



Coordonatori:

Doru Sinaci

Emil Arbonie

**95**  
de ani

**ADMINISTRAȚIE  
ROMÂNEASCĂ ARĂDEANĂ**  
Studii și comunicări  
din Banat - Crișana

**Volumul VIII**



Colecția *Slaviciana* - serie nouă

*Natle Goldies*  
University Press  
Arad

**Doru Sinaci**

**Coordonatori:**

**Emil Arbonie**

**Administrație românească arădeană  
Studii și comunicări din Banat – Crișana**

**95 de ani**

**Volumul VIII**

**Arad - 2014**

**Referenți științifici:**

Conf.univ.dr. Marius GREC

Conf.univ.dr. Simona STIGER

**Descrierea CIP a Bibliotecii Naționale a României**

**Administrație românească arădeană / coord.: Doru Sinaci, Emil Arbonie.** - Arad: „Vasile Goldiș” University Press, 2010- vol.

ISBN 978-973-664-439-9

**Vol. 8. : Studii și comunicări din Banat-Crișana.** - 2014. - Bibliogr. – ISBN 978-973-664-710-9

I. Sinaci, Doru (coord.)

II. Arbonie, Emil (coord.)

352(498 Arad)

## CUPRINS

|  |          |
|--|----------|
| <b>Cuvânt înainte.....</b>   | <b>7</b> |
| <b>Partea I Istorie.....</b>   | <b>9</b> |
| <b>Analiza semnificațiilor arhitecturale, matematice, astronomice și religioase ale Sanctuarului Panteon de la Sarmizegetusa Regia</b><br>Dan Oltean.....  |          |
| <b>Comitatul Arad în secolul al XV - lea</b><br>Sorin Bulboacă.....  |          |
| <b>Banatul în a doua jumătate a secolului al XVI-lea</b><br>Alexandru Kósa.....  |          |
| <b>Cinci sigilii care au aparținut lui Constantin Brâncoveanu și soției sale, Maria</b><br>Laurențiu-Ștefan Szemkovics.....  |          |
| <b>Sigiliul comunității Nădlac din 1752 - izvor pentru elaborarea stemei orașului</b><br>Augustin Mureșan, Ioan Popovici.....  |          |
| <b>Perspectivă istorică asupra memorialisticii lui Septimiu Albini</b><br>Răducu Rușeț.....  |          |
| <b>Ioan Suciu (1862-1939)</b><br>Stelean-Ioan Boia.....  |          |
| <b>Iuliu Maniu – „Sfinxul de la Bădăcin”</b><br>Stoica Mario.....  |          |
| <b>Actul de acuzare a Tribunalului Regal din Cluj în procesul intentat de oficialitățile vremii lui Teodor V. Păcățian pentru tipărirea primului volum al „Cărții de Aur”</b><br>Puiu Emilian Valea..... |          |
| <b>Însemnări din Primul Război Mondial</b><br>Ioan Traia.....  |          |
| <b>Restabilirea și dezvoltarea legăturilor de colaborare a intelectualilor din Basarabia și Bucovina în anii 1918-1940</b><br>Anton Moraru, Maria Barbă.....   |          |
| <b>Măsuri ale arhivelor statului privind extinderea serviciului arhivistic în Basarabia și Bucovina după Primul Război Mondial</b><br>Bogdan Bădițoiu.....   |          |

|  |  |
|--|--|
| <b>Romul Boilă și viața politică și juridică românească în prima jumătate a secolului XX</b><br>Maria Aurelia Diaconu.....                                 |  |
| <b>Situația Banatului în perioada noiembrie 1918 - august 1919. Hotărârile Conferinței de Pace de la Paris</b><br>Adrian Deheleanu, Adriana Deheleanu..... |  |
| <b>Matrice sigilare aparținând unor instituții de învățământ din Cluj (1919-1959)</b><br>Laurențiu-Ștefan Szemkovics.....                                  |  |
| <b>Voluntari almăjeni în Campania militară din 1919 contra comunismului unguresc</b><br>Panduru Pavel.....   |  |
| <b>Ioachim Miloia – personalitate marcantă a Banatului în perioada interbelică</b><br>Mihai Deheleanu.....   |  |
| <b>Intelectuali din zona Aradului în arhiva revistei <i>Izvorașul</i> din Bistrița-Mehedinți</b><br>Tudor Rățoi.....                                       |  |
| <b>Societatea petrolieră „Internaționala Română” (Interum-Amsterdam)</b><br>Ionela Nițu, Dan Ovidiu Pintilie.....  |  |
| <b>Istoricul societății petroliere „Foraky Românească” (1922-1942)</b><br>Ionela Nițu, Dan Ovidiu Pintilie.....  |  |
| <b>Aspecte privind situația evreilor arădeni în timpul dictaturii antonesciene (1940-1942)</b><br>Narcisa Furdea.....                                      |  |
| <b>Septembrie 1944 - Bejenia românilor</b><br>Ioan Tuleu.....  |  |
| <b>Colectivizarea avocaturii arădene</b><br>Emil Arbonie.....  |  |
| <b>Aspecte privind începuturile procesului de colectivizare a agriculturii în Județul Timiș</b><br>Raul Ionuț Rus.....                                     |  |
| <b>Un memoriu emoționant: Marilina Bocu către Petru Groza (1954)</b><br>Alin Spânu.....  |  |
| <b>Partea a II-a Biserică, Societate, Etnografie.....</b>  |  |
| <b>Identitate și alteritate religioasă în relatările misionarilor</b>  |  |

|  |  |
|--|--|
| <b>catolici din Moldova secolului XVII</b><br>Diana-Maria Dăian.....   |  |
| <b>Liturghierul în serviciul divin. Istoric și tematică</b><br>Paul Krizner.....   |  |
| <b>Aspecte privind despărțirea bisericească în localitățile Banatului sârbesc</b><br>Mircea Măran.....   |  |
| <b>Elie Miron Cristea – Cuget și simțire românească</b><br>Ioana Nistor.....   |  |
| <b>Teodor Popoviciu om al Bisericii și Școlii</b><br>Maria Alexandra Pantea.....   |  |
| <b>Alcoolism și mișcarea de temperanță în Europa în secolul al XIX-lea</b><br>Oana Mihalea Tămaș.....  |  |
| <b>Campania pentru alegerea lui Vasile Mangra în demnitatea de episcop al Eparhiei Aradului, Orășii-Mari, Ienopolei, Hălmașului și părților anexe din Banatul Timișan</b><br>Doru Sinaci.....  |  |
| <b>Activitatea echipei deputaților sinodali avocatul dr. Ioan Suciu și profesorul Vasile Goldiș în cadrul sinoadelor eparhiale de la Arad – sub semnul revirimentului moral și al consolidării economico-financiare a averii Episcopiei arădene</b><br>Dan Demșea..... |  |
| <b>Manifestări iluministe în Arad la începutul veacului XIX</b><br>Elena Rodica Colta.....   |  |
| <b>Despre activitatea preoților militari români transilvăneni în perioada Primului Război Mondial (1914-1919)</b><br>Mihai-Octavian Groza.....   |  |
| <b>Educația – factor al progresului cultural în Basarabia (1918-1940)</b><br>Ioana Aurelia Axentii.....  |  |
| <b>Comunitatea bulgară din Vinga – Județul Arad</b><br>Rancov Ioan.....  |  |
| <b>Reuniunea învățătorilor arădeni. Ședința de la Nădlac din 1910</b><br>Gabriela Adina Marco.....   |  |
| <b>Trecut și prezent în comuna Voiteg</b><br>Elena-Sorina Groza.....   |  |
| <b>Vagabondajul în Clujul interbelic. Studii de caz Costin Maria, Turea Florin, Suciu Teodor</b>   |  |

|   |  |
|---|--|
| Ioana Patricia Șuleap.....  |  |
| <b>Atitudini și comportamente cu privire la eutanasiu. Perspectiva psihologică și perspectiva socială</b><br>Iulia-Maria Puie.....              |  |
| <b>Conviețuire socială, culturală, într-un spațiu delimitat</b><br>Dragoș Aurel.....  |  |
| <b>Emanciparea femeii înainte și în timpul regimului comunist în România</b><br>Dana-Emilia Burian.....   |  |
| <b>Tradiții, datini și obiceiuri adunate de învățătorul Ștefan Bozian (1904-1989)</b><br>Jigovan Aurel.....                                     |  |
| <b>Obiceiuri legate de viața omului - comuna Petriș, Județul Arad</b><br>Florica Faur.....  |  |
| <b>Grădini și parcuri arădene</b><br>Horia Truță.....   |  |
| <b>Probleme ale culturii arădene abordate de ziarul Solidaritatea, condus de Aron Cotruș (noiembrie 1922-mai 1923)</b><br>Ienășescu Lucian..... |  |
|   |  |
| <b>Recenzii.....</b>  |  |
|   |  |
| <b>Summa summarum.....</b>  |  |

## **Cuvânt înainte**



*Doru Sinaci,  
Emil Arbonie*

**Partea I**  
**Istorie**



# **Analiza semnificațiilor arhitecturale, matematice, astronomice și religioase ale Sanctuarului Panteon de la Sarmizegetusa Regia<sup>1</sup>**

*Dan Oltean, Deva*

Cel mai complex sanctuar al dacilor, care a suscitat și cele mai multe discuții din partea specialiștilor, este așa-numitul Sanctuar Mare Rotund. Numărul de ordine pe care l-am dat acestui templu este 7, fiindcă numărând monumentele Sarmizegetusei în direcția de rotire a acelor de ceasornic el se află tocmai pe această poziție. Deosebindu-se de sanctuarele patrulate (mari și mici), de edificiile rotunde (de tip *tholos*), monumentul de față se încadrează în cel de-al treilea tip de temple pe care le-au construit dacii în perioada cuprinsă între domnia lui Deceneus și cea a lui Decebalus. Construcții similare s-au mai descoperit la Pustiosu, Rudele și Meleia, în Munții Orăștiei, iar, recent, în sud-estul Transilvaniei, la Racoș. Sanctuarul nr.7, construit cu temelii alcătuite din blocuri de andezit, datează de pe vremea lui Decebalus și nu este, cum s-ar crede, prototipul templelor rotunde cu absida. Construcții mai vechi la care dacii au folosit calcarul s-au găsit la Pustiosu și la Meleia.

Pe Dealul Pustiosu s-a putut stabili destul de clar că templul rotund are două faze; prima este din vremea sanctuarelor de calcar, iar la a doua etapă s-au utilizat și blocurile de andezit. Templul de la Meleia nu are decât o singură fază, dar aceasta aparține epocii lui Deceneus, bazele fiind din calcar. Descoperirea unor sanctuare mai vechi, în diverse locuri din Munții Orăștiei, ne îndeamnă să presupunem că și la Sarmizegetusa exista un asemenea edificiu încă de pe vremea lui Deceneus. Sub Sanctuarul nr.7 arheologii au găsit urmele unei alte construcții, dovadă fiind resturile de cărbuni și câteva blocuri din calcar, însă din cauza secțiunii mici trasate nu i s-a putut evidenția forma. Mai mult ca sigur că în prima fază a sanctuarelor exista un templu rotund cu absida, amplasat pe aceeași terasă unde astăzi se văd temeliiile monumentului din andezit. Refacerea templelor din calcar cu altele mai durabile se constată și în cazul celorlalte sanctuare ale incintei. Cât

---

<sup>1</sup> Prezentul articol este parte componentă din lucrarea *Religia Dacilor*, ediția a 2-a, ce va apare în anul 2014.

privește locul și dimensiunile construcțiilor sacre ridicate sub domnia lui Decebalus ele sunt aceleași cu cele din perioada lui Deceneus.

Evident, unele terase au fost consolidate și întărite, iar altele, printre care se află și terasa pe care se găsește Sanctuarul nr.7, sunt lărgite. Principalele două probleme care au iscat nesfârșite discuții se rezumă la faptul dacă edificiul a fost sau nu acoperit, precum și la numărul total de stâlpi din piatră și de lemn pe care îi avea sanctuarul. Ambele dezbateri au fost pricinuite de rezultatele defectuoase ale săpăturilor arheologice efectuate de C. Daicoviciu de-a lungul a mai multor ani. Deși a declarat încheiate lucrările de săpături, acest istoric nu a găsit absolut nici o urmă de lipitură din lut provenind de la pereții templului!!! Au trebuit să vină alți arheologi, în 1980 și să găsească o: "mare cantitate de lipitură de lut și un fragment de perete...ca dovezi ale existenței unui acoperiș" (225, p.116). De fapt, încă din 1950 C. Daicoviciu constata că stâlpii din lemn ai templului au fost "îmbrăcați cu plăci de teracotă arsă, foarte fin lustruită" (125, p.115). În pofida acestei descoperiri istoricul nu și-a pus niciodată întrebarea cum rezistau plăcuțele lipite pe stâlpi în cazul: "că rotonda nu a putut avea nici un acoperiș, ci era deschisă sub cer" (idem, p.117). Este limpede pentru oricine că ploile, înghețul și dezghețul făceau ca respectivele plăci să se desprindă de pe stâlpi. În pofida constatărilor făcute în 1980, ca și a tuturor evidențelor, Sanctuarul nr.7 a fost reconstruit ca un Stonehenge local, fără acoperiș, în așa fel încât vizitatorului să i se inducă ideea că dacii îl foloseau numai la număratul zilelor, lunilor, anilor și deci, că era numai un calendar. Această teorie absurdă a unei religii bazate exclusiv pe probleme de aritmologie a format esența tuturor enunțurilor făcute despre sanctuarele dacilor. Pentru istoricii național-comuniști postularea originalității strămoșilor noștri era ideea cea mai prețuită, iar pentru cei mai mulți dintre istoricii de astăzi delăsarea, nepăsarea și ignoranța sunt principiile călăuzitoare ale activității lor, astfel că aproape nimic nu s-a schimbat în domeniu față de anii 1960.

Temeliile Templului nr.7 sunt alcătuite din trei cercuri concentrice, iar în poziția centrală se găsește o absidă. Primele două cercuri sunt alăturate, fiind formate din blocuri de andezit, iar cercul nr.3 este din stâlpi de lemn, situat fiind aproximativ la mijlocul distanței față de absidă. Încăperea din centrul edificiului, absida, are conturul unei jumătăți de elipsă, având la bază stâlpi groși de lemn. Diametrul primului cerc, măsurat de pe fața exterioară, este de 29,57m. Această dimensiune corespunde unei pletre grecești, fiind egală cu 100 picioare attice. Aceeași valoare o are și lungimea naos-ului Partenonului din

Atena, ca și vechiul templu pe care l-a înlocuit, dedicat Athenei Polios și lui Poseidon, numit Hekatompedon (de 100 picioare). Tot 100 de picioare măsoară și columna lui Traian. Nu știm dacă Brâncuși a luat ca model pentru Coloana Nesfârșită înălțimea columnei romane, dar este sigur că și celebrul monument de la Târgu Jiu are tot 30 de metri înălțime.

Dimensiunea blocurilor de andezit, demantelate de romani, ce alcătuiesc cercul exterior al sanctuarului măsoară 0,80-0,99m lungime, 0,47-0,50m lățime și 0,43-0,45m înălțime. Lungimea medie a acestor piese este de 0,89m, aproximativ 3 picioare. Împărțind această valoare la lungimea totală a circumferinței cercului nr.1, obținem cifra de 104 de stâlpi. Fiindcă nu toate blocurile au fost descoperite, inițial s-a crezut că existau 107 asemenea piese. Ulterior, s-a considerat ca veridică cifra de 104. Chiar dacă astăzi lipsesc câțiva stâlpi din cei originali, putem să postulăm pe baza calculelor valabilitatea celor 104 blocuri. Lipit de cercul nr.1 se găsește un alt cerc format de această dată din 210 stâlpi. Dintre ei 30 sunt mai scunzi și mai lați, iar 180 sunt înguști și înalți. Deși capetele sunt rupte de romani, se crede că terminația superioară era a unui cep de prindere care se îmbina cu o balustradă de lemn sau de marmură. Stâlpii înguști susțineau balustrada pe care erau așezate grinzi ce sprijineau podeaua din lemn a pridvorului. Celălalt capăt al grinzilor era încastrat în pereții cercului nr.3. Distanța dintre podea și sol era egală cu înălțimea stâlpilor înguști și înalți la care se adaugă grosimea unei grinzi. Stâlpii lați sprijineau coloanele din lemn pe care era amplasată marginea exterioară a acoperișului ce forma pridvorul templului. Sistemul împrejmuirii este identic cu al Sanctuarului nr.6. Fiecare dintre cele 30 de grupuri ale cercului nr.2 are în componența sa 6 stâlpi înguști și unul lat. Înălțimea pieselor înguste și înalte era de 1,20-1,25m, dintre care 50-60cm se afla deasupra nivelului de călcare. Lungimea feței este de 0,25m, iar lățimea de 0,19m. Stâlpii lați au următoarele dimensiuni:  $L = 0,51m$ ,  $l = 0,21m$ ,  $h = 0,52m$ . Însumând lungimile fețelor laterale ale celor 7 stâlpi precum și locurile libere dintre ei constatăm că această valoare este de 10pic. Tot atât măsoară și lungimea unei grupări de 9 stâlpi de la Sanctuarul nr.6.

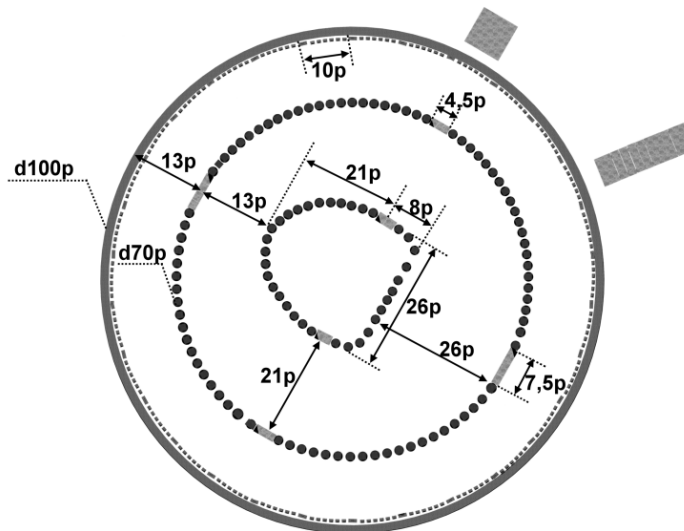

### i.56-Dimensiunile infrastructurii de la Panteon

Precizăm că deși în exteriorul cercurilor 1 și 2 se află două alee pavate care permiteau accesul în templu, stâlpii nu prezintă nici o întrerupere ceea ce înseamnă că platformele de acces erau amplasate deasupra lor, la aceeași înălțime cu podeaua pridvorului, astfel că între suprafața de călcare a culoarelor de acces și cea a pridvorului exista o continuitate deplină, neofitul putându-se deplasa prin porticul (pridvorul) sanctuarului de la o ușă la alta pentru a intra în încăperea formată de pereții cercului nr.3. Grosimea celor două cercuri din andezit măsoară 2 picioare. Cunoscând că diametrul luat de pe fața interioară a cercului nr.3 are 70 de picioare se poate calcula cu precizie care este distanța dintre cercul nr. 2 și cercul cu stâlpi de lemn:  $(Dc1 - 4 \text{ pic} - Dc3) / 2 = 13 \text{ pic}$ .

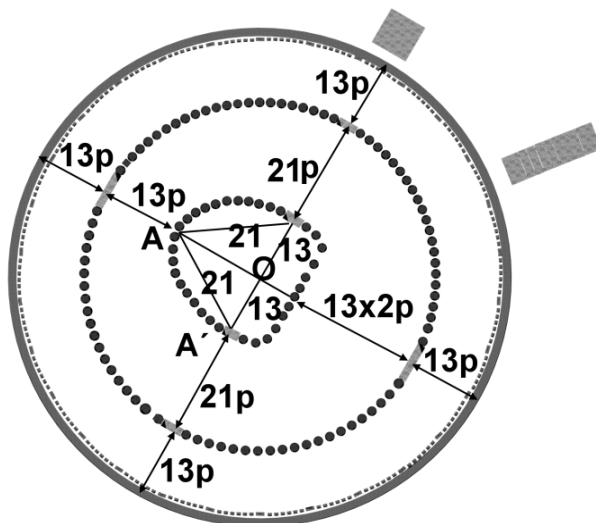

### **i.57-Cele două dimensiuni (13p și 21p) ce modulează structura Panteonului**

Această valoare, împreună cu aceea de 21 de picioare, constituie cei doi moduli ai sanctuarului. Ambele dimensiuni modulează proporțiile templului și le găsim atât între cercurile 2 și 3, cât și între acesta din urmă și absidă. În plus, celor 13 picioare le corespund 13 stâlpi de pe partea sudică, teșită, a absidei, iar cei 21 de stâlpi de pe fața sudică a absidei se corelează cu cele 21 de picioare. Fiindcă întregul ansamblu de componente structurale ale sanctuarului este organizat după aceste două valori, numărul de aur, oferit de raportul dintre  $21 / 13$ , va reieși din toată alcătuirea templului. Acest edificiu este singurul monument al incintei sacre la care apare în mod explicit și repetat numărul de aur, triunghiul de aur, secțiunea de aur și triunghiul lui Pitagora.

Revenind la cercul nr.3, cu stâlpi de lemn, vom reaminti că diametrul său măsurat de pe fața interioară are 70picioare. Coloanele de lemn care-l alcătuiau erau groase de circa 1picioare fiecare și se adânceau în pământ cu 1,40-1,60m. Rostul lor era acela de a susține șarpanta și acoperișul. Fragmentul de perete din lut găsit dovedește că locul dintre doi stâlpi consecutivi era umplut și astfel peretele căpăta continuitate. Chiar dacă în antichitate stâlpii din lemn nu se vedeau din zid, locul lor era marcat prin acele plăcuțe din teracotă lipite pe fețele laterale și prin cuiele de fier bătute în ei: "mai multe piroane de fier cu capul gros



terminat într-un inel au fost împlântate în fiecare din acești stâlpi" (125, p.115). H. Daicoviciu preciza că numărul acestor cuie era de 9 până la 13 pentru fiecare stâlp (128, p.239). Axa de simetrie a sanctuarului era dată de pragurile acestui cerc. Există 4 asemenea întreruperi ale peretelui, amplasate în capătul a două diametre perpendiculare. Pragurile erau prevăzute cu dale din calcar. Lungimea lor de pe axa orientată 30°N-E este de 4,5 pic. (1,30m), iar a celorlalte de pe diametrul orientat 30°E-S este de 7,5 pic. (2,20m).

Dacă numărul pragurilor, cât și dimensiunile lor nu au suscită niciodată discuții controversate, în schimb, numărul total de stâlpi ai acestui cerc a fost baza unor teorii care s-au dovedit a fi simple speculații. C. Daicoviciu a calculat că numărul coloanelor era de 64, iar arheologii care au supervizat lucrările de restaurare din 1980, într-un raport de săpături, fără nici un desen și fără nici o lămurire suplimentară, susțin că: "s-au dovedit greșite calculele făcute pe baza secțiunilor săpate în 1950, cu privire la numărul stâlpilor de lemn din incinta circulară: aceștia nu sunt 64, cum se credea, ci 84" (132, p.233).

Nu se spune cum s-a ajuns la acest număr, prin săpături sau prin calcule și nici nu se arată câți stâlpi erau între 2 praguri. O lucrare apărută în 1988, scrisă de unii din autorii săpăturilor, deși susține că s-au găsit 84 de asemenea coloane, în desen sunt prezentate numai 82, grupate în formațiuni de 19, 18, 22 și 23 !!! (225, pp.114-115). Trecând peste aceste inadvertențe și considerând că valoarea de 84 este corectă, considerăm că între două praguri se află o formațiune de 21 asemenea stâlpi.

Absida se află în regiunea centrală a sanctuarului. Dimensiunile ei de astăzi nu corespund cu cele din desenele lui C.Daicoviciu. Refăcând măsurătorile se poate observa că cei care au realizat reconstrucția, folosind stâlpii de lemn, nu au ținut cont nici de datele furnizate în rapoartele de săpături, dar nici de regulile proporțiilor. Chiar dacă arheologii nu au dat niciodată dimensiunile precise ale absidei, din desenele colaboratorilor lui C.Daicoviciu, executate la scară, axa mică are în jurul a 7,7m, iar axa mare aproximativ 8,6m. În 1980 absida este reconstituită ținându-se cont numai de această din urmă dimensiune. Axa mică, a lățimii, a fost redusă la 6,80m și drept consecință distanțele dintre pragurile absidei și pragurile cercului nr.3 sunt diferite (6,86m în stânga și 6,40m în dreapta). Refăcând calculele și transformând dimensiunile din metri în unități de măsură antice ajungem la concluzia că axa mare a absidei, măsurată de pe fața exterioară a stâlpilor, are mărimea de 29pic. (8,57m), iar axa mică sau distanța dintre cele două

praguri, cuprinde 26pic. (7,68m). Locul unde se intersectează cele două axe este situat la 13pic. de fiecare prag, la 21pic. de vârf și la alte 8pic. de baza absidei. Pragurile sunt așezate pe axa principală de simetrie a sanctuarului, 30°N-E și au aceeași lățime ca și pragurile cercului nr.3, situate tot pe axă. Cât privește stâlpii de lemn, ei sunt identici cu ai cercului nr.3, dar spre deosebire de aceștia sunt mai puțin adânciți în pământ. Numărul stâlpilor este de 34, dintre care 21 sunt amplasați pe jumătatea eliptică a absidei, iar ceilalți 13 se găsesc sub linia pragurilor. Absida era închisă și ea cu un zid, fiindcă stâlpii au fost prevăzuți cu aceleași plăcuțe de teracotă, ceea ce înseamnă că nu se vedeau din zid. Găsim și aici aceleași cuie bătute în pereți, cu capul în formă de L sau prevăzute cu un inel, deși arheologii nu ne spun pe care față a zidului, exterioară sau interioară, se găseau aceste cuie.

Intrarea în sanctuar este marcată printr-un culoar exterior situat în partea de N-E. Culoarul este alcătuit din două paramente lungi fiecare de 4m, și distanțate unul de celălalt la 1,5m. Prin urmare și la acest sanctuar, ca de altfel la toate templele incintei sacre, intrarea era individuală. Distanța dintre ultimul șir de blocuri ale paramentelor și cercul nr.1 are 1,30m, ceea ce înseamnă că intrarea se făcea pe un podium de lemn care se unea cu podeaua pridvorului peste stâlpii de andezit. Pavajul exterior este orientat 75°N-E, marcând răsăritul soarelui din data de 1 mai, moment ce corespundea în munți cu înfrunzirea pădurii și cu răsăritul Pleiadelor.

În afară de cuiele din fier, de plăcuțele ceramice și de stratul gros de arsură găsit pe toată suprafața sanctuarului, o altă descoperire semnificativă a fost făcută în 1957, punându-se în evidență resturile unei vetre de foc. Ea se află la sud de absidă, între partea sa teșită și pragul lat al cercului nr.3. Vatra este alcătuită din pietre rotunde de râu unite cu lut galben și are o formă patrulateră, cu lungimea de 1,5m și lățimea de 1,35m. Alte vetre de acest tip s-au mai găsit la Rudele și la Meleia, amplasate în sanctuarele rotunde cu absidă. Templele de acolo, ca și cele de la Pustiosu sau Racoș, aveau însă și o vatră situată exact în centrul absidei. Ea lipsește în cazul monumentului de la Sarmizegetusa. Absența ei se datorează fie întâmplărilor, fiind distrusă de săpăturile întreprinse de căutătorii de comori, fie respectiva vatră era mobilă, executată din fier și se putea muta. Era imposibil ca de vreme ce toate templele rotunde cu absida din Munții Orăștiei posedau această vatră centrală, tocmai sanctuarul din capitală să fie lipsit de ea. Vetre amplasate în mijlocul sanctuarelor fără absidă s-au mai descoperit și la Fețele Albe, Dolineanu, Pecica, etc.

Prezența vetrelor de foc chiar la nivelul de călcare antic, apoi existența a nu mai puțin de 6 praguri alcătuite din blocuri de calcar, situate la același nivel, dovedește că suprafața închisă de cercul nr.3 și de absidă era nepodită. Inconveniente pe care le aveau celelalte temple din cauza apelor de ploaie provenite din acumulările de pe terasele superioare erau rezolvate aici de blocurile perfect lipite ale cercului nr.1. Dacă sanctuarele 4, 5 și 6 erau supraînălțate pe acei stâlpi înguști de andezit, aici, la Templul nr.7, blocurile brâului exterior nu permiteau infiltrarea apelor de ploaie provenite din afara edificiului. Prezența stâlpilor înguști și înalți, ca la sanctuarele 4, 5 și 6, unde ei aveau rolul de a susține grinzile pe care se sprijinea podeaua templului, sugerează că și aici avem aceeași structură. În plus, faptul că cercurile 1 și 2 nu sunt întrerupte în dreptul culoarelor exterioare denotă, ca la Sanctuarul nr.4, că înălțimea culoarelor era egală cu cea a stâlpilor și deci a podelei. Structura podită acoperea doar spațiul dintre cercul nr.2 și 3, fiindcă în interiorul suprafeței delimitate de cercul nr.3 s-a descoperit chiar la nivelul solului o vatră de foc. Este foarte posibil ca după ce neofitul urca la nivelul culoarului de acces urma să intre în pridvorul templului pentru ca, apoi, trecând peste unul din cele 4 praguri ale cercului nr.3 să coboare pe suprafața nepodită delimitată de acesta. Nivelul absidei era și mai jos decât cel anterior în așa fel încât neofitul să simtă că intră într-o adevărată peșteră.

Propunerile de reconstituire ale lui C. și H.Daicoviciu au ieșit triumfătoare și Sanctuarul Mare Rotund a fost refăcut fără acoperiș, deși astăzi absolut toți cercetătorii optează în mod cu totul justificat pentru existența unui sanctuar acoperit. Chiar și anterior anului 1980, înainte de a se fi descoperit acel fragment de perete erau temeinice argumente pentru a justifica prezența acoperișului. Mai întâi se putea pune întrebarea de ce erau stâlpii cercului nr.3 înfiți în pământ până la o adâncime de 1,5m, dacă ei se ridicau deasupra solului numai cu 2m? Apoi, cum era posibil să reziste lipite de stâlpi plăcuțele de lut? Nu se transforma sanctuarul într-un veritabil bazin cu apă, în cazul unor ploi puternice din cauza blocurilor de la cercul exterior? Fără să-și pună aceste întrebări, cei doi istorici au contribuit prin opiniile lor la denaturarea imaginii acestui monument. O propunere de reconstrucție la fel de neîntemeiată a fost emisă și de arhitectul D.Antonescu. Dânsul crede că sanctuarul era numai în parte acoperit, mai precis spațiul ocupat de absidă și de pavajul cu dale de calcar (8, pp.76-78). Deși nu s-a găsit nici o asemenea piesă din presupusul pavaj, autorul le născoceste totuși existența. Nici la alte temple ale dacilor nu s-au descoperit pavaje

interioare cu dale de piatră, astfel că nu știm cum a ajuns acest autor să emită astfel de ipoteze. Chiar dacă prin absurd am considera că pavajul exista pe vremea dacilor, în acest caz sanctuarul s-ar fi transformat într-un autentic bazin de captare pentru apa de ploaie.

Cea mai firească presupunere de reconstrucție a Sanctuarului Mare Rotund aparține doamnei A.Rusu: "Este absolut necesar ca acoperișul să fi închis întreaga construcție, împiedecând formarea noroiului, în vreme de ploaie sau ninsoare în spațiul galeriei circulare. Așadar, acoperișul se sprijinea pe stâlpi sau coloane din lemn, care se ridicau pe stâlpii lați ai celui de al doilea cerc de piatră. Aceștia erau, la rândul lor, legați între ei cu o centură de lemn care cuprindea și stâlpul de susținere al acoperișului. Se realizează astfel acea galerie circulară care dă posibilitatea de intrare în încăperea rotundă peste cele 4 praguri și apoi în cea centrală, absidată. Pereții acestor două camere au fost ridicați din stâlpi de lemn și lipitură de lut, amestecată cu paie și pleavă" (225, pp.117-118).

Am văzut că toate sanctuarele patrulatere de la Costești și de la Sarmizegetusa se încadrează în limita unor valori ale proporțiilor cunoscute de întreaga antichitate. Totuși până acum nici unul dintre ele nu a prezentat așa numitul triunghi al lui Pitagora. În acest triunghi ipotenuza are mărimea de 5 unități, iar catetele au fiecare 4, respectiv 3 unități. Raportul dintre catete este de 1,333..., iar unul dintre unghiurile ascuțite măsoară  $36^{\circ}52'$ . Primul autor care a descoperit regula triunghiului lui Pitagora la sanctuarul mare este I. Rodeanu (413, pp.21-24).

Trasând un triunghi dreptunghic cu unghiul de  $90^{\circ}$  în centrul sanctuarului, cu vârful catetei mai mici pe pragul cercului nr.3 și cu vârful celeilalte catete pe cercul nr.2 se observă că triunghiul obținut respectă regula lui Pitagora. Extinzând acest tip de cercetări și la celelalte sanctuare rotunde cu absidă din Munții Orăștiei am constatat că absolut toate sunt construite după proporția de 1,33. Coincidența dintre tipul de templu și o proporție constantă este mai puțin întâlnită în arhitectura religioasă dacică, iar asupra ei vom reveni atunci când o să discutăm despre templele de la Rudele, Meleia și Pustiosu. Deși I.Rodeanu susține că mai există un triunghi al lui Pitagora în alcătuirea sanctuarului, la absidă, și încă un raport unde ar fi implicate mărimile 3, 4 și 5, folosind dimensiunile sanctuarului date de arheologi, considerăm că rezultatele obținute de I.Rodeanu nu sunt veridice. Distanța din centrul absidei până la vârful său măsoară 21 de picioare, iar din vârful acesteia până la pragul cercului nr.3 mai sunt încă 13 picioare. Între prag

și blocurile cercului nr.1 încap exact 15 picioare. Distanțele 21 / 13 / 15 nu formează nicidecum rapoartele 5 / 4 / 3.

Proporția după care este organizat Sanctuarul nr.7 este însă 1,618. Numărul de aur, secțiunea de aur și triunghiul de aur domină întreaga structură a templului. Din **i.57** se poate observa că valorile de 13 și de 21 picioare apar pretutindeni, atât în absida, formând două triunghiuri de aur, cât și în raporturile dintre absidă și cercul nr.3 sau între acesta din urmă și cercul nr.2. Raportul dintre 21 și 13 este 1,615, fiind o valoare foarte apropiată de numărul de aur: 1,618. Numărul de aur mai este implicat chiar și în structura numerică a absidei deoarece stâlpii săi sunt amplasați de o parte și de alta a pragurilor, într-o grupare de 21, respectiv într-o alta de 13. Apoi, pragurile cercului nr.3 măsoară 7,5pic. și 4,5pic. Rezultatul împărțirii lungimii pragurilor late la cele înguste este 1,666...Proporția secțiunii de aur e des întâlnită în natură, începând de la frunzele plantelor și până la cele mai detaliate aspecte anatomice. Arhitecții, artiștii și filosofii au observat omniprezența ei și au încercat s-o transpună în operele lor sau să o teoretizeze. Secțiunea de aur domină arta și arhitectura grecească, dar și elenistică, iar de la Pitagora încoace triunghiul care-i poartă numele se mai numește și sacru.

Semnificații deosebit de importante pentru Templul Mare Rotund mai pot fi desprinse și din orientarea axelor de simetrie sau din pozițiile în care sunt amplasate intrările pavate. Axa mare a sanctuarului trece peste pragurile absidei și apoi peste pragurile înguste ale cercului nr.3 și se intersectează cu una din intrările exterioare. Acest diametru taie sanctuarul pe direcția 30°N-E. Orice vizitator al Sarmizegetusei poate să observe că axa este direcționată exact către Vârful Godeanu, cel mai înalt vârf al Munților Orăștiei. Vom analiza într-un capitol separat semnificațiile ultime ale legăturilor dintre Sarmizegetusa și munții din vecinătate. Pentru moment încercăm să depistăm care au fost considerentele ce i-au determinat pe daci să orienteze cel mai complex sanctuar al lor spre o direcție din care Soarele nici nu răsare, dar nici nu apune vreodată în decursul unui an.

Soarele răsare la solstițiul de vară la 55°N-E (după nordul geografic), astfel că un unghi de 25° este prea mare pentru ca noi să tragem concluzia că Sanctuarul nr.7 a fost orientat greșit chiar de daci. Am constatat și la templele de la Costești că abaterile nu depășesc 15° spre nord sau spre sud. Așadar, înțelesul celor 30°N-E trebuie căutat în altă parte. Grecii cunoșteau încă din vremea lui Thales, Anaximandru, Philolaos sau a astronomului Oinopides că Pământul este înclinat față de

planul orbitei cu un anumit unghi. Romanii știau și ei despre înclinația eclipticii, aproximând-o pentru monumentele descoperite în Dacia la  $24^\circ$ . Firește, babilonienii și chaldeenii au fost descoperitorii fenomenului de precesie. Astăzi înclinația axei N-S a Pământului față de planul orbitei este de  $23^\circ 27'$ , iar în vremea lui Decebalus, când a fost construit templul, aceasta măsura aproximativ  $23^\circ 42'$ . Abaterea de circa  $6^\circ$  pe care o prezintă axa principală a sanctuarului în comparație cu unghiul real al eclipticii nu este prea mare. O abatere de  $15^\circ$  are și Sanctuarul nr.1 de la Costești, orientat  $40^\circ$ N-E, pe când Soarele la solstițiul de vară răsare de la  $55^\circ$ N-E. Sanctuarul nr. 2 din aceeași cetate este orientat  $30^\circ$ E-S, în vreme ce astrul zilei se ivește la orizont din direcția  $35^\circ$ E-S, la solstițiul de iarnă.

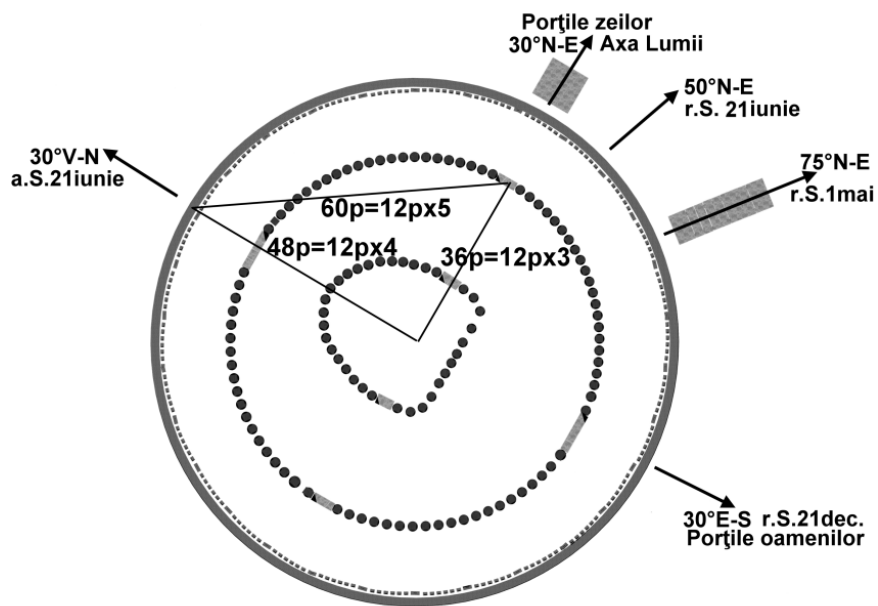

### **i.58-Triunghiul lui Pitagora ( $3 \times 4 \times 5$ ), precum și orientările de la Panteon**

Dacii au apelat la orientarea de  $30^\circ$ N-E pentru axa de simetrie a Panteonului fiindcă aceasta se îndreaptă spre cel mai înalt vârf din zonă: Vf. Godeanu (1659m). În plan orizontal această direcție putea fi considerată, cu eroare de doar  $6^\circ$ , o Axă a Lumii trasată între un Vârf Sacru și un Panteon.

A doua axă de simetrie a sanctuarului trece peste pragurile late ale cercului nr.3, taie în lungime absida și este perpendiculară pe axa orientată 30° N-E. Cu o eroare tot de 5° acest diametru este orientat spre punctul din care răsare Soarele la solstițiul de iarnă: 30°E-S pe sanctuar, 35°E-S în realitate. Direcția de 30°E-S o au cele mai multe sanctuare ale dacilor, ca și mai toate turnurile locuință, ceea ce demonstrează că solstițiul de iarnă, momentul când înălțimea orbitei solare începea să crească zi de zi până la solstițiul de vară, reprezintă principala sărbătoare a calendarului dacic. S-a optat pentru direcția de 30°E-S și nu pentru cea reală de 35°E-S din cel puțin două considerente: în primul rând aceasta este perpendiculară pe Axa spre Godeanu și în al doilea rând răsăritul soarelui la solstițiul de iarnă nu poate fi observat în momentul real și de la linia orizontului, ci după aproximativ 20 de minute, linia orizontului fiind blocată de Dealul Șesului aflat la sud de Sarmizegetusa Regia. Așadar răsăritul real al soarelui la 21 decembrie în incinta sacră este dinspre 30°E-S (**i.c.49-50**).

A treia orientare cu semnificații astronomice prezentă în structura templului de față decurge din poziția culoarului exterior de acces lung de 4m și lat de 1,5m. Resturile pavajului de odinioară sunt situate către 75°N-E, spre punctul din care răsare Soarele în jurul zilei de 1 mai. Această dată reprezintă în toate mitologiile popoarelor învecinate dacilor începutul verii, dar și răsăritul Pleiadelor, moment sărbătorit prin aprinderea de focuri. Grecii onorau acum întoarcerea lui Apollo, romanii aveau Floralia, iar celții îl cinsteau pe Belene, o zeitate similară lui Apollo.

După ce am studiat proporțiile implicate în structura sanctuarului și după ce am arătat care sunt cele trei direcții astronomice (una terestră și două solare), urmează să analizăm semnificațiile pragurilor descoperite în interiorul edificiului și în afara sa. Pornind de la constatările lui Guénon, făcute cu privire la multe din templele antichității, am descoperit la acest sanctuar două tipuri de porți și de praguri. Reputatul specialist de origine franceză spunea că poarta oamenilor, pe care pătrund muritorii de rând, se află în direcția solstițiului de vară, în vreme ce poarta zeilor este în corelație cu solstițiul de iarnă și cu semnul zodiacal al Capricornului. Citatul cel mai elocvent în această privință din cartea lui Guénon este: „poarta zeilor este situată la nord și îndreptată spre est, care este privit mereu ca partea luminii și a vieții, iar poarta oamenilor este situată la sud și îndreptată către vest, care este privit la rândul lui ca parte a umbrei și a morții” (**238**, p.227). Raționamentele lui Guénon se verifică în cazul Sanctuarului Mare

Rotund. Porțile oamenilor sunt două și le găsim pe axa 30°E-S. Prin poarta situată sub absidă de intra în sanctuar, iar prin poarta de deasupra absidei se ieșea în pridvorul templului. Porțile zeilor sunt în număr de patru și le întâlnim pe axa 30°N-E. Zeii intră în sanctuar din direcția Muntelui Godeanu, trec prin poarta de pe cercul Lunii, pătrund apoi în absida sanctuarului și ies prin cele două porți din capătul Axei Lumii.

Din cele expuse până acum se poate trage concluzia că Sanctuarul nr.7 diferă foarte mult de celelalte temple prezentate. Posedă trei incinte delimitate de stâlpi din andezit și de pereți interiori, are 6 praguri înăuntru și alte două la exterior, este amplasat pe două axe importante de simetrie, dintre care una corespunde solstițiului de iarnă, iar alta este chiar Axa Lumii. Poziția centrală pe care o ocupă acest templu în incinta sacră de la Sarmizegetusa ne indică importanța sa în cadrul ceremoniilor religioase ale dacilor. Fiindcă la acest sanctuar sunt implicate orientări solare, dar și altele care nu țin de mersul Soarelui pe bolta cerească el nu poate fi considerat ca un monument dedicat exclusiv astrului zilei. Structura tripartită a spațiului ne împiedică, de asemenea, să atribuim unui singur zeu sau unei singure planete edificiul de față.

Sanctuarul Mare Rotund este replica în piatră și lemn a Universului, așa cum îl concepeau dacii.

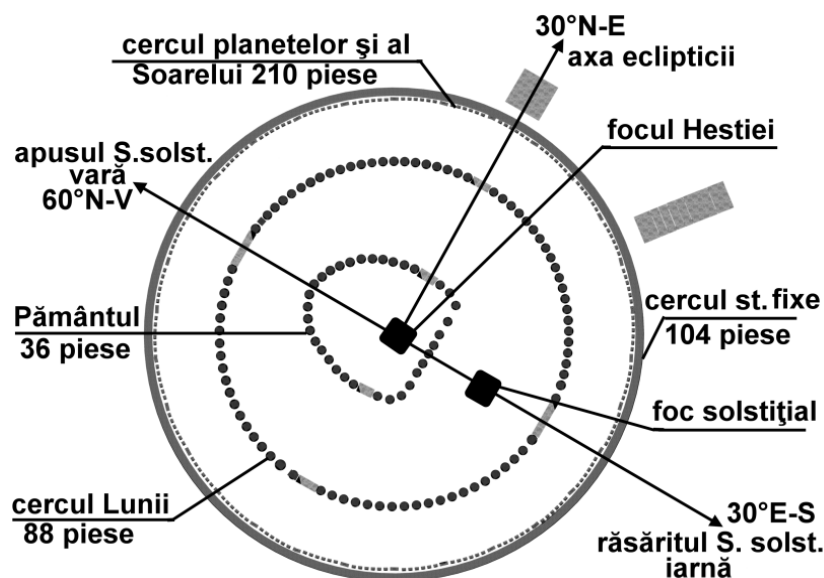

**i.59-Panteonul ca imagine a Universului dacic**

Deși nu se aseamănă câtuși de puțin cu Marele Templu din Ierusalim este valabilă și în cazul său afirmația istoricului Iosephus



Flavius făcută despre templul lui Irod: "Construcția unui sanctuar repetă cosmogonia" (Antichități iudaice, 3, 7, 7). Componentele arhitectonice ale Templului din Ierusalim oferă următoarele simbolisme: cele trei porți ale sanctuarului corespund celor trei regiuni cosmice: curtea interioară reprezintă Marea; Casa Sfântă este Pământul, iar Sfânta Sfintelor simbolizează Cerul. Cele 12 pâini de pe masă sunt cele 12 luni ale anului, iar candelabru cu 70 de brațe desemnează Decanii (despre aceste semnificații, dar și altele, vezi lucrarea bogat ilustrată nr.242)

Pentru studiul cosmogoniei dacice nu trebuie să ne îndreptăm spre regiunile mai îndepărtate din Asia Mică. Este suficient să analizăm, de pildă, concepția grecilor despre Univers și vom vedea că ea nu diferă foarte mult de a strămoșilor noștri. Există o mulțime de texte grecești despre felul cum s-a născut și cum arată Universul. Începând de la Hesiod, Thales, continuând cu Anaximandru, Platon, Aristotel, Philolaos și terminând cu Plotin, grecii au fost extrem de interesați de aspectele Universului vizibil (*kosmos*) și au oferit imagini ale Lumii care nu diferă în esență unele de altele. Toți susțin că Pământul se găsește în centrul Universului, că este sferic sau aproape sferic; în jurul său se rotesc celelalte planete, pe orbita cea mai joasă aflându-se Luna; apoi, ordinea planetelor și a stelelor fixe diferă de la un autor la altul.

Potrivit mărturiilor lui Diogene Laertios, care a rezumat operele filosofilor greci, după Anaximandru pământul avea o formă sferică și stătea în mijlocul Lumii (Despre viețile și doctrinele filosofilor, 2, 1, 1). Pentru Platon, Universul era tot sferic, Luna se află în cercul cel mai aproape de Pământ, iar Soarele în cercul următor. Urmează planetele, plasate pe cercurile superioare. Pământul este foarte vechi și se găsește în centrul Universului (idem, 3, 74, 75). Zenon considera că sfera stelelor fixe este cea mai de sus, urmează sfera planetelor, apoi a aerului, a apei, iar pe poziția de jos se află Pământul, care este și centrul lucrurilor (idem, 7, 137).

Poseidonius afirma că Lumea e unică și mărginită, având o formă sferică. Unele stele sunt fixe și se rotesc cu întregul cer, altele, stelele „rătăcitoare” sau planetele, au mișcările lor proprii. Soarele se află pe o linie oblică, iar Luna pe o linie în spirală. Soarele e mai mare ca Pământul și împreună cu Luna are o formă sferică (idem, 7, 140 și 141). Pentru Leucip orbita Soarelui este cea mai îndepărtată de Pământ, pe când a Lunii este foarte apropiată, orbitele celorlalte corpuri cerești aflându-se între acestea două. Toate stelele se aprind din cauza vitezei cu care se mișcă. Oblicitatea Zodiacului se datorează înclinării Pământului spre miazăzi (idem, 9, 33).

Exemplificările ar putea continua, dar ele nu ar oferi date suplimentare asupra a ceea ce se înțelege prin concepția geocentrică despre Univers. O viziune similară despre Cosmos aveau și dacii. Chiar dacă ei nu au scris nici un tratat de astronomie, pe baza Sanctuarului Mare Rotund de la Sarmizegetusa se poate desprinde structura Universului, precum și diversele aspecte de natură cosmogonică. În centrul sanctuarului se găsește absida, având forma unei jumătăți de elipsă. Am arătat anterior că axa care taie absida peste linia pragurilor este tocmai înclinația eclipticii sau Axa Lumii dintr-un an cosmic. Ea corespunde în exclusivitate Pământului. Peste acest argument irefutabil nu se poate trece, fiindcă nici Luna și nici Soarele nu sunt înclinate față de planul orbitei lor cu  $30^\circ$ . Așadar, Pământul este simbolizat printr-o absidă sau mai precis printr-o jumătate de elipsă.

O teorie asemănătoare este împărtășită și de Anaximandros: "Forma pământului este curbată și rotunjită asemenea unei coloane de piatră. Noi pășim pe una din suprafețele de bază, iar a doua se află în cealaltă parte" (Hippolytos, Ref., 1, 6, 3). Numărul de stâlpi din lemn ai absidei este de 34 la care se adaugă încă două praguri din calcar și astfel cifra totală a pieselor absidei este de 36. Acest număr reprezintă totalitatea decanilor dintr-un an de 360 de zile. Absida este orientată prin linia pragurilor pe direcția  $30^\circ\text{N-E}$ . Axa respectivă unește centrul Panteonului cu Vf. Godeanu. A doua axă de simetrie prezentă la această structură geometrică este orientată  $30^\circ\text{E-S}$ , marcând solstițiul de iarnă. Teșitura absidei se află în direcția celei mai scurte zile a anului. Vârful, în schimb, este orientat spre apusul Soarelui din cea mai lungă zi din an:  $60^\circ\text{N-V}$  ( $55^\circ\text{N-V}$ , în realitate). De fapt, linia direcționată  $30^\circ\text{E-S}$  se găsește în prelungirea liniei de  $60^\circ\text{N-V}$  și formează axa lungă a absidei. Din cele arătate până acum se poate concluda că dacii considerau cauza apariției anotimpurilor înclinația Pământului, dar și forma sa elipsoidală. La solstițiul de iarnă, când culminația Soarelui este minimă, astrul zilei se află în regiunile inferioare ale Pământului, iar la solstițiul de vară, Soarele urcă în cel mai înalt punct al Pământului, dând naștere celei mai lungi zile din an (**i.c.49-50**).

Din forma absidei se pot desprinde singurele concluzii cu privire la cosmogonia religiei dacice. Ca și celelalte teze analizate până acum și aceasta are corespondențe, similitudini, în religia tuturor popoarelor vecine dacilor. Este vorba de Oul Lumii din care s-a născut cosmosul. Cosmogonia a început tocmai cu divizarea Oului Lumii. În mai toate mitologiile antichității cel care a reușit să reteze Oul este considerat zeul creator. Absida are forma unei jumătăți de ou. Această jumătate

reprezintă Pământul, așa cum am demonstrat, iar din jumătatea care lipsește zeul creator a făurit cerurile și astrele.

Scenariul de mai sus este valabil la toate religiile în care este implicat Oul Lumii și zeu creator ce reușește să separe jumătățile Lumii. Egiptenii credeau că Pământul a fost inițial un ou clocit de o mare pasăre albă. Pentru celți, Oul Cosmic este unul de șarpe. La chinezi, Universul în formă de ou a fost despicat de dragonul cu cap de câine (Pangu). El a separat Cerul de Pământ, din ceața densă ce înconjură Universul. Două alte mitologii, orfică și iraniană, posedă și ele mitul nașterii Lumii din Ou. Teologia orfică pune la început trei principii: apa, pământul și dragonul. Acesta din urmă, cu capete de taur și de leu, cu fața de zeu se numea "Cronos fără bătrânețe" sau Herakles. El a dat naștere unui ou extrem de mare. Umplându-se peste măsură, oul s-a spart în două. O parte a lui, cea dinspre vârf, a sfârșit prin a deveni cer, iar cea de jos s-a numit Gaia, din care se vor ivi ciclopul, gigantul și titanii. O cosmogonie asemănătoare aveau și iranianii, deși etapele creației diferă față de mitul orfic. În a doua fază a genezei, omul primordial, Goyomart, trăiește fără griji în timp ce lumea se materializează sub formă de ou, iar în a treia etapă răul invadează Oul Lumii făurit de Ahura Mazda. Goyomart și vita ancestrală sunt uciși. Din sămânța lui se vor naște oamenii.

Despre legăturile lui Zalmoxis cu zeul creator, Kronos, am discutat pe larg în capitolul întâi al cărții. Nu dorim aici să reluăm întreaga dezbateră. Cert este că geții vedeau în Zalmoxis un *daimon* al zeului suprem, numindu-l Kronos. Creația lumii, despărțirea Oului în două, nu îi aparține lui Zalmoxis, ci zeului tutelar pe care îl slujea. În relatarea lui Herodot despre Zalmoxis, ca și din știrile ulterioare, nu întâlnim nici o informație despre cosmogonie. Retragerea în încăperea subterană, aruncarea solului în sulite și ritualul tragerii cu arcul în vreme de furtună, aparțin riturilor inițierii, nicidecum cosmogoniei. Sigur este că Zalmoxis îl slujea pe Kronos, iar apoi în calitatea sa de *daimon* a ajuns să se identifice cu entitatea creatoare a triadei divine.

După ce am arătat că absida reprezintă Pământul și că acesta este o jumătate a Oului Lumii, urmează să analizăm legăturile cele mai profunde ale mitului Zalmoxis cu structura elipsoidală din centrul Sanctuarului Mare Rotund. Se constată că nici unul din templele dacilor construite după domnia lui Deceneus nu are o "încăpere subterană" de genul celei descrise de Herodot, identificată pe teren la templele de la Ocnița (jud. Vâlcea). Toate sanctuarele rotunde cu absida de la Rudele, Pustiosu, Meleia, Racoș și evident, Sarmizegetusa au o formă

arhitecturală care poate fi asimilată peșterii sau grotei. Este vorba de absida care se află însă întotdeauna la nivelul solului. Amplasarea absidei în interiorul sanctuarului reflectă o schimbare a opțiunilor de arhitectură, deși concepția religioasă a rămas aceeași. Inițiatul, retrăgându-se în "încăperea subterană", moare fizic pentru a renaște spiritual. Trupul rămâne în jumătatea concretă a oului (grotă sau absidă), iar sufletul se va îndrepta către jumătatea oului nemanifestă. Deosebirea între "încăperea subterană" a lui Zalmoxis și "peștera" lui Decebalus este că prima se afla în pământ, iar a doua era la nivelul solului, adăpostită în mijlocul sanctuarului. Singura lumină care licărea în "încăpere" și în "peșteră" era lumina de la focul sacru al Hestiei. Inițiatul intra mai întâi în pridvorul sanctuarului situat între cercurile 2 și 3 care era luminat din afară de lumina zilei, apoi intra în încăperea formată din pereții cercului nr.3 și ai absidei, care era luminată mult mai slab, doar prin acele ferestruici de la nivelul superior al peretelui și de vatra de foc. După ce inițiatul parcurgea stadiul de la lumină la semiobscur, urma să intre în absida întunecoasă a templului unde licărea doar focul nestins al Hestiei. Lumina puternică de la exterior, lumina zilei este pentru suflet doar o aparență, iar semiobscurul e o trecere de la lumea aparențelor la cea veridică, dezvăluită de întunericul absidei sau mai precis de focul inițiativ al începuturilor. Întunericul și focul din absida templului reprezintă concentrarea maximă a celor două esențe umane: trupul și sufletul. În om, în peșteră, trupul stă alături de suflet ca la început, înainte de creație.

Avem acum șansa să corelăm, în sfârșit, informațiile obținute prin intermediul scriitorilor antici cu datele ce răzbat din structura simbolică a sanctualelor cu absidă. Templele de la Racoș, Pustiosu, Meleia au în interiorul absidei vetre de foc, vetrele Hestiei. Chiar dacă la Sanctuarul Mare Rotund vatra centrală nu a putut fi pusă în evidență prin intermediul săpăturilor, existența ei este absolut necesară fiindcă toate templele de același tip aveau o asemenea vatră.

Despre *daimon*-ul getic Diodor din Sicilia spunea: "Zalmoxis a intrat în legătură cu zeița Hestia" (Biblioteca istorică, 1, 94, 2). Hestia era considerată de urmașii spirituali ai lui Pitagora ca fiind Focul Central din mijlocul Universului, numit și Cămin. Mitul lui Zalmoxis descris de Herodot, Diodor din Sicilia și de Strabon este confirmat de structura templelor cu absidă descoperite în Dacia. Daimonul s-a retras într-o încăpere ferită de privirile oamenilor, simbolizând Pământul și a primit legile sau învățătura de la focul sacru. Componentele mitului sunt foarte clare și explicite. Neofitul intră în templu, intră în pământ, cu trupul, iar

sufletul i se unește cu focul sacru din interiorul încăperii. Retragerea în absida sau în încăperea unde ardea focul Hestiei desemnează moartea inițiativă. Contemplarea focului sacru este echivalentă cu desprinderea sufletului de trup fiindcă sufletul se contemplă pe sine, eliberat de orice povară trupească. Acest scenariu este în esență specific tuturor religiilor de mistere din antichitate. Platon oferă în Republica una dintre cele mai alegorice expuneri ale mitului peșterii, descriind toate etapele pe care sufletul trebuie să le parcurgă pentru a se despărți de trup. Rezumând cele spuse până acum despre *cella* Sanctuarului Mare Rotund, putem afirma că reprezenta o jumătate din Oul Lumii și era utilizată ca o încăpere inițiativă, ca un loc al regenerării.

Ultimul detaliu în legătură cu această absidă care merită a fi pus în discuție aici, constă în stabilirea semnificației cuielor bătute în stâlpii de lemn ai peretelui. Arheologii nu dau informații precise despre numărul exact de cuie de pe fiecare stâlp și nici nu au arătat pe care parte a peretelui se aflau. Rolul lor era de a susține alte obiecte decât ofrandele, de vreme ce sanctuarul avea altar situat în partea de N-E. H. Daicoviciu spunea că numărul cuielor este de 9 până la 13 pentru fiecare stâlp. Luând o medie de 11 piese pentru cei 34 de stâlpi vom obține nu mai puțin de 374 asemenea suporturi pentru obiecte sacre. Ce era agățat de aceste cuie cu capul în formă de L? Dat fiind faptul că stâlpii erau introduși în pământ 1,2m și că se sprijineau pe blocuri de calcar mai late pentru a nu se afunda, înseamnă că pe peretele sanctuarului erau agățate greutatea destul de mari. În lucrarea Regii Dacilor am ajuns la concluzia că pe pereții Panteonului puteau fi expuse tablele de aur cu istoria scrisă și ilustrată a geților (cunoscute astăzi sub numele de „tablele de plumb” sau „plăcile de plumb”, după ce originalele au fost topite) (347, pp.491-493) (i.c.48 și i.c.60-61). Georges Roux, studiind templele grecești rotunde de la Delfi, Olimpia, Epidaur, Samothrace, Paros, dar și din alte „incinte sacre” a ajuns la concluzia că toate aceste sanctuare erau în același timp și tezaure ce protejau aurul și obiectele de preț. Iată ce conținea unul din sanctuarele rotunde de la Delfi potrivit unui martor din antichitate: lire, trepiede, care din aur, table, vase mari, patere, cratere, broșe...(419, p.162).

Trecem acum la a doua formațiune arhitecturală a sanctuarului. Situată între absidă și cercurile din piatră de la exteriorul templului, cercul nr.3 este alcătuit din stâlpi de lemn. În antichitate aceștia erau încastrați într-un perete din lut acoperit cu plăcuțe din teracotă. Numărul total al stâlpilor este de 84, grupați în 4 formațiuni de câte 21 stâlpi. Între grupări se interpune o despărțitură lată de 7,5 sau de 4,5picioare

prevăzută cu un prag din blocuri de calcar. Există trei argumente importante care ne ajută la stabilirea semnificațiilor acestui cerc. Primul este de natură cosmologică. În toate mitologiile popoarelor din antichitate Luna era considerată ca fiind așezată pe cercul din vecinătatea Pământului. Școala lui Pitagora imagina Luna ca pe un fel de purgatoriu, impunându-se încă de atunci distincția între lumea superioară, de deasupra Lunii și lumea inferioară de sub Lună. Așadar, prima și cea mai grea de trecut vamă era Luna. Sufletele care izbuteau să străbată porțile Lunii aveau toate șansele să ajungă în lumea zeilor. Purgatoriul din religia catolică își are obârșia în aceste vechi concepții despre Cosmos.

Al doilea argument care ne îndeamnă să considerăm că cercul nr.3 simbolizează poziția Lunii în structura Universului este oferit de numărul de praguri pe care îl conține acest cerc. Dacă pe absidă sunt reprezentate pozițiile Soarelui la solstițiul de iarnă (prin direcția răsăritului) și la solstițiul de vară (prin direcția apusului), precum și Axa Lumii, ce trecea peste cele două praguri, era firesc ca și pe cercul Lunii să fie desemnate momentele importante ale fazelor lunare.

Pragurile din calcar împart cercul Lunii în 4 segmente, tot așa cum este împărțită și orbita selenară în pătrările sale. Luna nouă corespunde pragului nr.1 și se produce când astrul nopții se găsește între Soare și Pământ, pragul nr.2 este la stânga absidei și marchează primul pătrar, când Luna este numai pe jumătate luminată. Faza cu lună plină este simbolizată de cel de-al treilea prag, Luna aliniindu-se cu Soarele și cu Pământul, iar ultimul pătrar este marcat prin pragul nr.4, atunci când Luna este în dreapta Pământului.

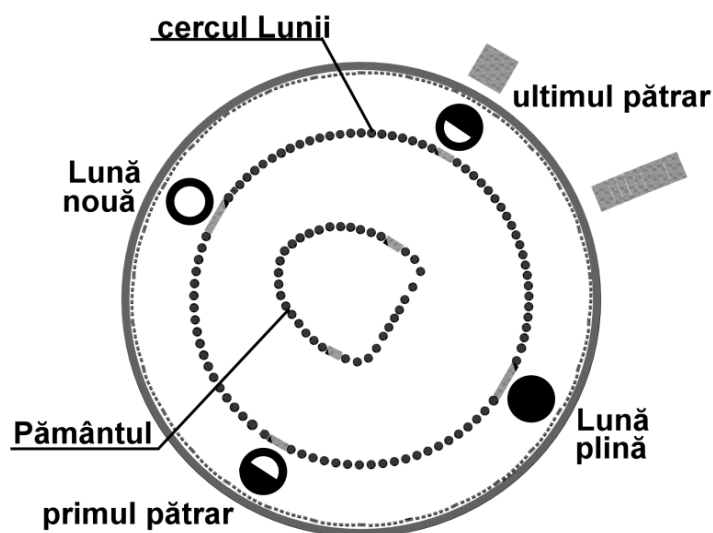

**i.60-Fazele lunii in Panteon**

Argumentul de natură aritmetică ce probează că cercul nr.3 poate fi considerat cercul Lunii a mai fost prezentat și de I.Rodeanu. Numărul total de stâlpi și de praguri se ridică la cifra de 88. I. Rodeanu a demonstrat just că: "fazele cu lună nouă din preajma echinoctiilor și solstițiilor împart anul lunar de 354 zile și 8 ore în 4 părți egale de câte 88 de zile și 14 ore" (413, p.265). Prin urmare, anul lunar este alcătuit din 4 cicluri de câte 88 zile și 14 ore. Calendarul dacic era unul lunar-solar, luând în calcul atât orbita și fazele Lunii, cât și ciclurile solare, căci cele 88 de zile și 14 ore se pot aproxima la 9 perioade de câte 10 zile sau cu alte cuvinte la 9 decani. Calendare lunar-solare aveau de altfel toate popoarele contemporane și vecine dacilor. Asupra acestor probleme vom insista pe larg în capitolul următor.

Trecem acum la cercul nr.2, alcătuit din 210 blocuri de andezit, grupate în 30 de formațiuni a câte 6 + 1 stâlpi. Șase stâlpi sunt înguști și înalți, iar al 7-lea este lat și scund. Pe al 7-lea stâlp se sprijinea coloana din lemn ce susținea șarpanta acoperișului. Ce reprezintă acest cerc cu un număr atât de mare de blocuri, grupate după reguli precise? Luând în considerare că această formațiune arhitecturală este exterioară cercului Lunii și că cei 6 stâlpi înalți constituie piesele care se repetă de 30 de ori, susținem că cercul era dedicat planetelor. Anticii cunoșteau pe lângă Pământ încă 7 astre. Despre Lună și despre orbita sa situată în imediata apropiere a Pământului am vorbit. Planetele rămase: Mercur, Venus, Soarele, Marte, Iupiter și Saturn sunt simbolizate tocmai de grupările de

6 stâlpi ai cercului nr.2. Cosmologia antică așeza cercul planetelor între orbita Lunii și cea a stelelor fixe. Babilonienii credeau, de pildă, că toate planetele se găsesc la aceeași distanță față de Pământ și că se rotesc circular în jurul său. Civilizația elenistică va descoperi că este greșită așezarea planetelor după ordinea babiloniană și le va situa pe fiecare în parte pe o altă orbită, distanțată de Pământ proporțional cu mărimea perioadei de revoluție.

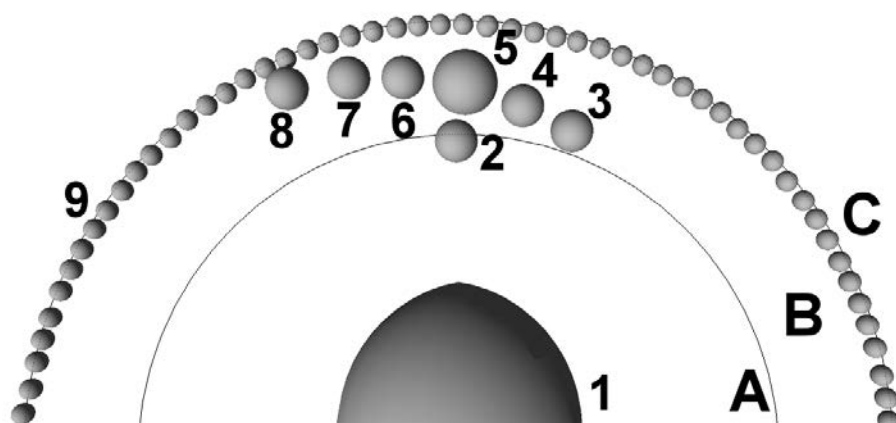

**i.61-Cercurile Planetare în Panteon: 1-Oul pământului; A-cercul lunii; B-cercul planetelor; C-cercul stelelor fixe; 2-Luna; 3-Mercur; 4-Venus; 5- Soarele; 6-Marte; 7-Jupiter; 8-Saturn; 9-stelele fixe.**

Dacii cunoșteau și ei modelul elenistic de așezare a planetelor în cercuri concentrice amplasate în jurul Pământului, dovadă fiind semicalotele de calcar găsite lângă Sanctuarul nr.3. Pe semicalote orbita fiecărei planete este figurată prin câte un brâu, existând în total 7 asemenea brăuri. Se poate pune în mod firesc întrebarea, de ce nu au reprezentat dacii planetele în Sanctuarul Mare Rotund prin 7 asemenea cercuri, ci numai prin două? Răspunsul firesc care se poate da în acest caz este că sanctuarul își pierde funcționalitatea, devenind o suprafață înțesată de coloane și de stâlpi. Al doilea răspuns derivă din faptul că cerul nr.2 nu era numai un simplu cerc al planetelor, ci desemna și zodiacul. În această ipostază nu cercurile concentrice interesau, ci grupările de 6 stâlpi ce indicau pozițiile planetelor într-o casă zodiacală. Din cauză că cifra grupărilor, 30, nu se împarte exact la 12, la numărul zodiilor, este necesar să parcurgem două rotiri pe cerc pentru a avea întreaga alcătuire zodiacală. Într-un an de 360 de zile sunt 60 de grupări



de câte 6 stâlpi, fiecare stâlp desemnând o zi. Împărțind totalul de 60 de grupări la 12, vom constata că unei zodii îi corespund 5 grupări. Cum o grupare are 6 stâlpi înseamnă că o zodie cuprinde 30 de zile. Această perioadă este tocmai durata necesară unei constelații pentru a se deplasa din zona răsăritului heliadic în punctul de culminație de deasupra meridianului local. O zodie de 30 de zile are durata a trei decani. După cum se constată, Soarelui îi mai rămân 5,25 zile pentru a parcurge întreg zodiacul. Grecii numeau a 13-a constelație, corespunzătoare intervalului de 5,25 zile, Ophiuchus.

După ce am arătat că absida simbolizează Pământul, că cercul nr.2 este al Lunii și că prin cercul nr.3 sunt redate planetele și zodiile, urmează să analizăm semnificațiile cercului exterior al sanctuarului, alcătuit din 104 blocuri mari de andezit. Potrivit cosmologiei antice, stelele fixe alcătuiau ultimul cer. Ele se găseau pe poziția cea mai depărtată de Pământ. Faptul că nu există o anumită grupare a acestor blocuri și că ele se îmbină etanș sugerează ideea totalității. Ne găsim la marginea Universului unde ordinea scapă privirii oamenilor. Babilonienii și chaldeenii cunoșteau și ei foarte multe astre. Plecând de la știința acestora grecul Hipparchus a alcătuit un catalog stelar cuprinzând numele și pozițiile a nu mai puțin de 850 de zile. Un alt savant din Alexandria, Ptolemaios, a elaborat cel mai complet catalog al astrelor vizibile care a ajuns până la noi, inventariind 1028 stele, pentru fiecare indicându-se constelația din care face parte, coordonatele, dar și magnitudinea (379, pp.49-72). Întrebarea ce se ridică acum este de ce au figurat dacii un număr atât de mic de stele la exteriorul sanctuarului. Evident, avem și aici mai întâi un răspuns de factură arhitecturală și un altul de natură astronomică și filosofică. Era aproape imposibil să plasezi într-un cerc cu diametrul de numai 100 de picioare aproape 1000 de piese în așa fel încât fațada edificiului să sugereze monumentalitate și să se încadreze normelor estetice. Am sesizat anterior că nici la cercurile 2 și 3 numărul de piese nu corespunde în valori absolute numărului de zile.

La cercul 3 erau necesare 4 rotații complete pentru a se obține 354 de zile, iar la cercul 2 trebuiau 2 rotiri pe circumferință să se ajungă la cifra 360. Aici, la cercul 1, nu avem nici o garanție că am proceda corect înmulțind pe 104 cu 8, pentru a obține o cifră de 832 de piese, apropiată de cifra lui Hipparchus. Dimpotrivă, lipsa oricărei grupări a stâlpilor sugerează că trebuie să părăsim o asemenea metodă de lucru. Cel mai plauzibil ar fi să-l descompunem pe 104 în 8 x 13. În această situație observăm că ambele numere desemnează valori ale totalității

cosmice. Există 8 planete: Pământ, Luna, Mercur, Venus, Soarele, Marte, Iupiter, Saturn și 13 constelații: Aquarius, Pisces, Aries, Taurus, Gemeni, Cancer, Leo, Virgo, Libra, Scorpius, Sagittarius, Capricornus și Ophiuchus. Preoții și arhitecții care au contribuit la proiectarea sanctuarului au considerat că numărul stelelor fixe, mai puțin vizibile, este produsul totalității cosmice observabile. Limita exterioară a Universului se aseamănă prin număr cu realitatea apropiată și astfel macrocosmosul era o imagine veridică a microcosmosului. De altfel, în India și în Tibet se credea că numărul 108 este "ciclul ciclurilor" sau "lanțul lumilor" (238, p.366).

Care a fost înălțimea sanctuarului Panteon? Putem lua ca referință pe de o parte imaginile de pe columnă, în care apar astfel de temple circulare și pe de altă parte descrierea unui templu grecesc sau roman efectuată de arhitectul Vitruviu. Din scena nr.62, unde apar templele de pe munții Rudele, Pustiosu, Tâmpu și Meleia, dar și din scena nr.119, unde este redată incinta sacră a Sarmizegetusei, aflată în flăcări, în vara anului 106, putem constata că arhitectul columnei a apelat la un trucaj scenografic. Pentru ca templele dacilor să nu ocupe un spațiu foarte amplu în economia scenelor au fost redată a fi subțiri și înalte, asemenea copacilor. Înălțimea lor, în scena nr.119 este dublă în comparație cu lungimea ori cu diametrul, fapt cu totul inacceptabil. Ar însemna că Sanctuarul nr.7 să fi avut o înălțime de 60m..!!! Sanctuarele de tip *tholos* cu *cella*, grecești și romane, descrise de arhitectul Vitruviu aveau cel mult înălțimea egală cu diametrul (Despre arhitectură, 4, 8, 9-9). Un templu circular, similar cu Panteonul de la Sarmizegetusa, putea avea în Grecia sau în imperiul roman o înălțime de 30m fiindcă era construit din piatră și cărămidă. Un templu cu o structură din lemn, construit la altitudinea de 1000m, ca Sanctuarul nr.7, nu putea fi ridicat la o asemenea înălțime fără riscul de a fi doborât de vânt sau de greutatea zăpezii, iarna.

Singura variantă de a putea răspunde la întrebarea ce înălțime avea Panteonul dacic, rămânea ce a utilizării geometriei sacre. Înălțimea sanctuarului trebuia să fie modulată de aceleași constante după care a fost construit întregul sanctuar: raportul 21:13 picioare și triunghiul lui Pitagora. Dacă ridicăm triunghiul lui Pitagora după care au fost trasate absida, cercul Lunii și cercul exterior, din plan orizontal în plan vertical, vom obține înălțimea maximă a acoperișului. Acesta avea o înălțime de 12x4 picioare, adică 14,19m, fiind egal cu jumătate din diametrul sanctuarului. Fiindcă pe columnă toate sanctuarele circulare ale dacilor au prevăzute în partea superioară a acoperișului lucarne triunghiulare

pentru evacuarea fumului acestea vor fi fost amplasate la înălțimea de 21x2 picioare (12,4m). Numărul 13 îl putem afla eventual la stîlpii pridvorului. Aceștia aveau așadar înălțimea de 13x2 picioare (7,68m) pentru a fi în raport cu numărul 21. Prin această modalitate constructivă și acoperișul templului, nu numai dimensiunile de pe orizontală erau calibrate după numărul de aur ( $21:13=1,615$ ). Panteonul era din „aur” atât pe orizontală, cât și pe verticală. Doar într-un sanctuar construit după proporțiile de „aur” dacii vor putea așeza sute de plăci de aur ce conțineau scene cu reliefuri, dar și înscrisuri privind istoria lor sacră.

Până acum încercările de atribuire a semnificațiilor ultime ale Sanctuarului Mare Rotund au fost direcționate într-un singur sens. Ideea dominantă începând din 1950, odată cu C.Daicoviciu și terminând cu I.Rodeanu, care a scris o amplă lucrare despre "pietrele de Sarmizegetusa" constă în aceea că Sanctuarul nr.7 este prin excelență calendarul dacic. În lucrarea sa, I.Rodeanu nu se scoate nici un cuvânt despre zeitățile cărora le erau consacrate sanctuarele. Cu toate acestea autorul găsește că cel mai apropiat monument, ca structură și ca formă, de Sanctuarul Mare Rotund este complexul megalitic de la Stonehenge. Ambele edificii sunt considerate doar calendare, construite cu singurul scop de a servi la numărarea zilelor, lunilor și anilor. Asemănarea acestor monumente este defectuoasă din cel puțin două motive. Mai întâi complexul de la Stonehenge este mai vechi cu peste 1800 de ani decât sanctuarul de la Sarmizegetusa. Apoi, unul aparține culturii megalitice, fiind fără acoperiș, pe când edificiul de la Grădiștea Muncelului avea, desigur, acoperiș. Dacă Sanctuarul nr.7 era reconstituit după forma sa din antichitate, cu acoperiș și cu pereți interiori, el nu mai aducea deloc cu cercurile de megaliti de la Stonehenge (**i.c.46-48** și **i.c.62-66**). Edificii de genul sanctuarului de la Sarmizegetusa se găseau pretutindeni în epoca elenistică, iar Vitruviu în cartea sa scrie chiar despre regulile de construcție ale unor asemenea temple (Despre arhitectură, cartea a 4-a, cap.8). Sanctuarele dacilor nu sunt copii fidele ale templelor elenistice fiindcă aveau în plus o absida centrală și nu erau alcătuite numai din blocuri de piatră, dar se încadrează în aceleași tipuri ale templelor rotunde cu *cella*. Monumentul de la Sarmizegetusa, ca și cele de la Racoș, Meleia, Pustiosu sau Rudele reprezentau imaginea cosmosului și erau dedicate panteonului dacic. În ele erau sluiți toți cei 7 zei cunoscuți în perioada dintre domnia lui Deceneus și cea a lui Decebalus. Fiecare planetă era considerată o divinitate tutelară. În sanctuarul Panteon din incinta sacră numărul planetelor este clar

explicitat prin cercurile din jurul absidei. Absida și focul sacru ce ardea în interiorul său simbolizau Pământul și suflul inepeuzabil al vieții.

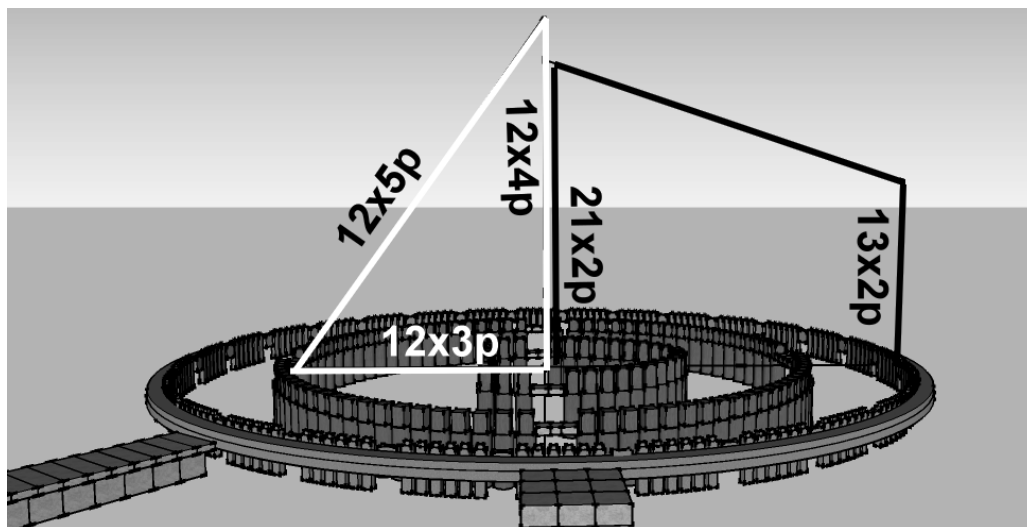

**i.62-Înălțimea pereților și a acoperișului la Panteon;  
reconstituire 3D**

Sanctuarul Mare Rotund de la Sarmizegetusa -Panteonul dacic- se aseamănă foarte mult ca formă, prin simbolistică, dar și ca mod de funcționare cu Panteonul din Roma. Panteonul Romei a fost refăcut sub forma pe care o cunoaștem astăzi de către împăratul Hadrian, care a participat direct la războaiele cu dacii, ajungând evident și la Sarmizegetusa Regia. În epoca lui Hadrian proliferază, atât la Roma, dar și în Italia, construcțiile circulare, de dimensiuni comparabile cu cele ale sanctuarului Panteon de la Sarmizegetusa. Cele mai cunoscute sunt evident Panteonul (147pic. diametru), din centrul Romei, dar și Mausoleul lui Hadrian, de lângă râul Tibru (reconstruit parțial în evul mediu). Mai puțin cunoscute, dar construite după același plan circular, sunt „Teatrul Maritim” (144pic.), clădirea sudică din Piața de Aur (25pic.), baia mică (32pic.), „Academia” (50 pic.), toate din Tivoli, dar și anexa Templului zeiței Venus din Baiae (15pic.) (141, p.84). Este foarte posibil ca arhitectura templelor circulare de la Sarmizegetusa Regia, Fețele Albe, Pustiosu, Rudele, Meleia să-l fi impresionat pe împăratul „estetician” care a fost Hadrian. Sunt binecunoscute preocupările sale pentru inovație în materie de arhitectură, chiar și din conflictul pe care l-a avut cu arhitectul lui Traian, Apollodor din Damasc. Acest conflict de idei a fost atât de puternic, încât după ce a

ajuns împărat, Hadrian a ordonat ca Apollodor, arhitectul columnei lui Traian și al celebrului pod de Drobeta, să fie exilat și apoi, după o perioadă, asasinat. Aceste dispute dintre Apollodor și Hadrian au fost atât de celebre în epocă, încât Dio Cassius le alocă un întreg subcapitol în cartea sa. Același autor antic mai spune că planurile multor clădiri publice, au fost proiectate chiar de Hadrian (*Istoria romană*, 69, 4) După ce l-a eliminat pe sirianul Apollodor, împăratul a putut să-și impună propriul stil în arhitectură, influențat de templele circulare ale dacilor.

**Bibliografie:** (am păstrat notațiile bibliografice specifice lucrării RELIGIA DACILOR)

**8)** Antonescu, D., *Introducere în arhitectura dacilor*, Ed. Tehnică, Buc., 1984.

**125)** Daicoviciu, C. & Co., *Studiul trailului dacilor în Munții Orăștiei*, S.C.I.V., 2, 1951, pp.95 -126.

**128)** Daicoviciu, H., *Dacia de la Burebista la cucerirea romană*, Ed. Dacia, Cluj, 1972.

**132)** Idem & Co., *Cercetări arheologice la Sarmizegetusa Regia*, M.C.A., Buc., 1983, pp. 232-234.

**141)** David, M., *Hadrianic Architecture and Geometry*, American Journal of Archaeology, 90, 1, 1986, pp. 69-85.

**225)** Glodariu, I., Iaroslavschi, E., Rusu, A., *Cetăți și așezări în Munții Orăștiei*, Buc., Ed. Sport-Turism, 1988, (ed. 2, cu alt titlu, apărută în 1997).

**238)** Guénon, R., *Simboluri ale științei sacre*, Ed. Humanitas, Buc., 1997.

**242)** Hamblin, W.J., Selly, D.R., – *Templul lui Solomon. Mit și Istorie*, Editura Enciclopedia Rao, 2007.

**347)** Oltean, D. – *Regii dacilor și războaiele cu romanii*, Deva, 2012.

**379)** Peters, C.H.F., Knobel, E.B., *Ptolemy s Catalogue of Stars. A revision of the Almagest*, The Carnegie Institution of Washington, 1915.

**413)** Rodeanu, I., *Enigmele pietrelor de la Sarmizegetusa*, Ed. Albatros, Buc., 1984.

**419)** Roux, G., *Trésors, temples, tholos*, în vol. „Temples et sanctuaires, Maison de l’Orient et de la Méditerranée” Jean Pouilloux, 1984. pp.153-171.



**Notă:** Piciorul attic la care se face referire în text are valoarea de 0,2957m și este prezent la toate sanctuarele și cetățile din centrul Daciei. Numărul de aur are valoare de 1,618 și îl găsim în proporțiile (raportul dintre lungimea și lățimea templului) sanctuarelor de la Sarmizegetusa Regia și Costești.

Sanctuarul Panteon (fără acoperiș) văzut din lateral; reconstituire 3D

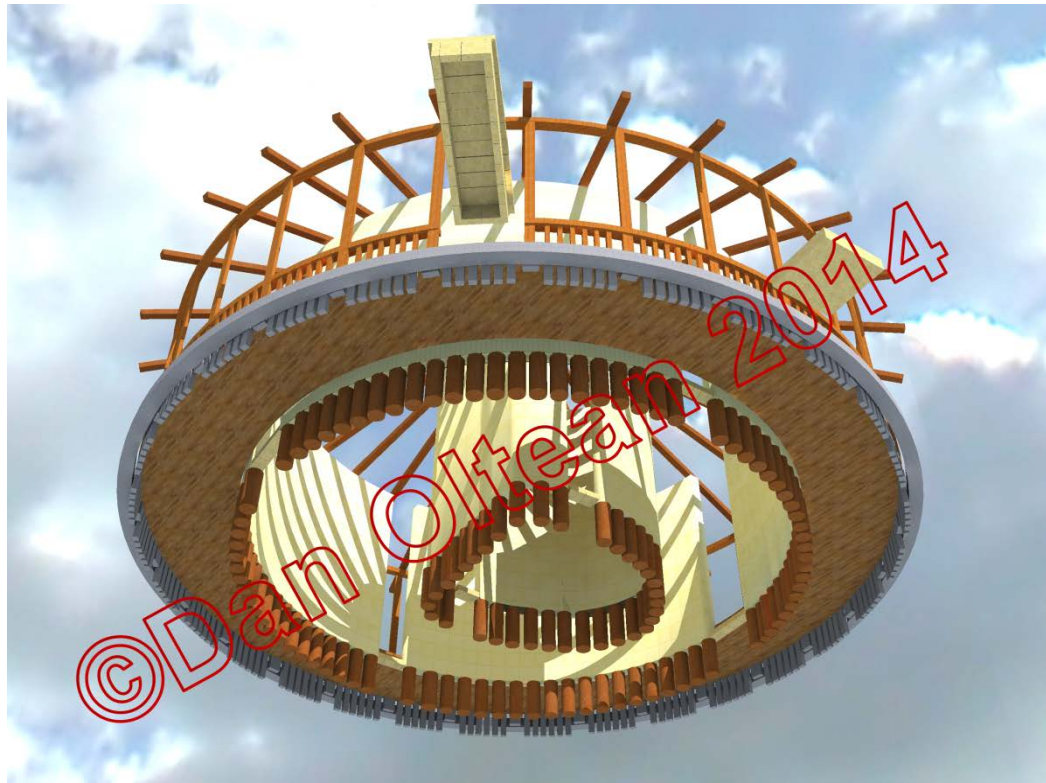

Infrastructura Panteonului (fără acoperiș); reconstituire 3D



Panteonul și partea nordică a incintei sacre; reconstituire 3D



Incinta sacră a Sarmizegetusei pe Columnă; scena 119; prelucrare 2D



## Comitatul Arad în secolul al - XV - lea

Sorin Bulboacă  
Universitatea de Vest "Vasile Goldiș" din Arad

Studiul își propune să schițeze, pe baza documentelor și a literaturii de specialitate, evoluția istorică a comitatului Arad în veacul al XV-lea și nu o abordare exhaustivă.

În veacul al XV-lea, numărul așezărilor crește semnificativ în comitatul Arad, unde există 2 orașe (Arad și Lipova), precum și mai multe târguri: Zewdy (Frumușeni – Arad), Covăsânt, Căpruța, Sânpaul, Papi (localitate dispărută), Nădlac, Pecica, Semlac, Sâmbăteni, Șimand și Vărădia de Mureș<sup>1</sup>. În anul 1457 este menționat târgul Nădlac, când sunt pomeniți orașenii și oaspeții (*cives et hospites*), precum și târgul săptămânal. În anul 1463, este consemnat documentar târgul dispărut Donat – Tornya, urmat în 1465, de târgul Șimand (*oppidum Simand*) și în 1466 de Covăsânt (*oppidum Kowazy*). În anul 1482 sunt menționate târgurile Căpruța (*oppidum Kaproncza*) și Vărădia (*oppidum Waradia*)<sup>2</sup>.

Linia Mureșului avea și un rol militar, strategic deosebit, prin centura de cetăți funcționale în veacul al XV-lea, în comitatul Arad: Nădlac, Felnac, Satchinez, Frumușeni, Cladova, Lipova, Șoimoș, Glogovăț, Păuliș, Căpuța, Căpâlnaș, Zădăreni, Chelmac, Covăsânt și Cuvin - Arad<sup>3</sup>.

**Cetatea Șoimoș**, de mare importanță militară și strategică, este întărită și mărită de către voievodul Transilvaniei, Iancu de Hunedoara, imprimându-i caracteristici gotice târzii, cărora mai târziu li s-au adpugat și unele elemente renascentiste. La cetatea din Șoimoș se mai vede, într-un perete al ruinei de la nivelul etajului, un frumos cadru de ușă gotică, cu baghete, aparținând ultimilor ani ai secolului al XV-lea. Însemnătea cetății

---

<sup>1</sup> Ioan Hațegan, *Banatul la 1478. Sinteza vieții economice, politice și militare a unui ținut într-un an de răscruce a istoriei sale*, în +++*Nobilimea românească din Transilvania* (coord. Marius Diaconescu), Editura Muzeului Sătmărean, Satu Mare, 1997, p. 159; detalii la Alexandru Kosa, Iona Hațegan, *Sistemul de fortificații mureșene în evul mediu*, în Doru Sinaci, Emil Arbonie (coord.), *Administrație românească arădeană. Studii și comunicări din Banat – Crișana*, vol. V, Editura "Vasile Goldiș" University Press, Arad, 2012, p. 19-29.

<sup>2</sup> Ștefan Pascu, *Voievodatul Transilvaniei*, vol. II, Editura Dacia, Cluj – Napoca, 1979, p. 152-153.

<sup>3</sup> Ioan Hațegan, *op. cit.*, p. 161-162.

Șoimoș rezultă și din domeniul său foarte întins, care cuprindea peste 100 de sate, în a doua jumătate a secolului al XV-lea, între care 79 de sate românești<sup>4</sup>. Pe suprafața pereților interiori, palatul de la Șoimoș indică cu precizie fostele amplasamente ale sobelor cu cahle care deserveau fiecare din marile încăperi. Ancadramentul porții vechi, ca și cel al porții noi de la Șoimoș, sunt elemente rare, care nu se regăsesc, de obicei, în ruinele altor cetăți medievale<sup>5</sup>.

Cetate regală, la începutul veacului al XV-lea, cetatea Șoimoș este donată succesiv, la mijlocul secolului al XV-lea. Dintr-un document redactat de capitlul din Buda, în 1442, se deduce faptul că cetatea Șoimoș a fost inițial zălogită, pentru importanta sumă de 19 000 florini, lui Ladislau Hagymasi de Bereczko și rudelor sale, de către regele Ungariei, Albert, în anul 1439. A fost apoi smulsă din mâinile lui Ladislau Hagymasi de către credincioșii noului rege al Ungariei, Vladislav I, în anul 1440, care a dăruit-o familiei Ország<sup>6</sup>. În urma unui proces, cetatea Șoimoș ajunge în stăpânirea lui Iancu de Hunedoara, în anul 1446, care și-a înlăturat adversarii (foștii proprietari ai cetății), acordându-le o serie de compensații, dar abia în anul 1453, stăpânirea lui Iancu a fost oficializată de către tânărul rege al Ungariei, Ladislau al V-lea<sup>7</sup>. În vremea regelui Matia Corvin, cetatea Șoimoș a fost zălogită, fiind stăpânită de mai mulți nobili: Jan Giskra, fostul comandant husit (în 1462), când întreținerea cetății era estimată la circa 1000 de florini anual; între 1471-1487, de către Nicolae și Iacob Bánffy, cel dintâi fiind comite de Arad. În anul 1487, cetatea Șoimoș a fost confiscată cu forța de la nobilii maghiari din familia Bánffy, acuzați de infidelitate față de rege, aparținând apoi lui Ioan Corvin, fiul natural al regelui Ungariei<sup>8</sup>.

În comitatul Aradului sunt menționate, în ami multe documente și cetățile mai importante: **Cladova**, ai cărei castelani sunt pomeniți în 1440; **Săvârșin**, din care se mai păstrează un turn – locuință cu 5 etaje; **Zădăreni**, pomenită în 1480 împreună cu domeniul său format din 28 de sate<sup>9</sup>. Cetatea de la **Ciala** este menționată pentru prima dată în anul 1486, când se afla în stăpânirea familiei nobiliare maghiare Ország. Părți din cetate aparțineau și comitelui de Arad, Francisc Haraszthy. Cetatea Ciala era situată la vest de orașul Arad, pe malul drept al Mureșului, având dimensiuni mici (ciorca

---

<sup>4</sup> Ștefan Pascu, *op. cit.*, vol. II, p. 276.

<sup>5</sup> Adrian Andrei Rusu, George Pascu Hurezan, *Cetăți medievale din Județul Arad*, Complexul Muzeal Arad, Arad, 1999, p. 25.

<sup>6</sup> Arhiva Națională Ungară, doc. 95.364.

<sup>7</sup> Adrian Andrei Rusu, George Pascu Hurezan, *op. cit.*, p. 76.

<sup>8</sup> *Ibidem*, p. 77.

<sup>9</sup> Ștefan Pascu, *op. cit.*, vol. II, p. 289.

2500 metri pătrați), cu o formă pătrată, cu o poartă de acces la nord. Ruinele cetății s-au văzut deasupra solului până la mijlocul veacului al XIX-lea<sup>10</sup>.

Cetatea de la **Frumușeni** era situată pe malul stâng al râului Mureș, la 12 km distanță de orașul Arad. A fost o cetate nobiliară, menționată pentru prima dată în anul 1479, când stăpânul ei, nobilul Job Garai, a vândut-o, împreună cu cele 15 sate care țineau de ea, nobilului maghiar Nicolae Bánffy<sup>11</sup>. Ulterior, cetatea Frumușeni ajunge în stăpânirea unor nobili români, ca Dionisie de Mâtnic, castelan în 1484. Apoi, cetatea împreună cu domeniul ei au fost transferate nobilului român Iona Ungur de Nădăștia<sup>12</sup>. Dar în 1500, cetatea Frumușeni avea un nou stăpân, aparținător familiei Ország.

Cetatea **Lipovei** est atestată de mai multe ori în veacul al XV-lea, în anii 1456, 1475, 1482, 1486, fiind stăpânită, pe rând, de văduva lui Iancu de Hunedoara, de cumnatul marelui voievod al Transilvaniei, Mihail Szilágy, de nobilul Jan Giskra (1462) și de nobilul maghiar Nicolae Bánffy. Ulterior, cetatea Lipovei a fost confiscată nobilului Nicolae Bánffy de către regele Ungariei, Matia Corvin (1458-1490), în anul 1487, pentru vina de necredință, de trădare. În anii 1487-1490, până la moartea regelui Matia Corvin, cetatea Lipovei a fost transferată fiului său natural, Ioan Corvin<sup>13</sup>.

Cetatea **Vărădia** a fost amplasată pe malul drept al Mureșului, fiind construită de nobilii din familia Garai fiind menționată în documente după anul 1479. În anul 1483, cetatea Vărădia a fost vândută nobilului Nicolae Bánffy, cetatea fiind complet părăsită în anul 1709 și apoi demolată<sup>14</sup>.

Cetatea **Șimand** este menționată în anul 1469, fiind în stăpânirea familiei nobiliare maghiare Marothy<sup>15</sup>, pe lângă care se dezvoltă târgul Șimand, la răscrucea unor drumuri comerciale importante, care legau Cenadul de Oradea<sup>16</sup>. În anul 1476, cetatea Șimandului își schimbă stăpânul, trecând în posesia regelui Matia Corvin care o dăruiește, în 1482, fiului său natural, Ioan Corvin. În perioada respectivă, Șimandul se afla în componența domeniului regal al Gyulei, stăpânit de suveranul Ungariei<sup>17</sup>.

---

<sup>10</sup> Adrian Andrei Rusu, George Pascu Hurezan, *op. cit.*, p. 42-43.

<sup>11</sup> *Ibidem*, p. 52.

<sup>12</sup> Marki Sándor, *Arad vármegye és Arad szabad kiraly város története*, vol. I, Arad, 1892, p. 116.

<sup>13</sup> Adrian Andrei Rusu, George Pascu Hurezan, *op. cit.*, p. 56-57.

<sup>14</sup> *Ibidem*, p. 97.

<sup>15</sup> Ștefan Pascu, *op. cit.*, vol. II, p. 153.

<sup>16</sup> Detalii la Doru Sinaci, *Șimandul în perioada medievală(sec. XIII- XVI)*, în Doru Sinaci, Emil Arbonie (coord.), *Administrație românească arădeană. Studii și comunicări*, vol. IV, Editura "Vasile Goldiș" University Press, Arad, 2012, p. 33-34.

<sup>17</sup> +++*Aradul, permanență în istoria patriei*, Arad, 1978, p. 127; Doru Sinaci, *op. cit.*, p. 35.

Comparativ cu veacurile anterioare, secolul al XV-lea a adus, pentru comitatul Arad, o creștere semnificativă a populației, inclusiv multiplicarea (roirea) așezărilor umane. Astfel, satul Cladova din comitatul Arad s-a multiplicat, în intervalul 1439 -1519 de 10 ori; 10 localități purtau numele de Cladova, ceea ce demonstrează o creștere semnificativă a populației, față de veacurile anterioare<sup>18</sup>. Cladova era un sat mare, populat, bogat, parohul catolic plătind dijmă bisericească 36 de banali. Vreme de un secol, satul Cladova a "roit" de 9 ori, de fiecare dată întemeindu-se o nouă localitate cu numele Cladova. În anul 1439 sunt menționate 6 sate cu numele Cladova, în comitatul Arad: Cladova de Sus, Cladova lui Ioan, Caldova Mică, Cladova Maghiară, Cladova cnezului Nicolae și Cladova –Szilvagy<sup>19</sup>. Satul Radna din comitatul Arad s-a multiplicat și el de 5 ori, în veacul al XV-lea.

Între anii 1440-1447, în afară de : Radna (satul matcă), sunt menționate 5 sate cu același nume: Radna Maghiară, Radna de Mijloc, Radna Sârbească și Radna Nouă, toate aparținând domeniului cetății Șoimoș. Marki Sándor susține, pe baza documentelor, că al cincilea sat roit, Radna, se afla, în secolul al XV-lea, în proprietatea familiei nobiliare maghiare Bánffy<sup>20</sup>.

Satul Coșarii din comitatul Arad s-a multiplicat în veacul al XV-lea de 4 ori<sup>21</sup>. În cazul acestui sat, nu cunoaștem nimic despre trecutul său, până la mijlocul secolului al XV-lea când documentele menționează, cu prilejul inventarierii domeniului cetății Șoimoș, numele celor 4 sate chemate Kyzdya (Coșarii). În anul 1477 sunt precizate numele exacte ale celor 4 sate: Coșarii de Sus, *Radachywakyzda*, al treilea sat Coșari (*Haramdykkuzdya puszta*) și al patrulea sat Coșari (*Negyedyhkkuzdya*)<sup>22</sup>.

Satul Cuveșdia, fără antecedente adevărate documentar, apare, în postură triplă, în inventarele cetății Șoimoș din 1440 și 1447: Cuveșdia de Jos, Cuveșdia de Sus și Cuveșdia de Mijloc. Două dintre ele mai sunt pomenite peste câteva decenii, în 1479: Cuveșdia Mare și Cuveșdia Mică<sup>23</sup>. La sfârșitul secolului al XV-lea, în 1494-1495, comitatul Arad însuma 392 așezări umane, cu 4155 porți, adică o populație de circa 8310 familii și 75 000 locuitori<sup>24</sup>. Românii reprezintă și în veacul al XV-lea majoritatea absolută a populației comitatului Arad.

---

<sup>18</sup> Ștefan Pascu, *op. cit.*, vol. II, p. 86.

<sup>19</sup> Marki Sándor, *op.cit.*, vol. II, Arad, 1895, p. 205-206.

<sup>20</sup> *Ibidem*, vol. II, p. 213.

<sup>21</sup> Ștefan Pascu, *op. cit.*, vol. II, p. 87.

<sup>22</sup> Marki Sándor, *op. cit.*, II, 1, p. 228.

<sup>23</sup> Ștefan Pascu, *op. cit.*, vol. II, p. 90.

<sup>24</sup> *Ibidem*, p. 414, 416.

În secolul al XV-lea, sunt menționați o serie de cnezi români în comitatul Aradului. În 1439 este pomenit cnezul Nicolae în una din localitățile cu numele de Cladova. În 1443 sunt consemnați cnezii din Șoimoș și Căpruța. În 1493 este menționat cnezul Stanislau în Șoimoș<sup>25</sup>. În anul 1407, Mihail, fiul voievodului din Vărădia, era arhidiacon de Hunedoara și decan al capitlului episcopiei catolice din Alba Iulia<sup>26</sup>.

Țăranii dependenți, iobagii, sunt tot mai mult pomeniți în izvoarele scrise, dovadă a creșterii domeniilor nobiliare în comitatul Arad în veacul al XV-lea. În 1405, un iobag din Miniș a fugit de pe moșie cu răvașul de sare; stăpânul a cerut să-i fie restituit iobagul fugar împreună cu sarea<sup>27</sup>. Pe domeniul cetății Șoimoș, la sfârșitul secolului al XV-lea și în primii ani ai veacului al XVI-lea, dijma din stupii de albine era înregistrată sub denumirea de "banii albinelor" și însemna unul din zece, iar sub 10 se răscumpăra cu 2 dinari de stup<sup>28</sup>.

La Lipova, în veacul al XV-lea, a funcționat o cămară regală, precum și atelire în care erau bătute monedele regale<sup>29</sup>. În cetatea Lipovei, în 1425, regele Ungariei, Sigismund de Luxembourg, l-a așezat pe fiul fostului țar bulgar Șişman, Eufrosin, care urma să fie înscăunat ca țar al Bulgariei eliberate de sub turci, dar acest proiect politic nu s-a materializat niciodată<sup>30</sup>.

Totodată, **Lipova** era și un important centru economic, mai ales în privința transportului și negoțului cu sare. Sarea era, în epocă, și un mijloc de plată a "salarilor" dregătorilor regali. Astfel, la începutul veacului al XV-lea, Nicolae de Remetea primea 4200 de bolovani de sare din depozitul de la Lipova<sup>31</sup>. Funcționari regali supravegheau atent depozitarea și transportul sării pe Mureș, la Lipova. Astfel, în 1418 este menționat Filip, cămărașul de Lipova<sup>32</sup>.

Viața bisericească a credincioșilor români ortodocși din părțile Aradului este atestată de ruinele unor biserici din sec. XIV-XV la Lipova, Șiria, Hălmagiu, Dezna, Ceala etc. Nu avem însă știri despre existența unor ierarhi decât în sec. al XVI-lea. Probabil că până atunci preoții din părțile

---

<sup>25</sup> *Ibidem*, vol. III, Editura Dacia, Cluj – Napoca, 1986, p. 516, 518.

<sup>26</sup> *Ibidem*, vol. III, p. 500.

<sup>27</sup> *Ibidem*, p. 276.

<sup>28</sup> *Ibidem*, p. 138.

<sup>29</sup> *Ibidem*, p. 199.

<sup>30</sup> Nicolae Iorga, *Notes et extraits pour servir a l'histoire des Cruciades*, vol. I, București – Paris, 1899, p. 435, doc. 1.

<sup>31</sup> Ștefan Pascu, *op. cit.*, vol. III, p. 251.

<sup>32</sup> Fr. Zimmermann, C. Werner, *Urkundenbuch zur Geschichte der Deutschen in Siebenburgen*, vol. IV, p. 81.

Aradului și Zărandului erau hirotoniți de episcopii ardeleni sau de vlădicii slavi din sud<sup>33</sup>. O biserică ortodoxă veche exista la **Lipova**, în afara cetății, construită cândva în secolul al XV-lea, undeva pe "Dealul viilor". Construită probabil din lemn, amintirea acestei biserici, dispărută în decursul timpului, o mai păstrează toponimul "Valea bisericii"<sup>34</sup>.

Mănăstirea ortodoxă **Hodoș - Bodrog** a traversat, în veacul al XV-lea, o perioadă dificilă, confruntându-se cu greutăți materiale, deoarece nu beneficia de vreun domeniu, așa cum era cazul abațiilor catolice. Mai mult, în jurul mănăstirii Hodoș - Bodrog s-au format mari domenii nobiliare, iar satele Hodoș și Bodrog au fost date familiei maghiare Bessenyei (cândva înainte de 1454)<sup>35</sup>. Din secolul al XV-lea, mănăstirea posedă 3 manuscrise slavo-române. Se păstrează un *Tetraevangheliu*, scris în redacție sârbă (sec. XV-XVI). Ion Radu Mircea îl datează de la sfârșitul secolului al XV-lea, susținând că a fost cumpărat de către o familie românească din Banat în sec. XVI<sup>36</sup>. Dar Lucia Djamo-Diaconiță îl datează de la sfârșitul veacului XVI<sup>37</sup>. *Nomocanonul lui Vladimir al Volniei* datează din secolul XV, fiind realizat în medio-bulgară, cu elemente de redacție rusă, fiind o copie după *Nomocanonul cneazului Vladimir al Volniei* (scris în 1286). *Nomocanonul* cuprinde canoanele apostolice și pe cele ale sinoadelor ecumenice și locale, la care se adaugă textul statutului lui Vladimir al Kievului<sup>38</sup>. Biblioteca mănăstirii ortodoxe cuprinde și un *Sbornic*, în redacție medio-bulgară, datând de la sfârșitul veacului al XV-lea sau veacul al XVI-lea. *Sbornicul* este format din 29 de lucrări hagiografice și omiletice, transcrise din opera lui Ioan Gură de Aur, Hristofor al Alexandriei, Vasile cel Mare, Atanasie al Alexandriei, Marcu Atenianul etc. Manuscrisul încorporează și câteva lucrări apocrife<sup>39</sup>.

O donație deosebită a fost înregistrată la 5 februarie 1411, când un particular a transferat capitlului catolic din Arad toate drepturile de stăpânire

---

<sup>33</sup> Mircea Păcurariu, *Istoria bisericii ortodoxe române*, ediția a II-a, vol. II, București, 1994, p. 178.

<sup>34</sup> Pavel Vesa, *Biserici de lemn de odinioară din județul Arad*, Editura Gutenberg, Arad, 1997, p. 48.

<sup>35</sup> Eugen Arădeanul, Lucian Emandi, Teodor Bodogae, *Mănăstirea Hodoș - Bodrog*, Editura Episcopiei Aradului, Arad, 1980, p. 42.

<sup>36</sup> Ion Radu Mircea, *Biblioteca mănăstirii Hodoș - Bodrog și însemnătatea ei culturală (sec. XVO-XVII)*, manuscris, Colecția Episcopiei Ortodoxe, Arad, p. 9.

<sup>37</sup> Lucia Djamo-Diaconiță, *Repertoriul manuscriselor slavone*, manuscris, Colecția Episcopiei Ortodoxe, Arad, p. 4.

<sup>38</sup> Eugen Arădeanul, Lucian Emandi, Teodor Bodogae, *op. cit.*, p. 173.

<sup>39</sup> *Ibidem*, p. 174.

asupra posesiei Nowak ”nuncupate penes fluvium Marusij”<sup>40</sup>. La introducerea în posesie (9 martie) a participat arhidiaconul Petru de Sebeș<sup>41</sup>. La 26 octombrie 1414, capitlul din Arad a reclamat în fața conventului de la Cenad o tulburare de posesie. Litigiul a fost stins prin încheierea unei noi înțelegeri între călugării din Arad și particularul care le-a încălcat partea de pădure hotărnicită anterior<sup>42</sup>. La capitlul din Arad au activat Ștefan de Măciș<sup>43</sup>, menționat la 1454 iar între 1487-1500 magistrul Matia de Bizere, custode, apoi lector, dintr-o familie recunoscută pentru zelul său catolic încă din veacul precedent<sup>44</sup>. La autoritatea capitlului din Cenad a apelat magistrul Ioan de Zechen, canonic de Arad (1435), obținând transcrierea unui act notarial din 2 mai 1392, care legaliza împăcarea dintre prepozitul Capitlului din Arad și ceilalți canonici de acolo<sup>45</sup>. Capitlul catolic din Cenad a fost beneficiarul unei donații substanțiale (26 posesii în comitatele Arad și Timiș) făcute de castelanul cetății Șoimoș, Blasius Kery și de soția sa, Anastasia. În schimbul acesteia, călugării se angajau să rostească rugăciuni zilnice pentru pomenirea și mântuirea donatorilor (1471)<sup>46</sup>.

Biserica catolică din Arad, aparținând prepoziturii, s-a îmbogățit în veacul al XV-lea cu 3 noi altare: Sfântul Mihail (atestat în 1439), Sfântul Duh (1453) și Sfânta Agata (1457)<sup>47</sup>. Biserica cu hramul Sfântul Martin din Orod (Arad) se prezenta, în veacul al XV-lea, ca un edificiu de mare amploare, comparabil cu oricare biserică episcopală. Bazilica prepoziturii Aradului se înrudește cu dispăruta catedrală catolică de la Kalocsa. Monumentul a servit drept model pentru arhitectura ecleziastică a comitatului<sup>48</sup>.

În veacul al XV-lea, **arhidiaconatul catolic Arad**, aparținând episcopiei Cenadului, cuprindea 45-46 de parohii, printre care le enumerăm

---

<sup>40</sup> Tivadar Ortway, *Oklevelek Temesvarmegye es Temesvar varos tortenetehez*, Pozsony, 1896, p. 439-441, doc. 273.

<sup>41</sup> *Ibidem*, p. 444, doc. 274.

<sup>42</sup> Dragoș Lucian Țigău, *Câteva considerații despre arhidiconia de Caransebeș (sedolele XIV-XVI)*, în *Itinerarii istoriografice. Studii în onoarea istoricului Costin Feneșan*, volum îngrijit de Dumitru Țeicu și Rudolf Graf, Academia Română, Centrul de Studii Transilvane, Cluj – Napoca, 2011, p. 100.

<sup>43</sup> Frigyes Pesty, *A Szorenyi bansag es Szorenyi varmegye tortenete*, vol. III, Budapesta, 1878, p. 105, 108.

<sup>44</sup> Costin Feneșan, *Documente medievale bănățene (1440-1653)*, Timișoara, 1981, p. 50-52, doc. 11.

<sup>45</sup> *Ibidem*, p. 103.

<sup>46</sup> Dragoș Lucian Țigău, *op.cit.*, p. 99.

<sup>47</sup> Adrian Andrei Rusu, George Pascu Hurezan, *Biserici medievale din județul Arad*, Complexul Muzeal Arad, Arad, 2000, p. 57.

<sup>48</sup> *Ibidem*, p. 64.

pe cele mai importante: Bizere, Bulci, Căprioara, Firiteaz, Frumușeni, Lipova, Vinga etc.<sup>49</sup>. Adrian Magina apreciază că numărul parohiilor catolice în comitatul Arad reprezintă aproape 48% din totalul localităților, pe baza investigării unor noi izvoare documentare<sup>50</sup>. La 19 martie 1421, papa Martin V acordă indulgențe celor care vor vizita biserica parohială Sfântul Rege Ștefan din orașul Lipova, din dieceza catolică a Cenadului<sup>51</sup>. Suveranul pontif susține misiunea bisericii catolice din Lipova în mijlocul românilor ortodocși<sup>52</sup>. Sunt cunoscuți mai mulți preoți catolici în Lipova în veacul al XV-lea: Mihai (1455), Silvestru și Blasiu (1493), Matei și Blasiu (1497)<sup>53</sup>. Fiind o parohie catolică importantă, la Lipova slujeau liturghia 2 preoți catolici. În 1402, Andrei, fiul lui Gal, era rector al bisericii parohiale catolice din Frumușeni și, în același timp, beneficiarul unor importante sinecuri clericale din episcopia Cenadului<sup>54</sup>.

Din cauza relei administrări sau din alte motive nefavorabile mănăstirii, la 1408, Filippo Scolari de Ozora se afla în calitate de administrator laic al patrimoniului locașului monahal catolic de la **Bulci**. Declinul mănăstirii catolice de la Bulci continuă, în anul 1423 fiind un singur călugăr în mănăstire. Tot atunci, se punea problema transferării ei la călugări aparținând unui alt ordin monahal. Mănăstirea de la Bulci și-a revenit în secolul al XV-lea, când sunt menționați încă 3 abați: Mihail, fiul lui Martin (1430), Ladislau (1443) și Dominic (1468). Atacată de turci și depopulată de călugări, dar cu slujbele încă ținute de către preoții ireni din jur, la 1495 a fost propusă spre a fi unificată cu prepozitura catolică a Aradului. Deși papa a aprobat legalitatea actului, în mod concret lucrurile au rămas neschimbate. În anul 1498, Ioan Corvin, bastardul regelui Matia Corvin, a obținut patronajul mănăstirii de la Bulci și al moșiilor acesteia. După moartea lui Ioan Corvin, s-a produs unificarea cu prepozitura Aradului, fără nici un folos pentru mănăstire. Regina Isabela aconcesionat mănăstirea ca zălog iar după anul 1542 mănăstirea nu mai apare în documente, fiind menționat doar satul<sup>55</sup>.

---

<sup>49</sup> Detalii la Adrian Magina, *Parohiile catolice din Banat în epoca lui Sigismund de Luxembourg*, în "Analele Banatului", Serie Nouă, Arheologie – Istorie, XX, 2012, p. 173-188.

<sup>50</sup> *Ibidem*, p. 174.

<sup>51</sup> Viorel Achim, *Convertirea la catolicism a românilor din zona Beiușului în două documente din anul 1421*, în "Mediaevalia Transilvanica", tom V-VI, 2001, nr. 1-2, p. 93.

<sup>52</sup> *Acta Martini P. P. V (1417-1431)*, ediție A. L. Tăutu, Roma, 1980, doc. 182, p. 448; doc. 182a, p. 449-450.

<sup>53</sup> Ioan Hațegan, *Cultură și civilizație medievală la Mureșul de Jos*, Timișoara, 1995, p. 93.

<sup>54</sup> *Ibidem*, p. 88.

<sup>55</sup> Adrian Andrei Rusu, George Pascu Hurezan, *op.cit.*, p. 169-170.



Singurii priori cunoscuți ai **mănăstirii catolice Cladova** sunt Petru (1422) și Paul (1519). Dintre averile mănăstirești, una dintre cele mai importante a fost situată în satul Martoni (localitate dispărută, lângă Sâmbăteni, județul Arad), unde mănăstirea Cladova posedea acolo case și o curte, distruse de către nobilii din vecinătăți (1441)<sup>56</sup>. Dispariția mănăstirii s-a produs cândva în intervalul 1540-1550. În anul 1492, **mănăstirea catolică din Lipova** a fost luată, prin decizie papală, de la franciscanii conventuali și dăruită franciscanilor observați<sup>57</sup>. De asemenea, din Lipova provin 6 membri ai **confreriei catolice Sfântul Spirit** din Transilvania (4 clerici și 2 văduve)<sup>58</sup>.

La 11 februarie 1469, episcopul Ioan de Szokol al Cenadului trimite o scrisoare nobililor din comitatul Aradului, în legătură cu decimele din "terrae christianorum". Episcopul catolic de Cenad le solicită nobililor să plătească decimele, făcând referiri la o scrisoare anterioară, pe care nobilii din comitatul Arad au trimis-o episcopului, în care ei anunțau că refuză să plătească decimele. Era o dispută mai veche. La 16 martie 1469, episcopul de Cenad adresează o scrisoare parohului din Zeudi (așezare dispărută, situată în comitatul Arad) și celorlați preoți de pe domeniul nobilului Ștefan, fiul lui Posa de Szer, aducându-le la cunoștință că a suspendat până la octavele Paștelui (9 aprilie) interdictul pe care l-a pus asupra lui Ștefan și a familiei sale din cauza decimelor sîrbilor și le cere ca până la data respectivă să-și îndeplinească sarcinile față de biserica catolică<sup>59</sup>. Așa cum subliniază istoricul Viorel Achim, disputa între nobilii din comitatul Arad și episcopul de Cenad se derulează în chestiunea decimelor dintr-o categorie specială de așezări, fiecare parte formulând propria versiune<sup>60</sup>.

Plata decimelor din *terrae christianorum*, pe care o invoca episcopul de Cenad, era o obligație nouă. Episcopul Ioan nu a avut o bază legală pentru demersul său. De altfel, categoria juridică de *terrae christianorum* a fost introdusă abia în anul 1468, prin ordinul regelui Ungariei, Matia Corvin, din 8 aprilie 1468, care se referă exclusiv la Transilvania iar românii din aceste așezări din voievodat au plătit din acel moment decima<sup>61</sup>.

---

<sup>56</sup> *Ibidem*, p. 173.

<sup>57</sup> *Ibidem*, p. 184.

<sup>58</sup> Lidia Gross, *Confreriile medievale din Transilvania (secolele XIV-XVI)*, Editura Presa Universitară Clujeană, Cluj – Napoca, 2004, p. 188.

<sup>59</sup> Viorel Achim, *Disputa pentru decimele din Terrae Christianorum din cuprinsul episcopiei de Cenad (1468-1469)*, în "Revista Istorică", S.N., tom XVI, 2005, nr. 1-2, p. 170.

<sup>60</sup> Detalii la *Ibidem*, p. 171.

<sup>61</sup> *Ibidem*, p. 172.

Motivul pentru care episcopul de Cenad a încercat în 1468-1469 să obțină decime de la ortodocșii de pe pământurile foste catolice a ținut în primul rând de precaritatea surselor de venit ale episcopiei<sup>62</sup>. Pretenția episcopului Ioan al Cenadului ca o parte din populația ortodoxă să-i plătească decime a fost și o tentativă de redresare a finanțelor episcopiei, episcopul folosindu-se de conjunctura favorabilă creată, prin eomiterea, în aprilie 1468, a ordinului regal pentru Transilvania<sup>63</sup>.

Episcopul s-a lovit însă de rezistența ortodocșilor și de cea a nobililor pe ale căror pământuri locuiau aceștia, nobilii fiind direct interesați să nu împartă cu biserica catolică beneficiile pe care le aduceau acești țărani. Documentul din 11 februarie 1469 lasă să se înțeleagă că o parte din decime fusese deja plătită. Probabil că unii nobili din comitatul Arad, speriați de amenințările episcopului și de interditul ecleziastic au plătit respectivele decime dar cei mai mulți nobili au refuzat plata. În absența unui ordin sau decret regal, încercarea episcopului de Cenad de a încasa decimele de la satele din *terrae christianorum* nu a reușit în 1468-1469<sup>64, 65</sup>.

Nu cunoaștem anul înființării **spitalului din Lipova**, dar faptul s-a produs cândva la începutul secolului al XV-lea. Un document emis de papa Martin V, în 19 martie 1421, se referea la spitalul Sfânta Elisabeta din Lipova, pentru care suveranul pontif acorda indulgențe celor care vor ajuta la refacerea clădirii, după stricăciunile produse de schismatici<sup>66</sup>. Alături de medici funcționau și chirurghi și bărbieri care se ocupau de regulă cu tămăduirea rănilor sau practicau mici operații de suprafață.

---

<sup>62</sup> *Ibidem*, p. 173. .

<sup>63</sup> *Ibidem*, p. 174-175.

<sup>64</sup> *Ibidem*, p. 176-177.

<sup>65</sup> *Idem*, p. 13, 17

<sup>66</sup> Viorel Achim, *Convertirea la catolicism a românilor din zona Beiușului în două documente din anul 1421*, în "Mediaevalia Transilvanica", tom V-VI, 2001-2002, nr. 1-2, p. 93: "...in confinius regnorum Ungariae et Valachiae situm, per paganos et schismaticos plurimum sit destructum...".

## Banatul în a doua jumătate a secolului al XVI-lea

*Alexandru Kósa,  
Liceul Teoretic „David Voniga” Giroc*

### **Abstract**

In the second part of the 16<sup>th</sup> century, the history of Banat is marked by the Ottoman conquer of the Temeswar fortress. This meant the beginning of the Ottoman rule in this part of the former Hungarian Kingdom, turning most of the place into an eyalet, Temeswar Eyalet. The eastern part of Banat region (The Mountainous Banat) formed the Lugoj and Caransebeş Banat and it was integrated to the Transylvanian Principality. At the end of the second part of the 16<sup>th</sup> century, the Habsburgs started the war against the Ottoman Empire, and Banat became a battlefield. The fortresses in the Temeswar Eyalet, except Temeswar, were conquered by the imperialist troops but soon after they were re-conquered by the ottomans. In 1595, 1596 and 1597 the Transylvanian troops led by Prince Sigismund Báthory took the Temeswar fortress under-siege, but they did not manage to conquer it.

So, the end of the 16<sup>th</sup> century was marked by the Habsburg – Ottoman wars, and what it is of the great importance is that all the three Romanian countries were involved in these wars.

**Key words:** battles, Temeswar, eyalet, Habsburgs, siege

**Cuvinte cheie:** lupte, Timișoara, vilayet, Habsburgi, asediu

Pentru a înțelege mai bine situația Banatului din a doua jumătate a secolului al XVI-lea, trebuie văzută situația internațională și jocul făcut de marile puteri combatante pentru a echilibra raportul de forțe pe continentul european.

Principalii pioni ai acestui veac au fost marele Imperiu Otoman și Casa de Habsburg. Firește, fiecare a avut aliații săi care aveau interese politice, militare și economice atât pe continent cât și-n afara lui. Astfel, un mare aliat european al Imperiului Otoman, a fost regatul Francez, care dorea să oprească expansiunea continentală a Casei de Habsburg, care prin diverse alianțe matrimoniale a reușit să pună stăpânire pe o mare parte a Europei.

Cadrul politic internațional a mai fost marcat de apariția și expansiunea religiei Reformate (Luteranism, Calvinism și Unitarianism) drept pentru care statele puternic catolice, la îndemnul statului Papal, au pus

bazele Ligii Sfinte. Menirea acesteia era să oprească expansiunea reformismului, iar mai apoi și cea otomană.

Cei mai de seamă exponenți ai Sfintei Ligi au fost reprezentanții Casei de Habsburg: Carol Quintul – regele Spaniei (1516 – 1556) și împărat al Sfântului Imperiu Romano-German (1519 - 1556), fratele său, Ferdinand I – arhiducele Austriei (1521 – 1564) și împărat al Sfântului Imperiu Romano-German (1556 – 1564), Maximilian al II-lea – împărat romano-german (1564 – 1576) și Rudolf al II-lea – împărat romano-german (1576 – 1612).

De cealaltă parte s-au aflat sultanii otomani: Soliman I sau Suleiman Magnificul/Legiuitorul (1520 – 1566) și urmașii săi Selim al II-lea (1566 – 1574), Murad al III-lea (1574 – 1595) și Mehmed al III-lea (1595 – 1603).

Între cele două mari puteri s-au aflat Regatul Maghiar, voievodatul Transilvaniei și Banatul.

Sistematic, Poarta pornește o puternică campanie de cucerire Europeană, care în urma luptei de la Mohács din 29 august 1526 se sfârșește cu desființarea Regatului Feudal Maghiar și stabilirea unei puternice baze militare otomane în inima Ungariei, de unde puteau întreprinde campanii militare împotriva habsburgilor. Drept urmare în 1529 se desfășoară primul asediu al Vienei, încheiat dezastruos pentru asediatori, cu pierderi semnificative de 40.000 soldați.

Un fapt decisiv care a dus la dezastroasa înfrângere de la Mohács a fost neimplicarea în conflict a voievodului transilvan, Ioan Zápolya, care a așteptat dincolo de Tisa împreună cu trupele sale desfășurarea evenimentelor.<sup>1</sup>

Ca urmare Transilvania și Banatul intră în sfera de influență directă a Porții. Un alt rezultat al acestei înfrângerii l-a reprezentat împărțirea Ungariei între otomani și habsburgi și începerea luptei pentru succesiune la tronul Ungariei între voievodul Transilvaniei Ioan Zápolya – susținut de otomani și arhiducele Austriei, Ferdinand I Habsburg. Teritoriul Ungariei a devenit astfel teatru de operațiuni militare între cele două puteri, balanța înclinând când de o parte când de alta.

Ioan Zápolya a fost ales rege al Ungariei, în baza actului din 1505 care interzicea ascensiunea unui nemaghiar pe tronul Ungariei<sup>2</sup>, în cadrul dietei de la Székesfehérvár desfășurată în 10 noiembrie 1526.

---

<sup>1</sup> Călin Felezeu, *Cadrul politic internațional (1541 – 1699)*, în *Istoria Transilvaniei, vol. II (de la 1541 până la 1711)*, coordonatori Ioan-Aurel Pop, Thomas Năgler, Maghyari András, Edit. Academia Română, Centrul de Studii Transilvane, Cluj-Napoca, 2007, p. 15.

<sup>2</sup> *Ibidem*, p. 16.

În replică, regina văduvă Maria (soția regelui Ludovic al II-lea, decedat la Mohács), sora arhiducelui Ferdinand a convocat o altă dietă progermană la Bratislava, care-l alege rege al Ungariei pe Ferdinand I Habsburg.

Până în primăvara anului 1527, Zápolya reușește să-și impună controlul asupra regatului Maghiar, cu excepția Croației, Bratislavei și Șopron-ului, iar în 28 februarie 1528 încheie un tratat de alianță cu Poarta ce are drept rezultat începerea campaniei sultanale din Ungaria din 1529, campanie ce se termină cu primul asediu al Vienei.<sup>3</sup> În 19 august 1529 pe câmpul de la Mohács, Zápolya îl recunoaște ca suveran pe sultanul Suleiman, căruia îi jură credință<sup>4</sup>. Urmare a acestui act, pe 18 septembrie 1529, Suleiman îl înscăunează pe Zápolya la Buda drept rege deplin asupra întregii Țări a Ungariei.<sup>5</sup>

În anul 1534, episcopul de Oradea și comite al Timișoarei, Emeric Czibak, a fost asasinat, locul său la episcopia Oradei fiind luat de Gheorghe Utjesenic (Martinuzzi), iar comite de Timiș a fost numit Petru Vic (Petrovici). Ambii erau oameni fideli lui Ioan Zápolya.<sup>6</sup>

După îndelungi eforturi, episcopul Martinuzzi a reușit să-i aducă pe cei doi adversari față în față la Oradea unde în mare secret au semnat un acord de împăcare, Pacea de la Oradea. Acordul prevedea „ca fiecare să rămână în stăpânirea părților de regat pe care le deținea în fapt, Timișoara împreună cu teritoriile de dincoace de Tisa începură iară să-și vină în fire. Aceste provincii îi erau însă acordate lui Ioan Zápolya numai pe durata vieții, iar titlul regal era rezervat doar persoanei sale. În cazul în care ar fi avut un moștenitor, acesta putea ridica pretenții doar asupra ducatului Špis, numit de obicei Zipserland, și asupra bunurilor sale familiale. Toate celelalte bunuri reveneau lui Ferdinand sau urmașilor săi, astfel încât regatul neștirbit să-și redobândească mărimea de odinioară.”<sup>7</sup>

În 1540, soția lui Ioan Zápolya – Isabella, fiica regelui polon Sigismund – l-a născut pe Ioan Sigismund Zápolya, urmașul la tronul Ungariei. La scurtă vreme, Ioan Zápolya, a murit la Sebeș, în vârstă de 53 de ani.

---

<sup>3</sup> *Ibidem*.

<sup>4</sup> Paul Lendvai, *Ungurii, Timp de un mileniu învingători în înfrângeri*, ediția a III-a, Edit. Humanitas, București, 2013, p. 105.

<sup>5</sup> Călin Felezeu, *op. cit.*, p. 17.

<sup>6</sup> Francesco Grisellini, *Încercare de istorie politică și naturală a Banatului Timișoarei*, traducere Costin Feneșan, Edit. Facla, Timișoara, 1984, p. 68.

<sup>7</sup> *Ibidem*.

Înainte de a muri, el îi desemnă tutori legali ai noului născut pe episcopul Gheorghe Martinuzzi și comitele Petru Petrovici. Aceștia împreună cu văduva Isabella îl încoronează pe tânărul principe cu numele de Ștefan Ioan Sigismund.<sup>8</sup>

Din acest moment au reînceput luptele dintre cele două facțiuni ungară și progermană. În această dispută se implică direct și sultanul Suleiman care susține familia Zápolya: „*Aceasta dădu prilej la noi tulburări, care zdruncinară și sfâșiară toate regiunile regatului. Sub pretextul abil al protejării orfanului, Soliman luă în stăpânire și mai multe localități fortificate decât avea până atunci; de asemenea, puse mâna și pe Buda. La ordinul său, Isabella cu fiul ei se adăpostiseră în castelul fortificat de la Lipova, în ținutul Timișoarei, care fusese întărit de markgraful Gheorghe de Brandenburg încă în vremea regelui Vladislav al II-lea. Episcopul Gheorghe menținu pentru sine administrarea Transilvaniei; atât de bine știu acest om să-l câștige pe monarhul turcesc, legându-și în același timp interesele proprii de calitatea sa de tutore al tânărului principe.*”<sup>9</sup>

Se observă astfel clar faptul că în anul următor, 1541, sultanul Suleiman a întreprins o campanie sultanală în Ungaria de pedepsire a Habsburgilor, prilej cu care capitala Buda a fost cucerită, iar partea centrală a Ungariei a devenit Pașalâcul de Buda. Tot din acest an, Transilvania a devenit Principat Autonom sub suzeranitate otomană, iar Banatul s-a subordonat principatului. Print-un abil joc diplomatic, episcopul Martinuzzi primește conducerea Transilvaniei.

Anul următor, 1542, habsburgii întreprind o campanie care viza eliberarea Ungariei. La această campanie acceptă să participe și domnul Moldovei, Petru Rareș, care încheie un tratat secret cu imperialii.

Aceste manevre de culise, atrag furia Porții, care în anul 1543 desfășoară pe teritoriul Ungariei a zecea campanie sultanală. Campania s-a desfășurat în perioada 23 aprilie – 16 noiembrie și s-a încheiat cu o serie de cetăți cucerite: Székesfehérvár, Valpo, Pecs, Siklos.<sup>10</sup>

Incursiunile turcești în teritoriile creștine continuă, astfel că la 19 iunie 1547, forțele creștine semnează un tratat de pace pe 5 ani cu Poarta. Capitolul V al tratatului prevedea ca Austria să plătească 30.000 de ducați anul pentru părțile ocupate din fostul regat maghiar, astfel Austria devenea tributară Porții.<sup>11</sup>

---

<sup>8</sup> *Ibidem.*

<sup>9</sup> *Ibidem.*

<sup>10</sup> Călin Felezeu, *op. cit.*, p. 20.

<sup>11</sup> *Ibidem.*

Datorită conflictelor din Asia, habsburgii încalcă tratatul de pace și în 1551 intră cu trupe în Transilvania. Trupele habsburge au fost conduse de generalul marchiz Castaldo și acestea impun ocuparea militară a Transilvaniei până în 1556. Acest fapt fără precedent era de neiertat din partea Porții, lucru care a declanșat războiul Turco – Austriac, desfășurat până în anul 1566, anul morții sultanului Suleiman.

La conducerea Transilvaniei se menține Gheorghe Martinuzzi, care în 1551 este ridicat la rangul de cardinal de către Ferdinand I. Martinuzzi duce o politică duplicitară, fapt ce va atrage decizia sultanului de a invadea Transilvania și de a o recupera împreună cu Banatul din mâna comisarilor imperiali care-și instalaseră propria administrație. Invazia trebuia să se facă din sud prin cucerirea cetăților bănățene și în special cea a Timișoarei.

Astfel că în septembrie trupele otomane cuceresc pe rând cetățile Cenad, Igrăș, Felnac, Zădăreni, Nădlac, Chelmac, Păuliș, Mândruloc. În octombrie e cucerită și cetatea Lipova după care încep pregătirile pentru asedierea Timișoarei. Pe 13 octombrie începe asedierea Timișoarei care este ridicată pe 25.<sup>12</sup>

În noiembrie imperialii reușesc să recucerească cetatea Lipovei.

În vara anului 1552, turcii reiau asediul Timișoarei pe care o cuceresc pe 27 iulie. După îndelungi sacrificii, garnizoana cetății capitulează și părăsește cetatea prin poarta Praiko. După un moment de maximă tensiune, reizbucnește conflictul armat între garnizoană și turci, garnizoana fiind masacrată până la ultimul om, acesta fiind Ștefan Losonczy, unul din cei trei comiți de Timiș.

Pe acest fond politic internațional are loc cucerirea Timișoarei și a întregului Banat. Doar Banatul de munte reprezentat de Lugoj și Caransebeș va fi lăsat liber și alipit Principatului Transilvaniei.

Începând cu fatidicul an 1552, Banatul de câmpie va fi transformat în provincie otomană, sub denumirea de Vilayetul (Eyaletul) de Timișoara. Timp de 164 de ani Banatul va fi un vast spațiu musulman, aflat la întretăierea a două lumi: creștină și musulmană.

Cucerirea cetății Timișoara a reprezentat un moment de răscruce în istoria raporturilor militare dintre Imperiul Otoman și Sfântul Imperiu Romano-German. Poziția geo-politică strategică a reprezentat siguranța drumului spre centrul Europei, asigurând în același timp și controlul principatului Transilvaniei.<sup>13</sup>

---

<sup>12</sup> Ioan Hațegan, *Timișoara în Evul Mediu*, Edit. Banatul, Timișoara, 2008, pp. 78-83.

<sup>13</sup> Ioan Hațegan, Cornel Petroman, *Istoria Timișoarei – manual opțional*, ediția a II-a, Edit. Artpress/Edit. Banatul, Timișoara, 2011, p. 60.

Potrivit legislației musulmane, întreg teritoriul țării era proprietatea sultanului, care îl administra prin reprezentanții săi. Conducătorul vilayetului era beilerbeiul de Timișoara ce avea atribuții politice, militare și civile, fiind ajutat de un stufos aparat administrativ, civil și religios. Vilayetul era împărțit în mai multe *sangeacuri*, echivalentul a unor districte militare.<sup>14</sup>

*Vilayetul* de Timișoara a cuprins regiunile vestice și centrale ale Banatului, iar unitatea administrativ-teritorială de bază a fost *nahiya*. În ceea ce privește districtele românești din zona Făgetului (Fârdea, Mănăștiur, Bujor, Sudgea), *nahiya* s-a suprapus peste teritoriul districtelor. Au avut loc următoarele schimbări: comitatul Keve (Kovin/Kuvin) a devenit *nahiya* Pančevo, comitatul Haram a primit denumirea de *nahiya* Moldova (Moldova Veche), comitatul Caraș a primit o parte din Horom și a fost împărțit în trei *nahiyi*: Bocșa, Carașova (Kîrașova ve Bitlinik), Șumig (Șemlit).<sup>15</sup>

Unitatea administrativ-teritorială superioară *nahiyei* a fost *sangeacul* (san-djak). *Sangeacurile* bănățene în perioada 1552 – 1566 au fost: Timișoara, Lipova, Cenad, Becej-Becicherecu Mare, Gyula, Moldova și Arad (ultimele două fiind când *nahiyi* când *sangeacuri*). Sultanul Soliman a alipit vilayetului de Timișoara, în decembrie 1552, pentru un timp și *sangeacurile* de la sud de Dunăre: Vidin, Smederevo, Krușevac, Srem, Zvornik, dar care mai apoi au fost atribuite altor vilayete.<sup>16</sup>

Aceste alipiri de teritorii vilayetului de Timișoara demonstrează importanța strategică a acestuia în cadrul Rumeliei. Împreună cu vilayetul Bosniei la vest și vilayetul de Buda în centru, s-a format un triunghi cu vârful înfipt chiar în inima Europei (*vezi Anexa 13*), fapt ce a exercitat o presiune militară constantă asupra puterilor creștine europene. Pierderea unuia sau a altuia din aceste vilayete a însemnat și declinul puterii otomane pe linia Dunării.<sup>17</sup>

Primul *beilerbei* (gubernator otoman) de Timișoara a fost Kasâm pașa. Acesta a ocupat această funcție între anii 1552 – sfârșitul 1554, 1555 – martie 1557 și în 1559.<sup>18</sup>

Dar iată cum prezintă un cronicar turc – Mustafa Gelalzade – transformarea Timișoarei în *eyalet* și alegerea lui Kasâm pașa drept *beilebei*

---

<sup>14</sup> Ioan Hațegan, *Timișoara în...*, p. 105.

<sup>15</sup> *Ibidem*, pp. 60-61.

<sup>16</sup> Ioan Hațegan, *Cronologia Banatului II/2, Vilayetul de Timișoara – repere cronologice, selecție de texte și date*, Edit. Banatul/Edit. Artpress, Timișoara, 2005, p. 47.

<sup>17</sup> Ioan Hațegan, Cornel Petroman, *op. cit.*, p. 61.

<sup>18</sup> Ioan Hațegan, *Cronologia...*, p. 47.



al Timișoarei: „În acea zi, cu ajutorul lui Dumnezeu, ordia turcă a luat cetatea. De aceea bisericile sale au fost transformate în geamii, clopotele au fost aruncate din clopotnițele cu turnuri și s-a început acolo citirea ezanului (chemarea la rugăciune a musulmanilor), Timișoara fiind cetatea cea mai însemnată din tot ținutul Transilvaniei, turcii, pentru diriguirea treburilor lor de acolo au transformat-o într-un centru de *eyalet*. Astfel ei au hotărât ca și pentru stăpânirea altor provincii să facă aici un *beilerbeilic*. Această provincie fiind în apropiere de hotarele altor dușmani creștini, a fost nevoie să fie trimisă aici și oaste sub conducerea unui *serdar* destoinic și încercat. Din acest punct de vedere și pentru slujba adusă împărăției, *padișahul* s-a gândit la *Kasâm pașa*. De aceea, ca răsplată pentru sacrificiile și slujbele aduse împărăției și în același timp pentru vitejia sa s-a găsit potrivită alegerea lui *Kasâm pașa* ca *beilerbei* de Timișoara. Și astfel Timișoara a devenit o adevărată provincie turcească.”<sup>19</sup>

Timp de 164 de ani Timișoara a fost sediul vilayetului. Acesta era condus de un *beilerbei* ce avea în subordine mai mulți *bei*, un loctiitor (*caimacam*) și un *defterdar* (cel ce se ocupa de finanțe) care era trimis tot timpul la sultan. Sediul *beilerbeilor* dar și al *defterdarilor*, al bogățiilor și al prafului de pușcă era vechiul castel al Huniazilor. Mai existau o casă a pașei și o reședință de vară. Musulmanii erau toți egali în drepturi și promovau pe scara socială prin propriile merite. Nu exista proprietate funciară, iar averea nu era transmisibilă. Sultanul era stăpânul tuturor pământurilor și al bunurilor, el fiind cel care dona fidelilor săi uzufructul unor posesiuni.<sup>20</sup>

Una dintre cele mai importante instituții fiscale otomane a fost cea a *defterdariatului*. *Defterdarul* era arendașul veniturilor anuale ale vilayetului (vămile, baterea monedei, exploatarea orezăriilor, a minelor, a bunurilor fără deținător, a impozitelor și a taxelor diverse). Această practică a permis administrației otomane să obțină venituri fără să investească mijloace și bani pentru refacerea capacităților productive. Primul *defterdar* a fost Mehmed, înlocuit ulterior cu Mustafa. Cu timpul au apărut două tipuri de *defterdari*: cei ai visteriei și cei ai timarurilor. Aceștia erau ajutați de un aparat funcționăresc.<sup>21</sup>

---

<sup>19</sup> Mihail Guboglu, Mustafa Mehmet, *Cronici turcești privind Țările Române – extrase, vol. I, sec. XV – mijlocul sec. XVII*, Edit. Academiei Republicii Socialiste România, București, 1966, p. 275.

<sup>20</sup> Ioan Hațegan, *Prin Timișoara de odinioară, I – de la începuturi până la 1716*, Edit. Artpress, Timișoara, 2006, p. 64.

<sup>21</sup> Ioan Hațegan, Cornel Petroman, *op. cit.*, p. 62.

Din punct de vedere juridic, vilayetul a fost împărțit în *kaza* (corespunzător *nahiyei*), conduse de un *cadiu* (*kadi* - judecător) numit în funcție de sultan. Primul *cadiu* timișorean a fost Mevlâna Abd el Fetah. *Cadiul* era numit printr-un *berat* și îi judeca atât pe oșteni cât și pe orășenii supuși în conformitate cu *șaria* (legea canonică a Islamului), *sunna* (tradiția islamică) și *kanun* (lege, regulament). *Cadiul* nu era doar judecător, ci avea și atribuții economice, sociale și religioase. Acesta controla înregistrarea populației, a caselor goale din Timișoara, păstra bunurile încredințate, averea celor dispăruți, încheia contractele de căsătorie între musulmani dar și între creștini și musulmani. Aplica codul general de legi *Kanun Al-i Osman*.<sup>22</sup>

În ceea ce-l privește pe guvernatorul vilayetului, *beilerbeiul*, acesta era numit și revocat din funcție (*mazilit*) doar de sultan. Acesta provenea din rândul vitejilor comandanți de oști și lise acorda titlul de pașă cu 2 sau 3 tuiuri. Nu toți *beilerbeii* au fost chiar destoinici, aceștia fiind schimbați foarte repede, sau în cazuri extreme au fost uciși. Un caz interesant este al *beilerbeiului* Seidi Ahmed pașa, care în momentul în care a refuzat să lupte împotriva Transilvaniei a fost executat chiar la Timișoara și înmormântat cu fast chiar în moscheea ctitorită de el.<sup>23</sup>

În secolul al XVI-lea armata otomană era cea mai puternică din lume asigurând siguranța și preamărirea imperiului pe trei continente: Asia, Europa și Africa, în același timp fiind și stăpâna mărilor. Astfel această puternică armată avea cantonată la Timișoara o garnizoană care era formată din:<sup>24</sup>

- *Pedestime*, alcătuită din *ieniceri* (aceștia erau soldați recrutați din rândul copiilor creștini crescuți în religia islamică) ce aveau o organizare militară de tip mercenar; aceștia alcătuiau nucleu dur al oricărei garnizoane. O categorie specială a *ienicilor* era reprezentată de *muhafiz-ii* (cei mai viteji), din rândul cărora era ales *dizdarul* (comandantul cetății). Fiecare unitate se numea „*bölük*” având 10 oameni conduși de un *serbölük*. Aceștia purtau un *doman* lung, peste șalvarii bagați în *cizme*. Aveau o pușcă lungă, un *pumnal*, *cuțite* și *pistoale*. Erau *încazarmați* și primeau *soldă* și *alimente*. Mai primeau *stofa* pentru *îmbrăcăminte* și o *lingură* pe care o purtau *înfiptă* în *turban*. De asemenea *trupe pedestre* erau și *azapii* sau *reis-ii* recrutați din rândul *musulmanilor*. Aceștia erau împărțiți în *ode* de câte 10 oameni, apoi în *djemanet* ce avea 4 *ode*. Aveau *sergenți* și *agă*.

---

<sup>22</sup> *Ibidem*, pp. 62 – 63.

<sup>23</sup> *Ibidem*, p. 63.

<sup>24</sup> Ioan Hațegan, *Prin Timișoara...*, pp. 65 – 66.

- *Cavaleria*, era alcătuită din ode ce cuprindeau 10 călăreți reușiți în formații de 100 de oameni. Călăreții sunt cunoscuți drept spahii, dar în realitate se numeau *ulufegii* și aveau steagurile roșii pe sulite și garigerii cu steaguri albe. O secțiune specială era alcătuită din caii neînfricați (*könülük*), trupe de elită folosite la spargerea frontului inamic.

- *Artileria*, era cel mai important element al armatei și era format din *topcii* (artilieriști). Au beneficiat de cea mai bună artilerie din lume. Elementul de bază al artileriei era bateria care era comandată de un „*ser-topci*” care era ajutat de un *nazir* (funcționar) însărcinat cu aprovizionarea bateriei, fiind secondat de un *kiatib*. Artileriștii erau împărțiți în *bölükuri*. După cucerirea Timișoarei, aceasta s-a transformat într-unul dintre cele mai importante fabrici de salpetru (pulbere pentru artilerie). În cadrul bateriei exista un *dnagu* a cărui singură îndatorire era aceea de a se ruga la Mahomed pentru a feri depozitele de pulbere de explozii.

Garnizoana otomană a Timișoarei, număra în anii 1590/1591, 258 de oșteni împărțiți astfel:<sup>25</sup>

- *Ulufegii*: erau împărțiți în 2 escadroane. Primul escadron avea 53 de călăreți și era format din 6 ode, comandat de Amrullak aga, cu o soldă zilnică de 32 akçe (aspri). Prima odă era condusă de sergentul Salih Ahmed cu 10 aspri și avea 8 călăreți în subordine, fiecare cu câte 8 aspri. A doua odă era condusă de sergentul Kurd Abdullah cu 10 aspri și avea în subordine 6 călăreți, fiecare cu câte 8 aspri. A treia odă era condusă de sergentul Hasan Ida cu 9 aspri și avea în subordine 8 călăreți, fiecare cu câte 8 aspri. A patra odă era condusă de sergentul Hasan Abdullah cu 9 aspri și avea în subordine 8 călăreți, fiecare cu câte 8 aspri. A cincea odă era condusă de sergentul Djafer Husein cu 10 aspri și avea în subordine 8 călăreți, fiecare cu câte 8 aspri. Cea de-a șasea odă era condusă de sergentul Oroslan Ferhad cu 10 aspri și avea în subordine 8 călăreți, fiecare cu câte 8 aspri.

Cel de-al doilea escadron avea 42 de călăreți și era comandat de Hamza aga ce avea o soldă zilnică de 20 aspri, fiind ajutat de sergentul Halii Behram ce avea o soldă zilnică de 8 aspri. Escadronul era împărțit în 4 ode a câte 10 călăreți fiecare ce aveau câte 8 aspri solda zilnică.

- *Azapi și Reisi*: erau împărțiți în două grupări. Primul grup conținea 75 de ostași și era condus de Husein aga cu 15 aspri soldă zilnică, ajutat de chehaia Durak cu 10 aspri zilnic. Acest grup era împărțit în 3 rias, fiecare rias avea câte 2 ode, iar oda era formată din 10 soldați. Primul rias era comandat de Mahomed reis cu o soldă de 12 aspri și 2 ode în subordine. Al

---

<sup>25</sup> *Ibidem*, pp. 66 – 67.

doilea rias era comandat de Behram Bosna reis cu o soldă de 11 aspri și 2 ode în subordine. Cel de-al treilea rias era condus de Ali reis cu o soldă de 12 aspri și 2 ode în subordine.

Al doilea grup conținea 44 de ostași și era condus de Ahmed aga cu o soldă zilnică de 27 aspri, fiind ajutat de Hajdar chehaia cu o soldă de 12 aspri. Grupul era împărțit în 2 rias cu câte 2 ode fiecare. Primul rias era condus de Djame Mahmud reis cu o soldă de 9 aspri, iar al doilea rias era condus de Djafer Mohamed reis cu o soldă de 9 aspri. Soldații aveau o soldă de 5-6 aspri.

- *Martologii*: atât musulmani cât și creștini se aflau sub comanda lui Halil aga ce avea o soldă zilnică de 10 aspri. Erau împărțiți în 4 ode, fiecare condusă de către un sergent. Astfel, erau în total un număr de 40 ostași.

- *Muteferica (carda imperială călare)*: era formată din 4 ostași conduși de intendentul Bali chehaia, cu o soldă zilnică de 20 aspri. Ceilalți trei erau: Ali Celebi cu 16 aspri, Husein aga cu 13 aspri și Zulfikar Mustafa cu 10 aspri.

Numărul total era de 258 ostași la care se mai adaugă un număr neprecizat de tunari și muhafâzi.

Tot pentru anii 1590/1591 se cunosc și garnizoanele altor cetăți din vilayetul Timișoarei:<sup>26</sup> Făget (94 de ulufegi, azapi și reis); Bocșa (63 de ulufegi și martalogi); Gyula (709 de ulufegi, muhafâzi, azapi, martalogi și muteferica); Erdöhegyi (260 de muhafâzi, ulufegi, azapi și muteferica); Bekes (238 de ulufegi, muhafâzi, azapi și martalogi); Szarvas (195 de ulufegi, azapi și reis, martalogi și muteferica); Arad (32 de muhafâzi și tunari); Lipova (229 de ulufegi, azapi și reis, martalogi și muteferica); Șiria (37 de azapi și martalogi); Ineu (331 de ulufegi, azapi, martalogi și muteferica); Topincs (26 de martalogi); Cenad (73 de ulufegi și martalogi); Mizaki/Mucsaki (42 de azapi, reisi și martalogi); Vrsac (23 de martalogi); Dandabad/Vardabad (22 de ostași).

Din veniturile totale ale vilayetului de 10.812.449 aspri, mai bine de jumătate (6.271.931 aspri) se cheltuiau cu soldele ostașilor.<sup>27</sup>

În perioadele de confruntări militare, sultanul delega pentru apărarea cetăților, și alte trupe, specificând perioada serviciului și sumele zilnice primite, inclusiv din ce fonduri proveneau și cine trebuia să le plătească.<sup>28</sup>

În estul Banatului (zona de munte) orașele Lugoj și Caransebeș nu au intrat în cadrul vilayetului de Timișoara, ci au format o zonă militară

---

<sup>26</sup> Ioan Hațegan, *Cronologia...*, pp. 89 – 98.

<sup>27</sup> *Ibidem*, p. 98.

<sup>28</sup> Ioan Hațegan, *Prin Timișoara...*, p. 67.

tampon – Banatul de Lugoj-Caransebeș - între vilayetul Timișoarei și Principatul Transilvaniei, cu sediul la Caransebeș, reședința banului.<sup>29</sup> Acesta a fost alipită Principatului. În 7 martie 1553 sultanul îi acordă Banatul de Lugoj-Caransebeș ca și sangiac (stăpânire asupra ținutului) lui Ioan Sigismund Zápolya. Petru Petrovici (fost comite de Timiș) vine aici în numele principelui transilvan.<sup>30</sup>

La 27 martie 1554, Caransebeșul și Lugojul au fost cedate de sultan lui Petru Petrovici, împreună cu tributul de 3.000 galbeni<sup>31</sup>, iar la 7 aprilie același an, acesta primea împuternicirea sultanului de a reprezenta interesele principelui Ioan Sigismund Zápolya, până la revenirea sa pe tron.<sup>32</sup>

În 1552, după înființarea vilayetului de Timișoara și după noile împărțiri teritoriale, districtul Caransebeș se mărește prin alipirea a 31 de sate din cadrul celor 6 districte privilegiate (erau 8 districte privilegiate – Lugojul și Caransebeșul au fost păstrate, restul de 6 fiind împărțite) astfel: 20 de la districtul Mehadia, 7 de la districtul Almăj, 4 de la districtul Comiat. Districtul Bârzavei este și el înglobat în districtul Caransebeș.<sup>33</sup>

Marea parte a districtului Comiat a fost încorporată vilayetului Timișoarei, iar satele care nu au fost ocupate de otomani au fost integrate în districtul Caransebeș.<sup>34</sup>

În Banatul de Lugoj-Caransebeș s-a păstrat instituția banului și a vicebanului, până în anul 1658, când și această zonă a fost încorporată în vilayetul Timișoarei.

Astfel, Banatul de Lugoj-Caransebeș a fost condus de un ban ajutat de unul sau doi vicebani. Banii aveau atribuții și prerogative militare, administrative și judecătorești, dar și competențe politico-diplomatice. Atribuțiile vicebanilor erau în mare parte asemănătoare cu cele ale banilor, cu excepția prerogativelor militare.<sup>35</sup>

Până la sfârșitul secolului al XVI-lea se cunosc următorii bani ai Lugojului și Caransebeșului:<sup>36</sup>

1. Petru Petrovici: 27 martie 1554 – 13 octombrie 1557.
2. Ioan Gleșan: 16 mai – 28 iulie 1552.

---

<sup>29</sup> Sorin Bulboacă, *Structuri politice și profesionale în Banatul Lugojului și Caransebeșului (1552 – 1658)*, vol. I, Edit. „Vasile Goldiș” University Press, Arad, 2011, p. 68.

<sup>30</sup> Ioan Hațegan, *Cronologia...*, p. 48.

<sup>31</sup> Sorin Bulboacă, *op. cit.*, p. 68.

<sup>32</sup> Ioan Hațegan, *Cronologia...*, p. 48.

<sup>33</sup> Sorin Bulboacă, *op. cit.*, p. 69.

<sup>34</sup> *Ibidem.*

<sup>35</sup> *Ibidem*, pp. 75 – 99.

<sup>36</sup> *Ibidem*, pp. 108 – 125.

3. Blasius Zekel: 17 iulie 1553.
4. Ladislau Bekes: 1558 – 1559.
5. Nicolae Cherepovici: 17 aprilie – 19 noiembrie 1559.
6. Grigore Bethlen de Ictar: octombrie 1560 – 6 februarie 1566.
7. George Berendy: 1556; 18 octombrie 1568 – 1573.
8. Nicolai Orbai: 17 decembrie 1566 – 22 iunie 1568.
9. Ștefan Tompa: 28 februarie 1573 – 7 iunie 1577.
10. Gașpar Barcsai, 16 iulie – 8 august 1575.
11. Toma Thornai (Turnea): 13 septembrie 1577 – 6 februarie 1585.
12. George Palatici de Ilidia: 24 iunie 1586 – 7 mai 1588; 5 mai 1593 – 11 octombrie 1594; mai – iunie 1596.
13. Albert Lonay: 2 ianuarie 1589 – 19 februarie 1590.
14. Mihail Horvath de Nyved: 18 iulie 1590 – 10 aprilie 1591.
15. Ștefan Bekes: aprilie – mai 1595.
16. George Börbely de Sima: 27 mai 1595 – aprilie 1596.
17. Andrei Barcsai de Bârcea Mare: 24 iulie 1597 – 13 iunie 1602.

Finalul secolului al XVI-lea, începând cu 1593, este marcat de reluarea ostilităților militare între Liga Sfântă și Poartă. În aceste confruntări sunt implicate și cele trei țări române dar și trupele vilayetului de Timișoara. Întregul Banat este transformat în teatru de operațiuni militare, cu cetățile vilayetului fiind când cucerite de imperiali când recucerite de otomani.

Între ianuarie – iulie 1594 în Banat se desfășoară o mare răscoală a românilor și sârbilor împotriva turcilor. Aceștia au fost conduși de către Petru Majos, român din satul Obad. În ianuarie cuceresc cetatea Vârșeț, ce devine centrul de rezistență antiotomană. În martie este atacată și distrusă cetatea Bocșa, iar în aprilie la fel se întâmplă și cu cetatea Margina. Răsculații au sub control zona Dunării între Horom și Pancevo. Pe 1 iulie cuceresc Zrenianinul (Becicherecul Mare), dar pe 10 iulie are loc o contraofensivă otomană majoră, în urma căreia sunt măcelăriți 4.000 de creștini. Aceasta a fost victoria care a pus capăt acestei răscoale, care dacă ar fi avut suport imperial, ar fi schimbat soarta Banatului.<sup>37</sup>

În trei ani consecutivi, 1595, 1596 și 1597 capitala vilayetului, Timișoara, va fi asediată de trupele creștine, fără a reuși însă să o cucerească.

În lunile iunie-iulie 1595 se desfășoară campania transilvană asupra vilayetului de Timișoara, ce se soldează cu cucerirea mai multor cetăți:

---

<sup>37</sup> Ioan Hațegan, *Prin Timișoara...*, pp. 69 – 70.

Cenad, Făget, Vărădia de Mureș, Chelmac, Lipova, Șoimoș, Arad, Felnac, Nădlac, Șiria, Pâncota, Ineu, Bocșa și Vârșeț.<sup>38</sup>

Între septembrie – octombrie același an se desfășoară asedierea cetății Timișoarei de către principele transilvan Sigismund Báthory. În momentul în care garnizoana Timișoarei primește întăriri, principele ridică asediul și se retrage.

Cronicarul turc Ibrahim Pecevi prezintă astfel asediul Timișoarei: „*Apoi a trimis oastea sa purtătoare de semne de înfrângere la asediul Timișoarei. Hadâm Djafer Pașa, care venise la Belgrad, s-a îndreptat asupra acestora cu oamenii săi care se găseau alături de el, precum și cu oastea din acele părți. Atunci, afurisiții, neputând să mai rămână, s-au retras de lângă cetate și, ridicându-și tunurile, au plecat în capitala lor nenorocită.*”<sup>39</sup>

Asediul Timișoarei din iunie – iulie 1596 este descris în detaliu de Francesco Grisellini, astfel:<sup>40</sup> „*Sigismund însă, care nu avea nimic de temut din spate și a cărui oaste sporise considerabil cu trupele destinate Moldovei, nu întârzie nici o clipă pentru a porni asupra Timișoarei.*

*La mijlocul lunii iunie se afla înaintea cetății. Oastea și-o împărți în trei corpuri. Cel dintâi, comandat de Gáspár Kornis, luă poziții spre miez-noapte; al doilea, sub ordinele lui Albert Rézi și Ștefan Toldi, fu așezat spre soare-apune, iar al treilea, a cărui comandă și-o rezervase Sigismund, era destinat pentru cazul în care pașa de Belgrad ar fi trimis celor asediați trupe de ajutor.*

*Într-adevăr, la puține zile după primul atac, prin apropiere se aflau deja 16.000 de tătari împreună cu 5.000 de ieniceri și spahii, pregătiți să-i atace pe asediați. Aceștia reușiseră între timp – învingând o sumedenie de piedici și greutăți cauzate de pământul mocirlos datorat apelor revărsate ale Begheiului – să-și aducă tunurile în poziție. Sigismund nu își pierdu curajul. Își întări mai întâi propriul corp de oaste prin efective luate de la celelalte două corpuri, aflate în fața zidurilor cetății. Apoi, fără a mai aștepta vreun atac, porni el asupra dușmanului. Făcu aceasta cu atâta noroc, încât dușmanul se opri din fugă abia la Panciova, trecând Dunărea și retrăgându-se în număr foarte mic la Belgrad. Pierderile erau de peste 10.000 de oameni, parte morți, parte prizonieri.*

*Autorul unei istorii a împărașilor turcești, scrisă în latinește, afirmă că vestea acestei înfrângerii l-ar fi mâniat pe sultan în așa măsură, încât –*

---

<sup>38</sup> Ioan Hațegan, *Cronologia...*, pp. 107 – 108.

<sup>39</sup> Cronici turcești, Apud Ioan Hațegan, *Cronologia...*, p. 108.

<sup>40</sup> Francesco Grisellini, *op. cit.*, pp. 84 – 85.

*printr-o poruncă adresată comandantului de la Buda – îl rechemă deîndată pe Geafer pașa, aflat în Ungaria cu 40.000 de oameni, pentru a despresura Timișoara, a-l încercui pe Sigismund în Transilvania și a supune apoi și această țară. Între timp o armată deja pregătită, de 350.000 turci și tătari sub conducerea vizirilor Ibrahim și Cigala, primi ordin să-și grăbească marșul, încheind cât se poate de repede cucerirea Ungariei, pentru a înainta apoi spre Austria, până la Viena. Sigismund se afla deja de 40 de zile în fața Timișoarei, vreme în care papa îi trimise în dar o spadă sfințită și o pălărie. Timișoara se împotriva însă cu zădărnice. Chiar și Báthory începu să resimtă lipsa de alimente. Pe de altă parte, nu era înzestrat nici cu artileria necesară unui astfel de asediu. Mai mult, îi sosiră știri despre oștile dușmane, care-i puteau cădea în spate, tăindu-i cu desăvârșire legăturile cu Ungaria de Jos și cu Transilvania. Înțelepciunea îi dictă să ridice asediul. Báthory o făcu cu atâta precauție, încât turcii nu îndrăzniră să-l tulbure pe timpul retragerii.”*

Și-n următorul an, 1597, Banatul este teatru de operațiuni militare, apogeul acestora reprezentându-l asediul puternicei cetăți a Timișoarei. De această dată asediul este prezentat într-un periodic german tipărit la Nürnberg în 1598. Periodicul a fost tradus în limba română de muzeograful timișorean Horst Helfrich și pus în circuitul istoric de cercetătorul timișorean Ioan Hațegan. Iată cum este descris asediul Timișoarei din 1598:<sup>41</sup>

*„Discurs” – Scurte știri și povestiri despre ce s-a petrecut din toamna trecută până în timpul nostru de 4 luni... Tipărit la Nürnberg cu aprobare, 1598.*

*„Atunci când principele transilvan a ajuns cu trupele în fața Lipovei au cucerit cetatea Nădlac din apropiere și au murit mulți turci care erau în cetatea respectivă și care se apăraseră. După aceea s-au ocupat de Cenad, care cu ani în urmă a fost un minunat centru episcopal; principele a ocupat-o și a lăsat aici provizii și muniții. După cucerirea cetății amintite, au pornit în fața Timișoarei. Au tras și au asediat-o. Domnul cancelar și Gáspár Kornis – cu câteva zile înainte de sosirea lui Albert Király de la Oradea – au asediat cu trupele lor cetatea Timișoara; despre faptul că mai mulți bărbați și femei nobile din Timișoara s-au dus în tabăra creștină și i-au rugat să cucerească cât mai repede cetatea... În timp ce Timișoara a fost asediată și se trăgea cu tunurile, Armat (Ahmat/Ahmed) pașa l-a chemat pe fiul surorii hanului tătăresc despre care s-a mai povestit, iar*

---

<sup>41</sup> Ioan Hațegan, *Timișoara în...*, pp. 134 – 136.



serdarul Ungariei i-a cerut. Drept care cere ajutor căci fără ajutorul lui îi era imposibil să țină cetatea. Serdarul a ordonat pașei din Anatolia să trimită ajutoare. El însă nu putea să îndrăznească să-l atace pe principele transilvan și nici nu a vrut, dar după ce acesta a cucerit cele două mari castele din Joskerek (Becicherecul Mare) și Martona susnumit cancelar cu două mii de pedestri și două mii de călăreți a pornit spre Joskerek, l-a cucerit, a omorât tot ce i s-a opus – așa cum îi scrie cancelarul domnului Bochkay. Mai departe el a amintit faptul că la Timișoara s-au pus în poziție trei tunuri mari și că cel de-al patrulea bastion este încercuit și turcii au încercat o ieșire puternică prin spatele transilvănenilor dar aproape toți au fost măcelăriți. De asemenea sunt neînțelegeri în cetate: unii sunt pentru predare, alții nu. O serie de tătari au sosit dar au fost respinși iar pe 25 octombrie 400 de haiduci au trecut Tisa dincolo de Cenad și au atacat castelul Martona, i-au ucis pe toți cei din interior, au prins doi begi, pe unul l-au decapitat și au luat tot din castel, aflând acolo lucruri minunate, apoi i-au dat foc. Au adus un beg, oștean cu experiență, în fața taberei din Timișoara. Pe 29 octombrie principele transilvan l-a trimis pe domnul Pancrațiu Segnyei la secui la Brașov, apoi la Mihai, voievodul Valachiei, ca să vină cu 15.000 oameni – pedestrași și călăreți – iar pe cei 3.000 trabanți să-i trimită la Dunăre, iar cu cei 6.000 secui să cucerească cât mai repede Timișoara... . Între timp această cetate a fost asediată tot mai mult de principe și nu le-a venit nici un ajutor (turcilor). Câțiva turci – vreo 5.000 de grăniceri – au vrut să-i sperie în 4 noiembrie, dar principele i-a așteptat la râul peste care trebuiau să treacă cu 10.000 oameni. Conducătorul turcilor, Harman pașa, era experimentat, iar când turcii au vrut să treacă, transilvănenii i-au atacat atât de serios, încât cea mai mare parte a lor a rămas în apă și ne mai ajungând în fața Timișoarei, iar restul au fugit și Harman Pașa care a fugit în munți și a fost urmărit câteva mile spre a fi prins. Fiindcă acum le revenise totul, transilvănenii au început cu mare atenție și sârguință să asedieze mai serios cetatea, să o încercuiască mai strâns; s-au adus 10 sau 12 tunuri mari din Alba Iulia, după care cancelarul a dat ordin ca pe 12 noiembrie să se atace și au atacat patru ore fără pagube pentru ei. De această dată turcii au făcut o ieșire puternică, de care principele aflase deja, drept care ei au fost întâmpinați cu o ploaie de foc, fiind nevoiți să se retragă cu mari pierderi. La această ieșire au fost prinși 5 turci nobili care au spus că nu mai este posibilă să fie ținută Timișoara dacă nu îi vine ajutor și au mai spus de asemenea că sunt mari neînțelegeri între locuitorii Timișoarei, mulți vrând să predea cetatea iar alții nu sunt de acord. De aceea transilvănenii au sperat să cucerească cât

*mai repede cetatea. În 14 noiembrie principele a ordonat să vină mai multe tunuri din Alba Iulia și să se facă totul și să atace cetatea și cu mai mult entuziasm. Turcii retrași de la Vac, în jur de 6.000, s-au adunat între Hatvan și Szolnok, pentru a despresura Timișoara, lucru aflat de ai noștri și drept urmare cancelarul a trimis în întâmpinarea lor, din tabăra de la Timișoara, două mii de călăreți și două mii de pedestrași, fără cei patru mii de trabanți, cu ordinul să-i macine; Timișoara rămânea în continuare asediată. (Turcii atacă spre Oradea și Albert Kiralyi, aflat la Timișoara, se întoarce acolo)...dar înainte, fiindcă nu le plăcea să plece din fața Timișoarei, au mai atacat-o o dată serios pe 25 noiembrie de dimineața până seara iar cetatea a fost atât de distrusă de trageri încât cel ce ar fi văzut-o altădată nu ar mai fi recunoscut-o. Dar turcii, cu ajutorul lemnului și a pământului, au opus o dârză rezistență iar ai noștri – și datorită timpului nefavorabil – s-au hotărât să renunțe și să alerge în ajutorul Orăzii.”*

Așa cum reiese din cele trei prezentări ale asediului Timișoarei de la finele secolului al XVI-lea rezultă faptul că cetatea Timișoarei era încă una extrem de importantă și de rezistentă. Într-adevăr, dacă ea ar fi fost cucerită de trupele imperiale atunci, soarta întregului Banat s-ar fi schimbat, în sensul că turcii ar fi fost evacuați de pe aceste teritorii, iar Banatul ar fi redevenit acea zonă de graniță cu o importanță geo-politică strategică pentru creștini.

Dar, acest lucru nu a fost posibil decât un veac mai târziu, în anul de grație 1716.

## ANEXE



*Anexa 1: Soliman I în tinerețe  
sultanul Soliman I în 1556*



*Anexa 2: Regele Ioan Sigismund Zápolya al Ungariei cu*

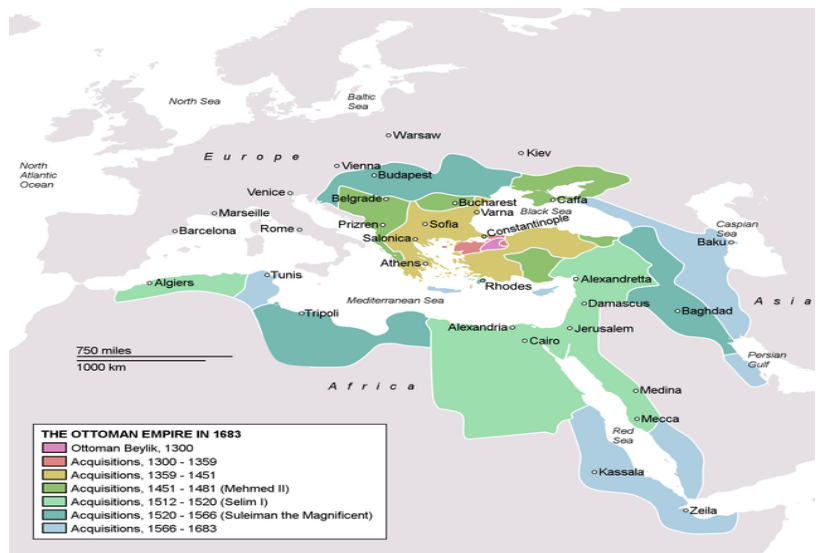

*Anexa 3: Cu albastru: cuceririle din timpul sultanului Soliman Magnificul*



*Anexa 4: Francisc I al Franței (stânga) și Soliman Magnificul (dreapta) au inițiat alianța franco-otomană din 1530.*



*Anexa 6: Selim al II-lea  
Mehmed al III-lea*



*Anexa 7: Murad al III-lea*

*Anexa 8:*



*Anexa 9: Carol Quintul  
Maximilian al II-lea*



*Anexa 10: Ferdinand I Habsburg*

*Anexa 11:*



*Anexa 12: Rudolf al II-lea*

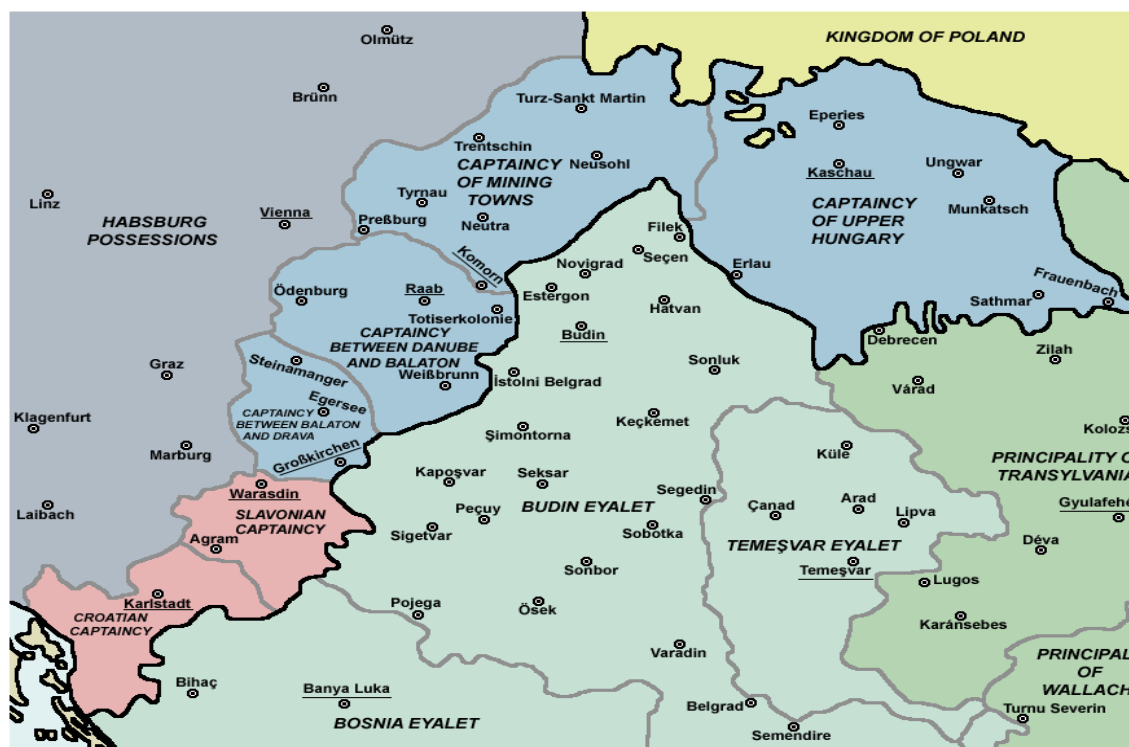

Central Europe in 1572:

- - Habsburg Monarchy
- - Habsburg Kingdom of Hungary (Royal Hungary)
- - Croatia
- - Other Habsburg possessions
- - Ottoman Empire
- - Ottoman eyalets
- - Ottoman vassal principalities

Anexa 13: Pașalâcul de Buda, Vilayetul de Timișoara, Principatul Transilvaniei, Banatul de Lugoj-Caransebeș, Vilayetul de Bosnia



## BIBLIOGRAFIE

1. \*Academia Română, „Istoria românilor, vol. IV”, Editura Enciclopedică, București, 2001.
2. \* Mihail Guboglu, Mustafa Mehmet, „Cronici turcești privind Țările Române – extrase, vol. I, sec. XV – mijlocul sec. XVII”, Editura Academiei Republicii Socialiste România, București, 1966.
3. \*Griselini, Francesco, „Încercare de istorie politică și naturală a Banatului Timișoarei”, prefață, traducere și note de Costin Feneșan, Editura Facla, Timișoara, 1984.
4. Bulboacă, Sorin, „Structuri politice și profesionale în Banatul Lugojului și Caransebeșului (1552 – 1658), vol. I”, Editura „Vasile Goldiș” University Press, Arad, 2011.
5. Hațegan, Ioan, „Cronologia Banatului II/2, Vilayetul de Timișoara – repere cronologice, selecție de texte și date”, Editura Banatul/Editura Artpress, Timișoara, 2005.
6. Hațegan, Ioan, „Prin Timișoara de odinioară, I – de la începuturi până la 1716”, Edit. Artpress, Timișoara, 2006.
7. Hațegan, Ioan „Timișoara în evul mediu”, Editura Banatul, Timișoara, 2008.
8. Hațegan, Ioan, Petroman, Cornel „Istoria Timișoarei – manual opțional”, ediția a II-a, Editura Art Press, Editura Banatul, Timișoara, 2011.
9. Lendvai, Paul, „Ungurii – Timp de un mileniu învingători în înfrângeri”, ediția a III-a, Editura Humanitas, București, 2013.
10. Pascu, Ștefan „Voievodatul Transilvaniei, vol. IV”, Editura Dacia, Cluj-Napoca, 1989.
11. Pop, Ioan-Aurel; Bolovan, Ioan, „Istoria Transilvaniei”, Editura Eikon, Cluj-Napoca, 2013.
12. Pop, Ioan-Aurel; Năgler, Thomas; András, Magyari, (coordonatori), „Istoria Transilvaniei – vol. II (de la 1541 până la 1711), Editura Academiei Române, Centrul de Studii Transilvane, Cluj-Napoca, 2007.
13. Rezachevici, Constantin „Rolul românilor în apărarea Europei de Expansiunea otomană, secolele XIV – XVI”, Editura Albatros, București, 2001.
14. Sursă externă: [wikipedia.org](http://wikipedia.org)

## Cinci sigilii care au aparținut lui Constantin Brâncoveanu Și soției sale, Maria

Laurențiu-Ștefan Szemkovics,  
Arhivele Naționale Istorice Centrale, București

La Arhivele Naționale Centrale din București, în fondurile „Mitropolia Țării Românești”, „Episcopia Buzău” și „Episcopia Râmnic”, se află, printre altele, cinci documente validate cu sigilii dintre care patru au aparținut lui Constantin Brâncoveanu, domnul Țării Românești (1688-1714) și unul soției sale, Maria. Sigiliile, pe care le vom analiza, în bună măsură, cu ajutorul sigilografiei și heraldicii, au forme octogonale și rotunde și sunt imprimate pe documente în chinovar<sup>1</sup> și în tuș negru. Documentele au fost scrise în limba slavonă și în limba română cu caractere chirilice. Vom prezenta mai întâi aceste documente transcrise și traduse, însoțite de reproducerile grafice ale acestora, apoi, la fiecare în parte, analiza sigiliului și reproducerea lui. În câmpul sigilar al primelor trei vestigii întâlnim *stema heraldică a Țării Românești*, iar în emblema ultimelor două sigilii se distinge *stema combinată*.

**I. 1694 (7203) septembrie 23.** Din mila lui Dumnezeu, Io Costandin voevod și domn. Am scris domnia mea ție Stepane din Pleșoi și Vasilie și Barbul din Fratoșița. Către aceasta fac domnia mea în știre că anul înaintea domnii mele la divan la Brâncoveani s-au jăluit Nicodim egumenul din Târnoveți și Papa de Metezi pentru niște moșie ce le-ați fost vândut la Mărăcini. Și mergând să și-o stăpânească ei au multă gâlceavă cu unii cu alții zicând cum că n-aveți moșie voi acolo și ați vândut rău moșiile altora și nu veți să veniți să vă isprăviți cu judecata ci ședeți pe la casele voastre și cumpărătorii sânt în gâlceavă. De care lucru iată că vă poruncescu domnia mea să căutați numaidecât să vă sculați să veniți cu scrisorile ce veți avea să stați de față la judecată ca să îndereptați moșia oamenilor de vreamă ce-ați vândut aceasta. Și să cauți tu Vasilie din Fratoșița să vii să stai de față cu

---

<sup>1</sup> Chinovar = substanță roșie, obținută din plante sau sulfură de mercur, utilizată la scrierea și la sigilarea actelor. Fiind culoarea care exprimă suveranitatea, măreția, chinovarul a fost intens folosit la validarea actelor domnești; *Dicționar al științelor speciale ale istoriei. Arhivistică, cronologie, diplomatică, genealogie, heraldică, paleografie, sigilografie*, colectiv de autori, Edit. Științifică și Enciclopedică, București, 1982, p. 69.

Papa de Mătezi pentru moșia Mărăcinului de Jos. Că nevenind de voe bună să știți că voiu trimite domnia mea portarul domniei mele de vă va aduce aici și vă va lua și bou de soroc și reachiuri. Și certare că nu veniți la judecată veți avea de către domnia mea. Astfel a scris domnia mea.

Sept<embrie> 23 leat 7203

IO COSTANDIN VOEVOD DIN MILA LUI DUMNEZEU DOMN

Verificat al doilea logofăt<sup>2</sup>

---

<sup>2</sup> Arhivele Naționale Istorice Centrale, *Episcopia Râmnic*, XCVII/15.



11  
 12  
 13  
 14  
 15  
 16  
 17  
 18  
 19  
 20  
 21  
 22  
 23  
 24  
 25  
 26  
 27  
 28  
 29  
 30  
 31  
 32  
 33  
 34  
 35  
 36  
 37  
 38  
 39  
 40  
 41  
 42  
 43  
 44  
 45  
 46  
 47  
 48  
 49  
 50  
 51  
 52  
 53  
 54  
 55  
 56  
 57  
 58  
 59  
 60  
 61  
 62  
 63  
 64  
 65  
 66  
 67  
 68  
 69  
 70  
 71  
 72  
 73  
 74  
 75  
 76  
 77  
 78  
 79  
 80  
 81  
 82  
 83  
 84  
 85  
 86  
 87  
 88  
 89  
 90  
 91  
 92  
 93  
 94  
 95  
 96  
 97  
 98  
 99  
 100



[Red handwritten signatures and text]

[Red handwritten signatures and text]

67  
 xcviii/10

88  
 [Handwritten text]

Sigiliul octogonal (18 x 15 mm), imprimat în chinovar pe cartea din 23 septembrie 1694 a lui Constantin voievod, domnul Țării Românești, prin care le poruncește numiților Stepan din Pleșoi, Vasilie și Barbul din Fratoștița să vină la judecată pentru niște moșii vândute la Mărăcini.

În emblemă, într-un scut în formă de măr, acvila purtând în cioc o cruce latină așezată în pal<sup>3</sup>, flancată, în partea de sus, la dreapta de soare, la stânga de semilună (crai nou), în partea de jos, de slovo-cifrele ZP-YZ (7197). Scutul, timbrat<sup>4</sup> de o coroană închisă, terminată cu un glob crucifer<sup>5</sup>, a cărui cruce latină intră în legendă ca invocație simbolică, are pe flancuri două ramuri stilizate care se unesc în partea de jos și din ale căror extremități superioare ies doi grifoni<sup>6</sup> adosați<sup>7</sup> având rolul de suport<sup>8</sup>. În exergă<sup>9</sup>, mărginită la exterior de un chenar liniar, legenda în limba slavonă, parțial ilizibilă: † Ū,, KOSTANDIN B1(ASA)RAB V1(OE)VOD B1(O)~(ŪŪ) M1(ILOSTŪŪ) G(OSPODAR) Z1(EMLI) Á1(GRO)VL(A)X(I) († IO CONSTANTIN BASARAB, VOIEVOD, DIN MILA LUI DUMNEZEU, DOMN AL ȚĂRII ROMÂNEȘTI)<sup>10</sup>.

---

<sup>3</sup> Palul este o piesă onorabilă și este obținut prin trasarea a două linii verticale în centrul scutului; *Dicționar al științelor speciale*, p. 186.

<sup>4</sup> Timbrat = termen care indică poziția unei mobile față de scut. Este propriu coifului cu cimier și lambrechini; *Dicționar al științelor speciale*, p. 230.

<sup>5</sup> Glob crucifer = sferă suprapusă de o cruce care se găsește în vârful coroanelor închise, în mâna unor personaje sau deasupra unor scuturi; este însemn al puterii suverane, atribuit al suveranității. În heraldica românească globul crucifer este întâlnit în stemele Țării Românești, în armele Moldovei și în armeriile statului român; *Dicționar al științelor speciale*, p. 127.

<sup>6</sup> Grifon = animal fantastic, alcătuit din imaginație, prin combinarea unei acvile cu un leu. De obicei acesta este înfățișat având capul, pieptul, aripile și picioarele de acvilă, iar restul trupului de leu; *Dicționar al științelor speciale*, p. 128; simbolizează știința lucrurilor ascunse; este păzitorul clasic al urnei funerare, ca și al tezaurului ermetic; semnifică forță, putere, dificultate de învins; Jean-Paul Clébert, *Bestiar fabulos. Dicționar de simboluri animaliere*, Edit. Artemis-Cavallioti, București, 1995, p. 140-142.

<sup>7</sup> Adosate = două animale care își întorc spatele, adică stau spate în spate; Cte Alph. O'Kelly de Galway, *Dictionnaire archéologique et explicatif de la science du blason*, tome I, Bergerac, Imprimerie générale du sud-ouest, 1901, p. 5.

<sup>8</sup> Element exterior al scutului, reprezentat de un animal având rolul de a sprijini scutul; *Dicționar al științelor speciale*, p. 225.

<sup>9</sup> Exergă = spațiul de la marginea câmpului sigilar, de obicei cuprins între două sau mai multe cercuri (ce pot fi liniare, șnurate, perlate, etc.), în care se gravează textul legendei; *Dicționar al științelor speciale*, p. 111.

<sup>10</sup> Laurențiu-Ștefan Szemkovics, Maria Dogaru, *Tezaur sfragistic românesc. I. Sigiliile emise de cancelaria domnească a Țării Românești (1390-1856) – Trésor sfragistique*



**II. 1701 (7209) iunie 3.** + Din mila lui Dumnezeu Io Costandin voevod și domn al Țării Valahiei. Am scris domnia mea boiariului domnii mele Radul spătariul Doicescul. Către aceasta-ți fac domnia mea în știre pentru rândul moșii Lămoteștilor de care ne-ai spus la Milești că aveți acolo de la moși de la strămoși. Iar egumenul Serafim să scoală de zile că are și el moșie acolo și nu-și caută dijma după moșia lor ce ia și după moșia ta. Pentru Maruța fost făcut o carte a domnii mele de volnicie ca să ia și dijma de an și cea de este timpul. Și egumenul de la Mănăstirea Cernicăi de va avea ceva cu tine să vie de față să-și isprăvească. Acum veni egumenul Serafim de să jălui cum că pentru această moșie ați mai avut gâlceavă înaintea boiarilor celor mari și neputându-vă aleage de aici v-au dat pe seama a șase boiari pre răvașul domnii mele ca să meargă acolo să vă ia

---

*roumain. I. Les sceaux emis par la chancellerie princière de la Valachie (1390-1856), Edit. Ars Docendi, București, 2006, p. 133 și p. 179, fig. 189.*

seama și să văză are și mănăstirea moșie acolo au n-are. Și nefiind tu de față n-au putut face nicio alegere. Fără decât i-au dat carte ca să strângă toată dijma la un loc până-și va aleage cu tine și dijma ce au luat după acea moșie de an nezisă câtă și acum. De care lucrul măcar că ți-a făcut domnia mea carte ca să iai tu și dijma de an și cea de este timpul. Iar de vreme ce iaste gâlceavă între voi pentru acea moșie și nu s-au ales până acum, acum iaste. Să cauți pe cum stă dijma cea de an așa să strângeți și dijma cea de este timpul. Și să stea toată la un loc multă puțină câtă va fi și cea de an și cea de este timpul până când veți veni de toamnă de vă veți întreba la divan. Și atunci viind de față și aducându-vă toate cărțile și zapisele ce veți fi având pe acea moșie și tu și egumenul și văzându-să acum va rămânea să fie moșia acela va lua toată dijma și cea de an și cea de este timpul. Iar până nu veți veni de față să vă isprăviți dijma să nu rădice de acolo după moșie ci să stea toate la un loc nici tu să nu iai nici egumenul. Într-alt chip să nu faci. Astfel am scris domnia mea.

Iunie 3 leat 7209

IO COSTANDIN VOEVOD DIN MILA LUI DUMNEZEU DOMN

Verificat al doilea logofăt<sup>11</sup>

---

<sup>11</sup> Arhivele Naționale Istorice Centrale, *Mitropolia Țării Românești*, XI/7.





Sigiliul octogonal (18 x 16 mm), imprimat în chinovar pe porunca din 3 iunie 1701 a lui Constantin voievod, domnul Țării Românești, către Radul spătarul Doicescul, privind dijma de pe moșia Lămoteștilor.

Corespunde cu cel de dinainte, doar că acvila din câmp este inclusă într-un scut oval, este flancată, în partea de jos, de anul 16-89. În jur, mărginită de un chenar liniar la exterior, legenda în limba slavonă: † Ū,, KOSTANDIN 1 B(ASA)RAB 1 V(OE)VOD 1 B(O)1(ŪŪ) M1(ILOSTŪŪ) G(OSPODAR) 1 z1(EMLI) Á1(GRO)VL(A)X(I) († IO CONSTANTIN BASARAB, VOIEVOD, DIN MILA LUI DUMNEZEU, DOMN AL ȚĂRII ROMÂNEȘTI).<sup>12</sup>



---

<sup>12</sup> Doru Bădără, *O carte cu pecetea lui Constantin Brâncoveanu în colecțiile Bibliotecii Centrale Universitare din București*, în „Revista de Istorie”, t. 42, mai 1989, nr. 5, p. 509-511; Laurențiu-Ștefan Szemkovics, Maria Dogaru, *op. cit.*, p. 133 și p. 179, fig. 188a și 188b.

**III. 1718 (7226) martie 9.** + Marîia doamna a răposatului Costandin Vodă Brâncoveanul: Dat-am această carte a noastră sfintei mitropolii de aici din oraşul Bucureşti, şi prea sfinţitului părintelui nostru Kir Mitrofan mitropolitul ţării: ca să aibă a ţinea şi a stăpâni viile noastre de la Ştiubeai din sud Buzău, însă pogoane 21 dupre cum sânt îngrădite cu gardul de jur împrejur şi cu toate dichisele lor câte se vor afla: Care vii ne sânt de moştenire de la părinţii şi moşii noştri: Pentru că întâmplându-să moarte fiemea Stancăi şi îngropându-o la această sfântă mitropolie, fost-au lăsat în dîiată ca să dea pentru pomenirea ei la această sfântă mitropolie sălaşe de ȝigani şi 12 pogoane de vie din dealul Şchiiailor din sud Saac. Care pogoane fiind împreunate tot într-un răzor cu alte vii ale ei ce i-au fost de cumpărătoare şi împreună şi cu ale noastre ce ne sânt de moştenire: Fost-au socotit de au fost aşăzat şi aceste cuvinte în dîiată, ca de nu s-ar putea suferi fraţii ei sau alţii din neamul nostru la cine ar rămânea ca să stăpânească aceste vii ca să fie cu călugării la un loc, să aibă a-i da sfintei mitropolii alte vii pentru acestea adică, vii pentru vii. Deci după aceeaiaşi socoteală socotind şi noi că miluind Dumnezeu pă nepotul nostru Costandin ca să ajungă în vârsta sau: nu să va putea suferi nici să va putea îngădui ca să fie cu călugării la un loc fiind viile amestecate tot într-un răzor. Am socotit de am dat sfintei mitropolii aceste vii ce-am scris mai sus, însă viile înfundate dupre cum sânt îngrădite cu gard şi dimpreună cu toate dichisele lor,: Şi pentru pogoane 12 ce au lăsat fiemea Stanca pentru pomenirea ei am dat pogoane 21 ca să fie şi pentru ai ei nesfârşită pomenire şi ai părinţilor şi fraţilor ei: Drept aceeaia am dat această carte a noastră sfintei mitropolii ce scrie mai sus ca să stăpânească aceste vii cu bună pace de către tot neamul meu în veaci: Şi pentru mai adevărată credinţa am întărit cu iscălitura şi cu peceatea mea mai jos ca să să crează:

Martie ziua 9 leat 7226

Marica doamna a răposatului Costandin Vodă B<asarab>

Costandin B<asarab><sup>13</sup>

---

<sup>13</sup> Arhivele Naţionale Istorice Centrale, *Mitropolia Ţării Româneşti*, LXXVIII/1.

**11**  
 11  
 Αρχη Λεβανα Αρχιεπισκοπης Κεφαλληνου Κρινωπολης. <sup>α</sup>Τατατα  
 12  
 13  
 14  
 15  
 16  
 17  
 18  
 19  
 20  
 21  
 22  
 23  
 24  
 25  
 26  
 27  
 28  
 29  
 30  
 31  
 32  
 33  
 34  
 35  
 36  
 37  
 38  
 39  
 40  
 41  
 42  
 43  
 44  
 45  
 46  
 47  
 48  
 49  
 50  
 51  
 52  
 53  
 54  
 55  
 56  
 57  
 58  
 59  
 60  
 61  
 62  
 63  
 64  
 65  
 66  
 67  
 68  
 69  
 70  
 71  
 72  
 73  
 74  
 75  
 76  
 77  
 78  
 79  
 80  
 81  
 82  
 83  
 84  
 85  
 86  
 87  
 88  
 89  
 90  
 91  
 92  
 93  
 94  
 95  
 96  
 97  
 98  
 99  
 100

Αρχη Λεβανα Αρχιεπισκοπης Κεφαλληνου Κρινωπολης  
 Κεφαλληνου  
 Λεβανα

LXXVIII/A



Sigiliul octogonal (18 x 17 mm) imprimat în tuș negru pe cartea din 9 martie 1718 a Mariei, doamna răposatului Constantin Brâncoveanu, către Mitropolia din București și mitropolitul Mitrofan, ca să țină și să stăpânească 21 de pogoane de vie la Știubei, județul Buzău.

În câmpul sigilar, un scut oval, încărcat cu acvila cruciată, însoțită, în partea superioară, la dreapta de soare, la stânga de crai nou. Scutul, timbrat de o coroană închisă, terminată cu un glob cruciger, are pe flancuri și dedesubt două ramuri care se îmbină la extremitățile inferioare. În exergă, delimitată de un octogon la exterior, legenda indescifrabilă.



**IV. 1704 (7213) noiembrie 6.** + Din mila lui Dumnezeu, Io Costandin voevod și domn. Am scris domnia mea vouă 12 boiari hotarnici care sântei luați pre răvașul domnii mele de prea sfințitul părintele nostru Kir Teodosie mitropolitul țării ca să hotărâți moșia sfintii mitropolii ce are la Frumușani de cătră alalți moșneani de acolo. Către aceasta fac domnia mea în știre în vreme ce veți vedea această carte a domnii mele și cu sluga domnii mele anume al doilea portar. Iar voi când va fi la zi și la soroc după porunca domnii mele să vă strângeți toți acolo la această moșie ce să cheamă Frumușanii să o hotărâți de cătră alalți moșneani. Însă moșia ce

iaste cumpărată de răposatul Costandin vodă Șerban ctitorul sfintii mitropolii care este aleasă și cu șase boiari. Și să mai aleageți și partea lui Pătru măcelariul de moșie de acolo care o am cumpărat domnia mea de o am dat schimbu sfintii mitropolii pentru moșia de la Copăceani. Și să mai aleageți și toată partea Cheranii și a surorii sale care o au cumpărat sfinția sa părintele mitropolitul fiind aceaste trei părți de moșie tot în hotarul Frumușanilor. Deci după obiceiul țării să lipiți aceaste părți de moșie pre lângă moșia lui Costandin vodă moșie lângă moșie să-i faceți tot un hotar și să puneți pietri și seamne precum veți afla și veți adevera cu sufletele voastre mai pe dreptu și precum scrie și răvașul domnii mele. Și într-altu chip să nu faceți că așa iaste porunca domnii mele. Și ispravnic însă-și vorba domniei mele.

Noiem<brie> 6 leat 7213

IO COSTANDIN VOEVOD DIN MILA LUI DUMNEZEU DOMN

Verificat al doilea logofăt<sup>14</sup>

---

<sup>14</sup> Arhivele Naționale Istorice Centrale, *Mitropolia Țării Românești*, XIV/15.



Sigiliul rotund (55 mm), imprimat în chinovar pe porunca din 6 noiembrie 1704 a lui Constantin voievod, domnul Țării Românești, către 12 boieri pentru alegerea și hotărnicia moșiei Frumușani.

În emblemă, în scut oval, puțin aplatizat în partea de sus, două personaje încoronate, redată în întregime și din față, flancând un arbore, mărginit, în dreptul trunchiului, de slovo-cifrele ZP-YZ (7197), pe vârful căruia stă acvila cruciată, însoțită, la dreapta de soare figurat cu șaisprezece raze, la stânga de crai nou. Scutul, timbrat de o coroană închisă, terminată cu glob cruciger, de la care pornesc lambrechini<sup>15</sup> sub formă de fâșii, are pe flancuri motive baroce și tenanți<sup>16</sup> două personaje care stau cu spatele lipit de el (scut), și redată din profil, privind spre marginile sigiliului. În exergă, între un cerc liniar la interior și o ghirlandă rotundă la exterior, legenda în limba slavonă: † Ū,, KOSTANDŪN BASARAB VOEVOD B(O)Ū M(L)OS)TŪŪ G(OSPO)D(A)R V(ĚSOH) ZEMLI ÁGR(O)VL(A)XH († IO CONSTANTIN BASARAB VOIEVOD, DIN MILA LUI DUMNEZEU, DOMN A TOATĂ ȚARA ROMÂNEASCĂ).<sup>17</sup>

---

<sup>15</sup> Lambrechini = ornament exterior al scutului înfățișat ca niște fâșii din stofă sau vrejuri vegetale care cad din vârful scutului pe laturile acestuia. Lambrechinii au fost reprezentați, din punct de vedere al formei, în funcție de stilul artistic dominant (gotic, renaștere, baroc, rococo, etc.). Ei amintesc acoperământul coifului sfâșiat în lupte. În mod obișnuit, lambrechinii sunt înfățișați, din punct de vedere cromatic, prin atribuirea smaltului principal al scutului părților exterioare, iar metalului sau a culorii celei mai însemnate mobile din scut, celor interioare; *Dicționar al științelor speciale*, p. 152.

<sup>16</sup> Tenant = element exterior al scutului, personaj uman care sprijină scutul; *Dicționar al științelor speciale*, p. 229.

<sup>17</sup> P. V. Năsturel, *Stema României. Studiu critic din punct de vedere heraldic cu numeroase figuri în text*, București, Tipografia «Voința Națională», 1892, p. 119, fig. 38; Maria Dogaru, *Sigiliile mărturii ale trecutului istoric. Album sigilografic*, Edit. Științifică și Enciclopedică, București, 1976, p. 75, fig. 53 a, b; Ileana Căzan, *Imaginar și simbol în heraldica medievală*, Silex, București, 1996, pl. IV, 1; Laurențiu-Ștefan Szemkovics, Maria Dogaru, *op. cit.*, p. 132 și p. 179, fig. 186.



**V. 1692 (7200) ianuarie 18.** + Cu mila lui Dumnezeu, Io Constantin voevod și domn al Țării Valahiei. Am scris domnia mea vouă 24 de boiari cari sânteți luați pre răvașul domnii mele de boiariul domnii mele Costandin căpitan Filipescul și de megiașii din Pătârlage ce se cheamă lerești și săbiești. Către aceasta va fi domnia mea în știre că aici înaintea domnii mele, la divan, avut-au întrebăciuni de față boiariul domnii mele Costandin căpitan Filipescul și călugării de la Mănăstirea Mislea și de la Mănăstirea Alunișul cu megiașii din Pătârlage pentru moșii ce-au fost schimbat călugării cu Radul comis Mihălcescul în zilele lui Mateiu Vodă și pentru alte moșii ce mai au acolo la Pătârlage. Și au mai luat 12 boiari mai nainte și nu li s-au isprăvit atunci. Dar acum iată că v-am dat domnia mea pre voi la miljocul lor ca să le aleageți moșii și să le hotărâți. Dereptu



aceaia de vreme ce veți vedea această carte a domnii mele și cu sluga domnii mele anume al doilea portar, iar voi toți să căutați când va fi la zi și la soroc să aveți a vă strange toți deplin câți sânteți scriși anume în răvașele domnii mele și să mergeți toți împreună acolo la aceale moșii la Pătârlage să le aleageți moșii și să le hotărâți precum scriu răvașele domnii mele și precum veți afla cu ale voastre suflete mai pre dreptu și precum veți aleage și veți hotărî. Așa să le faceți și scrisori la mâinele lor. Și într-alt chip să nu fie că așa iaste porunca domnii mele. Iar care n-ar vrea să meargă de voe să fie volnic sluga domnii mele ce scrie mai sus să-i ducă fără de voia lor. Și ispravnic însăși spusa domnii mele.

Ghenarie 18 leat 7200

IO COSTANDIN VOEVOD CU MILA LUI DUMNEZEU DOMN

Verificat marele logofăt<sup>18</sup>

---

<sup>18</sup> Arhivele Naționale Istorice Centrale, *Episcopia Buzău*, XXXII/17.



Sigiliul rotund (52 mm), imprimat în chinovar pe porunca din 18 ianuarie 1692 a lui Constantin voievod, domnul Țării Românești, către 24 de boieri ca să aleagă și să hotărască câteva moșii din Pătârlage.

Corespunde celui de dinainte, deosebindu-se: poziția mâinilor personajelor care flanchează scutul; acvila are coada mai ascuțită, iar crucea pe care o ține în cioc are extremitățile lățite; crucea, de pe globul cruciger al coroanei care timbrează scutul, este asemănătoare la dimensiuni și formă cu cea care este în legendă ca invocație simbolică; lambrechinii, care pleacă de la coroană spre umerii scutului, sunt înconjurați de două ovale aplecate spre ea. Arborele este mărginit, în dreptul trunchiului, de slovo-cifrele злп-ylz (7197). În exergă, între un cerc liniar la interior și o ghirlandă rotundă la exterior, legenda în limba slavonă: † Ū,, KOSTANDŪN 1 BASARAB 1 VOEVOD1 B(O)ŪŪ M(I)L(OS)TŪŪ G(OSPO)D(A)R` ZEMLH ÁGR(O)VL(A)XĪH2 († IO CONSTANTIN · BASARAB · VOIEVOD · DIN MILA LUI DUMNEZEU DOMN AL ȚĂRII ROMÂNEȘTI:).<sup>19</sup>

---

<sup>19</sup> V. A. Urechia, *Schițe de sigilografie românească (II)*, în „Revista Literară”, XII, 1891, nr. 11, 24 martie, p. 162; Idem, *Notice sur les armoiries du peuple roumain*, Maçon, 1901, p. 14; P. V. Năsturel, *Stema României. Studiu critic din punct de vedere heraldic cu numeroase figuri în text*, București, Tipografia «Voința Națională», 1892, p. 119, fig. 38; G. I. Ionnescu-Gion, *Istoria Bucureștilor*, București, Stabilimentul grafic I. V. Socecu, 1899, p. 118; Laurențiu-Ștefan Szemkovics, Maria Dogaru, *op. cit.*, p. 132-133 și p. 179, fig. 187.



Studiul își propune să trezească interesul specialiștilor, istoricilor și marelui public față de aceste vestigii speciale și, totodată, să repună sigilografia la locul ce i se cuvine în ansamblul disciplinelor istorice.

## Sigiliul comunității Nădlac din 1752 - izvor pentru elaborarea stemei orașului

Augustin Mureșan,  
Ioan Popovici

### Abstract

The authors present the seal of the Nădlac commune of 1752 – as historical source for elaborating the town emblem. The commune seal is round. In the seal field (emblem), on a terrace, on the right, there is a tower with a conic roof, two windows and a gate, and on the left a sheaf of wheat. The legend was written in Latin: *Sigillum comunitatis Nagylak 1752*. The emblem of the commune seal is a sigillography source for elaborating the emblem of the Nădlac town.

**Cuvinte cheie:** *Crișana, sec.XIX, sigilografie, sigiliu communal*

Sigiliul comunei Nădlac a fost prezentat succint, în lucrarea cu caracter monografic a localității, aparținând lui Petru Țiucra Pribeagul, apărută în anul 1936<sup>1</sup>.

Prezentând date despre sigiliul acestei comune autorul menționat scria că, aceasta “ în 1752 a primit sigil, în a cărui interior rotund se observă un turn de cetate cu acoperiș ascuțit (turnul din Velj). De jur-împrejur: un snop de grâu cu spicele în sus și inscripția: SIGILLUM COMUNITATIS NAGYLAK 1752”<sup>2</sup> (Fig. 1).

După mai mulți ani am descris sigiliul în lucrarea *Sigilii sătești și comunale din comitatul Arad și împrejurimi (secolele XVII-XIX)*<sup>3</sup>. Prin urmare el nu este un sigiliu necunoscut. *Ca formă este un sigiliu rotund.*

*În câmpul sigilar, pe o terasă, în dreapta, se află un turn de apărare cu acoperiș conic, două ferestre și o poartă, iar în stânga, un snop de grâu,*

---

<sup>1</sup> Petru Țiucra, *Pribeagul, Pietre rămase. O contribuție la monografia județului Arad*, Imprimeria Căilor Ferate Române, București, 1936, pp.365-366. Un scurt istoric al localității Nădlac, vezi la Peter Hügél, Augustin Mureșan, Dan Demșea, Horia Lascu, Virgil Șerban, Felicia Oarcea, *De-a lungul frontierei La aniversarea a 10 ani de colaborare între localitățile de frontieră ale județelor Arad și Bekes*, Județul Arad, 2005, pp. 40-42.

<sup>2</sup> Petru Țiucra, *op. cit.*, pp. 365-366.

<sup>3</sup> Augustin Mureșan, Ioan Popovici, *Sigilii sătești și comunale din comitatul Arad și împrejurimi (secolele XVII-XIX)*, Edit. Gutenberg Univers, Arad, 2009, p. 98.

cu spicele în sus, bătute de vânt. În exerga, formată din două cercuri lineare s-a scris cu litere majuscule, în limba latină, legenda mai sus menționată.



Fig. 1

Sigiliul are o profundă semnificație. Turnul numit „din Velj”, semnifică cetatea de odinioară<sup>4</sup>, iar snopul de grâu simbolizează ocupația de bază a locuitorilor, cultura cerealelor.

Purtând atributele izvorului autentic, această mărturie a trecutului istoric, ca și altele de acest fel, ne permit recuperarea mesajului înaintașilor și aprofundarea cercetărilor istorice. Emblema acestui sigiliu comunal din 1752 este un valoros izvor sfragistic pentru elaborarea stemei orașului Nădlac<sup>5</sup>.

În anul 1993, s-au început demersurile de elaborare a stemei județului și ale stemelor unor centre urbane din județul Arad, inclusiv și a orașului Nădlac. Începerea activității de elaborare a stemei județului și orașelor<sup>6</sup> se datorează în special regretatei prof. univ. dr. Maria Dogaru,

---

<sup>4</sup> Despre cetatea Nădlac, vezi Adrian Andrei Rusu, George Pascu Hurezan, *Cetăți din județul Arad*, Arad, 1999, pp. 63-64.

<sup>5</sup> În legătură cu folosirea sigiliilor sătești ca izvor pentru elaborarea stemelor comunale, vezi Sorin Iftimi, *Emblemele sigiliilor sătești ca izvor pentru elaborarea stemelor comunale*, în „Anuarul Muzeului Etnografic al Moldovei”, III, Iași, 2002-2003, pp. 177-202.

<sup>6</sup> În acest sens, Maria Dogaru și-a exprimat unele opinii și precizări în legătură cu noile steme de județe și orașe bazate, pe cunoașterea izvoarelor heraldice românești și pe experiența dobândită de când autoritățile administrative orășenești și județene au început a se preocupa de instituirea însemnelor heraldice care să le desemneze, vezi Maria Dogaru, *O*

specialistă în heraldică și sigilografie, care s-a implicat, pe de o parte datorită afecțiunii pentru meleagurile arădene<sup>7</sup>, iar pe de alta, a importanței cunoașterii și folosirii izvoarelor heraldice și sigilare la elaborarea noii heraldici teritoriale arădene<sup>8</sup>. În acest sens, a luat legătura cu semnatarii acestor rânduri și cu autoritățile locale ale municipiului și județului.

În cadrul primelor consultări cu cei care doreau a elabora steme de localități, treptat s-a acreditat ideea organizării unui concurs pentru realizarea stemelor orașelor. Despre acesta<sup>9</sup> s-a anunțat în mass-media, termenul limită pentru înscriere fiind 31. 03. 1993. Consiliul Județean Arad, prin Direcția de urbanism, amenajarea teritoriului și lucrări publice a pus la dispoziția concurenților - *tema program* - cuprinzând principalele elemente necesare elaborării lucrărilor pentru concurs<sup>10</sup>. La concursul organizat din partea orașului Nădlac s-a participat cu trei variante<sup>11</sup>.

Dintre cele trei variante de stemă s-a ales următoarea compoziție (Fig.2). *Scut triunghiular cu marginile rotunjite, tăiat, sus despiciat.*

*În primul cartier, pe fond de aur se află un corb negru, conturnat, ținând în cioc un inel de aur cu piatra roșie, stând pe o ramură de stejar verde, cu trei ghinde, de aur.*

---

*problemă de mare actualitate: noile steme de județe și orașe. Opinii și precizări, în „Revista Arhivelor”, anul LXXI, vol. LVI, nr.3, 1994, pp. 262-266; idem, Noile steme orașenești. O problemă de mare actualitate, în Buletinul „Informații privind istoria orașelor”, nr. 27, august, Sibiu, 1994.*

<sup>7</sup> Maria Dogaru s-a născut la 9 august 1934 în comuna Mișca, județul Arad. În 1982 a organizat în colaborare cu Muzeul Județean Arad și Arhivele Statului-filiala Arad, o interesantă și originală expoziție de heraldică, vezi: Maria Dogaru, *Expoziția „Ideea de unitate și independență oglindită în simboluri heraldice*, în „Revista muzeelor și monumentelor, seria muzee”, anul XIX, nr. 5 (1982), pp. 23-31.

<sup>8</sup> Prin sintagmele “heraldică teritorială” sau “armorial teritorial” s-a definit totalitatea stemelor pentru un județ (județe), municipii, orașe și comune, vezi Siliu Andrieș-Tabac, *Heraldica teritorială a Basarabiei și a Transnistriei*, Chișinău, 1998. Despre realizări, obiective și strategii cu privire la heraldica teritorială în Moldova, vezi Ștefan S. Gorovei, *Heraldica teritorială în Moldova. Realizări, obiective, strategii (I)*, în „Herb”, Revista Română de Heraldică”, I (VI), Iași, 1-2, 1999, pp. 159-167.

<sup>9</sup> Concursul avea loc ca urmare a Hotărârii de Guvern nr. 64/1993. La concurs s-au prezentat lucrări cu proiecte de steme ale județului Arad și ale următoarelor orașe: Chișineu Criș, Curtici, Ineu, Nădlac, Pâncota, Sebiș.

<sup>10</sup> În mod special de adunarea lucrărilor pentru concurs s-a ocupat D-na arhitect șef Elena Copaci și D-na arhitect Lucia Chișbora, de la Direcția de urbanism, amenajarea teritoriului și lucrări publice.

<sup>11</sup> La elaborarea variantelor de steme ale orașelor s-a răspuns mai multor cerințe: a. să reflecte, desigur concentrate, istoria localității sau zonei; b. să facă aluzie la tradiția însemnului folosit anterior; c. să fie conforme legilor heraldicii; d. să aibe înfățișare artistică; e. puterea de a individualiza posesorul, cf. Maria Dogaru, *op. cit.*, p. 263.

*În al doilea cartier, pe fond albastru, o construcție monumentală, de argint văzută din față, cu acoperiș ascuțit, o poartă și două ferestre negre, dintr-una ieșind un personaj îmbrăcat în negru, care ține cu o mână o goarnă de aur, din care suflă, spre dreapta. În dreapta edificiului se află un snop de grâu, de aur.*

*În partea inferioară, pe fond albastru, se află un zid de cărămidă roșie, cu o poartă cu moloane și două uși deschise, de aur, cu patru balamale de argint, având în mijloc o cheie de aur. Totul așezat pe o terasă verde străbătută de o fascie, de aur. Scutul este timbrat de o coroană murală de argint cu trei turnuri crenelate.*

Localitatea Nădlac fiind oraș<sup>12</sup>, pentru stemă s-a ales coroana murală cu trei turnuri<sup>13</sup>.

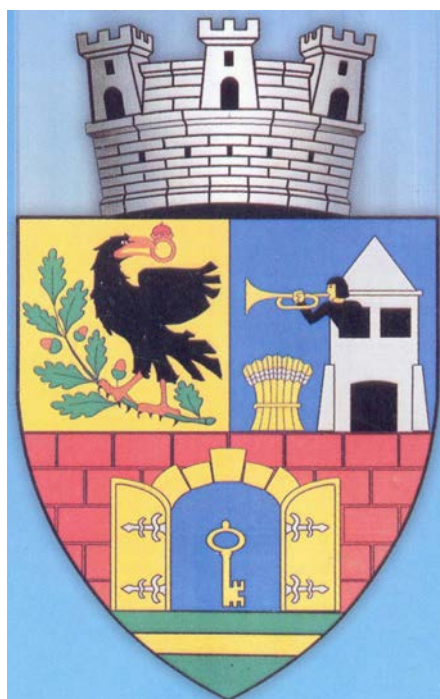

Fig. 2.

De observat faptul că, pentru elaborarea stemei orașului Nădlac s-a preluat din sigiliul comunității din 1752, ca figură heraldică “turnul din Velj” cu poarta și cele două ferestre. La acesta s-a făcut o îmbunătățire, fiind

<sup>12</sup> Localitatea Nădlac, județul Arad este proclamată oraș în anul 1968.

<sup>13</sup> Vezi ca model stemele orașelor reproduse în „Enciclopedia României”, vol.II, București, 1938.



reprezentat cu doi contraforți, iar dintr-o fereastră apare ieșind pe jumătate un personaj îmbrăcat în negru, suflând din goarnă, anunțând în acest fel, ora exactă. Acest obicei se practică și azi în turnul Bisericii evanghelice slovace din localitate. Astfel s-a realizat o reușită combinație heraldică, între turnul din Velj, turnul bisericii evanghelice slovace și gornist. În dreapta turnului se află snopul de grâu, preluat și el din sigiliul comunal. Toate aceste figuri heraldice au fost introduse în cartierul al doilea. Terasa din sigiliu a fost inclusă și ea, în cartierul al treilea, al stemei, dar tăiată de o fascie.

Comisia județeană de analiză a stemelor de localități a avizat-o cu unele modificări. Ca urmare, stema s-a refăcut și a fost avizată succesiv de comisiile, județeană, zonală de heraldică și Comisia Națională de Heraldică Genealogie și Sigilografie a Academiei Române.

Stema orașului Nădlac (Fig. 3) are următoarea înfățișare: *scut triunghiular cu marginile rotunjite, tăiat, în partea superioară despiciat.*

*În primul cartier, pe fond de aur se află un corb negru, conturnat, ținând în cioc un inel de argint cu piatra roșie, stând pe o ramură de stejar verde, cu trei ghinde.*

*În al doilea cartier, pe fond albastru, o construcție monumentală, de argint, văzută din față, cu acoperiș ascuțit, o poartă și două ferestre negre dintr-una ieșind un personaj îmbrăcat în negru, care ține cu o mână o goarnă de aur, spre dreapta, din care suflă. În dreapta edificiului se află un mănunchi de grâu, de aur.*

*În partea inferioară, pe fond albastru, se află un zid de cărămidă roșie, având o poartă cu moloane și două uși deschise, de aur, cu patru balamale negre, iar în mijloc un caduceu de argint. Totul așezat pe o terasă verde străbătută de o fascie undată, de aur.*

*Scutul este timbrat de o coroană murală de argint cu trei turnuri crenelate.*

Semnificațiile elementelor însumate: corbul cu inel în cioc, blazonul familiei Huniazilor amintește de faptul că Iancu de Hunedoara deținea un domeniu în zona Nădlacului. Construcția face aluzie la biserica evanghelică slovacă ridicată între anii 1812-1822, iar gornistul are rolul de a anunța ora exactă. Mănunchiul de grâu simbolizează bogăția în cereale a zonei. Zidul cu poarta deschisă semnifică cetatea Nădlacului datând din a doua jumătate a secolului al XV-lea. Caduceul relevă activitatea comercială din oraș. Fascia undată simbolizează râul Mureș care trece prin apropiere de oraș. Coroana murală de argint cu trei turnuri crenelate semnifică faptul că localitatea are rangul de oraș.



Fig. 3

În concluzie, stema orașului Nădlac prin faptul că are cuprinse în stemă figurile heraldice, la care ne-am referit mai sus, preluate din sigiliul comunității din 1752, valorifică tradițiile sigilare ale localității.

# Perspectivă istorică asupra memorialisticii lui Septimiu Albini

*Răducu Rușeț,  
Universitatea Babeș-Bolyai, Cluj-Napoca*

## **Abstract**

Considering worth for attention the reconstitution of journalistic and political elite from Transylvania, the present work paper is proposing to approach the personality and the political activity of Septimiu Albini. The current historiographical step brings a new perspective over the political and cultural activity and also memorial one of the transylvanian journalist. The actual study brought in the historical attention announces its start through remembering of some informations of biographic and intellectual matters over the personality of Septimiu Albini, which doesn't do otherwise than to accomplish a memory exercise to those who know his activity. We mention here that the present study is structured thematically in two sequential episodes that follow next: 1) the life and the activity of Septimiu Albini; 2) the historical perspective over the memorial of Septimiu Albini.

Regarding the sources and the methodology I am obliged to say that I appealed both to published sources, but most specially to the current object of study that was represented by the archivist sector of genuine sources. The method of investigation used by us is focusing on the transcription of genuine documents, the interpretation of historical sources, the contextualization and historical release of genuine informations offered by the researched archivist background. Among the published sources we can mention the workpapers of the history man named Ilie Moise about the journalist from Cut. He got a special attention from the young history man called Vlad Popovici, who dedicated him numerous pages regarding the reconstitution of political elite from Transylvania.

**Keywords:** biographic data, archivist consignments, historical step regarding the activity of S. Albini, historiographical interpretation, cultural-political activity.

## Introducere

Prezentul demers istoric, intitulat Septimiu Albini: pagini de memorialistică, dorește să prezinte personalitatea redactorului ardelean, Septimiu Albini și preocupările acestuia în domeniul politicii, gazetăriei, memorialisticii etc. Cu siguranță, Albini nu este necunoscut istoriografiei noastre și istoricilor preocupați de istoria modernă a Transilvaniei, dar viitorul redactor al Tribunei de la Sibiu a avut un rol esențial în mișcarea națională din Transilvania, atât prin implicarea în viața politică din această regiune istorică, cât și prin activitatea sa de la catedră.

Trebuie menționat, încă de la început, faptul că această personalitate a intrat și în preocupările altor colegi și istorici, care au fost interesați de asemenea subiecte.

În ceea ce privește stadiul actual al cercetării, trebuie semnalate preocupările lui Ilie Moise despre gazetarul din Cut. De o atenție deosebită s-a bucurat din partea lui Vlad Popovici, având în vedere reconstituirea elitei politice din Transilvania, care i-a dedicat numeroase studii. Personal, m-am ocupat de ascensiunea politico-intelectuală a lui Septimiu Albini în cadrul studiilor de licență, având în atenție reconstituirea biografico-intelectuală a acestuia, sursa principală a documentării noastre fiind memoriile personale ale lui Septimiu Albini, păstrate în cadrul Bibliotecii Mitropoliei din Sibiu, Fond Ioan Lupaș. Deci, putem observa că în conturarea studiului de față au intrat în atenția noastră atât surse editate, lucrări publicate despre viața și activitatea lui Septimiu Albini, lucrări generale despre mișcarea națională din Transilvania, cât și surse inedite, Arhiva Bibliotecii Mitropoliei din Sibiu, Fond Ioan Lupaș, unde au fost identificate memoriile personale ale jurnalistului ardelean. Într-un prim registru tematic vom descrie date biografice despre Albini, pentru ca ulterior, într-o parte secundară a prezentării de față să prefigurăm aspectele de ordin memorilaistic.



Septimiu Albini:  
pagini de memorialistică

Motto:  
Mai întâi a fost redactorul, apoi memoriile  
acestuia

## I. Viața și activitatea lui Septimiu Albini 1861- 1919

Septimiu Albini a fost jurnalist și om de litere, unul dintre membrii de marcă ai grupului tribunist înființat la Sibiu, secretar al Partidului Național Român din Transilvania și Ungaria și membru al delegației care a înaintat Memorandul către Împărat. Dat fiind numărul relativ ridicat de cercetări care i-au fost dedicate<sup>1</sup>, în acest studiu introductiv nu intenționăm să prezentăm exhaustiv întreaga sa activitate, ci dorim doar să oferim un medalion biografico-intelectual al autorului scrierilor cuprinse în volumul încă nepublicat: *Societatea „Transilvania”*. Amintiri de la „Tribuna” veche. Scrieri politice. Sperăm că tabelul cronologic prezent în lucrare va completa sumarul nostru medalion biografic<sup>(2)</sup>.

S. Albini s-a născut la 9 iunie 1861 în localitatea Șpring, comitatul Alba de Jos, fiind primul din cei doi fii ai lui Vasile Albini, fost vicetribun în legiunea lui Axente Sever de la 1848/49 și al Emiliei Neagoe, nepoată a mitropolitului greco-catolic Alexandru Sterca-Șuluțiu<sup>(3)</sup>. Tatăl său a avut un rol însemnat în formarea intelectuală a viitorului jurnalist și memorandist, deoarece prin poveștile despre evenimentele de la 1848 din Transilvania, relatate fiului său dorea să-i însuflească ceva din curajul său, pe care se presupune că l-a avut tatăl viitorului redactor când a renunțat la haina bisericească și s-a alăturat revoluționarilor de la 1848. Maniera în care a înțeles acest tată să-și crească copilul se poate observa dintr-o însemnare pe care Ion Breazu a identificat-o între manuscrisele lui Albini predate Academiei Române de soția acestuia. După o lună și ceva de la nașterea

---

<sup>1</sup> Selectiv: Ion Breazu, *Între Ioan Paul și Septimiu Albini*, în „Țara Bârsei”, X, 1938, nr. 4-6, pp. 380-387; Victor Lazăr, *Septimiu Albini*, în „Gazeta Ilustrată”, VIII, 1938, nr. 4-5, pp. 39-42; Stelian Mândruț, *Septimiu Albini despre procesele politice ale românilor din Transilvania în 1895-1898*, în „Anuarul Institutului de istorie și arheologie din Cluj-Napoca”, XXVI, 1983-1984, p. 453-473; Ilie Moise, *Septimiu Albini și Tribuna*, în „Transilvania”, 13, 1984, nr. 4, pp. 20-21; Anca Bițu-Sârghie, *Ioan Slavici, Vasile Lucaciu, Octavian Goga în dialog cu Septimiu Albini*, în „Manuscriptum”, XIX, 1988, nr. 4, pp. 28-43; Eadem, *Septimiu Albini. Projumismul tribuniștilor din Sibiu*, în „Manuscriptum”, XX, 1989, nr. 1, pp. 84-86; Elisabeta Simion, *Prefață* la vol. *Septimiu Albini, 1848 în Principatele Române*, București, 1998, pp. V-XIX; Ilie Moise, *Un scriitor uitat, Septimiu Albini*, studiu introductiv la vol. *Septimiu Albini, Scrieri*, Sibiu, 1998, pp. 5-31; Vlad Popovici, *Septimiu Albini la „Tribuna” din Sibiu (1886-1894)*, în „Anuarul Institutului de Istorie „George Barițiu” din Cluj-Napoca”, XLVI, 2007, pp. 223-236; Vlad Popovici, Răducu Rușeț, *File de memorialistică: Septimiu Albini, Amintiri de la Tribuna veche*, în „Chronos. Revistă de istorie”, VIII, 2010, nr. 2(15), pp. 38-44.

<sup>2</sup> Vezi: *Viața și activitatea lui Septimiu Albini: Tabel cronologic*, prezentat în anexa lucrării.

<sup>3</sup> Ilie Moise, *Un scriitor uitat, Septimiu Albini*, în *op. cit.*, pp. 5-8.

fiului său, aproximativ 40 de zile, fostul vicetribun făcea următoarea mărturisire „Iubitul și scumpul meu fiu! Astăzi în a patruzecia zi de la nașterea ta pe lume (...) eu al tău iubitor și fericit și adevărat părinte, ținându-te în brațele mele părintești, ridicat înaintea marelui Părinte al românilor Mihai Bravul, eroul de la Călugăreni, te închin cu devotament la acel sfânt românesc și te oblig ca în toată viața ta să te închini la tendința lui, să adorezi aspirațiile lui, să combați vițiul și ilegalitatea, să susții, tare și sus românismul, să fii pururea mândru că ești din vița măreață a coloanei Traianide, fiul Romei eterne”. În urma acestui presupus moment de sinceritate putem încerca o reconstituire a modelului de creștere și educație a viitorul redactor al cotidianului sibian „Tribuna”(4).

Studiile secundare le-a efectuat la Blaj și Sibiu, intrând de pe acum în contact cu ideile junimiste. Și-a continuat formarea intelectuală urmând cursurile Facultății de Litere și Filosofie în cadrul Universității din Viena între anii 1879-1883, fiind bursier al „Junimii” de la Iași(5). Albini frecventează Societatea „România Jună”(6), devenind un adept al ideilor junimiste, care se opuneau etimologismului ciparian. „Convorbirile literare”, revista Societății „Junimea” ținea un strâns contact cu societățile culturale studențești din monarhia dualistă austro-ungară, de la Viena (România Jună) și Budapesta (Petru Maior) printre ai căror membrii se aflau în perioada (1869 - 1871) ca bursieri ai „Junimii”, Mihai Eminescu și Ioan Slavici iar mai târziu Pompiliu Dan, Andrei Bârseanu, Ioan Paul, I. C. Panțu, Silvestru Moldovan, Septimiu Albini, Matei Voileanu, I. T. Mera și Enea Hodoș(7). De perioada studenției îl vor lega frumoase amintiri alături de prietenul său Ioan Paul. Cei doi făceau parte din grupul „România Jună”, care în afară de timpul dedicat ședințelor din cadrul societății, o bună parte din timpul lor liber o petreceau abordând subiecte literare.

---

<sup>4</sup> Ilie Moise, *Un scriitor uitat: Septimiu Albini*, în „Septimiu Albini, Scrieri”, Editura Imago, Sibiu, 1998, pp. 6 - 7.

<sup>5</sup> Vasile Netea, *Spre unitatea statală a poporului român, Legături politice și culturale între anii 1859 – 1918*, București, 1979, p. 346.

<sup>6</sup> Societatea Academică Literară "România Jună" din Viena, se va impune, în timp, ca una dintre cele mai importante organizații ale studenților români plecați în străinătate. A fost constituită la 20 martie 1871. Președinte al societății a fost ales Ioan Slavici, iar bibliotecar, poetul Mihai Eminescu (20 martie/1 aprilie).

<sup>7</sup> Vasile Netea, *Spre unitatea statală a poporului român, Legături politice și culturale între anii 1859 – 1918*, Editura Științifică și Enciclopedică, București, 1979, p. 346.

Membrii societății literare menționate mai sus, adepți ai „direcției noi” au înființat un club literar numit „Arborele” în anul 1880, (club constituit după I.C. Panțu din 14 membrii, iar după I. Moșil 17)(8).

Membrii clubului au luat nume de împrumut: Septimiu Albini se numea Mugur, Ion Codru Drăgușanul - Rădăcină; Solomon Haliță - Scoarță; I. T. Mera - Creangă; I. Moșil - Măduvă; I. C. Panțu - Frunză; I. S. Paul - Trunchiu. Unii dintre aceștia, Septimiu Albini, I. C. Panțu își vor semna cu aceste nume și lucrările literare(9). Septimiu Albini a îmbrățișat vederile „noii direcții”, participând la întruniri festive în onoarea societății „Junimea”, ale cărei vederi culturale le împărtășea(10).

Conform propriilor sale mărturii, după definitivarea studiilor s-a întors la casa natală din Cut, neputându-se hotărî să treacă în Regat, ca alți colegi ai lui. În această perioadă de așteptare, o bună parte din timp o petrece cu administrarea moșiei familiale, dar pe de altă parte scrie articole pe care le trimite la redacția „Tribunei” din Sibiu.

În anul 1886 a fost chemat de către Ioan Slavici, directorul cotidianului sibian, să ocupe postul de redactor responsabil al ziarului. Septimiu Albini a acceptat, cu condiția ca în anul școlar 1886-1887 să i se dea libertatea de a candida pentru un post de profesor la Școala civilă de fete a ASTREI din Sibiu. Trebuie menționat că Albini a îmbrățișat vederile „Tribunei” mai ales pentru orientarea sa culturală, din memoriile sale reieșind lipsa unui interes prea accentuat față de politică.

Deși a obținut postul de profesor în vara anului 1886, Albini a continuat să muncească și în redacția „Tribunei”, iar după ce se retrage din învățământ, în 1888, se dedică în întregime gazetăriei. Ca profesor, a predat limba română, istoria și geografia Ungariei, munca de la catedră oferindu-i ocazia să promoveze „Direcția nouă” în Ardeal și dragostea pentru valorile satului transilvănean(11).

Între anii 1888-1894 a fost director și redactor responsabil al „Tribunei” din Sibiu, perioadă în care dezvoltă o intensă muncă în plan cultural, dar și politico-național. În contextul tot mai accentuatei activități politice și al mișcării memorandiste, Septimiu Albini a fost implicat în mai multe procese de presă, soldate cu condamnări: face temniță, o lună la Cluj

---

<sup>8</sup> Eugenia Glodariu, *Asociațiile culturale ale tineretului studios român din monarhia habsburgică 1860 – 1918*, Editura Bibliotheca Musei Napocensis XVII, Cluj Napoca, 1998, p. 233 .

<sup>9</sup> Ilie Moise, *Folcloristica Sibiană*, Editura Imago, Sibiu, 1999, pp. 8-9.

<sup>10</sup> Ilie Moise, *Un scriitor uitat: Septimiu Albini*, în ; „Septimiu Albini, Scrieri”, Editura Imago, Sibiu, 1998, pp. 8-9.

<sup>11</sup> Vlad Popovici, *Septimiu Albini la „Tribuna” din Sibiu*, în : *loc. cit.*, pp. 225-226.

în anul 1889, apoi șase luni la Vác în perioada 1890-1891, iar anul 1893 îi aduce trei luni de temniță la Szeged, detenție care o efectuează, chiar după ce se logodise(12). În anul 1894 a fost condamnat la 2 ani jumate de temniță, fiind implicat în procesul Memorandului, dar trece în România, scăpând astfel de închisoare. Atitudinea sa a fost condamnată vehement de cei care au făcut temniță în procesul Memorandului, inclusiv de către tribunști, dar Albini și-a justificat deciziile în articole publicate în „Tribuna”(13). Dintre lucrările sale mai însemnate putem aminti: O seară la Brustureni, Un sărac avut, Un nou filo roman etc.

În România, după o perioadă de greutate materiale, a fost angajat secretar la Academia Română, funcție pe care o va ocupa până în 1918. Se va mai implica tangențial în zbuciumările politice ale românilor din Ungaria, însă numai cu condeiul, prin articole de presă sau broșuri. Unele dintre aceste texte fac parte din volumul de față.

Septimiu Albini a fost căsătorit cu Aurelia Roman, fiica lui Visarion Roman și a avut trei fii: Radu, Mircea și Sorin – primul dintre aceștia murind în luptele de la Mărășești(14). În 1919 a revenit pentru prima dată după emigrare în Transilvania, vizitând locurile natale, dar la scurt timp după aceea a murit din cauza unei pneumonii. A fost înmormântat în cimitirul din Cut, alături de alți membri ai familiei(15). La 10 ani de la moartea acestuia, Nicolae Iorga nota în „Neamul Românesc”: „El (Septimiu Albini) a fost luptătorul tip, acela care de câte ori e nevoie de dânsul, dă tot ce poate și a doua zi, mulțumindu-se cu orice dărab de pâine muncită, se străduiește a nu se vorbi de sine. Aceasta nu înseamnă retragere ci așteptarea altui ceas, când iar nevoia s-ar simți de dânsul. Atunci el revine, am zice, sub steag” (16).

## II. Septimiu Albini: pagini de memorialistică

În a două parte a demersului nostru istoric, lucrarea de față, prin repunerea în circuitul științific a unor texte în mare parte inedite, dorește să evidențieze personalitatea memorandistului transilvănean, în spiritul a ceea ce Ilie Moise numea „Un scriitor uitat, Septimiu Albini”. Ea este rodul mai multor ani de cercetare și editare, dintre care trei în cadrul studiilor de la

---

<sup>12</sup> Ilie Moise, *Un scriitor uitat: Septimiu Albini*, în *op. cit.*, p. 27.

<sup>13</sup> Vlad Popovici, *Septimiu Albini la „Tribuna” din Sibiu*, în loc. cit., pp. 228-230, 232-233

<sup>14</sup> Ilie Moise, *Un scriitor uitat: Septimiu Albini*, în *op. cit.*, p. 30.

<sup>15</sup> Idem, *Septimiu Albini (1861-1919)* în: Scutea Nicolae (coord.), *Reper sibiene. Studii și referate*, Ed. Comitetul de Cultură și Educație Socialistă al Județului Sibiu, 1980, p. 221.

<sup>16</sup> *Ibidem.*, p. 31.



nivel licență la Facultatea de Istorie și Filosofie din cadrul Universității Babeș-Bolyai, iar ultimul în cadrul Masteratului de Istoria și Socio-Antropologia Epocii Moderne, la aceeași universitate

Subiectul a fost deschis în urma identificării manuscriselor aparținând lui S. Albin în cadrul Arhivei Bibliotecii Mitropoliei din Sibiu, Fond Ioan Lupuș(17). Aceste documente au o tematică variată, surprinzând modalitatea prin care Albin ajunge redactor la „Tribuna”, orientarea sa politică ulterioară, dar și apropierea de societatea culturală de la București, „Transilvania”. Mare parte din texte nu au fost niciodată publicate integral, o datorie de care ne achităm acum, în speranța că informațiile pe care le cuprind se vor dovedi utile și altor istorici și colegi.

Sperăm că lucrarea va servi drept instrument de lucru pentru cei interesați de subiect, dar în același timp dorim, ca acest demers istoric, să servească și altor colegi cu domenii de interes asemănătoare, care, în preocupările lor, s-au apropiat mai mult sau mai puțin de studierea elitei ardeleni din secolul al XIX-lea.

Materialul arhivistic, care reprezintă un set de scrieri omagial-politice și literare este structurat tematic, în mai multe episoade secvențiale, după cum urmează: 1) Societatea Transilvania, 2) Amintiri de la Tribuna veche de S. Albin, 3) Legea naționalităților și regimul electoral în Ungaria-note de lectură, 4) Regimul electoral în Ungaria, 5) Partidul Național Român și Partidele Maghiare, 6) Românii din Transilvania și din Regat – colaborare, 7) Politica Românilor din Ungaria, 8) Ungar și Maghiar. Trebuie să menționăm aici că nu toate manuscrisele au titlu în original. Pe parcursul lucrării, titlurile oferite de către editor sunt marcate prin paranteze pătrate și semnalate explicit în note de subsol aferente.

1) Societatea Transilvania, este un manuscris elaborat de Septimiu Albin cu prilejul unui moment festiv-omagial, dorindu-se a fi un scurt istoric al acestei societăți culturale, care în 1907 împlinea 40 de ani de existență. Albin își începe expunerea folosindu-se de acest prilej festiv și folosește, ca surse, exclusiv colecția de Acte ale Societății „Transilvania”.

Scopul acestei societăți, fondată la inițiativa lui A. Papiu Ilarian la 3/15 mai 1867, era de a ajuta elevii meseriași și de a oferi burse studenților de peste Carpați, cu condiția ca după definitivarea studiilor să se întoarcă în

---

<sup>17</sup> Documentele au fost identificate - ca urmare a îndrumării și informațiilor oferite de Prof. Dr. Nicolae Bocșan – în anul 2005, de către Dr. Vlad Popovici. Informații cuprinse în ele au mai fost folosite, tangențial, în lucrări ale acestui autor, iar unul dintre manuscrise a fost publicat în colaborarea: Vlad Popovici, Răducu Rușet, *File de memorialistică: Septimiu Albin, Amintiri de la Tribuna veche*, în: *loc. cit.*, pp. 38-44. Aceasta este însă prima editare integrală a respectivului calup de documente.

Ardeal și să activeze în diverse sectoare ale vieții publice, în conformitate cu pregătirea universitară obținută. De menționat este faptul că Septimiu Albini a scris acest scurt istoric, deși el însuși nu fusese bursier al „Transilvaniei”, ci al „Junimii”.

Manuscrisul, deși redactat exclusiv din surse secundare și fără pretenții de originalitate, prezintă informații utile (sumele de bani și donatorii pe regiuni geografice, susținători ai acestei societăți etc.), putând reprezenta un îndemn pentru elaborarea unei viitoare monografii a Societății „Transilvania”, care încă lipsește istoriografiei române.

2) Amintiri de la Tribuna veche de S. Albini este titlul unui alt document, care face referire la viața personală a autorului, mai precis la momentul cooptării sale în redacția „Tribunei” în anul 1886. Spre deosebire de textul dedicat Societății „Transilvania”, aceste scurte memorii sunt complet originale, reprezentând o binevenită completare la celălalt fragment memorialistic mai amplu lăsat moștenire de S. Albini, Direcția nouă în Ardeal, constatări și amintiri(18).

Informațiile cuprinse sunt interesante în cel mai înalt grad, mai cu seamă pentru istoricii presei, deoarece reprezintă detalii despre procesul de recrutare în redacțiile gazetelor românești din secolul al XIX-lea.

Din păcate, manuscrisul a rămas neterminat. Nu putem exclude posibilitatea ca acest text să fi reprezentat o primă opțiune a lui Albini pentru volumul omagial Bianu, abandonată ulterior în favoarea amintirilor despre „Direcția Nouă” – un text deopotrivă memorialistic și de analiză critică, mai potrivit cu caracterul volumului.

3) Legea naționalităților și regimul electoral în Ungaria-note de lectură. După prezentarea câtorva date preliminare despre proiectele de lege a naționalităților dintre anii 1866-1868, Septimiu Albini se ocupă îndeaproape de legea electorală din Ungaria din anul 1874. Regimul electoral impus prin acest act era diferențiat pentru alegătorii din Ardeal, față de cei din Ungaria, existând două categorii de cens electoral. Ca urmare, proporția de alegători era mai mică în Transilvania decât în Ungaria, deci și proporția de alegători români din jumătatea estică a Monarhiei scădea. Alegerile, așa cum reiese din documente, erau influențate în favoarea reprezentanților partidelor maghiare de guvernământ: alegerile sunt făcute cu abuzuri oficiale, nedreptăți la compunerea listelor,

---

<sup>18</sup> Septimiu Albini, *Direcția Nouă în Ardeal. Constatări și amintiri*, în : „Lui Ion Bianu amintire. Din partea foștilor și actualilor funcționari ai Academiei Române la împlinirea a șasezeci de ani”, București, 1916, pp. 3-37.

influențări violente și formale, presiuni prin autoritățile administrative, cu corupțiuni cu bani, mâncări și băuturi, amenințări și răzbunări<sup>19</sup>).

Textul reprezintă, probabil, un conspect utilizat ulterior în redactarea unui studiu mai amplu, poate chiar a manuscrisului nr. 4. Valoarea sa informațională, în consecință, nu este foarte ridicată, dar exemplele pe care le cuprinde nu sunt în nici un caz neglijabile pentru istoricii vieții politice din Austro-Ungaria.

4) Regimul electoral în Ungaria. Textul, nedefinitivat, reprezintă o încercare de sintetizare a situației electorale din Ungaria la începutul secolului XX, accentuând inegalitatea politică a naționalităților în raport cu ponderea lor demografică.

Subiectele și modalitatea de tratare sunt identice cu cele regăsite în perioada respectivă în întreaga presă românească din Transilvania, manuscrisul însuși putând reprezenta fie un articol proiectat în foileton, fie un început abandonat al viitoarei broșuri *Politica Românilor din Ungaria*. Informațiile nu vor reprezenta, probabil, noutăți majore pentru istoricii mișcării naționale, dar studiul textului poate contribui la identificarea altor articole semnate de S. Albini și răspândite în presa timpului. Merită de asemenea remarcate sursele demografice folosite.

5) Partidul Național Român și Partidele Maghiare. Textul analizează criza de sistem pe care o traversau partidele politice maghiare și poziția pe care Partidul Național Român ar fi trebuit să o adopte față de acest moment de incertitudine politică. Având în vedere perpetuarea măsurilor deznaționalizatoare, indiferent de formațiunea politică aflată la guvernare, Albini consideră că șansele de colaborare sunt mici, aproape inexistente, restrângându-se la chestiuni legislative particulare, nu la un ansamblu doctrinar. Autorul consideră că românii pot conlucra din punct de vedere politic cu unele partide maghiare cum ar fi Partidul Social-Democrat, care reprezintă interesele muncitorimii, având aceleași idei în ceea ce privește relațiile economice și politico-sociale, nici cu aceștia nefiind în deplin acord în chestiuni economice.

Manuscrisul, care perpetuează într-o formă adaptată vechile idei tribuniste ale colaborării „cu garanții”, pare a fi varianta finală a unui articol de presă, însă nu am reușit identificarea sa în ziarele timpului, cu atât mai mult cu cât nu știm dacă a fost elaborat pentru publicare în Ungaria sau în România

---

<sup>19</sup> Arhiva Bibliotecii Mitropoliei Ortodoxe din Sibiu, fond personal *Ioan Lupaș*, doc. 4534, f. 3.

6) Români din Transilvania și din Regat – colaborare are ca subiect dezbaterii politice și diferențele de poziție care au avut loc pe fondul dezbaterii și prezentării proiectului de lege electorală din 1908. Pe de o parte este analizată critic tendința aripii radicale (viitorii „tineri oțeliți”) care dorea mișcări populare și presiuni sociale majore, iar pe de altă parte este susținută atitudinea politică a tribuniștilor, care considerau că asemenea acțiuni pot să ducă la o depărtare a românilor de lini pro-dinasticiste.

Devine evident, din analiza textului, că S. Albini făcea parte deja din generația „matură”, a cărei experiență o îndemna să evite manifestările spontane radicale și care nu înțelegea și dezaproba ca hazardate acțiunile celor cu doar un deceniu mai tineri.

7) Politica Românilor din Ungaria reprezintă manuscrisul final publicat de Ion Bianu și Septimiu Albini în lucrarea omonimă<sup>(20)</sup>, fiind reluată tema concilierii politice româno-maghiare în contextul poziției adoptate de aripa Justh a Partidului 48ist în privința introducerii sufragiului universal în Ungaria. Pornind de la exemple istorice și sfârșind în luptele parlamentare contemporane, textul reprezintă o pledoarie în favoarea concilierii, dar și un semnal de alarmă în privința șanselor reduse ca o astfel de împăcare istorică să aibă loc cu adevărat. Principalele impedimente invocate sunt perpetuarea legislației cu caracter de naționalizator, dar și tradiționalul filodinasticism al politicii românești, care contravenea ideilor maghiare de independență.

8) Ungar și Maghiar. Acest scurt text reprezintă, probabil, un articol scris pentru un ziar românesc din Ungaria, cu toate că în original nu apare titlul. Septimiu Albini pornește de la o serie de declarații ale ministrului cultelor și instrucțiunii, A. Apponyi, intenționând să detalieze situația politică și instrumentele de maghiarizare folosite de regimul dualist în Transilvania, precum și discriminarea românilor în administrație și școală. Textul a rămas nefinalizat

Se poate observa că 6 din cele 8 manuscrise semnate de Albini sunt dedicate politicii, reprezentând texte publicate, posibil publicate, ciorne sau conspecte. Este evident că fostul jurnalist politic nu s-a putut împăca, multă vreme, cu munca administrativă, gazetarul din el manifestându-se atunci când contextul o permitea. Valoarea scrierilor este una medie din punct de vedere al informației, dar ridicată din punct de vedere al analizei „șantierului gazetăresc”, a modului în care autorul, fost ziarist profesionist, își construiește scrierile.

---

<sup>20</sup> B[ianu Ion]-A[lbini Septimiu], *Politica românilor din Ungaria*, București, 1909.

O valoare la fel de mediocră, ca informație, are și manuscrisul dedicat „Transilvaniei” – practic un conspect după colecția de Acte a societății. Acesta este însă important pentru biografia intelectuală a lui Albini, pentru evidențierea preocupărilor sale într-o perioadă a vieții mai puțin cercetată și, nu în ultimul rând, pentru că poate reprezenta un imbold pentru istoricii contemporani.

Cel mai important manuscris, din punct de vedere al informației, este cel al Amintirilor de la „Tribuna”, rămas din păcate incomplet. Este una dintre puținele descrieri de primă mână păstrate despre organizarea și funcționarea comitetului de redacție al acestui ziar, egalând, ca valoare istorică, fragmentele din memorialistica lui Slavici dedicate aceluiași subiect.

### **Câteva considerații în loc de concluzii**

La finalul demersului nostru istoric, putem semnala câteva considerații finale, care desigur lasă loc și altor dezbateri și interpretări pe acest subiect. Septimiu Albini, prin aportul pe care l-a manifestat în domeniul politicii și al gazetăriei ardelenice merită amintit și pus în valoare, alături de alte nume consacrate din galeria personalităților transilvănene. Astfel, prin transcrierea și interpretarea întregului set de documente, deci putem observa că am aplicat și colaționarea textelor, și descrise în prezentul studiu, am putut să ne formăm o imagine despre aportul adus de acesta la cunoașterea istoriei românilor din monarhia dualistă austro-ungară. Lucrarea de față, prin punerea în circuitul științific a întregii activități memorialistice și cultural-politice a lui Septimiu Albini, dorește să fie un instrument de lucru pentru cei care în preocupările lor au avut în atenție asemenea subiecte. Prin prezentul studiu putem observa contribuția lui Septimiu Albini la cunoașterea istoriei românilor din monarhia austro-ungară, astfel putând să luăm notă de atitudinea politică și gazetărească pe care jurnalistul ardelean a manifestat-o în timpul transformărilor politice din Transilvania secolului al XIX-lea și începutului de secol XX.

Prin transcrierea și interpretarea întregului set de documente care reprezintă memoriile personale ale omului politic Septimiu Albini, considerăm că am adus un plus de cunoaștere la reconsiderarea istoriei românilor din Transilvania.

## Anexă

### Viața și activitatea lui Septimiu Albini(21)

#### Tabel cronologic

|                  |  |
|------------------|--|
| 9 iunie 1861     | <ul style="list-style-type: none"><li>- se naște, în satul Șpring, jud. Alba, Septimiu Albini, primul din cei doi fii ai lui Vasile Albini, vicetribun în timpul revoluției de la 1848 în legiunea lui Axente Sever și al Emiliei nepoată de soră a mitropolitului Alexandru Șterca-Șuluțiu.</li><li>- copilăria și-o petrece la Cut, localitatea de baștină a Albineștilor</li></ul>  |
| 1879             | <ul style="list-style-type: none"><li>-studii la liceul german din Sibiu și liceul românesc din Blaj, unde își dă bacalaureatul.</li></ul>   |
| 1879-1883        | <ul style="list-style-type: none"><li>- urmează Facultatea de Litere și Filosofie din Viena.</li><li>- frecventează Societatea România Jună, situându-se pe poziții junimiste.</li><li>- înființează clubul „Arborele” alături de studenții români I. Codru- Drăgușan - Rădăcină, Solomon Haliță - Scoarță, I. T. Mera - Creangă, I. Moisil – Măduvă, I. C. Panțu – Frunză, I. S. Paul- Trunchiul, iar Septimiu Albini- Mugur. Septimiu Albini și I. C. Panțu își vor semna cu aceste nume și lucrările literare.</li></ul>  |
| 1886             | <ul style="list-style-type: none"><li>- este numit „învățător ordinar” la Școală civilă de fete a ASTREI din Sibiu,</li><li>-Tribuna se afla într-o situație delicată datorită procesului de presă al lui Cornel Pop Păcurariu, redactor responsabil, care fusese condamnat la un an închisoare.</li><li>- Ioan Slavici face apel la S. Albini, a cărui activitate o cunoștea, care acceptă funcția de „redactor responsabil”.</li><li>- Albini devine redactor la „Tribuna” ,</li><li>- aduce la „Tribuna” - colinde și obiceiuri din satul Cut, jud Alba ( sat de origine ), - schițe cu subiecte rurale : Un sărac avut, O seară la Brustureni.</li></ul> |
| 1887             | <ul style="list-style-type: none"><li>- delegat al poporului la adunarea electorală din Sibiu.</li></ul>   |
| 7 octombrie 1887 | <ul style="list-style-type: none"><li>- e ales director al Școlii civile de fete din Sibiu în locul lui D. Popovici Barcianu, demisionat, însă în anul următor își dă demisia, ca și predecesorul său, datorită problemelor pe care le aveau cu conducerea ASTREI.</li></ul>   |

<sup>21</sup> Vezi: Ilie Moise, *Un scriitor uitat: Septimiu Albini în op.cit.*, p. 5- 31.

|                                |   |
|--------------------------------|---|
| 1888- 1894                     | - pe fondul renunțării la postul de profesor, Septimiu Albini este numit redactor responsabil la Tribuna din Sibiu.   |
| 11-13 mai<br>1891              | -participă la primul Congres al Ligii pentru Unitate Culturală a Tuturor Românilor, alături de Vasile Lucaciu și Axente Sever(din Transilvania), iar din Regat, Alexandru Orăscu, Al. Odobescu, V. A. Urechia, Grigore Tocilescu, A. Densușianu, Ion Bianu, Simion Mehedinți(22). |
| Februarie 1894                 | - are loc căsătoria lui S. Albini cu Aurelia Roman, fiica lui Visarion Roman, naș fiind Gheorghe Bogdan- Duică.   |
| Vara lui 1894                  | - se naște primul copil al familiei Albini, Radu. Ulterior vor mai avea doi fii, Mircea și Sorin.   |
| Condamnări în procese de presă |   |
| 1889                           | - o lună temniță la Cluj.   |
| 1890 – 1891                    | - 6 luni temniță la Vaș.  |
| 1893                           | - 3 luni temniță la Seghedin.   |
| 9 octombrie<br>1894            | - 2 ani și jumătate în procesul Memorandului, temniță de stat, sentință aspră deoarece Albini participase la redactarea Memorandului.   |
| 1895                           | - trece munții în România.  |
| 1914                           | - După începerea războiului, Septimiu Albini a plecat ca delegat al Academiei Române, la Cernăuți ca să aducă de acolo 11 lăzi care cuprind materialul pentru un Dicționar al limbii române elaborat de Sextil Pușcariu.  |
| 7 noiembrie<br>1919            | - Se stinge din viață, fiind înmormântat în cimitirul din Cut alături de ceilalți membrii ai familiei.  |

<sup>22</sup> C. Gheorghe Marinescu, *Din lupta pentru independența și unitatea de stat a românilor*, Editura, Centrul de Istorie și Civilizație Europeană, Iași, 1998, p. 36.

## Ioan Suciu (1862-1939)

Stelian-Ioan Boia,  
Universitatea de Vest "Vasile Goldiș" din Arad

Ioan Suciu s-a născut, așa cum aflăm din propriile sale mărturisiri, la 1/14 decembrie 1862<sup>1</sup>, „în Bănat însă aproape de Arad”, mai exact în satul Șiștarovăț în apropiere de Lipova, pe atunci aparținând comitatului Timiș. Numele original al familiei a fost Văcărescu, cel de Suciu provenind de la strămoșul său dinspre tată, care învățase meșteșugul cojocăritului. Bunicii au fost și ei pădurari, ca și tatăl său Melentie, care între anii 1856-1858 urmase pentru scurt timp cursurile Preparandiei din Arad. Ioan Suciu era așadar „fiu al unui șumar – țăran care nu din plata sa lunară de 7 florini ce o primea ca șumar – erarial, ci din sudoarea feței sale de plugar m-a ținut pe mine și pe frații mei la școli”<sup>2</sup>. Crezul tatălui său „Vreau să avem în tine cu un luptător cărturar mai mult și nu numai un domn” l-a urmărit mai apoi toată viața sa. A mai avut un frate mai mic- Iustin, care va ajunge arhimandrit și o soră-Victoria, căsătorită la Radna(Lipova) cu dr.Vasile Avramescu.

Cursul primar l-a urmat în satul natal încheindu-l în anul 1873, pentru a frecventa apoi cursurile liceului din Arad, unde este coleg cu Vasile Goldiș. Între cei doi se va lega o prietenie ale cărei roade se vor vedea în anii pregătirii marelui act al Unirii de la 1918.

În anii de școală la Preparandia din Arad, tatăl său este puternic marcat de personalitatea tânărului, și el pe atunci elev, Mircea V.Stănescu<sup>3</sup>-elev la Liceul Regal de Stat din Arad(azi Colegiul Național „Moise Nicoară”), care a devenit model de viață și comportament pentru Ioan Suciu. În amintirile sale, acesta avea să afirme că „în anul 1872, copil de 10 ani fiind când așteptam înscrierea la Liceul din Arad am avut fericirea a-l vedea

---

<sup>1</sup> Serviciul Județean Arad al Arhivelor Naționale (în continuare: S.J.A.A.N.) *Fond Personal Suciu Ioan (1867-1951)*, dos. 1/1920-1939, f. 5; Extras de naștere No. 37/862 eliberat de Parohia ort.-rom. din comuna Șiștarovăț, județul Timiș-Torontal, f. 34.

<sup>2</sup> *Tribuna*, nr.32/1905, p. 3.

<sup>3</sup> Vezi Ioan Suciu, *Despre Mircea Vasile Stănescu*, Tipografia Românească, Timișoara, 1939; Doru Bogdan, *Mircea Vasile Stănescu-luptător pentru libertate națională*, în Buletin istoric. Societatea de Științe Filologice din România.Filiala Arad, Arad, 1987; dr. Ioan Suciu, Cuvântare despre Mircea V.Stănescu, în Serv.Jud.Arh.NațArad, *fond cit.*, dos.12/1932-1939, f.26- 33; broșura Ioan Suciu despre Mircea V.Stănescu, f. 3-12.



și a-l auzi pentru prima dată pe Stănescu. La o cununie a unei rude din Curtici a părinților mei, deputatul Mircea V. Stănescu avea să fie nașul mare. S-a decis să mă ia și pe mine la ospăț. Ajunși în casa nupțială, toți oaspeții i-am aflat adunați în așteptarea nașului mare. Eram surprins că întreg satul stătea pe stradă așteptând sosirea lui Stănescu. Când apăru se dezlănțui o sărbătorire vijelioasă cum știe poporul să aclame pe idolul său.

După actul cununiei, reînțorși de la biserică, oaspeții se așezară la masă care era întinsă în curtea casei Rădeanu. Țărănimea din Curtici...aclama în continuu pe deputatul Stănescu...Deodată...mulțimea năvăli înăuntru...Se ridicase Stănescu cu paharul în mână, să închine pentru fericirea mirilor”<sup>4</sup>. Cu acel prilej, Mircea V. Stănescu explica cu atâta convingere că „fiecare pereche nouă de români trebuie să aibe în casă trei altare: unul ridicat cultului iubirei și credinței până la moarte a celor doi soți și al datoriei față de familia lor; al doilea să fie al bisericii noastre strămoșești, iar al treilea altar trebuie închinat iubirii de neam și glie la care neconțenit să aduci jertfe cu gând înălțat”<sup>5</sup>.

După terminarea liceului din Arad, la recomandarea lui Mircea V. Stănescu „făcută tatălui meu să mă dea în grija lui”, Ioan Suciuc intră în 1882 ca secretar în cancelaria avocațială a lui Stănescu, pe care îl va părăsi însă pentru a-și satisface serviciul militar. revine pentru scurt timp în cancelaria lui Stănescu pentru a-l părăsi din nou, de această dată pentru a urma cursurile Facultății de drept a Universității Regale din Budapesta. Aici va lega prietenii cu alți tineri români aflați la studii, fiind în două rânduri, între anii 1885-1886, președinte al Societății studenților români „Petru Maior” din capitala Ungariei. Spiritul său organizatoric s-a validat de altfel în 1884, la inițiativa sa comemorându-se 100 de ani de la Răscoala lui Horea, Cloșca și Crișan<sup>6</sup>. Societatea studenților români din capitala Ungariei a fost o adevărată școală pentru tinerii aflați la studii în cultivarea unor caractere naționale. În 1920, Ioan Sabaslău avea să confirme acest lucru în amintirile sale: „În discuțiile de la Societatea noastră ne-am clarificat noi situația românilor din Ardeal și părțile ungurești. Acolo am învățat că trebuie să luptăm toată viața pentru idealul național al României ce se va întregi la 1918”<sup>7</sup>.

---

<sup>4</sup> Ioan Suciuc, *loc.cit.*, p. 5.

<sup>5</sup> *Ibidem*.

<sup>6</sup> Ioan Suciuc, *Arădanii și Partidul Național Român. Adevăruri istorice. Reamintiri de interes național-istoric* (în continuare Ioan Suciuc, *Arădanii și Partidul Național Român.....*), Tipografia Diecezana, Arad, 1926, p. 12.

<sup>7</sup> Ioan Sabaslău, *Amintiri de la Societatea „Petru Maior”*. Conferință ținută la Palatul Cultural din Arad, Tipografia Diecezana, Arad, 1920, p. 1.

Își finalizează studiile juridice la Universitatea din Budapesta, la 24 decembrie 1887, obținând diploma de doctor în drept cu numărul 29 din martie 1888<sup>8</sup>. După un stagiu de trei ani, susține în 14-15, respectiv 18 iunie 1889, examenul de avocat în fața unei comisii de examinare de pe lângă Curtea de Apel din Budapesta. Începând cu data de 22 iunie 1889, fără întreruperi, a exercitat profesiunea de avocat în cadrul Baroului de avocați din Arad, până la 31 ianuarie 1912, când se va muta la Ineu unde va lucra ca notar public până la 1 decembrie 1918, „când a întrerupt exercitarea efectivă a profesiunii de avocat, devenind șeful unui rezort din Consiliul Dirigent”<sup>9</sup>.

Mircea V. Stănescu sesizase la tânărul său stagiar reale virtuți profesionale, dar ă n integritate morală, drept pentru care raporturile dintre „magistru” și „ucenic” erau deosebit de calde, prietenești. „Stănescu încă din primele zile de practică în biroul său, afirma dr. Ioan Suci, nu mă trata ca pe un simplu nangajat, ci ca pe un membru de familie...m-a primit ca pe un coleg tânăr și căuta a mă introduce nu numai în ale avocaturii, ci peste tot a mă face un bun cunoscător al stării noastre sociale, economice și politice de pe acea vreme”. Și continuă, el, „reținându-mă adesea la masă, la plimbări în grădină, îmi expunea situația și mă învăța a cunoaște cât mai bine oamenii. O adevărată școală de pregătire pentru viața publică mi-a dat jertfînd multe ore cu instruirea mea, deși era mult ocupat; muncea 10-12 ore pe zi. În cursul acestor convorbiri generoase de care m-a aflat vrednic șeful meu, s-a format în sufletul meu o icoană reală a ființei lui, am ajuns azi să înțeleg și să apreciez tot mai adânc felul lui de a fi și întreaga lui ținută pe arena vieții publice”<sup>10</sup>.

Ioan Suci a avut șansa de a fi antrenat efectiv într-un eveniment cu mare ecou în plan național, procesul generalului Traian Doda intentat de autoritățile maghiare, care urma să aibă loc la Arad. Mircea V. Stănescu și-a oferit serviciile de apărător în acest proces, înțelegând că „procesul Doda” trebuie transformat într-o veritabilă manifestare de ordin național. Ioan Suci, antrenat în realizarea unei astfel de tentative, avea să mărturisească: „Într-o zi m-a pus să-i multiplic un concept în 200 de exemplare adresate unor fruntași ai satelor din vreo 60-70 de comune, invitându-i confidențial să se prezinte în răstimp de două săptămâni la dânsul. Prin aceste convocări pregătea o mare manifestare a țărănimii românești județ în ziua dezbaterii procesului generalului Doda, având miile de țărani să stea muți și nemișcați

---

<sup>8</sup>S.J.A.A.N., *fond cit.*, dos. 1/1920-1939, f. 5.

<sup>9</sup>*Ibidem.*

<sup>10</sup> Ioan Suci, *Despre Mircea Vasile Stănescu*, Tipografia Românească, Timișoara, 1939, p. 6.

în fața tribunalului...După ce terminase cu pregătirea acestei manifestări cu rezonanțe naționale- scrie Suciu- invitasese la dânsul vreo 20 de intelectuali din Arad cu scopul de a-i consulta. Eu eram de față în calitate de secretar<sup>11</sup>. Dintre cei invitați, doar 9 s-au prezentat, dar cu excepția lui Vasile Mangra, nici unul nu s-a regăsit printre manifestanții țărani în ziua fixată. În schimb, țărani s-au prezentat în fața tribunalului într-un număr neașteptat de mare – aproape 200 - deși s-au luat măsuri de contramandare a prezenței lor la Arad. Ioan Suciu a intuit în rostirile lui Mircea V. Stănescu cu acest prilej, dorința mentorului său de a redeschide porțile activismului politic , cel puțin în Arad, într-un climat cvasigeneral de pasivitate față de care el a fost „un adversar înverșunat”. Că activismul devenise deja, ca și comportament politic, o stare de spirit, ne-o mărturisește chiar Ioan Suciu: „Erau însă cercuri în care, din prilejul de alegeri parțiale, în 1902-1904, nu mai era modru să stăvilim pornirea poporului spre activitate. Ni se declara în față: ne-am săturat de a mai aștepta până decideți lupta. Veniți cu noi! De nu, intrăm în luptă fără voi”<sup>12</sup>!

„Procesul Doda” a însemnat pentru tânărul Ioan Suciu „botezul” său în viața politică a românilor transilvăneni. Sub îndrumarea și protecția lui Mircea V. Stănescu, el se va convinge ce înseamnă spiritul organizatoric în îndeplinirea unor idealuri, ce înseamnă și ce rol are țărănimea în finalizarea marilor acte istorice, dar și că pasivismul trebuie să devină un capitol încheiat în mișcarea națională a românilor din Ardeal, activismul fiind singura variantă a luptei românilor ardeleni pentru emancipare națională.

Ioan Suciu este un vrednic continuator al lui Mircea V. Stănescu, prieten credincios al lui Mihai Veliciu, camarad de luptă cu Ion Russu-Șirianu, Vasile Goldiș, Ștefan Cicio-Pop, Octavian Goga. Despre personalitatea sa complexă și contradictorie uneori, vorbea în 1928, Teodor Mihali. „Ioan Suciu a ajuns în anii dinaintea unirii pentru multe mii de țărani luptătorul pusteii arădene, omul care avea vedenia izbânzii noastre naționale și se sacrifică pentru ea”<sup>13</sup>.

La câțiva ani de la „procesul Doda” este învinuit de către autoritățile austro-ungare de participare la frământările țăranilor români din părțile Hălmagiului și Cinteului, de starea extraordinară de agitație existentă în aceste așezări românești. Cuvintele rostite în cadrul consultației juridice acordată gratuit țăranilor hălmăgeni au devenit repede cunoscute: „Trebuie

---

<sup>11</sup> *Ibidem*, p. 12.

<sup>12</sup> Ioan Suciu, *Arădani și Partidul Național Român.....*, p. 19.

<sup>13</sup> Teodor Mihali, *Oamenii noștri politici. Discurs la Alba Iulia*, Cluj, 1928, p. 3.

să arătăm guvernului că voința de dreptate a poporului e mai tare decât a lui”<sup>14</sup>.

Treptat centrul luptei naționale a românilor transilvăneni devine Aradul. Ioan Suciuc explică acest lucru astfel. „cheia rolului însemnat la care s-au avântat arădani în istoria luptelor noastre naționale, era în parte esențială talentul de organizare și deosebita vrednicie de-a lucra și jertfi pentru cauza națională, a frunțașilor arădani”<sup>15</sup>. Intrarea sa în vâltoarea luptei pentru libertate națională a românilor din Transilvania o putem fixa în anul 1895, moment în care dr. Ioan Suciuc, alături de dr. Georgiu Popa, dr. Nicolae Oncu, Aurel Suciuc, Petru Truța, Mihai Veliciuc, Vasile Mangra, Constantin Gurban, Ioan Evuțianu, dr. Iuliu Mera, Ioan Morariu (Măderat), dr. Ioan Moldovan, dr. George Vuia, Sava Raicu, Iuliu Herbay, dr. Ioan Trăilescu, Dr. George Popoviciu, Grigore Mladin, Augustin Beleșiu, dr. Dimitrie Barbu, George Turic, George Popovici (Șiria), dr. Iacob Hotăran, dr. George Feier, Vasile Bălan, Traian Mager, Romul Vățianu, Iosif Ognean, Fabriciu Maniul, dr. Ștefan C. Pop, Roman Ciorogariu și Ioan Groza, va fi ales cu ocazia conferinței românilor, membru în Congregațiunea comitatensă din 3/15 decembrie 1895, ca și membru al Clubului Central al Partidului Național Român, club constituit cu același prilej<sup>16</sup>. Această conferință a fost convocată din inițiativa unui grup format din dr. Ioan Suciuc, dr. Ștefan Cicio-Pop, dr. Nicolae Oncu, Mihai Veliciuc și Roman Ciorogariu. La conferință s-a stabilit că acest club – de fapt o organizație locală a Partidului Național Român - precum și cluburile comunale (la nivel de cerc electoral) ce se vor constitui, să aibă drept program- programul partidului din anul 1881. Conferința a hotărât de asemenea „solidaritatea necondiționată a tuturor membrilor săi și numărul membrilor din clubul central să fie de 30”<sup>17</sup>.

Această ședință are și semnificația unui veritabil moment istoric, dezvăluind preocuparea frunțașilor politici arădeni, în frunte cu Vasile Mangra și Mihai Veliciuc, de a acționa solidar în cadrul congregației comitatense - Congregație pe care ei o vedeau și voiau să o transforme într-un veritabil „parlament local”, de la tribuna căruia să se facă auzite doleanțele românilor. Constituirea acestei instituții politice la nivel local avea în sine semnificații mult mai largi, desemnând conștientizarea

---

<sup>14</sup> *Din zilele de proces*, Tipografia Diecezana, Arad, 1911, p. 4.

<sup>15</sup> Ioan Suciuc, *Arădani și Partidul Național Român.....*, p.15.

<sup>16</sup> Nicolae Roșuț, *Proceesele verbale ale Clubului național din Arad*, în *Ziridava*, VI/1976, pp. 362-363.

<sup>17</sup> Doru Bogdan, *Dr. Ioan Suciuc-părinte al patriei* (în continuare Doru Bogdan, *Dr. Ioan Suciuc..*), Ed. Viața arădeană, Arad, 1999, pp. 21-22.

necesității imperioase de a părăsi pasivismul ca tactică de acțiune și de a trece, fie măcar și la nivel local, la lupta hotărâtă pentru obținerea și afirmarea drepturilor naționale ale românilor.. Suntem de altfel la doar câteva luni de la consumarea experienței tragice a Memorandum-ului, experiență ce a dezvăluit românilor convingerea că încrederea și speranța în „bunul împărat” nu mai este de domeniul prezentului și că Viena și Budapesta, nu mai reprezintă pentru ei locuri de așteptare a „mântuirii lor”.

Procesul memorandiștilor desfășurat la Cluj în mai 1884, ca și întemnițarea principalilor fruntași, i-a redeșteptat pe români, ridicându-i la înălțimea unui principiu politic de mare semnificație, definit prin politica „prin noi înșine”. Să nu uităm că Mihai Veliciu, membru și viitor președinte al acestui comitet central arădean, a fost implicat direct în elita politicii memorandiste și reîntors recent din temniță. El revenea la Arad cu această experiență politică unică, dinamizând și activând alături de Vasile Mangra, corpul politic românesc arădean, în direcția organizării lui politice. Mihai Veliciu, singurul dintre cei întemnițați care a refuzat să semneze scrisoarea de mulțumire adresată împăratului Francisc Iosif pentru amnistierea lor, era convins că mai mult decât oricare dintre arădeni că pasivismul, și deci, petiționalismul românesc tradițional, și-au trăit viața, devenind depășite de istorie, impunându-se grabnic renunțarea hotărâtă la ele și intrarea curajoasă a românilor arădeni, dar nu numai a lor, sub semnul solidarității, în vâltoarea luptelor politice în congregațiile comitatense, precum și în Dieta Ungariei. Dr. Ioan Suci, un precursor convins al liniei politicii activiste, nu putea decât să semneze prezent la o astfel de „decizie” și deci să se înregimenteze cu toată ființa lui noii orientări politice, care, în spațiul arădean de după 1895, a devenit unanim acceptată de către elita politică locală. În calitate de al doilea avocat în procesul de hotărnicie al țăranilor din Pădureni, în sprijinul omului politic și juristului Mihai Veliciu, dr. Ioan Suci avea să declare în 1926: „Mihai Veliciu a fost pentru mine un mare sfătuitor în treburile politice. De la el am învățat că un conducător poruncește dar și răspunde în fața țăranimii pe care o conduce”<sup>18</sup>.

Ședința din 3/15 decembrie 1895 a membrilor români ai congregației arădene soldată cu înființarea unui nucleu politic care să aibă la bază programul Partidului Național Român din 1881, își dezvăluia cu mai multă pregnanță, semnificația istorică dacă o punem în relație cu și cu decizia guvernului maghiar (Hieronymi), de scoatere în afara legii a Partidului Național Român din Transilvania, și deci, de interzicere a activității acestuia

---

<sup>18</sup> Scrisoare a lui Ioan Suci către familia Veliciu, în Victor Cațavei, *op.cit.*, p. 635.

la 16 iulie 1894<sup>19</sup>. Dr. Ioan Suciu se va remarca în ședințele Congregației comitatense în calitate sa de membru al „partidului național” din Arad ca apărător al drepturilor românilor la egală îndreptățire în statul ungar. Acest partid național, care în bună parte nu este altul decât Comitetul Central constituit în 1895, s-a creat la 16/28 ianuarie 1908, avându-l ca președinte pe memorandistul Mihai Veliciu. „Sub președinția mult regretatului nostru Mihai Veliciu-avea să spună dr.Ioan Suciu în 1926 - ne-am organizat temeinic și am deschis lupta în adunările generale ale județului, care aveau loc tot la 3-4 luni, vorbeam românește, criticam și atacam regimul de opresiune aspru și necruțător. Făceam ca durata adunărilor să se prelungească cu 2-3 zile”.

Dr. Ioan Suciu, în cadrul organizației politice arădene, se va face remarcat prin calitățile sale organizatorice. Ca urmare a fost ales în Comitetul Central al acestui partid în calitate de vicepreședinte, alături de Ștefan Cicio-Pop. Alături de președintele Mihai Veliciu, dr. Ioan Suciu își va oferi serviciile sale pentru consolidarea și buna organizare a acestui „partid național”, și totuși arădean. Un moment important al acestor eforturi și demersuri organizatorice îl reprezintă ședința din 6 noiembrie 1900, când s-au creat 4 secțiuni în cadrul partidului:secțiunea organizatorică (Mihai Veliciu, dr. Ioan Suciu, Roman Ciorogariu), secțiunea prezidială (Mihai Veliciu, Nicolae Oncu, Sava Raicu), secțiunea administrativă (Petru Truția, Sava Raicu, Traian Vațianu) și secțiunea juridică (Petru Truția, dr. Ioan Suciu, Traian Vațianu)<sup>20</sup>. Activitatea sa în cadrul ședințelor Congregației comitatense, ca de altfel și în cadrul Comitetului Central comitatens (partidul național arădean) l-au recomandat, apreciem noi, în mod favorabil spre a fi cooptat nu doar în P.N. Român din Transilvania, ci mai mult, în cadrul Comitetului Central al acestuia, alături de Petre Truția, Procopie Givulescu și dr.Aurel Vlad, în anul 1901. În această calitate, el va participa la conferința PNR din 5 septembrie 1901, care va hotărî menținerea pasivismului, cu toate că aceasta contravenea viziunii politice a arădenilor axați pe linia activistă<sup>21</sup>. Noua stare de spirit orientată spre activismul politic se va afirma cu o deosebită claritate în cuprinsul anului 1904, atunci când cu prilejul alegerilor pentru adunarea (congregația) comitatului, la 17

---

<sup>19</sup> Cu toate acestea, liderii partidului, în frunte cu de.Ioan Rațiu, vor organiza consfătuiri cu fruntașii politici români, precum cele din 1901 de la Timișoara și Cluj. La prima vor participa și arădenii dr. Ioan Suciu, Petru Truția, P. Givulescu, A. Lazăr, care vor fi cooptați ca membri ai PNR. În cadrul consfătuirii de la Cluj din 5 septembrie 1901, dr. Ioan Suciu a fost ales în comitetul executiv al PNR.

<sup>20</sup> Nicolae Roșuț, *loc.cit.*, p. 370.

<sup>21</sup> *Ibidem*, p. 373.

noiembrie 1904, au fost depuse candidaturi în toate cercurile electorale. au fost aleși membri ai adunării comitatense dintre candidații naționali, după cum urmează: Pecica-5, Curtici-1, Otlaca (azi Grăniceri)-4, Agriș-4, Pâncota-4, Cermei-6, Șiria-3, Comlăuș-2, Chișineu- Criș-2, Olari-2, Semlac-2, Vărădia-2, Zărand-2 și în alte localități un candidat. Numărul candidaților români în adunarea comitatului a crescut la 44<sup>22</sup>.

La numai un an de la alegerea lui Aurel Vlad în 1903, ca deputat parlamentar în cercul Orăștie, arădenii, își vor demonstra deschis în 1904 aderența lor la activism prin participarea la alegerile în cercul electoral al Nădlacului. Alegerile în acest cerc urmau să aibă loc la 5 martie 1904. Românii, de comun acord cu slovacii și sârbii din cercul Nădlac, au hotărât la inițiativa lui Vasile Goldiș să depună o singură candidatură în persoana dr. Ioan Suciu. Este mai mult decât elocvent în acest sens apelul electoral lansat cu acel prilej: „Dr. Ioan Suciu este candidatul comun al alegătorilor români, slovaci, sârbi, uniți în năzuințe naționale comune”. Campania pentru alegerea dr. Ioan Suciu a fost susținută pe lângă Ion Russu-Șirianu, și de către remarcabilul om politic slovac Milan Hodza. Ziarul „Tribuna” din 3/16 ianuarie 1906 avea să scrie: „Nu ne putea veni în mintea nimănui că acolo să alegem român. Nici ne puteam închipui că pe slovaci o să-i aducem pe toți într-un partid și dând umăr cu ei să alegem un slovac. Am încercat tot ce se poate, dar, în cele din urmă căzurăm de acord să candidăm un român. Nu cu gândul că va fi ales (românii fac abia 1/3 din alegători), ci pentru cinstea steagului. Să dovedim că alegătorii români nu sunt turmă fără păstor”<sup>23</sup>. În vara anului 1904, activismul arădean se va afirma și în cercul electoral Pecica, unde va candida dr. George Popa, susținut în campania electorală și de către dr. Ioan Suciu.

Chiar dacă alegerile din 1904, din cercurile Nădlac, Pecica n-au adus în cele din urmă victoria politică a dr. Ioan Suciu și dr. Ioan George Popa, decât doar la balotaj, acestea întrunesc totuși semnificația unei reale victorii în planul conștiinței politice. Dr. Ioan Suciu alături de Milan Hodza au conlucrat la reexaminarea ideii luptei unite în spiritul Congresului naționalităților din 1895 pentru afirmarea crezului activist. Despre această idee mărturisesc îndemnurile cuprinse în manifestul pentru alegători: „organizați-vă într-o tabără disciplinată și în alianță firească cu fiii neamului slovac și sârb, vărsați tot mai multe vieți pentru împlinirea programului din 1895 al naționalităților”<sup>24</sup>.

---

<sup>22</sup> Vasile Popeangă, *Aradul- centru politic al luptei naționale din perioada dualismului(1867-1918)*, Ed.Facla, Timișoara, 1978, p. 140.

<sup>23</sup> Doru Bogdan, *Dr. Ioan Suciu...*, p. 30.

<sup>24</sup> *Ibidem*, p. 31.

Adoptarea liniei activiste în lupta de emancipare națională a românilor s-a deliberat în cadrul Conferinței naționale a Partidului Național Român de la Sibiu din 10 ianuarie 1905, cu o majoritate de 75 de voturi, contra 12, s-a decis „abandonarea politicii de pasivitate și intrarea în activitate pe toată linia”<sup>25</sup>. Dintre cei 97 de participanți (delegați) la conferință, 16 au fost arădeni: Mihai Veliciu, Vasile Goldiș, dr. Ioan Suci, Ion Russu-Șirianu, dr. Ștefan Cicio-Pop, Augustin Beleş. De asemenea, 40 de membri ai comisiei ce urma să avizeze și să studieze problemele ce urmau a fi supuse dezbaterilor conferinței, o cincime, adică 8 erau arădeni<sup>26</sup>. Dr. Ioan Suci i-a revenit sarcina-în condițiile absenței lui Vasile Goldiș, motivată de boală- de a fi raportorul conferinței cu privire la propunerea adoptării activismului<sup>27</sup>. De asemenea, în noua structură politică de conducere a partidului, mai exact în comitetul executiv, au fost aleși ca membri, dr. Ioan Suci și dr. Ștefan Cicio-Pop.

Prilejul manifestării comportamentului d tip activist la arădeni a fost oferit de alegerile pentru palamentul ungar. Din cei 28-30 de candidați ai PNRomân stabiliți a participa la alegeri, 4 candidau în cercurile electorale aădene: dr. Aurel Vlad la Radna, dr. Ștefan Cicio-Pop la Șiria, Ion Russu Șirianu la Chișineu-Criș și dr. Ioan Suci la Ineu, deși inițial au fost propuși 6<sup>28</sup>. Despre candidatura dr. Ioan Suci în alegerile din 1905 aflăm din corespondența sa privată cu viitoarea a doua soție, Marioara Roșca din Seliște Sibiuului<sup>29</sup>. Astfel, în scrisoarea din 23 decembrie 1904, adresată Marioarei, Ioan Suci scrie: „Sunt foarte strâmtorat de prietenii, care insistă asupra mea, ca să primesc candidatura de deputat în cercul electoral al radnei ori cel al Inepolei(Ineului-n.n.). Și aseară au fost la mine colegul dr. Ștefan Cicio Pop și dr. Popa, capacitându-mă. Luni o să fie o conferință mare a partidului nostru din comitat care are să proclameze candidaturile...Observ că candidatura și eventuala mea alegere nu numai că nu ar împiedica împlinirea promisiunii mele(de a mă muta de la Arad la Seliște), ci din contră mi-ar tinde un titlu bine venit pentru dizolvarea

---

<sup>25</sup> *Ibidem*, p. 32.

<sup>26</sup> Tribuna, nr.1/1905, p.p.1-2.

<sup>27</sup> Ioan Suci, *Arădanii și PNR....*, p. 29.

<sup>28</sup> Stelian Mândruț, *Mișcarea națională și activitatea parlamentară a deputaților Partidului Național Român din Transilvania între anii 190-1910*, Fundația Culturală „Cele Trei Crișuri”, Oradea, 1995, pp. 74-75; s-au retras dintre cei 6 candidați propuși pentru cercurile arădene A.Groza și George Popa.

<sup>29</sup> Dr. Ioan Suci a avut două căsătorii. Prima cu Hortensia Pagubă și a doua cu Marioara Roșca din Seliște Sibiuului(1904).Din aceste căsătorii a avut doi fii: Eugen Suci - medic radiolog în Timișoara și Viorel Suci-redactor la Agenția de presă „Rador”.



cancelariei mele din Arad<sup>30</sup>. Într-o altă scrisoare din 1 ianuarie 1905, Ioan Suciu scrie: „Lucrurile așa se dezvoltă că voi fi silit a primi candidatura în cercul Boroșineu. Nu-s așa de credul, ca să ieu eșirea de învingător de sigură, ba o știu de foarte problematică, pentru că contracandidatul , dr.Solimossy, e mielionar, care ușor rischează 30-50 mii florini spre a cumpăra voturi. Mai neplăcut e, că cercul e mare, aparțin vre-o 40 de comune, toate românești, cari a- l umbla toate acum, în cap de iarnă, în ger mare , nu e lucru de nimic.Î-mi(!) voi face însă datoria de Român, ca soldatul-sentinelă, care stă la postul seu măcar de ar îngheța”<sup>31</sup>.

Urmărind articolele apărute în presa locală putem reconstitui atmosfera acelor zile de iarnă de la mijlocul lui ianuarie 1905, adevărate manifestații naționale, prilejuite de campania electorală din părțile arădene. Iată cum descrie în acest sens, ziarul Tribuna întâlnirea candidatului dr.Ioan Suciu cu alegătorii săi din comuna Boroșineu:

„În Boroșineu au fost primiți cu un banderiu și un număr imponent de călăreți îmbrăcați în haine de călușeri.Candidatul național, însoțit de suita sa, a descălecat la casa ospitală a bravului naționalist Dr.Teodor Burdan, de unde în corpore s-au dus la biserica gr.or.rom. Aici au asistat la sfințirea apei săvârșită de vrednicul protopop Constantin Gurban. Ieșind din biserică, candidatul național a fost însoțit de un numeros public la cartierul general, în casa d-lui dr. Burdan. Pe drum, sute de români, au aclamat cu însuflețire pe falnicul luptător național dr.Vasile Lucaciu și pe candidatul național Dr.Suciu. În casa ospitală a d-lui Burdan, s-a servit o masă bogată, în decursul căreia protopopul Gurban a ridicat însufleți toast pentru bărbatul doririlor din Boroșineu dr.Ioan Suciu. Adunarea alegătorilor a fost anunțată pe orele 2 după amiază. Înainte de acest termen, o mulțime de alegători, în frunte cu admirabila ceată de călăreți umată de orchestra Românilor tineri din Boroșineu, de călușeri, cărora le-au urmat masele poporului și trăsurile alegătorilor din comunele vecine, au venit înaintea casei d-lui Burdan și prin o deputăție au rugat pe candidatul național a se prezenta în mijlocul alegătorilor spre a-și pronunța programul. De aici convoiul s-a îndreptat spre biserica românească din mijlocul pieței. În frunte călăreții apoi călușerii, după dâșii candidatul național însoțit de inteligența, din loc și din Arad, în urmă poporul. Ajunși înaintea bisericii, alegătorii se postează cu steagurile în jurul podiumului ridicat. Părintele protopop Constantin Gurban deschide adunarea prin o vorbire potrivită și la provocarea lui adunarea se constituie alegând ca președinte pe protopopul Constantin Gurban și notar dr.T.

---

<sup>30</sup> S.J.A.A.N, *fond cit.*, dos. 18/1904-1926, f. 104-105.

<sup>31</sup> *Ibidem*, f. 122.

Burdan. Președintele adunării dă cuvântul d-lui Vasile Lucaciu, care prin o cuvântare de inimi răpitoare provoacă pe alegătorii Români să stea neclintii lângă steagul național și să-l ducă la izbândă. Frenetice aplauza acoperi vorbirea însuflețitoare a acestui idol al poporului românesc. Se urcă apoi pe masă Dr.Ioan Suciu, care într-un elan de însuflețire își desfășoară programul. Aprobările publicului erau nesfârșite. Fiind de față o mulțime de alegători unguri, la dorința acestora candidatul național și-a desfășurat programul și în limba ungurească, fiind aplaudat din partea acestor alegători, care îl asigurau, că fiind duerile lor comune cu ale cetățenilor Români, îl vor sprijini cu voturile lor. După aceasta s-a urcat pe masă țăranul Pavel Buț, care într-o poezie poporală, admirabil nimerită, a recomandat alegătorilor să fie cu credința neclintită pe lângă candidatul național dr.Ioan Suciu.

După acestea, președintele adunării propune constituirea unui comitet executiv de alegători, care se primește cu mare însuflețire.

Urmat de masele mari ale alegătorilor dl. dr.Ioan Suciu se reîntoarce în casa domnului Burdan, cu un lung șir de trăsuri pleacă spre comuna Bocsig, ca în aceeași zi să-și susțină și acolo vorbirea de program. Astfel s-a terminat ziua măreață de manifestațiune națională în opidul Boroșineu. Întreg cercul e cuprins de însuflețire și izbânda cauzei naționale e sigură<sup>32</sup>. Ziarul „Tribuna” redă de asemenea întâlnirile dr.Ioan Suciu cu locuitorii altor comune și sate din cercul său lectoral:

„În 8/21 Ianuarie a.c. (1905-n.n.) aflând Bârsenii că candidatul nostru național Dr.Ioan Suciu se va prezenta în comuna Bârsa, spre a-și desfășura programul, preoții Ioan Popovici și Nicolau Costea, alătura cu învățătorimea s-au purtat foarte brav. Deja în comuna Aldești ne-a întâmpinat Bârsenii cu un șir lung de trăsuri și 60 de călăreți voinici îmbrăcați frumos. În comună era adunat tot poporul: bătrâni, tineri, neveste și copile frumoase, atâta popor numai în Boroșineu am mai văzut adunați, și era drag când îi vedeai pe cei mici de stat aruncați în pomi ca Zachei ca să vadă și să audă cuvintele blând și înțelepte ale candidatului Dr.Suciu pe carele în strigăte „să trăiască” l-au petrecut până la locuința preotului Ioan Popovici unde ospitală doamna preoteasă Elena popovici ne-a așteptat cu un prânz bogat. Până ce am stat la masă poporul nu s-a depărtat de locuința și curtea preotului, corul bărbătesc sub conducerea bravului econom Ioan Birău ne-a cântat cântece foarte frumoase încât ne era jale a ne despărți de bravii Bârsani. Laudă vouă bravilor preoți și învățători; ferice de voi bravi Bârseni că aveți așa falnici conducători; ascultați-i ca și Dumnezeu să vă asculte.

---

<sup>32</sup> *Tribuna*, nr. 5/1905, p. 7.

Plecat-am apoi însoțiți de călăreții din Bârsa spre Cued, unde afară din comună ne-a întâmpinat nraul preot Terentiu Micuția, înv. Ioan Borlea, înconjurați de întreaga comună. Îți venea a plânge când vedeai poporul și mai ales bătrânii înconjurând trăsura candidatului, cum țineau de trăsură peste văi și dealuri ca să nu se ăstoarne. Înainte numai bravă preoțime, că cu noi este Dumnezeu”<sup>33</sup>. Și continuă ziarul:

„În 11/24 Ianuarie deja se știa că alegătorii din Bârsa sunt grupați pe lângă conducătorii lor sufletești-deși năimiții încercatu-s-au cu prețul lui Iuda a se vâri între ei- dar Bârșeni nu cunosc glasul năimiților ci a păstorilor și așa le-a răspuns năimiților cu cuvintele falnicului candidat. „Du-te de la mine Satano” în urma cărora au deținut și dus în cap de iarnă pe învățătorul Terențiu Popa, cu geandarmii până la Boroșineu, căutat-au pe preotul Ioan Popovici ca așisderea să-l dețină- dar din fericire nu l-au găsit căci nu era în comună, era în comunele din vecinătate ca și acolo să facă însuflețire cum D-sa știe pentru orice cauză sfântă și bine plăcută lui Dumnezeu și oamenilor.

După ce s-a reîntors acasă, aflând că jandarmii l-au căutat la locuință prin comună- neînfricatul preot a mers la telefon unde a recercat pretura din pricina deținerii lui și a învățătorului; firește că răspunsul i s-a denegat. Aceste toate s-au petrecut până la 6 ore. Seara la 8 ore ne pomenim cu 40 soldați , un ofițer și pretorele Vuculescu. Peste noapte a fost liniște. În 12/25 la porunca pretorului dus-au între baionete pe preotul Ioan Popovici la casa comunală, unde după ce a fost ascultat la protocol a trebuit să-l elibereze. În urma eliberării preotului, un număr mare, aproape tot tineretul, au fost torturați la casa comunală, ispitindu-i despre fel și fel de bazaconii. Până când aceste ispite s-au petrecut la casa comunală, preoții umblau pe la alegători sfătuindu-i ca se lase pe ispititori să ispitească, dar cei chemați la drum, plecați. Zis și făcut: pe când năimiții voiau să adune pe alegători, deja preoții cu toți alegătorii cu judele comunei în frunte erau așezați în cvartire în Boroșineu. Era ora de spânzurare a lui Iuda. Dă-mi-te acum la năcaz că sunt păcăliți au rămas cu babele în sat care babe brave 40 la număr, ziua alegerii au petrecut-o cu post și rugăciune, pentru izbânda bravului lor fiu, nepot și strănepot Dr.Ioan Suciu, până sara la 8 ore când s-au întors alegătorii cu vestea izbândeii nici măca apă nu au băut aceste de Dumnezeu fericite babe. Dumnezeu sfântul le răsplătească și le întărească pentru această faptă nobilă. Bucurie generală. Nu auzi cât e ziuica decât. Vivat „să trăiască” Dr.Ioan Suciu, parecă și acum tot la alegere sunt”<sup>34</sup>.

---

<sup>33</sup> *Idem*, nr. 14/1905, p. 6.

<sup>34</sup> *Ibidem*.

Dar să-l ascultăm pe însuși Ioan Suciu, care și scria Marioarei Roșca despre drumul și atmosfera campaniei sale electorale.

„De când am sosit din Ardeal (de la Conferința națională a PN Român din 10 ianuarie 1905- n.n.) tot pe picioare. De fel nu iau în glumă candidatura...Aici (în Cermei, de unde îi scria – n.n.) am avut o primire triumfală cu un banderiu de 102 călăreți și cu șir nesfârșit de trăsuri m-a primit poporul la gară....Până la 20 ianuarie (data în care urma să aibă loc alegerea efectivă) în continuu pe drum o să fiu.

În acest moment plec cu sania pe satele din vecinătate Berediu și Apateu, ambele ale mele cu voturile. Măine la Seleuș și mai departe”<sup>35</sup>.

Ioan Suciu s-a impus la alegerile de la Boroșineu din 1905., așa cum remarcă „Tribuna” în articolul „alegera de la Boroșineu”:

„De la Boroșineu deja dimineața pe la 9 ore am primit știrea prin telefon că poporul român a sosit la locul de luptă în mase mari, ompact însuflețit bine condus și apărat de orice surprindere ori atacuri lăturalnice. Ni se prevestea o învingere strălucită.

Pe la orele 12 dr.Ioan Suciu avea deja peste 700 de vouri față de 250 de voturi ale baronului Solymossy. Bucuria noastră- cei ce stăteam vecini cu telefonul la ureche era de nedescris. Din toate părțile eram asaltați de vești.

Seara la ora 7 se știa: bravul nostru amic dr.Ioan Suciu a repurtat cea mai splendidă învingere electorală în țara întreagă. L-a făcut de răs pe îngâmfatul boier baronul Solymossy Lajos care era chiar în cercul Boroșineului are 40.000 de lanuri de pământ. Majoritatea voturilor cu care dr. Ioan Suciu a răpus pe dușman e peste 700. Lunca și valea Deznei s-au purtat brav. Mulțumită și glorie vouă bravi frați români din cercul Boroșineuului”<sup>36</sup>.

Tot cu prilejul acestor alegeri din ianuarie 1905 a învins în cercul Șiria, dr. Ștefan Cicio –Pop, iar directorul ziarului „Tribuna”, neobositul Ion Russu Șirianu, „ a făcut balotaj în cercul Chișineu-Criș cu contracandidatul său Csukay Gyla. Dr. Ioan Suciu, alături de vrednicul țăran din Șiria, Nicolae Lăzărescu<sup>37</sup> va participa la întâlnirea cu alegătorii săi din Pil și Vârșand, reușind „să aducă aceste două comune românești la vot pentru noi”, „căci până atunci votaseră contra noastră”, spune Ioan Suciu într-o altă scrisoare..Ion Russu Șirianu a obținut 1082 de voturi în fața

---

<sup>35</sup> S.J.AA.N, *fond.cit.*, dos. 18/1904-1926, f. 127.

<sup>36</sup> *Tribuna*, nr. 9 din 15/28 ianuarie 1905.

<sup>37</sup> Melentie Nica, *Țăranul Nicolae Lăzărescu, luptător pentru libertate și unitate națională*, în *ziridava*, X/1978, pp.667-679. Precizăm că Aradul s-a bucurat de prezența în cadrul luptei de emancipare națională a unor țărani luminați, precum Avram Borcuția (Șicula), Teodor Orga și Petre Dragoș (Pecica), Uroș Păteanu (Nădlac).

contracandidaului său, care a obținut 983 de voturi. „Lacrimile ne inundă ochii în fața purtării bărbătești a poporului”-avea să semnaleze „Tribuna”<sup>38</sup>. La această reușită a lui Ion Russu Șirianu, o contribuție deosebită i-a revenit alesului în cercul Boroșineului, Ioan Suciu, prin prezența sa la întâlnirile cu alegătorii din Pil și Vârșand.

Așadar, Partidul Național Român din Transilvania a avut în 1905 câștig de cauză în trei cercuri electorale: Boroșineu, Șiria și Chișineu-Criș, aleșii ca deputați în Dieta Ungariei fiind: dr. Ioan Suciu, dr. Ștefan Cicio Pop și Ion Russu Șirianu.

Activitatea politică a lui Ioan Suciu la nivelul anului 1905, consemnează o prezență activă în adunarea comitatului, în cadrul căruia, în ședința din 14/27 aprilie 1905, se „critică cu asprime pe slujbașii plătiți care nu lucrează destul. De asemenea, pe fibirăul din Boroșineu care a adus pe capul sătenilor oștire de husari cu tot cortegiul ei de suferințe”. Spiritul său critic vizează și „afacerea construirii Palatului Cultural din Arad”, arătând la vremea aceea și „risipa care voiesc să facă domnii din banii bietului popor muncitor și sărac”, asociindu-se astfel lui Vasile Goldiș care spunea că „românii nu votează nici un ban pentru palate de care nu avem nici o trebuință”<sup>39</sup>.

În calitatea sa de deputat național în Parlamentul de la Budapesta, Ioan Suciu, continuând demersurile lui Ștefan Cicio Pop și Aurel Vlad, în ședința din 10 mai 1905, pornind de la prevederile Legii naționalităților din 1868, protestează în finalul discursului său împotriva afirmațiilor deputatului liberal Hodossy Imre, care contrapune cele 8 milioane de maghiari celor 12 milioane de „ceilalți” fără nume (se referă la numele naționalităților trăind în cadrul Ungariei dualiste). Discursul politic al lui Ioan Suciu din aceeași ședință a Dietei maghiare avea darul să precizeze că interesul de stat maghiar nu înseamnă suprimarea intereselor de rasă și cultură ale naționalităților nemaghiare. Ioan Suciu a avut curajul să declare că întreaga politică a statului maghiar, vizând făurirea unei singure națiuni maghiare unitare, prin unitatea de trăiri și sentimente a tuturor „naționalităților nemaghiare cu națiunea maghiară, după mine niciodată nu va fi realizată”<sup>40</sup>.

În aceeași ordine de idei, Ioan Suciu combate afirmația ministrului prezident Istvan Tisza, potrivit căreia „naționalitățile numai în sânul unui partid maghiar pot să facă servicii intereselor lor, pe când dacă rămân ca

---

<sup>38</sup> *Tribuna*, nr. 20/1905, p. 2.

<sup>39</sup> *Idem*, nr. 73/1905, p. 2.

<sup>40</sup> T. V. Păcățean, *Cartea de Aur sau luptele politice naționale ale românilor de sub coroana maghiară*, vol. III, Sibiu, 1915, p. 205.

grupare separată, săvârșesc trădare față de neamul lor”. Ioan Suciuc precizează că numai „ținând în vedere interesele neamului nostru și neintrând în partidul acesta nu săvârșim trădare față de neamul nostru”, singurul îndreptățit- și nimeni altul- „să croiască sentința, asupra noastră”<sup>41</sup>. Ioan Suciuc susține necesitatea unei depline armonii în raporturile dintre minoritățile naționale, națiunea maghiară și statul maghiar, afirmând că „nu numai noi avem să ne acomodăm unor anumite limite cu privire la iubirea noastră de neam, ci anumite limite au să fie aplicate și față de înclinarea șovinistă(a unor forțe politice-n.n) care ar vrea să prefacă statul astfel cum îi este numele”<sup>42</sup>.

Merită a fi amintită participarea lui Ioan Suciuc, alături de Ștefan Cicio Pop și Aurel Lazăr din august 1905, la campania electorală din localitatea Lipto-Szent-Mikloș de la poalele Tatrei, în vederea susținerii candidaturii slovacului dr.Stodola.Suciuc a urmat decizia Clubului naționalist al cărui trimis a fost, așa cum aflăm dintr-o scrisoare adresată soției sale. „trebuie să merg, n-am încotro, căci ar fi o lașitate a mă retrage de la o astfel de misiune”<sup>43</sup>. Era acesta și un răspuns al dr.Ioan Suciuc, un gest de mulțumire pentru susținerea sa, cu un an în urmă, de către Milan Hodza, în fața alegătorilor slovaci din Nădlac.

O prezență similară a avut-o Ioan Suciuc și la Lugoj, unde, alături de Ștefan Cicio Pop, Vasile Goldiș, Aurel Vlad, ș.a., participă la o adunare populară la 5 septembrie 1905, pentru a scoate Banatul din amorțeala pasivismului și a-l reconecta la valorile activismului, deoarece, așa cum afirma Ion Russu Șirianu, trebuie să luptăm pentru a nu mai fi „undevea un cerc românesc, unde să se propovăduiască chipul nefericit de a ne apăra neamul stând după cuptor”<sup>44</sup>.

Activitatea deputaților români aleși în 1905 nu a durat însă decât un an de zile, întrucât Parlamentul maghiar va fi dizolvat începând cu 15 februarie 1906.În aceste condiții, românii din Transilvania și Banat se văd puși din nou în situația reluării drumului anevoios al participării la noile alegeri programate a avea loc la 28 aprilie și 8 mai 1906. „De la un capăt la altul al pământului locuit de români, se scria în „Tribuna”-luptă mare s-a încins. Îmbărbătați de cercurile care în iarna anului 1905 au ales români, aproape toate cercurile locuite de români s-au așternut la lucru și își dau o înălțătoare silință să aleagă un român, și un român de naștere, ci român sdevărat, din cei care țin cu poporul, iar nu se fac slugi plecate stăpânirii.

---

<sup>41</sup> *Ibidem*.

<sup>42</sup> *Ibidem*, p. 207.

<sup>43</sup> Apud Doru Bogdan, *Dr.Ioan Suciuc...*, p. 48.

<sup>44</sup> *Tribuna*, nr. 201/1905, p. 11.

Nicăieri pare că lupta nu e mai înverșunată ca în comitatul nostru. Ungurii nu se pot împăca cu gândul că din comitatul Aradului să meargă cei mai mulți români în dieta țării. ..Însuflețirea ce-am văzut-o în toate părțile românești(din Transilvania- n.n.) ne îndreptățește să așteptăm ca în privința, luptelor naționale, Aradul să rămână și de aici încolo- fruntea”<sup>45</sup>.

Previziunile „Tribunei” s-au adeverit în întregime, în urma alegerilor din primăvara anului 1906, românii arădeni și caraș-severineni, au trimis prin votul lor cei mai mulți deputați în Parlamentul de la Budapesta. Au fost aleși în alegerile pentru comitatul Aradului: dr. Nicolae Oncu în cercul Iosășelului, Vasile Goldiș în cel al Radnei, dr.Ștefan Cicio Pop în cel al Șiriei și dr.Ioan Suciu în cel al Boroșineului, învingându-l pe același contracandidat, baronul Solymossy Lajos, cu 1014 voturi față de 858. De remarcat că , la alegerile din 1906, candidații români au întrunit de trei ori mai multe voturi decât în 1905, astfel încât, în parlament vor fi 11 deputați români (deși Coriolan Brediceanu va reprezenta două cercuri: Bocșa și Oravița). În total, naționalitățile din Ungaria vor trimite un număr de 30 de deputați în 1906, față de 11 deputați în 1905.

Activitatea parlamentară a lui Ioan Suciu în noul ciclu palamentar, după propriile sale aprecieri a fost a unui „modest luptător”, desigur dacă o raportăm la cea a lui Ștefan Cicio Pop sau Vasile Goldiș, dintre arădeni. Și totuși, între anii 1906-1909, Ioan Suciu participă la lucrările Dietei maghiare pronunțându-se în marile și ardentele probleme ce figurau pe agenda parlamentului într-un număr de 16 intervenții<sup>46</sup>. Așa de exemplu, intervine în „problema socială, a țărănimii lipsite de proprietate, propunând arendarea pământului la un pșreț redus”. În 20 iulie participă la dezbaterile bugetului pe anul 1906, iar în 18 și 19 aprilie 1907, la dezbaterile, respectiv critica legilor școlare cu nr.XXVII, pentru ca în 1908 să aibă patru intervenții, ultima la 24 iunie, privind dezbaterile Legii impozitelor. Activitatea sa în Dieta de la Budapesta este prezentată de către Nicolae Roșuț, într-un dens și documentat studiu: „Dintre deputații arădeni care au vorbit cel mai rar în dietă a fost dr.ioan Suciu - el era omul faptelor, de acțiune...El a abordat mai mult probleme sociale, a luat apărarea țăranilor despuiți nu numai de pământ ci și de islazuri, păduri și vite. A condamnat practica colonizării la care „guvernul-spunea el- n-ar trebui să facă deosebire între naționalitate, ci să împartă pământul între nemaghiari”<sup>47</sup>.

---

<sup>45</sup> *Tribuna*, nr. 71/1906, p. 1.

<sup>46</sup> Stelian Mândruț, *op.cit.*, p. 162.

<sup>47</sup> Nicolae Roșuț, *Activitatea politică a deputaților arădeni între 1905-1918*, în Ziridava, IX/1979, p. 232.

În calitatea sa de deputat dietal, l-a însoțit pe dr.Vasile Lucaciu cu prilejul alegerilor din cercul Beiuș din august 1907. Prezent și el la Beiuș, prof. Onisifor Ghibu, avea să remarce într-o scrisoare adresată peste ani fiului dr.Ioan Suciu: „un prilej unic de a-i admira calitățile de organizator mi l-a dat alegerea de deputat de la Beiuș din august 1907. Bătălia pe viață și pe moarte de la Beiuș, care s-a afârșit cu alegerea dr.Vasile Lucaciu, și care pe Ghibu era să-l coste viața se datorește în prima linie admirabilei organizări datorată lui dr.Ioan Suciu”<sup>48</sup>.

Ioan Suciu era preocupat și de problema reorganizării Partidului Național Român, marcat de organizarea și disciplina politică. El va relua această problemă în cadrul ședinței din decembrie 1907 a Clubului parlamentar al naționalităților desfășurată la budapesta. Intransigența sa vizavi de necesitatea reorganizării partidului a primit accente aparte atunci când a condiționat rămânerea sa pe mai departe în conducerea executivă a partidului de soluționarea grabnică a reorganizării lui. Ca răspuns la propunerea lui Ioan Suciu, Clubul parlamentar al naționalităților a hotărât ca Aradul să fie centrul de reorganizare a PN Român , deoarece aici erau patru deputați: dr. Ioan Suciu, dr. Nicola Oncu, Ștefan Cicio Pop și Vasile Goldiș. Astfel, la 16 februarie 1908 s-a constituit la Arad clubul partidului ca secție (română) a Clubului naționalităților, în prezența a 50-60 de persoane. Biroul Central de organizare a partidului îl va avea ca președinte pe dr.Nicolae Oncu, pe dr.Ioan Suciu ca secretar, pe Vasile Goldiș ca și casier, d. Ștefan Cicio Pop răspundea de controlul partidului. Clubul național român din Arad își avea sediul în casa dr. Ioan Suciu. Cu acel prilej, Ioan Suciu a rostit o cuvântare, convingând auditoriul că aici la Arad „nu numai între pături de cărturari, ci căutăm mai intim contact cu poporul să se știe până în cele mai îndepărtate părți ce se face, ce se lucrează pentru neamul întreg, în primul rând pentru țărani”.Ioan Suciu a elaborat un Proiect de Regulament pentru organizarea Clubului național din Arad.

În ciuda eforturilor dr.Ioan Suciu și a celorlalți adepți ai necesității reorganizării PN Român, acest proces se derulează lent pentru ca în final să fie oprit în urma intervenției autorităților politice. Acestea retrag celor patru deputați români dreptul de imunitate parlamentară pentru a fi apoi pedepsiți cu o amendă de câte 100 de coroane Ioan Suciu, Ștefan Cicio Pop și Mihai Veliciu. Insuccesul inițiativei politice lansate de Ioan Suciu va antrena

---

<sup>48</sup> Doru Bogdan, *Onisifor Ghibu și Vasile Goldiș despre dr.Ioan Suciu*, în *Ziridava*, XIV/1982, p. 354.



retragerea sa doar din viața parlamentară, începând cu anul 1910<sup>49</sup>. Lectura scrisorii sale către alegătorii săi din cercul Boroșineului, ne edifică pe deplin asupra motivelor care l-au determinat să se retragă din activitatea parlamentară, „convins de necesitatea unei reorganizări sistematice și radicale a Partidului Național Român...și pătruns de adevărul că reale și trainice succese partidul nostru nicicând nu o să obțină prin discursuri în Dietă, fie acelea oricât de demosthenice, ci numai prin o organizare strânsă și o disciplină de partid impunătoare o să izbutim a ne validitan noi, drept ca un factor care de nu i se dă respectul și dreptul cuvenit știe și e în stare ca prin arme constituționale să și le elupte: atât în clubul deputaților, cât și în fața comitetului național tot mereu am solicitat organizarea temeinică a partidului nostru național. Unii erau de părere că n-avem lipsă de o organizare a partidului, pentru că – după părerea lor- există doar o organizare tradițională a partidului nostru național român, în care după vechea datină, preoții și învățătorii comunelor singuratice sunt să mijlocească dirijarea alegătorilor români....

Împins de conștiința mea intimă am încercat să conving pe toți cei chemați...ccă-după păcea mea e se ridicau împotriva inaugurării unei noi organizații a partidului nostru național...Anul 1908 mi-a adus succes efemer.....Decis a mă retrage pentru deocamdată de la politica militantă, nu voiesc să provoc polemici cu cei care s-ar afla atinși. Țin, însă să exprim nădejdea mea că partidul nostru național va ști să excludă de la ingerință în afacerile partidului nostru național pe orice factor stătător sub influența extremă și va ști să pună frână acelo persoane care își iau aerul a vrea să conducă ele, de după culise și să dirijeze după fapta și interesul lor mersul politicii partidului nostru național peste tot ori cel puțin parțial”<sup>50</sup>.

Anul 1909, ultimul an în care este prezent în Parlament, îi oferă prilejul unei intervenții pe marginea proiectului referito la reformele de dare, susținând o dare proporțională cu averea țaranului. Întotdeauna Ioan Suciu a avut aplecare către problemele țaranului român. Dovadă este în acest sens și sprijinul acordat țăranilor din localitatea Moroda (Arad) la cumpărarea pusei Ipsilanti din hotarul satului. Despre acest episod, Ioan Suciu va spune: „eu am riscat 30.000 coroane depunându-le arvună, care puteam s-o pierd...și eu am făgăduit și vânzătorului că moșia n-avem s-o reținem pe seama noastră, ci avem s-o cedăm poporului din comună fără a râvni vreun

---

<sup>49</sup> Vezi Dr.Ioan Suciu, *Scrisoare deschisă către alegătorii Români din cercul electoral al Boroșineului adresată lor de către dr.Ioan Suciu*, Tipografia Diecezana ort. rom., Arad, 1910.

<sup>50</sup> S.J.A.A.N., *fond cit.*, dos. 2/1907-1932, f. 10-13.

câștig”<sup>51</sup>. În 1923 locuitorii comunei i-au ridicat o cruce-monument în hotarul comunei<sup>52</sup>.

În anul 1906, Ioan Suciu a fost cooptat în direcțiunea Asociației naționale arădene (Astra), alături de Petru Truția-director prim<sup>53</sup>. În această calitate participă în 1906 la adunarea Astei arădene alături de Vasile Goldiș, Nicolae Oncu ș.a. În această adunare a Astei ținută la Arad au fost prezenți vreo 3000 de români din Banat și Crișana, ca semn al solidarității lor naționale<sup>54</sup>. Participă de asemenea la adunarea Societății pentru fond de teatru român, desfășurată în vara anului 1906 la Lipova, unde Vasile Goldiș rostește un discurs de o mare frumusețe, centrat pe ideea slăvirii țărânului român. A fost membru al consiliului eparhial din 1890, ca și al unei importante instituții financiar-bancare precum „Victoria” din Arad și chiar membru fondator al unora, precum băncile „Lipovana” și „Mureșul” din Maria-Radna, al cărei jurist-consult a și fost<sup>55</sup>.

Anul 1910 a fost anul în care, în urma alegerilor desfășurate într-o atmosferă represivă, întreținută de către autorități, românii nu au reușit să trimită decât 5 deputați în Parlamentul de la Budapesta și dintre aceștia doar un arădean- dr. Ștefan Cicio Pop. După ciclul parlamentar încheiat-1906-1910-care a însemnat fără îndoială un reviriment în mișcarea de emancipare națională a românilor din Transilvania, prin prezența celor 14 deputați în Dieta ungară, anul 1910 semnifică din această perspectivă inaugurarea unei perioade de criză în plan programatic, dar și doctrinar la nivelul Partidului Național Român. „Criza Tribunei”, deși amenința cu spargerea solidarității naționale, a avut în final menirea de a limpezi totuși conștiințele și de a afirma necesitatea validării unui comportament politic românesc mai radical sub raport programatic, concordant cu spiritul vremii și cu principiul ce va domina apusul Europei imperiilor în favoarea națiunilor- autodeterminarea națională. Într-o asemenea aconjunctură politică, observăm curențe grave în plan organizatoric la nivelul Partidului Național Român, care s-au exprimat printr-o pierdere mai mult decât evidentă de ritm și statut în congregația comitatensă.

---

<sup>51</sup> Apud Victor Cațavei, *Dr.Ioan Suciu-luptător pentru libertate națională și socială*, în *Ziridava*, X/1978, p. 635.

<sup>52</sup> Ioan Suciu, *Scrisoare deschisă către alegătorii Români din cercul electoral al Boroșineului adresată lor de dr. Ioan Suciu*, Tipografia Diecezana ort.rom., Arad, 1910, p. 33.

<sup>53</sup> *Tribuna*, nr. 184/1906, p. 3.

<sup>54</sup> Nicolae Roșuț, *Activitatea politică a deputaților arădeni între anii 1905-1918*, în *loc.cit.*, p. 245.

<sup>55</sup> *Tribuna*, nr.32/1905, p.3.

Același fenomen s-a înregistrat și la nivelul alegerilor comunale, Ioan Suciu intuind aceste curențe încă din 1907. Fruntași ai PN Român au convocat la Budapesta în zilele de 19-20 decembrie 1910, o conferință a Comitetului Central al PNR. Între cei 49 de fruntași ai PN Român, dintre 41 de avocați, era prezent și dr. Ioan Suciu. În cadrul acestei conferințe, Vasile Goldiș-liderul generației „bătrânilor moderați” ia o atitudine de o duritate fără seamăn față de „tribuna” și „tinerii oțeliți” în frunte cu Octavian Goga, declarând că dacă problema „Tribunei” nu va fi reglementată, el va părăsi partidul. Conferința a avut meritul că s-a încheiat cu câteva constatări cu valoare de decizie, și anume: susținerea solidarității de către fiecare membru al PNR, înființarea unui birou central de organizare și acțiune, editarea unui ziar, organ al PNR, care urma să apară la Arad, sub conducerea unui comitet de redacție, ziarul „Tribuna” constatându-se și hotărându-se că nu era nici organ al Comitetului Executiv, nici al PNR, mai mult a devenit vătămător intereselor Partidului Național Român<sup>56</sup>.

În ciuda faptului că s-a retras din alegerile dietale și, deci, din activitatea parlamentară, în ciuda faptului că în 12 octombrie 1907 a adresat dr. Teodor Mihali acel amintit act de demisie din rândurile Clubului dietal naționalist<sup>57</sup>, dr. Ioan Suciu va rămâne în continuare, încă 5 ani membru al conducerii Partidului Național Român, dacă avem în vedere răspunderile care i-au revenit în calitate de secretar organizator al partidului-cum va declara el însuși- cu înjgheburile unei tipografii proprii pentru tipărirea „foilor noastre „Românul” și „Poporul Român”. O dovadă în acest sens o reprezintă însăși participarea sa alături de Teodor Mihali, Iustin Marșieu, Romul Veliciu la adunările populare organizate la Buteni, Șiria, Arad, Igrăș, Comloșul Mare, Hațeg, Orăștie, Timișoara<sup>58</sup>. Astfel, Ioan Suciu a pus bazele Tipografiei „Concordia” sub numele său, ca urmare a faptului că a împrumutat partidul cu suma de 42.000 coroane-contravaloarea casei sale din Arad. Tot de numele lui se leagă și fondarea Societății pe acțiuni „Concordia” în iulie 1911, ca institut tipografic care a preluat mai apoi de la consorțiul ocazional întreaga tipografie cu accesoriile ei. La 31 decembrie 1911, într-o cerere adresată dr. Teodor Mihali în calitate de președinte al proiectatei Societăți pe acțiuni „Concordia”, Suciu spunea: „Hotărându-mă eu a muta cu începutul lunii februarie a anului viitor (1912-n.n.) cancelaria mea avocațială la Boroșineu am fost silit din acest motiv a mă retrage de la postul de secretar organizator al partidului și de la conducerea biroului

---

<sup>56</sup> *Tribuna* din 20 decembrie 1910.

<sup>57</sup> S.J.A.A.N., *fond.cit.*, dos.2/1907-1932, f. 1-3.

<sup>58</sup> *Aradul în lupta pentru înfăptuirea Marii Uniri(1908-1918)*, p. 80.

central din Arad și tot din acest motiv vă rog să binevoiți a decide...să fiu absolvit și de la conducerea mai departe a lucrărilor de fondare a societății pentru acții „Concordia”<sup>59</sup>. Tipografia, ca institut tipografic, va fi predată directorului executiv al Societății pe acții „Concordia”-Vasile Goldiș-la 14 ianuaie 1912<sup>60</sup>. Ioan Suciuc a avut „partea leului în înființarea și înzestrarea societății Concordia”<sup>61</sup>. Este vorba de Institutul de arte grafice „Concordia” din Arad, condus de Vasile Goldiș, cu care Ioan Suciuc are o strânsă colaborare.

Ioan Suciuc a făcut de asemenea parte din comisia instituită de către Comitetul Central Executiv al Partidului Național Român pentru controlarea, supravegherea și conducerea ziarului „Românul”. Din comisie mai făceau parte: dr. Teodor Mihali, dr. Vasile Lucaciu, dr. Alexandru Vaida Voevod, dr. Iuliu Maniu, dr. Aurel Vlad, dr. Ștefan Cicio Pop, dr. Ioan Suciuc, Vasile Goldiș, dr. Iustin Marșieu, dr. Romul Veliciuc, dr. Aurel Lazăr, Procopiu Givulescu și dr. Valer Moldovan. Inițial, ziarul „Românul” a apărut la Tipografia Diecezana Arad, avându-l ca director pe Vasile Goldiș. Contribuția lui Ioan Suciuc la înființarea ziarului „Românul” sub redacția lui Vasile Goldiș a fost hotărâtoare.

O etapă distinctă în viața și activitatea lui Ioan Suciuc o reprezintă perioada care a urmat mutării sale în comuna Ineu- reședința cercului electoral. Așa cum anunțase conducerea partidului încă de la sfârșitul anului 1911, dr. Ioan Suciuc, în februarie 1912 se mutase la Ineu. Acest moment din viața sa este redat de el însuși într-o scrisoare din 12 decembrie 1912, adresată socrului său, tatăl Marioarei Roșca.

„Eu, după bună precugetare am transpus cancelaria mea avocațială în Boroșineu și mulțumit cu mersul treburilor am hotărât să mă așez definitiv aici. În februarie (1912- n.n.) când m-am mutat n-am aflat altă locuință de închiriat decât una constatată din două odăi...Definitiv așezat în Ineu, a trebuit să-mi cumpăr casă proprie, pentru că aici locuințe de închiriat foarte puține se află și aproape de județ absolut nici una nu e. Mi-am cumpărat în octombrie casă și în noiembrie m-am și mutat în ea”<sup>62</sup>. Așezarea și stabilirea sa la Ineu, unde va lucra ca notar public până în preajma zilelor Marii Uniri din 1918, poate fi pusă pe seama atmosferei din cadrul familiei sale, așa cum lasă să se înțeleagă textul unei scrisori din 1 noiembrie 1913. Aceasta ar putea fi o cauză, dar desigur nu singura: „Vă vine foarte comod lucru a

---

<sup>59</sup> *Ibidem*, f. 46-47.

<sup>60</sup> *Ibidem*, f. 51.

<sup>61</sup> *Credința*, 5 martie 1941, Arad, p. 3.

<sup>62</sup> Apud Doru Bogdan, *Dr. Ioan Suciuc...*, p. 69.

provoca scandal public pentru că foarte bine știți că eu caut să le înconjur, doar de aceea m-am refugiat din Arad la Ineu”<sup>63</sup>.

În această perioadă, activitate anotarială la Ineu nu l-a împiedicat să se implice în activitatea politică, așa cum ne-o demonstrează două momente din viața lui. Astfel, în 1916, conform unui raport al protopresbiterului Ienopolei către Consistoriul din Arad, dr. Ioan Suciuc este menționat în rândul românilor deportați și internați<sup>64</sup> în lagărul de la Șopron, unde va sta 7 luni de zile. Rămânerea sa în mișcarea națională este probată și de scrisoarea adresată la 9/22 iunie 1917 lui Vasile Goldiș<sup>65</sup>. Din conținutul scrisorii aflăm despre întâlnirea celor doi din 4 iunie 1917 de la Arad, în cadrul căreia s-au discutat probleme de ordin politic național, între care și problemele „Concordiei”- institutul tipografic și desigur societatea pe acțiuni al căror membru rămăsese în continuare. Mai mult decât atât, prezența sa în conducerea PNRomân era reală din moment ce Vasile Goldiș îl informează pe Ioan Suciuc că „toate indicațiile primite de la tine în problema Concordiei- pe care Goldiș i le-a prezentat dr. Teodor Mihali în cadrul întâlnirii avute la Budapesta- au fost acceptate”<sup>66</sup>. Numai admitând continuitatea preocupărilor și angajamentului său politic putem să ne explicăm prezența sa în unul din cele mai importante și decisive momente ale luptei pentru emancipare națională a românilor: ședința Comitetului Executiv al Partidului Național Român convocată și desfășurată la Oradea în 12 octombrie 1918. Poate mai puțin evidențiat în istoriografia noastră, Declarația de la Oradea a fost rodul insistențelor dr. Ioan Suciuc. El a stăruit în primul rând pe lângă Vasile Goldiș și Aurel Lazăr pentru ca aceștia să convoace o ședință la care vor participa arădenii: Vasile Goldiș, dr. Ioan Suciuc, dr. Ștefan Cicio Pop, Gh. Crișan, Gh. Popovici și Mihai Veliciuc-fiul memorandistului<sup>67</sup>.

Prin urmare, Ioan Suciuc este prezent la adoptarea actului de dezrobire a Transilvaniei, căci prin Declarația de la Oradea – operă a gândirii lui Vasile Goldiș – avea să se proclame la Oradea și apoi, prin glasul lui Alexandru Vaida Voevod, în Parlamentul de la Budapesta principiul autodeterminării națiunii române<sup>68</sup>. Cu întrunirea de la Oradea din

---

<sup>63</sup> *Ibidem*, p. 70.

<sup>64</sup> *Aradul cultural și lupta pentru Unire.....*, p. 307.

<sup>65</sup> Doru Bogdan, *Onisifor Ghibu și Vasile Goldiș despre dr. Ioan Suciuc*, în *loc.cit.*, p. 355.

<sup>66</sup> *Ibidem*.

<sup>67</sup> Alexandru Roz, *Aradul-cetatea Marii Uniri*, Ed. Mirton, Timișoara, 1993, p.113; Gheorghe Șora, *O viață de om așa cum a fost*, Ed. Helicon, Timișoara, 1993, p. 331.

<sup>68</sup> Ioan Scurtu, *Alba Iulia. 1 Decembrie 1918*, Ed. Sport-Turism, București, 1988, pp. 75-76.

casa dr. Aurel Lazăr s-a deschis seria zilelor glorioase ale istoriei românilor transilvăneni, care încheia o lume apusă și inaugura o lume nouă în devenire. Cu prilejul ședinței Comitetului Executiv de la Oradea s-a constituit Comitetul Național Român, avându-l ca președinte pe Vasile Goldiș. În cadrul acestui comitet format din șase membrii, având sediul la Arad, au mai intrat: dr. Ioan Suciș, dr. Ștefan Cicio Pop, Aurel Vlad, Alexandru Vaida Voevod și dr. Iuliu Maniu. Rolul acestui organism a fost acela de a analiza situația politică internă și internațională și de a elabora soluții și căi de urmat pentru ieșirea definitivă a Transilvaniei din cadrul Ungariei. Acest Comitet Național Român se va transforma la 30 octombrie 1918 în Consiliul Național Român Central.

Din dorința de a evita tulburări și zguduiri sociale și politice, Consiliul național Român Central cu sediul la Arad, a acceptat propunerea guvernului maghiar de a purta tratative cu fruntașii politici români ai CNRC. Tratativele româno-ungare s-au desfășurat la Arad între 13-15 noiembrie 1918. Delegația maghiară condusă de Iaszi Oszkar, purtând mesajul guvernului maghiar de apărare a integrității Ungariei mari, deși lansase ideea unui sistem cantonal de tip elvețian n-a avut nici un succes, înregistrând un așteptat eșec. Dr. Ioan Suciș a fost alături de Vasile Goldiș, dr. Ștefan Cicio Pop, dr. Iuliu Maniu Alexandru Vaida Voevod în ziua în care la Arad s-a decis „Totală ruptură” de Ungaria. Conducerea politică a românilor era convinsă o dată mai mult că toate eforturile trebuie îndreptate spre înfăptuirea unirii Transilvaniei cu România. În ziua imediat următoare încheierii tratatelor româno-americeane, va declara peste 17 ani Ioan Suciș într-un discursmemoialistic, dar nu numai, prilejuit de aniversarea zilei de 1 decembrie 1918, că toți fruntașii politici români care se aflau la Arad s-au întrunit într-o ședință în localul Școlii civile de fete unde s-a hotărât și conceput organizarea Marii Adunări Naționale de la Alba Iulia. În cadrul acestei adunări –se pare prezidată de Iuliu Maniu- acesta face propunerea ca de organizarea și pregătirea în cele mai mici detalii a grandioasei adunări să se ocupe „fratele Ioan Suciș”. După ce participanții au aprobat și Ioan Suciș a acceptat, Iuliu Maniu i se adresează . „Frate Ioane să ne spui cât timp ar fi necesar pentru organizarea și ținerea în bune condițiuni a adunării?” La această întrebare, Ioan Suciș a răspuns: „10-12 zile maxim”. În realitate însă, s-a stabilit ca Adunarea Națională să se desfășoare în ziua de duminică 18 noiembrie /1 decembrie 1918.

Opțiunea întregii conduceri naționale românești pentru ca dr. Ioan Suciș să fie investit cu misiunea organizării și pregătirii Marii Adunări Naționale de la Alba Iulia, reprezintă, fără îndoială, cea mai înaltă prețuire pe care aceasta i-o putea acorda. De succesul acestei misiuni depindea

imaginea românilor în ochii lumii civilizate și dr. Ioan Suciu știa ce răspundere îi revine, asumându-și-o pe deplin. În memoria fiului său, Viorel Suciu, s-a fixat ziua în care tatăl său dr. Ioan Suciu a venit acasă, l-a îmbrățișat pe el și pe mama sa, Marioara Roșca, povățuindu-l: „Să ai grijă de tine și de mama ta pentru că eu nu sunt sigur dacă mă mai întorc acasă!”<sup>69</sup>

Pregătirea și organizarea Adunării de la Alba Iulia de către Ioan Suciu a validat în fond, prin răspunsul impresionant, ca participare a românilor prin numărul și cumințenia lor- puternica relație elite-popor, atent și sistematic cultivată de toți fruntașii politici arădeni, dar cu deosebire de către Ioan Suciu în cercurile Boroșineului, Nădlacului și Chișineu-Crișului<sup>70</sup>. În contextul măsurilor ce vizau o cât mai atentă și minuțioasă pregătire a Adunării naționale trebuie menționată informația pusă în circulație de Vasile Netea, potrivit căreia, în 24 noiembrie, la Arad, o delegație a Consiliului Național de la Alba Iulia s-a întâlnit cu Ștefan Cicio Pop, Vasile Goldiș și Ioan Suciu. Cu acest prilej s-a perfectat și un plan de acțiune<sup>71</sup>.

Deși aflat în febra pregătirilor finale pentru ziua de 1 Decembrie, totuși, Ioan Suciu a participat la conferința prealabilă care avea să rămână în memoria participanților și a care a avut loc în după amiaza zilei de 30 noiembrie în Alba Iulia. Ea a fost de fapt, o ședință a Consiliului Național și a Comitetului pentru finalizarea proiectului de Rezoluție, elaborat de Vasile Goldiș. Conferința a fost prezidată de Ștefan Cicio Pop, președintele CNRC, avându-i ca secretari pe Sever Miclea și Laurențiu Oanea. La această istorică conferință a participat, alături de Vasile Goldiș, Aurel Lazăr, Iuliu Maniu, Aurel Cosma, Ion Ciordaș, Cornel Iancu, Iustin Marșieu, Romul Veliciu, N. Ivan, Ion Flueraș, Ion Mihuț și Ioan Suciu<sup>72</sup>.

Marea Adunare Națională de la Alba Iulia s-a deschis la orele 10 și 30 de minute în Cazinoul Militar din Cetate. Cel dintâi care ia cuvântul în numele Consiliului Național Român Central a fost dr. Ștefan Cicio Pop. În cuvinte vibrante, emoționante, el face un excurs în istoria evenimentelor care au prefațat Adunarea de la Alba Iulia, concluzionând că organul politic pe care-l prezidează, CNRC, din momentul în care Adunarea va delibera asupra Rezoluțiunii ce-i va fi propusă, își va înceta existența, considerând astfel că și-a îndeplinit datoria față de națiunea română.

---

<sup>69</sup> Apud Doru Bogdan, *Dr. Ioan Suciu...*, p. 76.

<sup>70</sup> Vasile Popeangă, *Aradul centru politic al luptei naționale ...*, p. 271.

<sup>71</sup> Vasile Netea, *O zi din istoria Transilvaniei. 1 Decembrie 1918*, Ed. Albatros, București, 1978, p. 139.

<sup>72</sup> Vasile Popeangă, *op.cit.*, p. 276.

Cel care urmat imediat dr.Ștefan Cicio Pop a fost însuși organizatorul Adunării, dr. Ioan Suciu. El a vorbit în calitate sa de raportor al comitetului de organizare și al consiliului de verificare a credenționalelor delegațiilor la Adunare. În cuvântul său, Ioan Suciu a spus: „Domnilor delegați, Comitetul Național Central cu sediul în Arad a decis la 15 luna trecută (adică noiembrie) convocarea Adunării Naționale de astăzi a poporului român din Transilvania, Banat și Ungaria pentru ca să decidă asupra sorții sale<sup>73</sup>.

Credenționale au intrat nu numai din cele 24 de comitate, ci au mai intrat dintr-unul, deci în total din 25 de județe. Au intrat credenționale din aproape toate cercurile electorale, adică din 130 de circumscripții electorale, din care s-au prezentat peste 689 delegați. Afară de aceștia, multe cercuri au trimis și supleanți...Aici sunt credenționale, aici e lista delegațiilor dacă doriți să citim lista delegațiilor.

Raportez numai scurt că s-au prezentat delegații din comitatele Trei Scaune, Ciuc și din Cenad, Bichiș și chiar Ugocea, la Adunarea de astăzi, la încoronarea visului tuturor românilor.

Comisia verificatoare a aflat toate actele în ordine.Vă rog să luați cunoștință.

Nu pot trece cu vederea că au sosit mii de adrese de aderență cu sute de mii de semnături și că toate acestea arătând cum că fiecare știe ce avem să decidem. Sunt 1228 de delegați. Aflăm astfel că Adunarea Națională este capace a aduce hotărâri decisive;prin urmare avem să trecem la constituirea ei”<sup>74</sup>.

În numele comitetului de organizare, dr.Ioan Suciu a propus alegerea uniui birou al adunării. Președinți au fost aleși Gheorge Pop de Băsești, episcopii Ioan Ignatie Papp al Aradului și Demetriu Radu al Oradei. Vicepreședinți au fost Ștefan Cicio Pop, Teodor Mihali și Ion Flueraș. Adunarea a avut și un număr de 6 secretari.

După prezentarea Rezoluției Marii Adunări Naționale de către Vasile Goldiș, Gheorghe Pop de Băsești, în calitate de președinte al Adunării, întreabă Adunarea dacă acceptă proiectul de Rezoluție prezentat în aplauze și ovații frenetice, proclamă unirea Transilvaniei cu România. Adunarea Națională de la Alba Iulia din Sala Cazinoului Militar s-a închis în armonia sunetelor cântecului „Pe-al nostru steag e scris unire”. Deputații au ieșit în

---

<sup>73</sup> Dacă Ioan Suciu a afirmat în fața națiunii că hotărârea privind convocarea Adunării Naționale a fost luată de CNRC la 15 noiembrie, este firesc, credem, să considerăm că toate celelalte date(16 sau 17 noiembrie) sunt contestabile așa cum apar în unele mărturii ale unor contemporani.

<sup>74</sup> Ioan Scurtu, *op.cit.*, pp. 141-142.



public, pe platoul cetății, unde unii dintre ei se vor transforma în oratori și având fiecare în mână o copie a rezoluției votate, o vor prezenta de pe cele 12 tribune<sup>75</sup>.

Rolul și locul care-i revin lui Ioan Suciu în pregătirea actului Marii Uniri de la 1918, sunt recunoscute și evidențiate cu onestitatea-i caracteristică, de către Vasile Goldiș: „Ca propunător al Unirii, și ca unul care mai bine decât oricine altul cunosc istoricul acestei Adunări, pentru a împiedica falsificarea adevărului, mă simt dator, acum, după zece ani, să fac la locul acesta următoarele constatări: adevăratul organizator al Adunării Naționale de la Alba Iulia a fost Ioan Suciu, pe atunci avocat în orașelul Ineu, fost deputat în parlamentul ungar în anii 1906-1910...Cu energie de admirat Ioan Suciu s-a achitat în mod splendid de sarcina primită și națiunea română, lui Ioan Suciu are să-i mulțumească reușita atât de impunătoare a Adunării Naționale”<sup>76</sup>.

După Unire traseul vieții sale nu va fi lipsit de deziluzii politice, așa cum de altfel vor trăi și alți fruntași ardeleni, în special bunul și onestul său prieten, Vasile Goldiș. Ioan Suciu va face parte din noile structuri instituționale de organizare și conducere a Transilvaniei până la integrarea ei definitivă în cadrul României Mari. Astfel, Ioan Suciu a fost ales în Marele Sfat Național Român între cei 150 de membri în chiar istorica zi de 1 Decembrie. Dar mai presus de toate, dr. Ioan Suciu a făcut parte din Consiliul Dirigent, „organism politic provizoriu cu atribuții executive, legislative și administrative” limitate și a cărui durată s-a întins de la 2 decembrie 1918 până la 10 aprilie 1920<sup>77</sup>. Crearea unei asemenea instituții politice precum Consiliul Dirigent a fost reclamată de contextul politic specific Transilvaniei la sfârșitul Primului Război Mondial. „Era nevoie de un organism destinat să vegheze asupra menținerii ordinii și care să caute să pună în aplicare cele hotărâte la Alba Iulia”<sup>78</sup>. Și dr. Ioan Suciu alături de cei

---

<sup>75</sup> Din cauza numărului depășind așteptările al celor veniți la Alba Iulia, organizatorii care au pregătit 4 tribune au fost nevoiți să mai ridice altele, ajungând la 12. „În 29 noiembrie 1918, sub conducerea arădeanului Ioan Suciu- va spune Vasile Barbu în memoriile sale- comitetul organizator a dat noi recomandări participanților la Marea Adunare Constituantă în raport de afluența lor peste așteptări, iar numărul tribunelor a fost sporit”(Apud Alexandru Roz, *op.cit.*, p. 213).

<sup>76</sup> Vasile Goldiș, *Discursuri rostite în preajma Unirii*(coord. Vasile Popeangă), ed. 1992, p. 21.

<sup>77</sup> Gheorghe Iancu, *Contribuția Consiliului Dirigent la consolidarea statului național unitar român, 1918-1920*, Ed. Dacia, Cluj-Napoca, 1985, p. 305.

<sup>78</sup> *Ibidem*.

14 membri ai Consiliului Dirigent<sup>79</sup> s-a implicat cu toată ființa sa în activitate acestui veritabil guvern provizoriu al Transilvaniei, deținând funcția de șef al resortului (ministerul) organizării și pregătirii Constituantei. Prin funcția pe care a deținut-o, asimilabilă cu cea de ministru, Ioan Suciu a participat la aproape toate ședințele și deci deciziile acestui for cu atribuții guvernamentale, implicându-se în întreaga politică decizională, dar, în mod special, în cea privind organizarea transilvaniei. De notat că rămânerea sa în Consiliul Dirigent a durat doar până la 26 noiembrie 1919, când în urma unei demisii, se retrage pentru a prelua o altă funcție, cea de președinte al Consiliului Superior al Agriculturii din Cluj. Retragerea sa din Consiliul Dirigent a antrenat și desființarea Resortului organizării<sup>80</sup>.

Ioan Suciu în calitate de șef al Resortului organizării solicită prin nota circulară din 20 decembrie 1918 ca fiecare consiliu național comitatens central și comunal să trimită procesele verbale de constituire și alegere a acestor organisme ale puterii apărute în focul zilelor lui noiembrie 1918; cere de asemenea trimiterea la Sibiu a listei biroului consiliului comunal existent la acea dată, precum și rapoarte scrise menite să redea atmosfera și realitatea politică din județ, cerc, comună; tot atunci, se cerea să se raporteze starea gărzilor militare, a munițiilor și resurselor financiare și materiale, precum și o descriere a principalelor evenimente derulate de la 1 Decembrie și până la data înaintării raportului. Aceste date, studiate și analizate cu atenția și exigența propriei lui Ioan Suciu îi ofereau posibilitatea cunoașterii realității politice, administrative și militare din Transilvania, în funcție de care șeful Resortului organizării putea să elaboreze o politică justă la capătul căreia Transilvaniei să-i fie pregătite premisele necesare integrării ei în structura statului român.

Reconstituirea tabloului activității dr. Ioan Suciu în perioada în care a deținut funcția de șef al Resortului Organizare va marca inevitabil momente importante între care la loc de frunte stă efortul său direc de instaurare a administrației românești în Arad. Astfel, el va avea un cuvânt însemnat alături de Vasile Goldiș și Ștefan Cicio Pop în confirmarea de către Consiliul Dirigent a propunerilor de funcționari administrativi pentru județul Arad în persoana lui Iustin Marșieu, numit inițial prefect al județului

---

<sup>79</sup> Din Consiliul Dirigent mai făceau parte: Vasile Goldiș Ștefan Cicio Pop, Alexandru Vaida Voevod, Aurel Vlad, Aurel Lazăr, Emil Hațieganu, Victor Bontescu, Romul Boilă, Ion Flueraș, Iosif Jumanca, Vasile Lucaciu, Valeriu Braniște, Octavian Goga. Toși aceștia, mai puțin Octavian Goga și Vasile Lucaciu, care erau în străinătate, au depus jurământ de fidelitate în fața episcopului Aradului, Ioan Papp, care deținea și funcția de locțiitor de mitropolit (Gheorghe Iancu, *op. cit.*, pp. 16-17).

<sup>80</sup> Gheorghe Iancu, *op. cit.*, pp. 56-57.

cât și al orașului<sup>81</sup>, mai apoi doar al județului, căci cealaltă funcție o va ocupa dr. Romul Veliciu. De altfel, la 29 septembrie 1919, în prezența lui Ioan Suciu, Roman Veliciu va depune jurământul ca prefect al orașului Arad<sup>82</sup>. Sesizat că pe lista membrilor Marelui Sfat Național nu se regăsesc reprezentate anumite categorii și grupuri sociale, Consiliul Dirigent inițiază demersuri pentru cooptarea de noi membrii în Marele Sfat Național. Și astfel, la 2 ianuarie 1919, Ioan Suciu solicită consiliilor naționale române județene ca în termen de 8 zile să trimită- în caz că nu au făcut-o – propunerile pentru întregirea Marelui Sfat Național. Manifestând atașament nedisimulat față de țărănul român, Ioan Suciu recomanda ca propunerile Consiliilor naționale române județene să vizeze între 2-5 țărani.

Dezbateri vii au avut loc și pe seama celor două legi ce urmau să definească, pentru început, activitatea legislativă a Consiliului Dirigent: legea agrară și legea electorală la a căror elaborare a avut o contribuție considerabilă<sup>83</sup>. Mai mult chiar, legea electorală se consideră a fi „opera” sa. Dezbaterile asupra legii electorale au generat vii dispute între membrii social-democrați (Ioan Flueraș și Iosif Jumanca) și membrii partidului național. Aceste dispute se vor adânci până la ruptura și retragerea din Consiliul Dirigent a social-democraților atunci când Ioan Suciu propune, în aceeași ședință, trimiterea unei scrisori de mulțumire familiei regale, respectiv Regelui Ferdinand Întregitorul și Reginei Maria. Reacția social-democrației a fost imediată, invocând republicanismul ei. Atitudinea social-democraților declanșează reacția dură a lui Iuliu Maniu, care cere scoaterea lor de la lucrările Marelui Sfat Național<sup>84</sup>.

Merite deosebite îi revin lui Ioan Suciu pentru modul în care, în calitate de șef al Resortului organizare și-a îndeplinit misiunea în primăvara anului 1919 în Munții Apuseni<sup>85</sup>. Ioan Suciu s-a achitat cu cinste de misiunea încredințată de Consiliul Dirigent cu privire la crearea Regimentului de voluntari „Horia”, care alături de armata română comandată de generalul C. Mărdăresu va participa cu succes la înfrângerea armatelor invadatoare ale Ungariei bolșevice. Începând din 16 aprilie 1919 când Transilvania și armata română vor fi atacate de către forțele bolșevice maghiare, au început de fapt zilele faptelor eroice. Edificatoare prin conținutul ei este în acest sens o telegramă transmisă de către Ioan Suciu lui

---

<sup>81</sup> S.J.A.A.N., *fond cit.*, dos. 3/1918-1919, f. 178.

<sup>82</sup> Gheorghe Iancu, *op.cit.*, p. 164.

<sup>83</sup> Vezi în acest sens S.J.A.A.N., *fond.cit.*, dos. 4/1918-1919, f. 3, 132, 255.

<sup>84</sup> Dr. Aurel Galea, *Formarea și activitatea Consiliului Dirigent al Transilvaniei, Banatului și ținuturilor românești din Ungaria*, Ed. Tipomur, Târgu-Mureș, 1996, pp. 128-129.

<sup>85</sup> S.J.A.A.N., *fond cit.*, dos. 4/1918-1919, f. 131; Gheorghe Iancu, *op.cit.*, p. 122.

Iuliu Maniu purtând data de 4 aprilie 1919, prin care solicită urgent sprijin militar. „...Te rog ca pe un Dumnezeu întreprinde pe lângă dl.general Moșoiu și pe lângă marele cartier ca ordinul de înaintare să nu mai întârzie. Lemea românească din aceste ținuturi schingiuite într-un mod nemaipomenit își pierduse nădăjduirea. Termenul de evacuare dat ungarilor. Toată ziua ce trece peste acel termen înseamnă nespūsă jale, bărbați, femei și fete necinstite și sate jefuite. Dar înseamnă totodată răpirea încrederii și nădejzii ce o nutreau acești nefericiți frași în ajutorul ce avea să vină de la Consiliul Dirigent și de la armata României. Semnat Dr.Ioan Suciu.Șeful Resortului organizării.....Transmisă pentru a fi adusă celor în drept la cunoștința lui Dr.Ștefan Cicio Pop, în 4 aprilie 1919, și generalului Moșoiu”<sup>86</sup>.

Nu putem să nu amintim că Ioan Suciu va face parte din rândurile Consiliului prezidențial al Clubului parlamentar ardelean înaintat de către PNRomân la 25 noiembrie 1919<sup>87</sup>. Rostul acestui club parlamentar era de a extinde influența PNRomân și în România, depășind astfel statutul de partid zonal (regional).

Ioan Suciu a ajuns în conflict cu însuși Iuliu Maniu, acuzându-l că nu imprimă mai multă intransigență față de unele persoane care au compromis ideea de dreptate și cinste și cunoscându-i onestitate, tindem să-i găm dreptate, chiar dacă acuzele îl vizauu pe Iuliu Maniu. Astfel, vorbind despre acceptarea lui și a altora din , dar ăń special a lui Vasile Goldiș de a intra în Consiliul Dirigent, nu ezită totuși, să precizeze critic: „am ținut să ne facem datoria în Consiliul Dirigent.Însă nu mergea, de la o vreme încolo bine. Lumea începuse a se deziluziona, ba chiar a protesta pe urma unor trebușoare în ale sării, petrolului și făinei. Noi ceream urmărirea celor vinovați însă nu se grăbea cu ea. Așa am ajuns din vina d-lui Maniu că popularitatea Consiliului Dirigent , din păcatele alor 2-3 oameni a scăzut până acolo încât în iunie 1920 alegerile au ieșit mult nefavorabile pentru partidul național”<sup>88</sup>. Consecința firească a fost demisia din Consiliul Dirigent la 26 noiembrie 1919 și distanțarea sa până la plecarea din rândurile PNRomân, mai întâi a lui Octavian Goga și Vasile Lucaciu și mai apoi a lui Casile Goldiș<sup>89</sup>.

---

<sup>86</sup> Apud Doru Bogdan, Dr.Ioan Suciu..., pp. 98-99.

<sup>87</sup> Dr. Aurel Galea, *op.cit.*, p.343.

<sup>88</sup> Este adevărat că Ioan Suciu, fire suspicioasă, l-a acuzat în 11 septembrie 1919 pe dr Aurel Lazăr de afaceri necinstite cu spirt.Ancheta care i s-a făcut a invalidat acuzele lui Ioan Suciu care, cu onestitatea care îl caracteriza, îi trimite în semn de mea culpa o scrisoare bunului său prieten pentru a-l spăla de rușinea de carea s-a făcut în parte responsabil.Vezi Gheorghe Iancu, *op.cit.*, pp. 57-58.

<sup>89</sup> Dr. Ioan Suciu, *Arădanii și Partidul Național Român...*, p. 34.

Pe fondul creierii premiselor necesare integrării provinciilor revenite României, guvernul de la București a dispus, prin Decretul –lege nr.1462 din 2 aprilie 1920 desființarea Consiliului Dirigent din Transilvania. Acesta va fi urmat de Decretul – lege nr. 1477 din 3 aprilie 1920, prin care se desființa Comisia Centrală pentru Unificarea și descărcarea Serviciilor<sup>90</sup>, din care, pentru Transilvania , făceau parte Octavian Goga și Octavian Tăslăuanu. Conform Regulamentului acestei Comisii Centrale de Unificare urmau să se înființeze câte o Comisie Regională de Unificare și Descărcare la Cluj pentru Transilvania, la Chișineu pentru Basarabia și la Cernăuți pentru Bucovina. În privința Comisiei Regionale de la Cluj, va avea în frunte un președinte, ajutat de 9 secretari generali și 9 delegați. În fruntea Comisiei Regionale de Unificare și Descărcare de la Cluj a fost numit ca președinte prin Decretul regal nr.1537, semnat la 8 aprilie 1920, dr Ioan Suci, funcționând în această calitate până când demisionează și este înlocuit prin Decret Regal Nr.2725 din 26 iunie 1920<sup>91</sup>. Menirea acestei Comisii Regionale de Unificare, și deci a membrilor ei, „era a duce la bun sfârșit opera de unificare a serviciilor publice”, precum și „aceea de a face administrație...în acele locuri”<sup>92</sup>.

Fără a nega rolul deosebit al Consiliului Dirigent în amplul efort de unificare administrativă a Transilvaniei , guvernul României a decis ca începând cu data de 10 aprilie 1920 activitatea acestuia să înceteze.În aceeași zi-la orele 12- Ioan Suci se va prezenta la Președenția Consiliului Dirigent pentru a se preda și prelua în numele guvernului puterea publică și guvernarea asupra teritoriilor guvernate și administrate până acum de Consiliul Dirigent.Președenția Consiliului Dirigent, ca semn de omagiu și apreciere, trimite o adresă tuturor șefilor de resorturi și secretarilor generali : „Să vă servească de satisfacțiune, că prin munca Dumneavoastră ați contribuit și conlucrat la fondarea sănătoasă a stăpânirii românești și la organizarea vieții de stat a României întregite”<sup>93</sup>.

După 10 aprilie 1920, activitate alui Ioan Suci se va identifica în mod eficient cu atribuțiile care-i reveneau în calitate președinte al Comisiei Regionale de Unificare și Descărcare a serviciilor publice din Transilvania. Ioan Suci devenae persoana numărul unu a Transilvaniei în plan administrativ.Care au fost motivele alegerii lui în această funcție de către forurile dirigitoare de la București? Răspunsul ne este dat de către Onisifor

---

<sup>90</sup> S.J.A.A.N., *fond cit.*, dos. 1/1920-1939, f. 46; Monitorul Oficial Nr. 4 din 4 aprilie 1920.

<sup>91</sup> S.J.A.A.N., *fond cit.*, dos.1/1920-1939, f.46; Gazeta Oficială a Comisiei Regionale de Unificare Cluj, Nr.15 din 3 iulie 1920.

<sup>92</sup> Vezi pe larg la Gheorghe Iancu, *op.cit.*, pp.301-303 și Aurel Galea, *op.cit.*, pp.366-371.

<sup>93</sup> Apud Doru Bogdan, *Dr. Ioan Suci.....*, pp.101-102.

Ghibu: „Suciu nu înțelegea că în aprecierea conducătorilor vieții publice să primeze considerațiile de prietenie și de rubedenie...faptul că Suciu era socotit cel mai curat om politic al Ardealului și ca cel mai corect și priceput în materie de organizare...luptător fără prihană și fără odihnă”<sup>94</sup>. Poate nu întâmplător era denumit, , cum el însuși declara „soții mei de luptă de odinioară cu Vasile Goldiș în frunte, de „buldog național”, datorat firii mele de a nu mă sfii să primesc orice însărcinare fie cât de grea, îndată ce ea este de interes superior național”<sup>95</sup>. În anul 1925 unificarea administrativă s-a încheiat cu succes. Ioan Suciu rămâne în Cluj, până în 1929, în calitate de președinte al Baroului de avocați Cluj, după care va reveni acasă în 1930, dar de această dată la Chișineu-Criș, unde-și va deschide un birou notarial. Stabilirea sa la Chișineu-Criș încheie ultima etapă de angajare activă și fără menajamente a lui Ioan Suciu în viața socială și politică. Edificatoare sunt funcțiile pe care Ioan Suciu le-a deținut în această perioadă: președinte al Frăției Ortodoxe Române din Chișineu-Criș, președinte al Corpului pompierilor voluntari din Chișineu-Criș (22 februarie 1933), președinte al Comitetului pentru ridicarea busturilor din fața Palatului Cultural din Arad. George Popa de Teiuș, Mircea V. Stănescu și Ioan Russu Șirianu, președinte al Comitetului Ocrotirilor Sociale din cadrul Prefecturii județului Arad (1935), precum și președinte al Biroului Consiliului județean (din 17 iulie 1934), președinte de onoare al Ligii Antirevizioniste-Secția Arad (1933)<sup>96</sup>.

Alături de aceste funcții, a mai deținut și pe cea de președinte al Cercului cultural „Astra” din Chișineu-Criș din care va demisiona în anul 1937 din motive de boală. Funcțiile de președinte de onoare al Asociației comercianților din Chișineu-Criș (februarie 1935) ca și cea de membru al consiliului comunal din Chișineu –Criș, întregesc tabloul unui spirit dinamic, integrat activ în viața cetății. Din această simplă enumerare a funcțiilor deținute, sesizăm unele care par modeste dacă le-am compara cu cele deținute de Ioan Suciu cu ani în urmă. Ele au fost însă dovada respectului de care s-a bucurat Ioan Suciu în rândurile comunității locale, a arădenilor și a românilor din Transilvania, ca și a celor din România Întregită la 1918.

Dr. Ioan Suciu s-a stins din viață la 12 martie 1939 la Chișineu-Criș, în urma unui atac de cord, pe un fond gripal. În clipa primirii veștii triste, guvernul hotărăște „să-l înmormânteze cu funeralii naționale”. Și astfel, trupul său neînsuflețit va fi dus de la Chișineu-Criș la Arad și așezat

---

<sup>94</sup> Doru Bogdan, *Onisifor Ghibu și Vasile Goldiș despre dr. Ioan Suciu*, în: *loc.cit.*, p. 355.

<sup>95</sup> S.J.A.A.N., *fond cit.*, dos. 9/1935-1938, f. 24.

<sup>96</sup> *Idem*, dos. 1/1920-1939, f. 20, 23-25.

pe catafalcul ridicat în aula Palatului Cultural. Funeraliile înmormântării au avut loc la 16 martie 1939. La ele au participat reprezentanți din partea guvernului, a Asociației „Astra”, a comunei natale Șiștarovăț, cărora le-a lăsat ca eternă aducere aminte iconostasul bisericii ridicat cu banii săi, Frontului Renașterii Naționale în al cărui consiliu intrase cu două luni înainte de a muri, a Baroului Notarilor Publici, președintele Asociației foștilor întemnițați politici din cursul războiului de reîntregire, reprezentantul Regimentului „Horia”, reprezentantul populației Zărândului. Regele Carol al II-lea a fost reprezentat și el. La funeralii a mai participat și rezidentul regal al Ținutului Timiș, dr. Alexandru Marta.

Dr. Ioan Suciu apare în conștiința rostirilor de cuvinte pline de compasiune și durere ca fiind „ultimul bărbat din pleiada veteranilor luptători naționali care au încununat cu cinste numele Ardealului. Un pregătito al libertății noastre a fost luptătorul neînfriecat cu inimă de leu...cu o voință de fier, gata oricând de sacrificarea vieții pentru a face dreptate...profet cu rol de izbăvitor al neamului...În Ioan Suciu simțul român de dreptate se unea cu dârzenia de dac și aceste calități îl făceau fanatic și nebiruit . Pentru felul său de a fi deschis și pornit de a spune totdeauna adevărul pe față oricât de crud ar fi, socot- spunea episcopul Andrei Magieru - că Ioan Suciu a avut și dușmani, dar cine l-a cunoscut a trebuit să mărturisească cum că inima lui, bună și nobilă nu era nicicând pornită spre ură ci numai mânia sfântă gata de a strivi minciuna în fașă îi aducea cuvinte necruțătoare pe buze”.

S-a stins o viață de luptător , un bun creștin și credincios sfetnic al Bisericii pentru a se aprinde făclia unei vieți pilduitoare...Ioan Suciu treca acum, în istorie - continua episcopul de pioasă memorie Andrei Magieru -. Cultul lui începe deodată cu biruința netulburată pe care liniștea morții a așezat-o peste chipul său”<sup>97</sup>.

---

<sup>97</sup> Apud Doru Bogdan, *Dr. Ioan Suciu...*, pp. 130-131.

## Iuliu Maniu – „Sfinxul de la Bădăcin”

*Stoica Mario,  
Comunitatea Germană din Aradul Nou*

La 8 ianuarie 1873, la Bădăcin, în județul Sălaj, nu departe de Guruslău, acolo unde cu 272 de ani în urmă Mihai Viteazul obținea ultima sa victorie pentru întregirea neamului românesc, se naște Iuliu Maniu.

Fiul avocatului Ion Maniu și al Clarei Coroianu, sora memorandistului Iuliu Coroianu, strănepot al marelui revoluționar Simion Bărnuțiu, viitorul om politic este educat în spiritul ideilor generoase ale revoluționarilor și memorandiștilor care înflăcărau conștiința patrioților transilvăneni pentru realizarea visului de veacuri al românilor: Unirea Transilvaniei cu România.

Iuliu Maniu și-a petrecut copilăria la Șimleu Silvaniei și Bădăcin, a urmat școala primară la Blaj, absolvind apoi Liceul Calvin din Zalău. A efectuat studii universitare la Cluj (Facultatea de Drept - 1891-1896), Budapesta și Viena, unde a devenit doctor în drept în anul 1896. Revenit în Transilvania, s-a stabilit la Blaj, unde și-a început activitatea de avocat al Bisericii Române Unite cu Roma, mitropolia din Blaj (1898-1915).

Supranumit “Sfinxul de la Bădăcin” a dus o luptă neîncetată împotriva aspirării Austro-Ungariei asupra Ardealului românesc, împotriva sovietizării țării de către autoritățile comuniste, împotriva tuturor celor care încercau să atenteze la independența României și a statului democratic românesc. A fost un mare apărător al monarhiei constituționale considerând această instituție forma de guvernământ democratică capabilă să apere ceea ce s-a realizat în 1918 la Alba Iulia, Marea Unire a tuturor provinciilor românești, statul democratic de drept și asigurarea demnității și bunăstării românilor.

Iuliu Maniu a îndeplinit numeroase funcții publice și politice: a fost premier al României, șef al Partidului Național Român din Transilvania, iar apoi președinte al PNȚ-ului interbelic. A fost membru în Parlamentul de la Budapesta și după Marea Unire în Parlamentul de la București. Imediat după înfăptuirea Marii Uniri, Maniu a îndeplinit funcția de șef al Consiliului Dirigent al Transilvaniei (guvernul provizoriu al Transilvaniei). În mai multe rânduri a fost ales parlamentar în circumscripția Vințu de Jos. Înainte de 1918, în perioada când Transilvania era sub ocupația Austro-Ungariei,



Iuliu Maniu a fost deputat român în Parlamentul de la Budapesta. Deși era un adversar intransigent, politicienii maghiari l-au respectat pentru frumoasa limbă maghiară vorbită.

În anul 1918, la finalul Primului Război Mondial, Maniu a comandat armata românilor ardeleni care a păstrat ordinea în Viena rămasă fără o conducere politică. Revenit în Ardeal, Iuliu Maniu va avea un cuvânt hotărâtor în organizarea și înfăptuirea Marii Uniri de la 1 decembrie 1918.

În anii 40 ai sec. XX a fost unul din liderii opoziției democratice (alături de liberali și social-democrați) care s-a împotrivit regimurilor totalitare care s-au succedat în câțiva ani de zile: regimul carlist, dictatura legionară, regimul antonescian, dictatura comunistă care s-a instaurat începând cu anul 1945.

### **Iuliu Maniu și Marea Unirea de la 1918**

Rolul istoric pe care acest mare bărbat de stat l-a jucat la 1 Decembrie 1918 a făcut să rămână în conștiința românilor drept cel mai important om politic român care prin acțiunile sale politice și intransigența de care a dat dovadă în fața autorităților maghiare, a contribuit la realizarea Marii Uniri de la Alba Iulia.

La 14 noiembrie 1918, în sediul Comitetului Național Român de la Arad, Iuliu Maniu se întâlnește cu Jasky Oszkar, ministrul minorităților etnice a guvernului maghiar care îl întreabă “ce vor în definitiv românii?”. Răspunsul lui Maniu este ferm: “rupere totală de Ungaria”. Astfel înțelegea acest mare patriot român să susțină cauza românilor transilvăneni, visul acestora de a se uni cu patria mamă, România.

La 26 noiembrie 1918, în fața Președinției de Consiliu de la Budapesta susține unirea Transilvaniei cu România și avertizează autoritățile maghiare să accepte această hotărâre a populației echivalentă cu cea de guvernator ocupând totodată și funcția de ministru de interne. Prin alegerea lui Iuliu Maniu în această importantă funcție, membrii Consiliului Dirigent au înțeles să mulțumească celui care a fost principalul promotor al realizării Marii Uniri de la 1918.

### **În Imperiul Austro-Ungar**

Iuliu Maniu și-a început cariera politică în cadrul Partidului Național Român din Transilvania. Debutează totodată ca membru, iar apoi ca președinte al Societății Academice „Petru Maior”, fiind cooptat în 1897, la numai 24 de ani, în Comitetul de conducere al PNR. În Monarhia Austro-Ungară, a fost ales în 1906 deputat în Parlamentul din Budapesta, ca și

deputat la Vințu de Jos, comitatul Arad, activitatea sa parlamentară dezvăluindu-i curajul și intransigența. Pe 22 mai 1906 ține primul său discurs în Dieta de la Budapesta.

În iunie 1915 este încorporat în armata austro-ungară și trimis pe frontul italian, de unde a dezertat în 1918, întorcându-se la Arad. Imediat după întoarcerea din Italia, Maniu este trimis la Viena pentru a negocia drepturile minorității române din Transilvania, înființând la 30 octombrie 1918 la Viena, Consiliul Național al Românilor din Transilvania. Sosește la Arad pe 14 noiembrie 1918, unde pune capăt negocierilor dintre CNR și Oszkar Jaszi, reprezentantul Budapestei, prin deciderea ruperii Transilvaniei de Austro-Ungaria, spre unire cu restul teritoriilor românești (Vechiul Regat).

Face parte dintre organizatorii Marii Adunări de la Alba-Iulia, din 1 decembrie 1918, unde se va decide unirea Transilvaniei cu Regatul României. În cuvântarea pe care a ținut-o cu ocazia Adunării Naționale de la Alba Iulia, Maniu a spus: „Privim în înfăptuirea unității noastre naționale ca la un triumf al libertății românești”. Pe 2 decembrie 1918 este ales în funcția de președinte al Consiliului Dirigent al Transilvaniei, funcție echivalentă cu cea de guvernator, îndeplinind totodată și funcția de ministru de interne.

### **În Regatul României**

Personalitatea sa complexă a marcat viața politică românească mai bine de o jumătate de secol. Președintele PNT-ului ocupă de trei ori fotoliul de prim-ministru al României între anii 1928 și 1933, chemat fiind să scoată țara din criza economică în care se găsea în acele vremuri. Este un mare apărător al vieții politice democratice, opunându-se tendințelor totalitare care au atentat la înlăturarea principiilor democratice și statului de drept.

Se implică în rezolvarea crizei dinastice din România, susținând aducerea lui Carol al II-lea pe tronul țării. Atunci când Carol al II-lea manifestă tendințe autoritare, Maniu reacționează foarte dur și nu ezită să se angajeze într-o nouă luptă de opoziție împotriva dictaturii carliste. De asemenea, nu acceptă dictatura legionară și antonesciană iar prin celebrele lui discursuri înfierează orice formă de totalitarism. Cu toate acestea ia apărarea mareșalului Antonescu în timpul procesului intentat acestuia de autoritățile comuniste rostind celebra replică: “Oamenii politici sunt adversari iar nu canibali.

### **Perioada comunistă**

Se opune din răspuțeri instaurării comunismului în România, încercând să determine marile puteri Anglia și America să scoată țara din sfera de influență sovietică, dar în pofida eforturilor depuse nu reușește acest lucru.

Comunizarea României este hotărâtă de regimul comunist care s-a instaurat la putere în România cu ajutorul Moscovei. Partidele politice democratice sunt scoase în afară legii, urmând arestări masive ale liderilor acestora și a unui mare număr de membri și simpatizanți care s-au opus acestui regim totalitar.

Începând cu 1940, Maniu a fost fost un opozant al regimului lui Ion Antonescu, între Maniu, Brătianu și Ion Antonescu existând un schimb extensiv de corepondență privitoare la deciziile politice ale conducătorului statului. Maniu a fost unul dintre artizanii loviturii de stat de la 23 august 1944, diplomatul Grigore Niculescu Buzești făcând legătura între el și regele Mihai. Cum Maniu nu a fost de găsit în decursul zilei de 23 august 1944, a fost numit în absență ministru fără portofoliu în guvernul Sănătescu (23 august 1944 - 4 noiembrie 1944), din partea PNT (fiind numiți și Brătianu din partea PNL, Titel Petrescu din partea PSD și Lucrețiu Pătrășcanu din partea PCR).

După această dată, Maniu a luptat împotriva preluării țării de către comuniști, proces pe care a refuzat să-l accepte, încrezător în sprijinul marilor puteri occidentale. S-a opus instalării guvernului Groza la 6 martie 1945, protestând mereu împotriva încălcării democrației, inclusiv prin memorii adresate puterilor occidentale. A obținut, alături de PNT, o victorie zdrobitoare în alegerile din 19 noiembrie 1946, rezultate eliminate însă prin falsificarea alegerilor de comuniști.

În urma înscenării de la Tămădău a fost arestat la 14 iulie 1947 de autoritățile comuniste și judecat pentru „înaltă trădare” în procesul început la 29 octombrie 1947. Prin sentința dată la 11 noiembrie 1947, Iuliu Maniu era condamnat la închisoare pe viață. Este trimis la penitenciarul din Galați, pe baza ordinului de arestare 105.515/27 noiembrie 1947. În august 1951 este transferat împreună cu Mihalache și alți național-țărăniști la Sighet.

Îi este dat acestui mare Tribun al neamului românesc să fie umilit de torționarii români vânduți Moscovei care l-au anchetat și condamnat la temniță grea pe viață. Iuliu Maniu și-a găsit sfârșitul în chinuri groaznice la 5 februarie 1953 în cumplita închisoare de la Sighet fără ca românii să-i cunoască mormântul. Înaintea morții, Iuliu Maniu a cerut un lucru capital colegilor din PNT: Nu lăsați partidul să moară! Într-adevăr, PNT-ul a fost

refăcut în 1989 de Seniorul Corneliu Coposu și alți național-țărăniști, ajungând la guvernare în 1996.

Iuliu Maniu a fost unul din cei mai importanți oameni politici dintre cele două războaie mondiale. Victimă a regimului comunist din România, Iuliu Maniu a întruchipat pentru mulți români, în timpul anilor grei ai dictaturii comuniste, simbolul speranței și al dorinței de libertate.

### **Bibliografie**

Giurescu, Dinu, *Guvernarea Nicolae Rădescu*, Editura All, București, 1996.

Dobeș, Andreea, *Iuliu Maniu - Un creator de istorie*, Fundația Academia Civică, București, 2008.

Morariu, Alexandru Aurel S., *Iuliu Maniu - Trei discursuri*.

Pop, Ionel, Boila, Z., Boila M, *Amintiri despre Iuliu Maniu*. Editura Dacia, Cluj-Napoca, 1998.

\*\* \* *Procesul lui Iuliu Maniu. Documentele procesului conducătorilor Partidului Național Țărănesc*, Editura Saeculum.

Scurtu, Ioan, *Iuliu Maniu*, Editura Enciclopedică, București, 1995.

Stan, Apostol, *Iuliu Maniu - Naționalism și democrație. Biografia unui mare român*. Editura Saeculum, 1997.

## **Actul de acuzare a Tribunalului Regal din Cluj în procesul intentat de oficialitățile vremii lui Teodor V. Păcățian pentru tipărirea primului volum al „Cărții de Aur”<sup>1</sup>**

*Puiu Emilian Valea,  
Societatea Numismatică Română - Secția Arad*

Tribunalul Regal din Cluj, sub nr. 8399/25.08.1902, prin procurorul regal Csipkes, l-a acuzat pe Teodor V. Păcățian „Aflător pe picior liber, născut în Ususău, comitatul Timiș (azi în jud. Arad), de 50 de ani, de religie greco-ortodox, redactor, fără avere, cu educație corespunzătoare poziției sale, nepedepsit, pentru delict de agitație prevăzut în Codul penal paragraful 172 pct. 1 și 2 și pentru delict de agitație prevăzut în paragraful 173, săvârșit în modul precizat în paragraful 171, sub numele său, ca autor apărut la Sibiu, în Tipografia Societății pe Acțiuni „Tipografia”, în anul 1902 „Cartea de Aur sau luptele politice naționale ale românilor sub Coroana ungară” – vol. I, în care sunt cuprinse 16 capitole și pasaje și de asemeni motivarea dată de Tribunalul Regal din Cluj, ca judecătorie cu jurați la încheierea acestui act de acuzare.

De menționat că acest act a fost publicat în ziarele: *Tribuna și Telegraful Român* din Sibiu, *Gazeta Transilvaniei* din Brașov și *Drapelul* din Lugoj.

Referatul de acuzare conține următoarele constatări:

1. În capitolul „Introducere”, pe pagina 5, vorbind autorul despre existența dintre început a Românilor aici, scrie așa: „când din partea maghiarilor, sașilor și secuilor s-a legat faimoasa *uniune a celor trei națiuni* în scopul de a nimici pe români și de a le răpi drepturile avute. Nu ne-au putut nimici... .. Drepturile însă răpite ne-au fost, rând pe rând”.
2. În capitolul „Biserica română sub principii calvini”, pe pagina 9 se spune: „Principele Rákóczy I., pe atunci domnitor al Ardealului, cu drept aproape dictatoric în biserica română, văzând energia șefului bisericii române a căutat să-l înlăture iute din post, ceea ce i-a și succes, cu observarea tuturor formelor, pentru că unii slabi de înger din sânul bisericii române i-au dat o

---

<sup>1</sup> Document al, aflat într-o colecție personală.

mână de ajutor, și satisfăcând dorinței exprimate din partea acestui contrar al bisericii lor, au dat jos din scaun pe propriul lor mitropolit”.

„Acest act rușinos s-a întâmplat în 1643, când din ordinal principelui Rákóczy s-a întrunit în Alba Iulia un sinod general bisericesc, în scopul judecării pe mitropolitul Ilie Joreste. Sinodul l-a găsit vinovat și l-a deus din mitropolie, l-a lipsit chiar și de popie, și pentru a-l putea da pradă cu desăvârșire dorului de răzbunare, l-a predat pedepsirii judecătoriei civile”.

3. În același capitol, pe paginile 19 și 20: „Sinodul, amenințat de Calvinii și terorizat fără margini, l-a declarat vinovat pe mitropolitul Sava, l-a destituit din demnitatea avută, și l-a dat pe mâna principelui Apafi, care l-a aruncat în temniță, în castelul său din Blaj, unde a fost tratat în modul cel mai neuman, suferind bătaii și batjocuri din partea oamenilor Apafi.

Încercarea făcută din partea domnitorului Țării Românești, Șerban Catacuzino, de a scăpa pe mitropolitul Sava din mâinile tiranului principe Apafi, a rămas fără succes, și mitropolitul martir a trebuit să sufere mai departe chinuri și torturi, pentru că din Blaj a fost dus la Vinț, unde a fost dezbrăcat de hainele arhieresti, în semn de despopire, și a fost aruncat din nou în temniță, din care era scos în toate Vinerile pentru a fi bătut cu ciomege, până ce în cele din urmă a murit, moarte de martir al bisericii sale, al credinței românești. „Principele Apafi s-a înfuriat și a ordonat, ca mitropolitul să fie bătut cu ciomege. După Sava Brancovici au urmat în scaunul metropolitan din Alba Iulia, pe rând și în scurte interval: Iosif, mort la 1689, Ioasaf, decedat la 1684, Sava III, mort la 1687, Varlaam, mort la 1693, urmându-i acestuia în scaun Teofil, ales în 18 Septembrie 1693. Schimbarea a fost deci atât de rapidă în anii aceștia, încât poate da însă la bănuială, că mulți dintre mitropoliții români numiți nu vor fi murit de moarte naturală.

Între acestea a murit și tiranul principe din Ardeal, Apafi, la 13 Aprilie 1690...”.

4. În capitolul „Activitatea dietei maghiare”, la pagina 219 după comunicarea sancționatelor treizeci și unul de articole de lege, caracterizându-le, autorul scrie: „Nimeni nu va putea descoperi în ele nici umbra principiului egalității și fraternității, nici chiar principiul perfecte libertăți, ci din toate reiese asigurarea supremației rasei maghiare asupra celorlalte popoare conlocuitoare în patria comună.

Nici nu se putea aștepta altceva de la o dieta compusă exclusiv din reprezentanții poporului maghiar.

Drepturile naționale s-au dat deci numai maghiarilor, pentru că toate aceste legi au fost aduse fără concursul popoarelor ne maghiare din Ungaria...”.

5. În capitolul „Mișcarea slovacilor”, autorul reproducând pe pagina 222 și 223 din broșura lu M. M. Hodzsa, tipărită în anul 1848 la Praga, sub titlul „*Der Slovak*”, scrie despre Samuil Hrobon, care a avut rol în congregația din 23 Martie 1848 a comitatului Liptau, astfel pe pag 224: „...Poporul începu să tremure și să strige, să ridice pumnii și să amenințe pe servitorii maghiarismului, de origine slovacă, vrednici de compătimire: „*Afară cu blestemații de maghiari; nu ne trebuie aici maghiari...*”.

Influența cea mare ce o avea Hodzsa asupra poporului slovac a făcut, ca spiritele să se liniștească și congregația comitatului Liptau a putut fi închisă fără de inevitabila vărsare de sânge. Pentru că poporul își făcuse deja planul sa deschidă toate ferestrele de la sala comitatului și pe toți maghiarii să-i arunce afară pe fereastră...”.

„Ministrul-president Batyanyi a dat un dorgatoriu strașnic fiscului regesc din Liptau pentru că a tolerat astfel de mișcări „mai bine zis excese” panslaviste, și i-a îndrumat, ca pe viitor să le suprima și să le împiedice. Kossuth iarăși (de altfel slovac și el de origine) și-a vărsat necazul asupra conaționalilor săi din Liptau într-o vorbire rostită în dietă, în care spunea, că pe toți cei ce vor cuteza să mai pășească în public cu astfel de petiții, îi va trimite la temniță. Singurul recept pentru liniștirea spiritelor agitate, cunoscut din partea ungarilor!...”.

6. În același capitol, la pagina 229, comunicând punctul 14 din petiția slovacilor, compusă în 10 Mai 1848 în Liptau, spune autorul: „...Dar puterea de stat i-a luat de nou la goană pe slovaci. Unii dintre fruntași au fost expulzați, alții întemnițați, și anume, pentru punctul 11 din petiție, în care ziceau maghiarii că se cuprind idei comuniste. Celor acuzați li s-a negat chiar și apărarea și au fost condamnați ca pe cale națională, iar petiția, care circula printre slovaci ca să o provadă cu subscrierea lor, a fost confiscată și ruptă în bucăți, și mișcarea slovacilor a fost sufocată prin amenințări cu temnița grea și cu tragere în furci”.

7. În capitolul intitulat „Simeon Bărnuțiu”, autorul dă pe paginile 257, 258 și 259 proclamația acestuia, ale cărei părți incriminate sunt următoarele: „...Ungaria invită Ardealul la uniune... Și românul ce face? De aceasta ii depinde viața sau moartea! Ascultați voi, strănepoții românilor, ce trebuie să răspundeți ungurului și sasului! Răspundeți: „Nu ne unim până nu e ridicată națiunea română la acel rang politic, din care au dezbrăcat-o națiunile: maghiară, săsească și secuiască!”.

„Au scos-o din toate oficiile înalte regnicolare, și dacă totuși a voit se aibă intrare, s-a cerut renunțarea la naționalitate și religie...Dar a venit ziua învierii! Să mergem, să înlăturăm piatra de pe mormânt! Să dezlegăm lanțurile care de o mie de ani țin legată națiunea română...Preoți! Dacă sunteți părinți adevărați ai poporului, nu lăsați să-i fie nimic dreptul... Nu vă uniți, pentru numele Domnului...Nu vom fi sclavii ungarilor și ai sașilor!...Afurisit sa fie pentru totdeauna românul, care cutează să lege uniune!”

Cu privire la vorbirea aceasta face următoarele aprecieri: „...în fine s-a aflat punctual de unde trebuie pornită mișcarea națională a poporului român, și s-au aflat bazele pe care poate să fie pusă politica viitoare a românilor. Independența națională pe seama românilor, și apoi vorbim despre uniune, mai 'nainte nu! Acesta era punctul de plecare, aceasta era baza politicii românești. Bărbuțiu a aflat-o. A lui e gloria. Și obștea românească a acceptat-o, ...pentru că din sentimentul public al obștii românești a fost ea scoasă!”

8. În capitolul intitulat „Vorbirea lui Bărbuțiu”, autorul scrie astfel înainte de vorbire și în firul comunicării ei: „...Și a vorbit ca un înger, ca un sfânt, pentru că glasul Domnului și glasul geniului națiunii române vorbea din el. În mijlocul unei tăceri ca în mormânt și-a expus Bărbuțiu vederile despre naționalitatea română, despre drepturile limbii române, înșirând rând pe rând toate faptele ungarilor săvârșite contra românilor, pe care i-au aflat totdeauna buni numai pentru a-i exploata și a-i folosi de scară pentru a se înălța... Ore lungi de-a rândul a vorbit Bărbuțiu și mulțimea din biserică n-a obosit ascultându-l. Și dacă Bărbuțiu o zi întreagă ar fi vorbit, cei din biserică ar fi stat pironiți la locurile lor și l-ar fi ascultat. Pentru că balsam vindecător erau cuvintele sale și miere dulce era glasul său”

În urmă vin părțile incriminate din vorbirea lui Bărbuțiu: „Frați Români! Cine să nu se închină înaintea înălțimii omenești, când se uită în aceasta adunare măreață, care face să salte de bucurie inima fiecărui român bun și insuflă respect și spaimă celor ce nu vor libertatea oamenilor, ci urăsc pe români? Cine va mai putea zice, că Românul nu dorește o stare mai fericită, că pe el nu-l mișcă nici versul cel dulce de libertate, nici chiar sentința de moarte, care i se prepară în adunările ungurești?

Ce cugetați, fraților... o ginte întreagă ce nu presimte pericolul ce amenință, un popor întreg să stea nemișcat ca piatra, când îi bate ora fericirii și să tacă ca un surd și mut, când i se trage clopotul de moarte?...Inima Românilor a bătut totdeauna pentru libertate, și iată, îi vedem și acum cu multă bucurie cum s-au deșteptat, și cu ce uniune minunată s-au legat, ca nu



vor mai suferi, ca să-i calce în picioare alte națiuni; ei se adunară cu cuget de a-și revendica drepturile care le urzupă ungarilor, secuilor și sașilor de sute de ani...Ungurii vor prin uniune să ștergă deocamdată privilegiile Ardealului și împreună cu privilegiile să stingă toate popoarele neungurești,...O, de v-ar face cuvântul meu ca așa să simțiți cei 944 de ani ai umilirii românilor cum simte servul o zi de domnesc, în care a lucrat de dimineață până seara flămând, ars de sete și bătut! O, de va-ți înfiora de această leșinare lungă a națiunii noastre, ca și când ar fi căzut numai ieri la râul Căpușului domnul nostru Gelu! Atunci eu sper, că la lumina istoriei și a libertății va pieri și năluca uniunii, cum pierie negura dinaintea soarelui, acea nălucă, ce ne amenință moarte națională după o leșinare îndelungată...Ține minte...cum au legat ungarilor cu românii alianță de pace prin jurământ, pe care ungarilor l-au călcat, multe secole....Senatul și poporul român n-a uitat, că numai de la venirea ungarilor se trag toate relele ce le suferă Ardelenii de 1000 de ani,...ține minte, că ungarilor și atunci făceau catene pentru români, când aceștia își vărsau sângele pe șesurile Moldovei și ale României în luptele cu Turcii, cei mai neîmpăcați dușmani ai națiunii unguerești. Și acum iară urzesc plan nou ca să-i cucerească!...ne arată istoria, că ungarilor nu erau atât de sălbatici când veniră asupra pământului românilor, cum s-au făcut după aceea, mai târziu, căci ei, putem zice, sunt mai barbari astăzi decât înainte cu o mie de ani!...la anul 1437 poporul nu mai putea suferii batjocurile mai marilor unguerești, aleargă drept la arme, ca să stoarcă cu putere respectul cu care îi erau datori domnii pământești...

...mai marii unguri...făcură sfat între sine, ca să stârpească pe popor, nu căușele răului...

...Durerile lor noi numai atunci le-am putea cunoaște, când s-ar scula românii din morminte cu lacrimile pe față, care le-au stors uniunea celor trei națiuni de la anul 1437 până acum. Ajunge, ca uniunea aceasta n-a fost decât o conspirație contra poporului, care face și acceptă legi și instituțiuni inamice libertății lui, și priveghează cu ochi neadormiți, ca să nu i-se mai vadă catenele servitutei!

Încă nu se născuse Verboczi pe lume și uniunea celor trei națiuni înflora. Nobilii cei mari, dimpreună cu secuilor și cu sașii, jurau mai tot anul, ca nu vor suferi niciodată ca poporul să ajungă la drepturi egale în țară. După ce văzu lumina zilei acest avocat al tiraniei, care n-ar trebui să iasă niciodată din iad, cele trei națiuni îndată îl cuprinseră cu brațele deschise și sărutară legile lui ca evanghelia dreptății pe pământ; și poporul se îmbracă în jale, căci tripartitul pentru popor nu e evanghelie de bucurie, ci îngerul morții celei mai rușinoase în jugul aristocrațiilor.

Decretul tripartit ....Așa se cheamă cartea legilor scrisă de Ștefan Verboczi.

...De o parte nimicește personalitatea poporului, făcându-l serv domnilor pentru totdeauna, iară de altă parte îi răpește mijlocirea de a-și câștiga cele lipsă spre traiul vieții. (Decr.Trip.P.III.Tit.30 ,7) și așa îi stoarce toate puterile, ca să nu se mai poată scoate din servitute...Pe popor îl dezbracă de drepturile omenești și îi ia toată puterea de a se apăra în contra cruzimii domnești...

...Poporul drept e condamnat prin lege să sufere orice nedreptate i-ar face domnii, sau să-și răzbune asupra lor în mod tiranic, când poate...Prin legi de acestea și-au ridicat ungerii constituția lor cea faimoasă, paladiul privilegiilor lor, pe ruinele libertății poporului...

...Nu se află nici o instituție rea în dreptul românilor și în legile barbarilor, care să nu o fi luat ungerii în constituția lor; ordinele și decretele regilor ungurești sunt documentele barbariei celei mai de jos. Constituția ungurească cea egoistă și inamică libertății poporului nimicește industria și comerțul, stinge artele și științele; școlile care stătură până acum în tot ținutul coroanei ungurești, n-au fost decât cuiburi de neștiință și de despotism aristocratic în care au crescut asupritori de popor. Sub această constituție s-a stins încet și religia cea creștină a carității frățești; ba dacă compară cineva legile cele răpitoare de proprietatea poporului, dacă compară servitutea, care încă stă, cu purtarea ungerilor când au venit ca barbari în acest pământ; află că religia creștinească n-a adus nimica la înlănzirea sălbăciei aristocrate; din contră, ei îndată ce se făcură creștini, începură a-i supune la servitute și pe ungerii lor, care fiind păgâni, erau liberi... Cine nu știe, că curțile episcopilor catolici sunt locuri privilegiate de tortură, dar cine ar cuteza să zică, că unele purtări ca acestea ale lor ar fi lucruri nelegiuite, când sunt întemeiate toate bine pe constituție, pe tripartit, pe uz de secole, pe privilegii, pe diplome regești și împărătești?...

...ca să știe totuși cum se fac legile și fărădelegile cele mari când sunt apărate de legi; cum dreptul unguresc calcă în picioare o mulțime de ginși, cum le dezbracă de demnitatea omenească, cum le răpește toate mijloacele de cultură și de apărare, cum dă toate bunătățile și onorurile țării aristocraților, iar pe popor îl încarcă cu greutate și-l dă legat în mâinile aristocraților, ca pe o vită. Să ne întoarcem acum de la aceste legi și instituțiuni de jale pentru popor și de rușine veșnică pentru aristocrația ungurească, să ne întoarcem către acel mormânt, ce se numește *Approbata* și *Compilata*, în care zace națiunea noastră din Ardeal.

...ungurii nu se mulțumesc numai cu aceea, că lipsesc de liberate pe națiunea română, ci încă o și calomniază, zicând chiar prin organul legislativ că e o națiune de jos,...legea se apucă să domine pe toată națiunea în genere, ca fiind vulnerată toată, să nu rămână sănătos nici un membru,...Dacă se mai află vreo rază de lumină în preoțimea românilor și printr-înșă în națiune până la finalul secolului al 17-lea, aceea au de a o mulțumi românii furcilor, care le mai dă de lucru ungarilor, de nu-și puteau executa după inima lor legile contra românilor...principii reformați îl făceau și pe arhiepiscopul Românilor să boteze căței în loc de prunci, și dacă nu voiau, îi băteau cu toiegele și cu vână de bou, cum au făcut cu arhiepiscopul Sava!...Cine va putea zice, că uniunea a muiat inima ungarilor,ca să voiască binele națiunii noastre și să-i dea îndărăt drepturile răpite?...Să jurăm fraților, și ca frați de un sânge să ieșim la luptă în contra aceluși dușman al naționalității noastre, care vine către noi cu flamura de uniune nouă de la Țara Ungurească!...până acum numai urmele tiraniei ungurești sunt tipărite pe pământul românilor, ca și pe fețele lor...afară de o mână de sași și unguri amestecați printre români, Ardealu e proprietatea adevărată a națiunii române, care au câștigat cu bună dreptate înainte cu vreo mie șapte sute de ani, și de atunci până astăzi o ține, o apără și o cultivă cu multă sudoare și osteneală. Deci eu zic, că nici un român nu poate fi cu nepăsare, când este întrebarea: al cui să fie pământul acesta, care până acum a fost al românilor? Nu ne este tot una și nu ne poate fi tot atât, ori fie al românilor, ori al ungarilor, și apoi românii iar se fie numai tolerați în pământul lor. Prin urmare, înțelesul cel adevărat al întrebării acesteia, să fie uniune sau să nu fie? Este, să ne dăm pământul nostru ungarilor, sau să nu-l dăm? Să ne vindem țara ungarilor,sau să nu o vindem? Să fim și de aici înainte numai lipiturile altor națiuni, sau să fim liberi? Ce va răspunde adunarea la aceste întrebări? Ce va răspunde tot poporul român când va fi de față/...sub masca libertății și a frățiri cu care ni se înfățișează uniunea, ea nu acoperă pentru noi libertate, nici frăție, ci numai servitute și o fiară sălbatică, care mănâncă națiuni...

...Lumină adevărată e aceea de la care oprește statul pe toți cei ce nu știu ungurește? Eu zic că aceea nu e libertate, nici dreptate, ci este o calamitate mare pe acele popoare nefericite, care au căzut în această groapă întunecoasă, ce poartă nume de stat...Apoi dieta cea nouă, nu va fi aceea dietă țării și a națiunii ungurești, legiferă, persecutoare și stingătoare de națiuni?...

...Ungurii și sașii, de când șocuiesc împreună cu românii, numai într-aceea se zbat, cum să le ia locurile și cum să-i țină în pauperitate și în întuneric...în deșert vorbesc de independența județelor, pentru că fiecare

județ va judeca după plăcerea și în folosul aceluia ce l-a așezat, temându-se ca să nu-l răstoarne în deșert să zică, că judecătorului să cade a fi mai presus de toate respectele de confesiune, de naționalitate, de naștere și alte asemenea; în deșert, pentru că această lege morală nu garantează dreptate românului la județele ungurești și săsești...

...Românii numai atunci vor ști cum le-a curs legea pe la județe, când vor vedea pe executori că le iau ereditatea și îi duc la furci. Acum judecați, cum va putea fi egal românul cu ungurul înaintea legii în asemenea împrejurări, când românul numai cu gura ungurului va putea vorbi cu judecătorii, și aceștia vor judeca toți după plăcerea ministrului dreptății ungurești, acestei dreptăți de cabinet, care îi ucide de 944 de ani pe români?...Dar dacă se va face Ardealu țară ungurească prin uniune, atunci libertatea românilor nu va sta doară nici un an, și iarăși va cădea în servitute!...

...Ungurii îi vor lua cu răul, ca să-i maghiarizeze prin Școală, Biserică și prin toate mijloacele cele mai egoiste, care îi pot veni în minte unui guvern terorist și tirănos. Românii nu vor asculta, le vor sta în contră, și așa îi vor lipsi de libertate...

...Garda națională, paladiul libertății popoarelor celor culte, pentru românii încorporați la Țara Ungurească va fi numai instrument de asuprire, de stoarcere și de ucidere în mâna comandanților unguri. Pe românii dintr-un sat îi vor ridica asupra altui sat român, care nu va voi a se maghiariza. La urmă îi vor face să jure, că vor apăra constituția ungurească și vor păzi cu sanctitate legile ungurești, care sunt făcute și se vor mai face pentru stingerea națiunii române.

...Câți oratori și poeți cu renume ar fi creat școlile Blajului, dacă ar fi înviat tinerimea noastră a perora, nu numai *pro Milloine* și *pro domo sua*, ci și pentru națiunea noastră! Nu numai latinește, contra răpirilor lui Verres și a conjuratului Catilina, ci și românește, asupra tiraniei sub care gem românii!...

...Cum se va aprinde de iubirea libertății, când se va naște serv altei națiuni? Școlile ungurești vor smulge din piepturile tinerilor națiunii noastre și iubirea pe care o plantară în ele mamele române!...

....Însă despotismul nu-și impune limba sa, pentru că doar n-au culte celelalte limbi pentru scopul public, ci el vrea, ca națiunile să-și uite cu încetul și de numele libertății, ca apoi la urmă sa se stingă dintr-însele și sentimentul de libertate. Pentru aceasta oprește națiunea despotică pe celelalte, ca să nu-și ridice școli naționale,...vrea să rămână oarbe și surde la toate măsurile egoismului ei,...cere unitate de limbă,...ce o cere, precum am

zis, numai comoditatea despotismului și cugetul lui cel nelegiuit de a răpi libertatea națiunilor, ca să domnească peste ele...uniunea cu Ungaria...vrea să răpească de la români și libertatea cea mai de pe urmă...

...Pentru Unguri e viață, moarte pentru Români! Pentru unguri libertate nemărginită, pentru români servitute eternă!...

...Doară se încrede cineva în cultura de astăzi a Românilor, că se va înfrunța cu toate atentatele ungurești?

...posteritatea română se va mira de nesimțirea noastră și ne va estompa în morminte, căci am ascultat cu nepăsare sentința de moarte a gintei noastre și n-am recurs chiar la cele mai din urmă mijloace pentru apărarea numelui român, nu ne-am ridicat toți pentru unul și unul pentru toți, ca să depărtăm de la strănepoți aceasta infamie nemeritată...să considerăm bine,...cum au petrecut părinții și străbunii noștri sub domnia ungurească, cum n-au vrut ungurii să respecte drepturile românilor niciodată, cum s-au adoperat din contră totdeauna îi tulbură între sine cu tot felul de uniuni înșelătoare, cu tot felul de promisiuni mincinoase,...îndulcesc veninul...uniunii, ca să-l fac plăcut la băut;...

...Națiunea română scutură jugul contituțiunii ungurești care deoparte îi nimicea naționalitatea, de altă parte călca în picioare libertatea poporului...să mai aruncăm încă odată o căutătură peste zilele națiunii noastre, de când jelește sub domnia ungurească....este lucrul trist și dureros, cum i-au batjocorit ungurii pe români cu legile,...cum i-au privilegiat asupra națiunii noastre și pe sași și pe șvabi, și pe toți, ca să-și poată vărsa veninul asupra românilor și acolo, unde nu le ajung dinții cei răutăcioși; cum au oprit de la școli, ca să rămână orbi, de la dregătorii, ca să n-aibă apărători; pe care nu i-au putut strica cu uniuni politice, i-au încâlcit cu uniuni religioase; și acum, când se anunță libertatea la toată lumea, ei ne anunță stingerea de tot!

...închipuiți-vă încă odată, că această mie de ani a tiraniei ungurești e numai o zi în viața cea dureroasă a națiunii noastre. Închipuiți-vă, că dimineața ne-au băgat în jug, toată ziua n-au mânat, și acum, când veni seara ca să repauzăm, numai pentru aceea ne iau jugul de pe umeri, ca să ne omoare!...să nu ne ducem la masa libertății ungurești, căci bucatele ei toate sunt înveninate”.

9. În capitolul intitulat „Trei adunări românești”, protocolul despre adunarea ținută în Blaj, în 25 septembrie 1848, comunicat pe pagina 426, astfel se începe:....„împins de terorismul unguresc și de jafurile, arestările, batjocurile, violențele, prigonirile și uciderile care au urmat din acel

terorism nepomenit în această țară, poporul român din toate părțile Transilvaniei la Blaj”....

10. În capitolul intitulat „Acțiunea lui Kossuth”, după numirea Recsei Adam de ministru prezident, se comunică proclamațiunea adresată românilor în 10 Octombrie 1848 din partea comitetului pentru apărarea țării, prevăzută cu subscrierile lui Kossuth Lajos și conte Eszterhazy Mihaly senior, cu privire la care autorul scrie aceasta la pagina 444:....„De acum întregul apel al lui Kossuth către români n-a avut alt scop decât deschiderea drumului pe seama maghiarilor ca să-i omoare pe români unde nu mai pot. Lucrul ce s-a și întâmplat.

Pe acest tren s-a învârtit acțiunea lui Kossuth!”.

11. În capitolul intitulat „Comitetul român de pacificare” tratându-se cu generalul Schuler și fruntașii românilor ținând conferență au dat la o parte comitetul central ales în Blaj la 15 Mai 1848 și au instituit alt comitet român în Sibiu, se spune, că acesta și-a început activitatea cu două proclamațiuni, una adresată românilor, alta națiunii maghiare și secuiască. Proclamațiunea adresată românilor, începută pe pagina 451 și terminată pe pagina 454, conține următoarele:

„...Fraților Români! Știți bine și voi, și istoria încă arată în mod evident, câte rele au suferit românii de la domnii maghiari, și câte suferă până în ziua de astăzi, așa încât putem zice, că tot decursul timpului, de când locuiesc românii împreună cu ungurii, viața lor n-a fost alta, fără numai o vale de lacrimi, o stare mai rea decât moartea și decât iadul însuși mai nefericită.

Românii de atunci și până în ziua de astăzi n-au avut zi bună, n-au avut dreptate, nici milă înaintea domnilor ungurești.

Românii au purtat toate greutățile țării pentru domnii lor; cu mâinile lor i-au hrănit și i-au îngărașat cu sudoarea lor; ei au fost zidul de apărare în contra turcilor și ai altor vrăjmași, și totuși pentru atâta credință către patrie și către domnii lor, ei în loc de dragoste împrumutată n-au dobândit decât ura domnilor lor, și în loc de recunoștință, batjocură. Căci chiar legile ungurești, care ar trebui să apere pe toți locuitorii țării deopotrivă, acelea îi osândesc pe români,...Cei ce se gârboviseră mai înainte sub greutatea jugului unguresc, ei au început a se deștepta încetul din somnul cel de moarte, în care-i înfundase tirania ungurească...Ungurii...chiar și libertatea care o au dobândit-o în ăst an prin ștergerea iobăgiei celei rușinatoare de umanitate le-o au înveninat cu uciderile și jafurile cele neomenești, care au început a le face îndată după ce s-a șters iobăgia...

...vreau să fie numai ei singuri domni și de aici înainte, ca să chinuiască pe români în veci, cum i-au chinuit până acum;...Ce e mai mult...calcă în picioare poruncile împărătești, au omorât pe însuși chipul împăratului, feldmareșal loctiitorul comite Lamberg,....au dus țara la primejdie de pierire nelegiuirile cele înfiorătoare care le-au făcut și le fac în toate zilele.

...toată națiunea română este în primejdie....Legea noastră cea sfântă e batjocorită de păgâni. La arme dară fraților, la arme!...să nu mai fim străini în țara noastră, cum am fost sub tirania ungurească...Alergați drept aceea la arme, Români tineri! Pentru ca să vă luptați odată și pentru neamul vostru, căci pentru străinii cei numulțumitori v-ați luptat destul...

Auzit-a-ți fraților! Cum au ucis la români toată vara o ceată de unguri turbați, cum i-au chinuit și cum i-au spânzurat acum de curând pe acei români nevinovați, care v-au voit binele vostru și n-au voit răul nimănui!...Pesta omoară pe chipul împăratului, Clujul și Oșorheiul spânzură oameni nevinovați și călcară în tină sfânta cuminecătură.

La arme dar fraților, la arme!...

12. Sub același titlu se publică proclamația aceluiși comitet, datată din 20 Octombrie 1848, către națiunea maghiară și secuiască, a comandantului suprem militar Puchner din Sibiu, datată din 18 Octombrie 1848, în Sibiu, către municipiile din Ardeal, cum și circularul episcopului gr.-ort Șaguna, datat în Sibiu la 18 Octombrie 1848, și a episcopului gr.-cat. Ioan Lemenyi, datat din Cluj, 21 Octombrie 1848, adresate protopopilor confesiunilor proprii, și față cu acesta din urmă, autorul publică proclamația dată din partea comitetului român cu data Sibiu, 20 Octombrie 1848, cuprinzând aceasta din urmă, în textul ei, pe paginile 465-469, următoarele: „...veți fi înțeleș până acuma fraților, că ocârmuirea Țării Ardealului a luat-o asupra sa înaltul general comandă,...pentru ca să scape țara de uciderile, jafurile și păgânătățile cele mai neuzite, care le fac comisarii și oamenii lui Kossuth, spre rușinea națiunii ungurești înaintea a toată lumea culturală...ce-i ce ascultă de comisarii facțiunii Kossuth, aceia toți sunt necredincioși și călcători de jurământ...

...însuși Wessselenyi cel vestit a fugit din Pesta de frica lui Kossuth, ca să nu-l spânzure,cum a spânzurat pe comitetele Zichy,....s-au făcut între amenințări de moarte și uniunea cea teroristă...

...Ungurii din contră, toată vara au adus execuțiuni pe români, i-au ucis la Mihalți, la Lun, i-au jefuit, i-au bătut până la moarte, la Michăsasa, la Armeni, pe Câmpie și pe aiurea.....pustiirea satelor și a orașelor, omorurile cele barbare, spintecarea copiilor, prostituarea femeilor și demoralizarea

locuitorilor țării, care le fac ungurii și secuii,...uitați-vă atunci la furcile puse pe dealuri și pe drumuri! Aduceți-vă aminte numai de jafurile și omorurile din acest an, ca să vă încredințați și să vedeți cu ochii voștri monumentele frăției ungurești...

Frați Români! Încă odată, să nu credeți minciunile lui Kossuth, Vay și Lemenyi,...și fiți convinși, că anul 1848 este cel de pe urmă al tiraniei ungurești și cel dintâi al învierii națiunilor asuprite”.

13. În capitolul intitulat „Proclamația lui Csanyi” cu privire la fapăturile numitului comisar guvernamental autorul face pe pagina 549 observarea: „Guvernul maghiar introdusese pretutindenea în țară statariul,... numise pe un cutare Csanyi comisar al Guvernului, cu drepturi nelimitate, pentru Ungaria și Ardeal.

Csanyi, și-a făcut bine datoria. A tăiat și spânzurat pe cine i-a căzut în mâini”.

14. În capitolul intitulat „Scrisoarea lui Buteanu” autorul publică pe pagina 579 executarea prefectului Buteanu făcută de oamenii lui Hatvani în 23 Mai 1849, respectiv scrisoarea lui Buteanu, care cuprinde următoarele părți incriminate: „...ce bine ar fi dacă v-ați gândi, v-ați da socoteală și v-ați sili să câștigați dragostea românilor! Pentru că zău, de acestea aveți lipsă, iar nu de a omorî oameni neînarmați, de-a împușca femeii și prunci, de a aprinde sate , a sărăci poporul și a prefăce țara întregă în cimiterii!...dacă nu veți înceta cu faptele acestea tirane, care se cuvin numai popoarelor barbare și sălbătice...o astfel de apăsare s-a ajuns numai sub jugul sălbaticilor mongoli, tătari și turci...voi spurcați bisericile și multe cele ce se țin de slujba Dumnezeiască și bisericăscă, de ceremonii, le-ați prădat și le-ați nimicit...

Pe cei-ce se întorc la voi îi primiți astfel, că îi despoiați de toate averile, pe popor îl faceți cerșetor, pribegitor în lume, ca prin acestea apăsându-l și moralicește să-l puteți întrebuința drept instrument...Libertatea voastră sunt furcile”.

Capitolul acesta autorul îl încheie cu următoarele cuvinte:

„Și acest luceafăr al nostru a trebuit să se stingă în mâinile celor ce făceau parte tocmai din neamul pe care el voia să-l aducă la brazda bună!”.

15. În capitolul intitulat „Repriviri” autorul scrie următoarele la pagina 671 despre motivele primirii reci ce i s-a făcut lui Treboniu A. Laurian, agent trimis la Viena din partea comitatului român: „Maghiarii conservativi, care aveau încă trecere la curte și aveau și legături cu curtea, ponegriseră atât de mult națiunea română, și intrigaseră atât de mult în contra ei, până li s-au aprins vorbele. De aici nedumerirea și răceala Vienii.



Ca de exemplu vom cita faptul, că se făcuse o petițiune, care a fost prezentată guvernului de la Viena din partea maghiarilor, în copie (firește falsificată), petițiune dată ca în numele națiunii române, în care se cerea pentru viitor pe seama românilor „scutire de dare” și alte imposibilități inventate. Au trebuit să urmeze multe schimbări de vorbe între guvern și unii dintre frunzașii poporului român, până a putut fi convins guvernul, că întreaga chestie se bazează pe mistificare, falsificare, pe intrigile maghiarilor.

Multe din calomniile aduse poporului român din patria aceasta și izvorâte din politica egoistă a maghiarilor și a Sașilor au fost spulberate din partea delegațiunii române, dar vor fi rămas multe și nerăsturnate, pentru că nu pe toate le vor fi cunoscut românii”.

16. În capitolul prevăzut cu titlul „1853” în firul descrierii atentatului comis de Libenyi în 18 Februarie 1853 asupra Maiestății Sale, autorul spune la pagina 728 acestea: „Fericita scăpare a monarhului din gura morții sigure, pe care i-o jurase Libenyi, fantastul aderent al lui Kossuth”, etc, etc.

## **Motivarea**

### **Volumul I**

Cartea numită la aparență vrea să fie considerată ca op istoric, dar în realitate, sub masca aceasta adunând unele părți singuratice ale istoriei și ale legilor, și citindu-le numai în parte și incorect, grupează în mod meșteșugit izvoare false, și în mod tendențios vrea să prezinte ungerimea astfel în așa fel românilor, ca și cum aceea ar fi în prima linie dușmană neîmpăcată a fraților de naționalitate română din patrie.

Sub mantaua scrierii de istorie cartea expune astfel istoria românilor, că atunci când maghiarii au ocupat părțile ardene ale țării, au aflat pe români aici, ca vechi locuitori; nu i-au cucerit, ci lăsându-i în drepturile avute le-au jurat frățietate, ba chiar și la creștinism au fost trecuți maghiarii prin români.

Ca bază fundamentală pentru dezvoltarea mai departe a op-ului, respectiv pentru continuitatea sa, servește afirmarea, că maghiarii au ținut până la o vreme jurământul, dar mai târziu au pus pe români în jug, i-au despoiat de pământ și de toată averea, de drepturi și de libertăți, în contra jurământului; i-au chinuit secole de-a rândul, au căutat să-i țină în sclavie și în întunericul neștiinței, și chiar și astăzi se gândesc să-i nimicească.

Începând de la șirurile de introducere ale op-ului, până la fine, se gândește prin curs de idei că acel indicat mai sus și prin citațiuni, cărora le

dă culoare bătătoare la ochi, să îmbrace în haina adevărului istoric aserțiunile sale.

Toate acestea autorul tinde să le dovedească, nu numai prin date istorice, foarte adeseori adaptate cursului său de idei și scopului său, și prin citațiuni, făcute în același chip, ci tot atât de des amestecată în ele propria sa judecată subiectivă, propriile cugete și păreri, ca critică ce necondiționat voiește să se valideze, cum și avertismente și instrucțiunile ce tind să dea directivă ideilor și atitudinii politice și sociale a maghiarimii.

Prin publicarea discursurilor care au format ivirii și voinței de validare a năzuințelor și aspirațiunilor naționaliste române, născute și ajunse la dezvoltare în 1848, în legătura cu năzuințele maghiare de independență, și rostite în firul acelor năzuințe, atribuind respectivilor oratorii cuvinte ce se referă la stări atunci încă neexistente, prezintă instrucțiuni de drept atunci încă neexistente, ca independența judecătorilor și a justiției de acum, ca obiecte de aspră critică în discursurile citate de el și prezentate ca rostite în 1848.

Toate acestea trec marginile istoriografiei chemate să scoată la iveală adevărul în întreaga lui ființă, și având în vedere cursul de idei al op-ului;

Având în vedere această prelegere ținută în ton desfrânat de pățimaș;

Având în vedere uzarea unilaterală și deplin prejudicioasă a datelor istorice, și că astfel făcând uz de ele, voiește să prezinte ca stând în serviciul tiranismului maghiar și voind să orprime libertatea tuturor popoarelor legi votate de constituția țării și sancționate, cum și pe autoritățile legale ale statului ungar ca pe unele, care față cu românii din această țară sunt volnice și tirane;

Având apoi în vedere, că op-ul pe unele din figurile istorice venerate de națiunea maghiară și conducătoare și dătătoare de directivă a istoriei sale le descrie și le caracterizează năzuințele și rezultatele obținute prin activitatea lor în așa chip, ca românii să-și facă despre ele idei tocmai contrare;

Având în vedere în sfârșit, că op-ul a fost publicat în limba română și cu scop de a fi răspândit între români:

În urmarea tuturor acestora să poate lua ca satorit, că adevăratul scop al op-ului e ca neînțelegerea, care în 1848 așa triste contraste a creat în aceasta patrie între maghiari și români, nici acum, după jumătate de veac și după deplina schimbare a referințelor să nu înceteze definitiv, ci încă și mai mult, să fie ațâțată în sufletul românilor.

Cartea redactată cu tendința și în modul indicat, și prezentată ca op istoric, e necondiționat acomodată să trezească peste tot, dar deosebi în

inima românilor din patrie cea mai crudă ură față cu maghiari, și după ce prin aceasta tendință a sa conține și răspândește directă provocare la nesupunerea față cu legile, față cu ordinațiunile, decisiunile și hotărârile date de autorități în legala lor sferă de competență, și fiindcă atacă uniunea Ardealului cu patria-mamă, decretată prin lege sancționată, și agitând provoacă la revoltă contra ei, și fiindcă în toate citațiunile și descrieriile sale citate mai sus autorul intercalează și păreriile sale subiective, cum și fiindcă în legătura cu discursurile și scrisorile și alte date din 1848, cele mai pătimase contra maghiarilor și uniunii, apte a provoca cea mai mare agitare, și se poate zice, care voiesc ca să aprindă mișcările române din 1848, prin observările proprii făcute la acelea în modul cel mai întunecos, tendențios, mai pe sus de orice îndoială chiar și însuși autorul voiește să concluzeze, pentru ca să agite și să ațâțe la infernală uzurpare pe cetățenii de naționalitate română ai patriei contra națiunii maghiare de stat formatoare.

Având în vedere că, conținutul cărții caracterizat în cele de mai sus, și îndreptat întru atingerea scopurilor arătate în cele de mai sus, constituie faptul delictului ce lovește în punct 1 și 2 al paragrafului 172 din Codul penal, mai departe în paragraful 173, și că acelea au fost comise pe calea presei.

Având în vedere, că autor al cărții e indicat *Teodor V. Păcățian*, care a luat răspunderea pentru cele ce ea conține: în urma tuturor acestora, inculpatul, conform actului de acuzare, cu drept cuvânt poate fi acuzat.

Cluj, 25 August 1902

În baza acestui act de acuzare, pe lângă alte decizii, instanța de judecată a hotărât și retragerea din domeniul public a volumului I al lucrării *Cartea de Aur sau luptele politice naționale ale românilor de sub Coroana ungară*, tipărit la Sibiu, în anul 1902. În urma efectuării restructurărilor cerute de autoritățile justiției ungare, volumul a fost retipărit în anul 1904, și pus în vânzare. Până în anul 1913, bănățeanul Teodor V. Păcățian a continuat publicarea unui număr de altor șapte volume ale acestui excepțional studiu istoric.

Avându-se în vedere, pe lângă profesionalism, și experiența sa redacțională, Consiliul Dirigent al Transilvaniei l-a însărcinat cu redactarea celor 99 de numere ale *Gazetei oficiale*, publicată de Consiliul Dirigent al Transilvaniei, Banatului și ținuturilor românești din Ungaria tipărită la Sibiu, apoi la Cluj, în perioada 1/14 decembrie 1918-31 martie 1920.

## Însemnări din Primul Război Mondial

*Ioan Traia,  
Muzeul Satului Timișoara*

În anul 1914 s-a declanșat cel mai sângeros și extins război pe care-l cunoscuse omenirea până atunci. Două blocuri militare antagoniste, Antanta și Puterile Centrale, care după ce și-au format alianțele, și-au consolidat legăturile bazate pe interese comune cautau un pretext viabil pentru a declanșa războiul. Pretextul a fost asasinarea la Sarajevo a lui Ferdinand moștenitorului tronului imperiului austro-ungar. Războiul se întinse rapid din Europa pe mările și oceanele lumii și în colonii, cuprinzând aproape întregul glob pământesc într-o vâltoare de foc.

Furtuna cumplită a războiului i-a prins pe români împărțiți în trei. Pe de-o parte, românii din Transilvania, Banat și Bucovina, înrolați în armata austro-ungară și trimiși ca și carne de tun în primele rânduri împotriva rușilor și sârbilor. De partea cealaltă, românii basarabeni au fost înrolați în armata țaristă, și aici au dat dovadă de mari calități militare. A treia parte o reprezenta regatul României, care s-a ridicat economic, politic și militar de la unirea din 1859, sub Alexandru Ioan Cuza și s-a consolidat mai mult, devenind o forță în regiune în timpul regelui Carol I. Dar în tragicul an 1914, România nu se putea hotărî de partea cui să intre în război. Avea de revendicat teritorii istorice românești, populate majoritar de români, atât de la ruși, parte a Antantei, cât și de la austro-ungari, parte a centralilor. Regele Carol I, respectat de întregul popor, înclina de partea centralilor, atât datorită ascendenței sale germanice din neamul Hohenzollern, cât și din credința inoculată de educația germanică că soldatul german nu va putea fi învins. Totuși, majoritatea politică, guvernul și opinia publică înclina pentru o intervenție de partea Antantei, legăturile spirituale cu Franța, sora latină, fiind preponderente. A urmat indecizia, care a avut drept consecință neutralitatea pe moment.

Reflectarea acestei stări de război se regăsește în articole scrise de pe front și trimise ziarelor, dar mai ales în scrisul memorialistic al combatanților din război. Am ales câteva informații desprinse din articole sau din memoriile unor combatanți, care relatează despre viața de pe front, accentuând mai puțin asupra evenimentelor consemnate istoric, ci mai mult asupra vieții cotidiene de pe front.

De pe frontul galițian, tânărul scriitor Cassian R. Munteanu a trimis o serie de articole „Chipuri de război” redacției ziarului *Românul* din Arad, care le-a publicat. Într-un asemenea foileton intitulat „Onuț Cassian”, autorul prezintă drama unui tânăr cioban român, care „nu înțelege de ce se duce la război, pe câmpul de pieire galițian”. Ca și el, alte câteva sute de mii de români luptau în armata dublei monarhii pentru o cauză străină lor. Mai mult, Onuț a fost nevoit să omoare cu baioneta un frate român basarabean din armata țaristă, ceea ce l-a scos din minți

Dincolo de aspectul literar al relatării, desprindem realitatea crudă a războiului. De altfel, zeci de mii de români din armata dublei monarhii dezertau la inamic, asumându-și riscuri enorme. În cazul când erau prinși în momentul trecerii liniilor dușmane, erau arestați, condamnați la moarte de tribunalele militare și executați.

O situație asemănătoare exista pe frontul italo-austro-ungar deschis în anul 1915, odată cu intrarea Italiei în război de partea puterilor Antantei. Aflat pe frontul de la San Martino, dincolo de satul Doberdo, la sud de muntele San Michele, tânărul sublocotenent bănățean Coriolan Băran, din Regimentul 46 infanterie Szeghed, mărturisește în amintirile sale publicate postum că „Noi am schimbat pe front Regimentul 61 infanterie din Timișoara [...]. Am aflat că tranșeele italiene se află în fața noastră la 15-20 metri. Între noi este întinsă sârma ghimpată, fixată de suporturi de fier așa-zisa „spaniscne-Reuter”, așezați în cruce. O escaladare este cu totul imposibilă. În situația dată suntem scutiți de focul artileriei. Tranșeele fiind în apropiere de 15-20 metri unele față de altele, tirul artileriei nu poate fi reglat atât de precis ca să riște fie italienii, fie austriecii să bombardeze tranșeele. Gloanțele de infanterie nu puteau pătrunde prin pereții groși de piatră ai tranșeelelor. La gurile de foc erau montate plăci de oțel prin care nu putea trece un glonț de pușcă”.

Războiul fulger a fost înlocuit pe toate fronturile cu unul de poziții, de uzură. Viața în tranșee nu era ușoară. Moartea pândea la tot pasul, mai ales în timpul bombardamentelor inamice, deoarece exista pericolul surprării ori prăbușirii colibelor din bârne, dar și lovirea combatanților de schijele care săreau în toate direcțiile. Tranșeele se surpau din cauza ploilor sau bombelor care cădeau în apropiere, iar lucrurile trebuiau repede remediate. Aerul devenea aproape sufocant. Moartea putea veni din pricina utilizării gazelor toxice de luptă, deși folosirea lor era interzisă de Convenția de la Geneva din 1904. Asemenea gaze paralizante, asfixiante s-au răspândit atât de germani, cât și de francezi la Verdun. Austriecii au aruncat asemenea substanțe în ziua de 16 iunie 1916. Martor al bătăliei de pe râul Isonzo, Coriolan Băran pretinde în amintirile sale între altele: „Gazul a pornit într-

un nor galben, pe jos, spre pozițiile italiene [...]. După o jumătate de oră s-a ordonat înaintarea, natural cu măștile de gaz. Atunci a început dezastrul. O parte a măștilor de gaz erau defecte. Unii soldați neglijenți nu le-au ferit de ploaie, umezeală așa că au ruginit [...]. S-a ajuns în pozițiile italiene fără a întâmpina rezistență. Toți erau morți [...]. Trupele austriece au înaintat până la râul Isonzo, distanțade 4-5 kilometri”.

Existau desigur și perioade de acalmie, când erau îngrijiți răniții, îngropați morții, ori se reparau armamentul, tranșeele, se făcea aprovizionarea cu muniție. Unii compuneau versuri, nuvele sau chiar romane. Alții erau antrenați în competiții sportive. Existau și femei, puține la număr, care și-au urmat soții pe front. C. Băran, aflat cu regimentul său la Trieste, consemna în memoriile sale următoarele: „Câțiva mergeau cu regularitate în oraș în special cu funcționarele austriece, infirmierele din spital și nu arareori cu o dansatoare sau damă de companie. Toate fără excepție erau costisitoare”.

Autoritățile militare știau de existența unor asemenea practici, dar nu au luat măsurile necesare de stopare a fenomenului. Acestor localuri li se făcea și o anumită reclamă în ziarele umoristice.

Soldații și ofițerii aflați în tranșee își „omorau” timpul jucând cărți sau consumând băuturi alcoolice. C. Băran susține în amintirile sale că „Băutura aveam din belșug. La aceasta se adăuga și rația de ½ litru de vin pe zi. Cu mâncarea am stat mai prost. Cum nu se putea comunica cu tranșeele decât noaptea, în fiecare zi pe la orele 22 primeam mâncare pentru toată ziua și ofițerii și soldații, cafea neagră, supă, sau ciorbă, friptură etc. Aceasta o încălzeam pe turte olecinoase și natural până dimineața o consumam toată ca să ne scăpăm de o grijă. Ziua următoare trăiam din pachet. Slănină și șuncă afumată aveam totdeauna. Pâinea de un kilogram la zi ne ajungea”. O altă modalitate de a-și omorî timpul în tranșee, ori de a estompa dorul de cei aflați acasă erau versurile compuse de militarii nostalgici. Momentele de descătușare psihică, de acalmie erau de multe ori scurte. Luptătorii doreau de aceea să trăiască intens fiecare clipă. După momentele de respiro, ei reveneau în trașee, iar calvarul zilnic reîncepea. Mulți soldați sau ofițeri se îmbolnăveau de „febră de tranșee”, dizenterie, tifos exantematic, variolă, meningită. Picioare de tranșee era o boală cauzată de apa care îți intra în bocanci. Aproape că îți putrezeau degetele înăuntru. Au murit mai mulți din aceste cauze decât de la răni”. Păduchii aflați la tot pasul constituiau cauza principală a îmbolnăvirilor, apoi umezeala, dar și menținerea picioarelor încălțate perioade destul de lungi de timp, lipsa igienei elementare. Cele mai frecvente probleme ale picioarelor erau legate de rosături determinate de bocanci, dar în special degerăturile provocau dureri foarte mari. Alți ofițeri

și soldați români au contractat boli incurabile. Cassian R. Munteanu, spre exemplu, a contractat o formă de tuberculoză, care după câțiva ani îi va fi fatală. Starea precară din tranșee făcea ca mulți soldați și ofițeri să ajungă în colaps psihic. Această stare era numită de medici „șoc de bombe” și presupunea un tratament adecvat, dur, de lungă durată. Boala apărea în timpul unor bătălii de lungă durată și sângeroase. Din cauza stării de surescitare nervoasă, mulți soldați sau ofițeri își doreau să contracteze o boală, dar nu mortală, ori o rană minoră care să le permită să scape pentru o cât de scurtă perioadă de infernul tranșeelor. Ingeniozitatea ostașilor era de neînchipuit. Aflat pe frontul italian, tânărul ofițer Coriolan Băran povestește despre ordonanța sa, soldatul Damian Isac, următoarele: „Cariera militară a lui Damianu a fost de scurtă durată. După două luni de zile l-am găsit palid și vomitând. Ajungând la vizita medicală a fost trimis în spital. După război mi-a mărturisit că zilnic a băut o cantitate de tutun cu apă, care i-a cauzat palpitații la inimă și o stare de slăbiciune. Omul a scăpat cum a putut”.

Cele mai frecvente practici erau însă automutilările, care însemnau cauzarea unei răni de la mică distanță cu arma din dotare. Cei descoperiți cu astfel de lucruri de comandanți erau deferiți justiției militare. O altă modalitate de a scăpa de calvarul tranșeelor o reprezenta dezertarea la inamic. Cu o asemenea problemă se confrunta armata austro-ungară, unde cehii, slovacii, polonezii, sârbii, românii nu doreau să continue un război a cărei cauză nu o împărtășeau. Cei mai mulți se aflau încă din 1914 în lagărele de prizonieri ale Rusiei. De asemenea, până la sfârșitul războiului, și pe frontul italian s-a ajuns la un număr de circa 60.000 de prizonieri români. Existau peste 100.000 de români în Germania (Alsacia și Lorena, Bavaria), Bulgaria, Austria, Ungaria, Turcia, făcuți prizonieri în cursul luptelor din anii 1916-1917. Situația lor nu era dintre cele mai bune. Mortalitatea în rândurile prizonierilor români din Alsacia și Lorena ajunsese la o cotă foarte ridicată, de 40% din efective. În schimb, la belgieni mortalitatea era de doar 20% din efective. În lagărul de prizonieri români din localitatea turcă Tanwscnanli (Kutania), mortalitatea era mai mare. Potrivit documentelor militare române, ea ajunsese în vara anului 1917 la cel puțin 50%.

Generalul Anton Ivanovici Denikin preciza în amintirile sale că „În acest ultim război mondial, în afară de aeroplane, tancuri, gaze asfixiante și alte minuni ale tehnicii militare și-a făcut apariția un nou și puternic mijloc de luptă. Era propaganda [...]. Neavând capacitatea de a lupta împotriva propagandei engleze și franceze, Germania a folosit, în schimb această armă cu cel mai mare succes față de adversarul său din răsărit. Într-adevăr, cel de-al II-lea Reich a urmărit să scoată cu orice preț Rusia din război. Procesul de

descompunere a armatelor țariste înainta vertiginos. Germania a acționat cu perseverență pentru scoaterea Rusiei din război, lucru pe care îl va realiza în cele din urmă.

Antanta a acționat la rândul ei pe diferite căi pentru subminarea Puterilor Centrale. Anglia, Franța și Italia au urmărit atragerea de partea lor a naționalităților asuprite din imperiul bicefal. Ele urmăreau ridicarea la luptă a cehilor, slovacilor, românilor, polonezilor, sârbilor, cu scopul de a duce la prăbușirea și destrămarea dublei monarhii. Acest lucru se va realiza în toamna anului 1918, când marile imperii se vor destrăma, iar pe ruinele lor se vor constitui state independente și unitare: Cehoslovacia, Iugoslavia, Polonia, România întregită. Sacrificiile considerabile făcute de milioanele de luptători aflați în tranșee nu au fost zadarnice. Harta politică a Europei s-a schimbat substanțial. Războiul a lăsat însă răni adânci care s-au cicatrizat foarte greu. Milioanele de morți, răniți și dispăruți stau mărturie. Pierderile materiale au fost și ele considerabile. La sfârșitul celei dintâi conflagrații mondiale a apărut însă un nou flagel, o maladie cunoscută sub numele de gripa spaniolă, care a secerat peste 20 milioane de oameni în întreaga lume, inclusiv în România.

### **Bibliografie**

*Marele război în memoria bănățeană 1914-1919*, Antologie, ediție și note de Valeriu Leu și Nicolae Bocșan, Editura Presa Universitară Clujeană, 2012.



# **Restabilirea și dezvoltarea legăturilor de colaborare a intelectualilor din Basarabia și Bucovina în anii 1918-1940**

*Anton Moraru, Maria Barbă  
Universitatea de stat „Bogdan Petriceicu Hasdeu” din Cahul  
Republica Moldova*

## ***Abstract***

Analyzing the status of intellectuals from Bessarabia and Bukovina, it has been determined that around 1918-1940 between these two regions have been formed many political, economical and scientific relationships. Both Bessarabia and Bukovina have had the same goals: unity with their Motherland and the overthrow of the Soviet Russia and the Austro-Hungarian Empire.

After 1918, Romania has united on its ethnic and historical lands all the Romanians who have suffered for hundreds of years under the foreign colonial lead. The Romanian State has offered privileged conditions of development by opening over 1800 schools, sending an important number of teachers in Bukovina. One of them is Gheorghe Tofan, president of Romanian Teaching Stuff Association from Bukovina. He was the one to publish the article “The teaching structure from Bukovina” in the magazine “Bessarabia School” (1918, nr2, p.13-20), which proved to be of a great use for Bessarabian teachers, who later on, united and organized “The teaching Association form Bessarabia”. Pedagogical courses have been organized in Soroca, Balti and Chisinau. The courses, which were taught by teachers from Bukovina, were attended by 780 Bessarabian professors. A special attention on the behalf of both parts has been given to several issues which were examined in West schools. The teachers and the students were supposed to understand and accumulate knowledge, the “theory of free will”, “theory of psychological determinism”, “theory of scientific space”, “time sequence”, “creative evolution”, “creative conscience”, “mind stimulation”, “the content in the past, present and future, in space and time”, “zoological conceptions of the race”, “unitary mentality”, “education and politics” and so on.

Vasile Goldis, minister of Culture and Arts in Romania, played a very important role in the foundation of ASTRA Association. The president

of ASTRA and the Association of Culture and Romanian Literature from Bukovina represented a significant role in the process of reestablishing the cooperation between Bessarabian and Bukovina teachers.

Unirea Basarabiei și a Bucovinei cu România din 1918 a pus problema integrării acestor două provincii în cadrul statului unitar român. A fost foarte greu să se realizeze Marea Unire, dar mai greu era să se conlucreze, să activeze împreună toate teritoriile unite ca un mecanism al unui stat întregit. Pentru aceasta era nevoie de colaborat, de stabilit legături culturale, politice, spirituale între toate provinciile unite.

Marea Unire din 1918 n-a fost un miracol, după cum afirmă unii autori<sup>1</sup>. Realitatea istorică a fost de o așa natură ca Unirea s-a înfăptuit numai printr-o *luptă pe viață și pe moarte cu cei mai mari dușmani ai neamului românesc* și anume: Imperiul țarist și Imperiul Austro-Ungar. Marele rol în înfăptuirea Unirii l-a jucat *o generație întreagă* de români din Basarabia, Bucovina, Transilvania și Vechiul Regat care a luptat pentru a realiza Unirea în 1918<sup>2</sup>.

Analizând legăturile intelectualilor basarabeni cu cei din Bucovina noi am stabilit că în 1918-1940 între Bucovina și Basarabia au existat, s-au dezvoltat foarte multe legături politice, economice, culturale, științifice etc.

Era ceva real, era o necesitate fundamentală, deoarece aceste provincii s-au unit cu România în 1918 și aveau foarte multe probleme de ordine integraționist cu Regatul României. Era necesar, în primul rând, de a înțelege, a lămuri populației necesitatea Unirii, obiectivitatea acestui act istoric. Basarabia, prin votul Sfatului Țării din 27 martie 1918, a făcut primul pas spre unificarea poporului român. A fost un act istoric, îndrăzneț și pregătit de mișcarea de eliberare națională care s-a consolidat în tot timpul din 1812 până în 1917. Basarabia și Bucovina au avut aceleași obiective: unirea cu Patria Mamă și răsturnarea jugului colonial al Rusiei țariste și celei sovietice și al Imperiului Austro-Ungar. Bucovina a realizat actul Unirii cu România la 28 noiembrie 1918. Clasa politică din Bucovina: Ion Anghel, Vasile Alloi, Gheorghe Băncescu, Isidor Bodea, Vasile Bodnărescu, Eugen Botezatu, Romanus Candea, Ioan Candrea, Nectarie Cotlarciuc, Gheorghe Cuciureanu, Romulus Dan, Iancu Flondor, Octavian Gheoghian, Constantin Flondor, Vasile Grecu, Mihail Iacovlean, Constantin Isopescu, Gheorghe Sîrbu, Radu Sbierea, Gheorghe Tofan etc. avea deja o

---

<sup>1</sup> Vezi: Iurie Colesnic, *Generația Unirii*, Chișinău: Muzeum, 2004, p. 7.

<sup>2</sup> *Ibidem*, p. 9.

anumită practică acumulată de clasa politică din Basarabia. Studiarea, cunoștința cu practica unionistă a basarabenilor a arătat tuturor luptătorilor din Bucovina că *Unirea cu România* ca un act politic și național are un fundament istoric, juridic și național foarte important.

Actul răpirii Bucovinei din 1775, anexarea Basarabiei din 1812 n-au avut nici o bază juridică, a constituit o încălcare a dreptului istoric, dreptului de neam, dreptului de sânge, dreptului istoric. După cum se știe la Chișinău a fost editată „Biblioteca Astrei” basarabene, în care au fost oglindite mai multe probleme legate de activitatea intelectualilor români. În 1927-1935 au fost editate șase numere ale „Bibliotecii Astrei Basarabene”. În numărul unu a fost publicate conduita lui Onisifor Ghibu, fondatorul „Astrei” basarabene, din 31 octombrie 1926 cu prilejul inaugurării anului al X-lea de activitate a Universității Populare din Chișinău<sup>3</sup>.

La această ședință a participat Vasile Galdiș, ministrul Culturilor și Artelor al României, președinte activ al „Astrei” din România. Comisarul general pentru „Astra”, Vasile Galdiș a venit special la Chișinău pentru a prezida inaugurarea extensiunii „Astrei” în Basarabia începând cu anul 1926.

În Basarabia a fost numit doctorul Onisifor Ghibu, prof.univ., senator. Domnia sa a subliniat că la începutul anului 1918 s-au creat condiții foarte grele pentru România. „Perspectivele viitorului erau cu totul întunecate și la Iași, și la Cernăuți și la Sibiu pentru că de Bucureștii încăpuți pe mâna inamicului, nici să nu mai vorbim”<sup>4</sup>.

Însă Basarabia era o ramură de lumină a românismului care înflorea cu o putere mai mare, mai activă. Numai în februarie – decembrie 1917 în Basarabia au fost deschise peste 800 de școli primare românești. În acele timpuri grele au venit în ajutor profesorii din Bucovina. Profesorul Gheorghe Tofan a venit în Basarabia și a lucrat mult timp în această provincie românească.

Peste 100.000 de Abecedare românești s-au răspândit prin satele dornice de lumina ale Basarabiei. Aici în Basarabia au venit focarele de lumină, de la Universitățile din București, Cluj, Iași și Cernăuți. Au adus energia românească, au îmbogățit viața națională a basarabenilor. Onisifor Ghibu a luptat pentru a deschide la Chișinău o Universitate de stat, aducând

---

<sup>3</sup> *Biblioteca „Astrei” basarabene*, Chișinău, 1927, nr.1, p. 1-15.

<sup>4</sup> Onisifor Ghibu. *A cincea Universitate a României. Universitatea din Chișinău*, Chișinău, 1927, p. 2.

foarte multe motive, inclusiv și faptul că „Basarabia este zidul de apărare a Românilor în fața năvălirii expansiunii transilvanismului”<sup>5</sup>.

Ion Nistor sublinia că actul Unirii de la Chișinău, Cernăuți și Alba-Iulia din 1918 „a avut darul să participe și să întregească vechea temelie a statutului nostru național și unitar”. După 1918 România a unit în hotarele sale etnice și istorice pe românii care au suferit sute de ani sub jugul colonial străin. Statul român le-a asigurat condițiuni prielnice de dezvoltare pe toate țărmurile vieții politice, economice, naționale și culturale.

De menționat că Unirea a trezit în sufletul tuturor românilor mai multe sentimente patriotice, i-a mobilizat la restabilirea legăturilor dintre provinciile unite, deoarece peste o sută de ani Basarabia, de exemplu, era izolată de vechiul Regat, de Bucovina și Transilvania.

Un mare rol în restabilirea și dezvoltarea legăturilor spirituale dintre Basarabia și Bucovina l-a jucat „Societatea pentru cultură și literatura poporului român din Bucovina” („Astra Bucovinei”) care a activat la Cernăuți în 1907-1940. Unul din cei mai activi colaboratori ai „Astrei” bucovinene a fost Vasile Gheorghiu din Câmpul Moldovenesc. Domnia sa a lucrat ca preot, profesor universitar la Universitatea din Cernăuți. A fost membru (1907), vice-președinte (1921) și președinte (1924-1929) al Astrei din Bucovina. A scris și publicat mai multe cărți, în care a discutat cele mai actuale probleme ale vieții religioase și sociale din România interbelică<sup>6</sup>. Multe din aceste lucrări au fost răspândite și în Basarabia și în întreaga Românie. Spre deosebire de Basarabia, asociația pentru cultura și literatura română din Bucovina a fost organizată înainte de 1907. Au activat mari patrioți români care au votat Unirea Bucovinei cu România din 28 noiembrie 1918. Printre acestea au fost: Vasile Sandru, Ion Anghel, Gheorghe Băncescu, Dionisie Bejan, Iancu Flondor, Vasile Bodnărescu, Eugen Botezat, Ion Nistor, Eudoxiu Hurmuzachi, Ioan Condrea, Vasile Marcu, Dimitrie Bucevschi, Octavian Gheorghian, Radu Sbierea, Gheorghe Tofan, Vasile Fediuc, Vasile Gheorghiu, Vasile Grecu, Gheorghe

---

<sup>5</sup> Onisifor Ghibu, *op.cit.*, p. 11.

<sup>6</sup> *Epistola lui Iuda, Introducere și comentariu*, Cernăuți, 1911; *Epistola către Români, introducere și comentariu* – Cernăuți, 1923; *Problema mântuirii noastre*, Cernăuți, 1928; *Sf. Paști și reforma calendaristică ortodoxă română*, Cernăuți, 1929; *Critica proiectului de stabilizare al sărbătorii de Paști*, Cernăuți, 1931; *Francmasoneria originea, dezvoltarea, organizația, doctrina și tainele ei*, București, 1935; *Noțiuni de cronologie calendaristică și calcul pascal*, București, 1936.

Grigorovici, Constantin Isopescu-Grecu, Dimitrie Marmeliuc, Aurel Morariu, Constantin Morariu și alții<sup>7</sup>.

De menționat că „Asociația” din Bucovina avea o mare practică în ceea ce privește propaganda culturii și literaturii române, științei și învățământului în limba română. Fiind sub dominația Austro-Ungară în 1775-1918, Bucovina a avut condiții mai bune pentru dezvoltarea învățământului, literaturii, științei istorice, culturii poporului român. Cu părere de rău, Basarabia a rămas în urmă în ceea ce privește știința de carte, cultura și tot ce era legat de viața spirituală românească.

Conform recensământului populației din 1897, între românii și moldovenii din Basarabia numai 10,3% erau știutori de carte, pe când în Transilvania (1000) erau știutori de carte 41,4% și în Bucovina – circa 45% (Anton Moraru, *Istoria românilor. Basarabia și Transnistria 1812-1993*, Chișinău, 1995, p. 226).

Sub dominația Rusiei țariste s-a micșorat numărul românilor basarabeni în comparație cu populația colonizatoare. Dacă în 1817 în Basarabia locuiau 490.000 de oameni dintre care 95% erau români moldoveni apoi în 1897 moldovenii alcătuiau numai 47,8% din toată populația de 1.935.412 de oameni. Deci, 920.919 erau români basarabeni și 1.0140.493 erau coloniști veniți în această regiune dintre Prut și Nistru<sup>8</sup>.

Pentru a depăși această stare grea în care s-a aflat Basarabia, Statul Român a deschis peste 1800 de școli, a trimis foarte mulți învățători, unii dintre care au venit din Bucovina. Unul dintre acești mari personalități ai Bucovinei care au ajutat pe învățătorii din Basarabia să înceapă predarea cursurilor școlare în Basarabia a fost Gheorghe Tofan, președintele Asociației corpului didactic român, din Bucovina. Domnia sa a făcut foarte mult pentru a propaga în Basarabia practica organizării învățătorimii din Bucovina<sup>9</sup>. El a publicat revista „Școala Basarabiei”, (1918, nr. 2, p.13-20) articolul „Organizarea învățătorimii din Bucovina”, care a adus un mare folos învățătorilor din Basarabia, care mai apoi s-au unit și au organizat „Asociația învățătorilor din Basarabia”.

Gheorghe Tofan nu numai a instruit profesorii la cursurile de limba română din anul 1917, dar a scris și publicat mai multe materiale cu privire

---

<sup>7</sup> Iurie Colesnic, *Generația Unirii*, Chișinău, 2004, p. 325-400.

<sup>8</sup> Dinu Poștarencu, *Contribuții la istoria modernă a Basarabiei*, vol. II, Chișinău, 2009, p. 34.

<sup>9</sup> Gheorghe Tofan. *Organizarea învățătorimii din Bucovina*, „Școala Basarabiei”, 1918, nr. 2, p. 13-20.

la „Cursurile pedagogice” din Basarabia<sup>10</sup>. Domnia sa a arătat că la cursurile învățătorilor din 17 iunie – 15 august 1917 au participat basarabeni Justin Fratiman, Alecu Mateevici, Ștefan Cialeanu, Nicolae Poleanschi, preoții Mihai Berezovschi și N. Chicerăscu. Totodată au activat bucovinenii, fiind susținuți de „Astra” Bucovinei, inclusiv Gheorghe Tofan (istoria românilor, limba și lecții practice), Liviu Marian (limba română și limba străină). Din partea Ardealului au participat: Onistor Ghibu (metodica predării, istoria literaturii, limba și lecții practice); Romulus Cioflec (limba română și lecții practice). Din vechiul Regat a participat numai un profesor George Aslan (limba română)<sup>11</sup>. Învățătorii din Bucovina, fiind susținuți de „Astra” bucovinene, au lucrat foarte mult în timpul organizării cursurilor din toamna anului 1917. Comisia școlară a organizat cursurile la Soroca, Bălți și Chișinău. În majoritatea lor aceste cursuri au fost conduse și deservite de către bucovineni. Astfel, Gheorghe Tofan a organizat și condus cursurile pedagogice din Bălți. Liviu Marian de asemenea a îndeplinit funcția de director ale acestor cursuri. La cursurile învățătorilor din Soroca conduse de Onisifor Ghibu au lucrat profesorul bucovinean M. Baci, ardeleanul D. Lupan, A. Otelea, ardelenii Boieru Muștea (soțul și soția). Cursurile din Bălți au avut ca lectori pe G. Paranici (moldovean) și încă doi bucovineni. Profesorii din Bucovina au constituit principala forță intelectuală care a condus, organizat și desfășurat cursurile pentru învățătorii basarabeni. În 1917-1918 aceste cursuri au fost frecventate de peste 780 de învățători basarabeni. S-au alocat peste 180.000 lei din fondul Directoratului Instrucțiunii Publice. Cursiștii au primit câte 150 lei lunar. În Chișinău de asemenea a plătit învățătorilor ajutoare lunare considerabile.

Aceste cursuri au dat roade bune. Cursantul Gheorghe Druță din Strășeni scria în lucrarea sa de examinare din vara anului 1918: „Școala este izvorul luminii. Din ea lumina străbate în popor. Lumina adevărată aduce școala națională, mai ales patriei, care acum se renaște. În așa stare se află nația română din Basarabia”<sup>12</sup>. După aceste cursuri, susținute de profesorii bucovineni, învățătorii din Basarabia au introdus în lecțiile lor probleme din istoria Bucovinei și Transilvaniei. Învățătorul Ion Zaporojan din Cobolca, jud. Orhei a introdus în planul de predare a istoriei românilor tema: „Unirea Bucovinei și a Transilvaniei cu România”; „Bogățiile Bucovinei și ale Transilvaniei”<sup>13</sup>. Revista „Școala Basarabiei” a publicat în

---

<sup>10</sup> Gheorghe Tofan. *Cursurile pedagogice „Școala Basarabiei”*, 1918, nr. 1, p. 3-17.

<sup>11</sup> Gheorghe Tofan, *op.cit.*, p. 5.

<sup>12</sup> *Școala Basarabiei*, 1919, nr. 3, p. 14.

<sup>13</sup> *Ibidem*, nr. 4, p. 36.

1919 „*Statistica școlilor din Ardeal și Bucovina*” din care aflăm că în Bucovina activau 485 școli primare, inclusiv 179 școli românești, 15 școli secundare și 1 universitate<sup>14</sup>.

La cursurile învățătorilor basarabeni din 1917-1918 au predat 26 lectori, inclusiv 1 profesor universitar (O. Ghibu), 15 profesori secundari și 10 institutori și învățători. Din numărul celor 26 lectori, zece au fost din Bucovina, opt au fost de peste Prut, șase din Ardeal, unul din Serbia și unul din Macedonia. Printre cei din Bucovina au fost: Gheorghe Tofan, Liviu Marian, Mihail Baci, A. Banciu, O. Popa, E. Botezat, Gh. Codrea, M. Ilica, Ion Nistor și alții. Dintre basarabeni la aceste cursuri au predat profesorii Șt. Cioleanu, P. Cazacu, G. Paranici, M. Berezov schi, At. Ilarion, Ap. Culea, V. emaca, V. Haneș, V. Jemna, părintele Gurie Grosu, Ioan Boga, N. Popovschi și alții. Toate aceste date ne arată că cu ajutorul „Astrei” bucovinene, instituțiilor de stat s-a manifestat unitatea de neam a românilor din Basarabia, Transilvania și Vechiul Regat, ceea ce a contribuit la consolidarea României moderne. Bucovineanul Gheorghe Tofan a activat în 1918-1919 în funcția de revizor școlar al județului Chișinău<sup>15</sup>.

În 1919 Gheorghe Tofan publică articolul „*Școala din Bucovina*”, în care lămurește mai multe probleme din istoria învățământului primar. În 1913 în Bucovina activau 564 școli primare la o populație de 800.000 de locuitori, inclusiv 187 școli românești, 218 rutene, 87 germane, 16 polone și 4 maghiare, iar celelalte erau școli mixte<sup>16</sup>. Toate aceste date statistice ne arată că Bucovina către 1918 era gata sufletește de a se uni cu România.

Bucovineanul Liviu Marian a colaborat în 1918-1920 la revista *Școala Basarabiei*. A publicat mai multe articole care au fost de folos învățătorilor din Basarabia. Printre acestea au fost „Școlile particulare din Basarabia”<sup>17</sup>. „În jurul școlii”<sup>18</sup>, „Literatura românească a Basarabiei” (nr. 8, 9, 1919).

Documentele de arhivă, presă din acea perioadă ne arată că mai multe reviste care se editau în Bucovina erau răspândite și în Basarabia. Printre acestea au fost: *Codrul Cosminului*, editat de către Institutul de arte grafice și editura „Glasul Bucovinei”; *Buletinul inspectorului regional școlar Cernăuți*, *Buletinul inspectoratului școlar al ținutului Suceava*, *Voința școlii*, *Buletinul facultății de științe din Cernăuți* și altele.

---

<sup>14</sup> *Ibidem*, nr. 5, p. 50.

<sup>15</sup> *Ibidem*, 2, p. 62-64.

<sup>16</sup> *Ibidem*, nr. 6, p. 11-18.

<sup>17</sup> *Ibidem*, nr. 4.

<sup>18</sup> *Ibidem*

Pe de altă parte, au fost editate mai multe lucrări, ziare, reviste în Basarabia la care au participat mai mulți autori din Bucovina. Printre acestea au fost: *Școala Basarabiei*, *Sfatul Țării*, *Cuvânt Moldovenesc*, *Viața Basarabiei*, *Doina Basarabiei* și altele. Reprezentanții corpului didactic (Aglaia Botezatu din Cernăuți și învățătorul Alexei Oatul din Basarabia au participat la 12-14 iulie 1919 la Congresul Asociației generale a profesorilor din România care a avut loc la Iași.) Ambii au participat în dezbaterile congresului și au transmis cele mai sincere salutări din partea învățătorimii din Bucovina și Basarabia. La 14 iulie 1919 Alexei Oatul din Chișinău și Aglaia Botezatu din Bucovina au fost aleși ca membri în comitetul Central al Asociației generale a profesorilor din România, împreună cu alți profesori precum au fost Andrei Bărseanu prof. din Sibiu; prof. Onisifor Ghibu din Sibiu; Nicolae Drăgan prof. din Năsăud; Valentin Seni prof din Cluj; Sextil Puscariu prof din București; Pavel Rașco prof din Sibiu, Iulius Vuia prof din Banat; Teodor Boțiș prof din Arad, Alex Borza prof din Blaj; Axentie Banciu prof din Brașov; Dan Pampfilii prof din Zîrnești etc<sup>19</sup>.

La 29 ianuarie 1929 delegația „*Asociația corpului didactic din Basarabia*” (I.Nica, P. Erhan, V.Sfecla) și profesorii din Transilvania (Traian Șufeu, Popa Alimășteanu) și din Bucovina (Ion Percic) s-au dus la Ministerul de instruire a României și au expus doleanțele profesorilor din aceste trei provincii unite cu România în 1918. Ei au cerut:

1. Să fie luată în stagiul profesorilor vechimea în muncă depusă până la 1918;
2. Să fie definitivați profesorii după șase ani de muncă pedagogică;
3. Să fie înaintați la gradul didactic II sau I;
4. Controlul în școlile Basarabiei.

Transilvaniei și Bucovinei să fie instruiți numai de acei învățători care au anumite merite, sunt bine pregătiți la specialitățile controlate și să se prezinte ca niște personalități ale corpului didactic<sup>20</sup>.

Cu părere de rău noi n-am depistat date mai ample, dar se știe că basarabienii au participat, au fost invitați la „*Săptămâna pedagogică*” din Cernăuți din (25 aprilie – 10 mai 1937) sub conducerea prof. univ. C. Narly. Invitația a fost publicată în „*Buletinul inspectoratului regional școlar din Cernăuți*” (1937, 25 martie, p.40), care mai apoi a fost trimis și în Basarabia.

---

<sup>19</sup> *Ibidem*, nr. 10-11, p. 91, 105-106.

<sup>20</sup> *Doina Basarabiei*, 1929, nr. 2, p. 28-29.



La nivelul administrativ a existat colaborare intensă între regiunea Cernăuți și regiunea Chișinăului. Regiunea a IX, Cernăuți, se extindea în 1937 asupra următoarelor județe: Barda, Cîmpu lungul-Moldovenesc, Cernăuți, Dorohoi, Hotin, Rădăuți, Storojineț și Suceava<sup>21</sup>.

De asemenea au colaborat între ei mai mulți profesorii, învățătorii, inspectori școlari atât din Basarabia cât și din regiunea Cernăuți.

În conformitate cu ordinul Ministrului Educației Naționale, nr. 56.652/37 din 20 martie 1937, domnul Titus Minea, inspector școlar la regiunea Chișinău, a fost trecut pe ziua de 20 martie 1937 ca inspector de circumscripție pentru județele Dorohoi și Hotin din regiunea școlară Cernăuți<sup>22</sup>.

Toți acei învățători care activau în județul Hotin se supuneau deciziilor administrative ale Inspectoratului regional școlar Cernăuți. În mai 1937, învățătorul de la școala primară din com. Șerăuții de Jos, jud. Cernăuți Mihai Cozociuc a fost amendat cu pierderea salariului 10 zile pentru că maltrata copiii de școală, încasa bani de la părinți în scop de a scuti copiii de școală și pentru alte aleatorii de la datorie<sup>23</sup>. În aceeași lună a fost aplicată pedeapsa „avertismentul public” dnei Cristina Murărașu, maestră supleantă. la școala primară nr.1 din Târgul Lipcani, jud Hotin, pentru termenii și tonul întrebuințat față de superiorul dumisale.

S-a înștiințat că în județul Hotin erau catedrele vacante la liceul de băieți, catedra nr.1- religie; catedra nr. 2- l. română; catedra nr.3- l. română; catedra nr. 6 –l. franceză; catedra nr. 7 –l. germană; catedra nr.8- istoria; catedra nr. 10 – filosofie-drept. De asemenea erau locuri vacante în liceele și gimnaziile de fete din județul Hotin: liceul „Julia Hașdeu”, catedra nr. 4 – limba latină; catedra nr. 5 –limba latină, elină; catedra nr. 10 –filosofie, drept; catedra nr. 11 –matematică; catedra nr. 15 –muzică vocală; catedra nr. 18 –gospodărie. La aceste locuri puteau să concureze profesorii din Bucovina și din Basarabia.

Arhiepiscopia Chișinăului avea legături cu redacția *Buletinului inspectoratului regional școlar Cernăuți*, publica diferite anunțuri, înștiințări pentru profesorii. Direcțiunea învățământului secundar a informat învățătorii (24 martie 1937) că arhiepiscopia Chișinăului a editat o serie de 12 tablouri religioase pentru predarea intuitivă a învățământului religios în școlile primare și secundare. Se recomandă tuturor școlilor să cumpere

---

<sup>21</sup> *Buletinul Inspectoratului regional școlar Cernăuți*, Cernăuți, 1937, nr. 5, p. 55.

<sup>22</sup> *Ibidem*.

<sup>23</sup> *Ibidem*.

aceste tablouri inclusiv 8 tablouri care prezentau cele 7 sfinte taine și toate slujbele ierarhice creștine.

În 1937 mai mulți învățători din județul Hotin susțineau examenele excepționale de gradul II la centrul regional Cernăuți, inclusiv, Anton Stirbu din Stăniilești, Alexei Babii din Edineț, Ilarion Babiu din Cotiugeni, Ștefan Boiur din Pererâta, Eugen Capușteak din Tribisăuți, Andrei Ocrain din Fetești, Alexandra Palamarciuc din Drepcăuți, Ioan Palagniuk din Cliscăuți, Ioan Palamarciuc din Drepcăuți, Ioan Panteleiciuc din Briceni, Ioan Râhlea din Larga, Leonid Dumitriu din Dumeni, Alexandru Moldoveanu din Badragii Noi etc.

În Basarabia au fost studiate mai multe documente, circulare publicate în *Buletinul inspectoratului școlar al ținutului Suceava* din 1938, inclusiv documentul cu privire la „Cercurile culturale învățătoresți” care au adus la perfecționarea profesională a învățătorilor<sup>24</sup>.

La editarea și răspunderea „Buletinului inspectoratului regional școlar din Cernăuți” au participat mai mulți profesori, oameni de știință, inspectori școlari precum au fost: comandantul Falangii Străjerilor prof. dr. Ștefan Soimescu, Directorul Îndumării Străjerilor prof. Ion Florea, prof. univ. Constantin Narly, prof. univ. Ion Nistor, profesorii Ioana Balmoș, Mihail Bejenaru, T. Brăileanu, S. Găină, F. Daleaș, P. Chitescu, P. Loghin, Gr. Ratiu, D. Țoni, P. Vrânceanu și mulți alții<sup>25</sup>.

Profesorii N. Simionici, F. Rusu, A. Gheorghiu, H. Anghel, Anatolie Clain, Dmitrie Boudian, Eufrosinia Mercheș, Ioan Țigară, Eugeniu Varzăriu, Anileal Gheorghiu, Eusebie Braha, Vasile Turculeț, S. Dascăl, M. Vicol, E. Precup, M. Constantinescu, D. Puiu, G. Buznean, T. Câmpeanu, C. Mucenik și mulți alții au jucat un mare rol la editarea revistei învățătorilor *Voința școlii* care era răspândită și în județele din Basarabia<sup>26</sup>.

Toți acei elevi care insultau statul român erau pedepsiți într-un mod administrativ. În 1937 elevul Sernor Srul din clasa II de la liceul de băieți din Hotin a fost eliminat din toate școlile statului român fără dreptul de a se înscrie în anii următori în altă școală pentru că *a insultat steagul românesc*<sup>27</sup>.

De menționat că Inspectoratul regional școlar din Cernăuți a ajutat, a susținut și încurajat profesorii din Basarabia să lucreze și să fie înaintați la gradul I pe baza deciziei Ministerului. În 1937 au fost înaintați la gradul II

---

<sup>24</sup> *Buletinul inspectoratului regional școlar al Ținutului Suceava*, 1938, nr. 2, p. 4-8.

<sup>25</sup> *Buletinul inspectoratului regional școlar Cernăuți*, 1937, nr. 4-10, p. 39-109.

<sup>26</sup> *Voința Școlii*, 1928, nr. 1-7.

<sup>27</sup> *Buletinul inspetorului regional școlar*, Cernăuți, 1937, nr. 9, p. 93.

în învățământul primar după ce au susținut examenul de definitivat în decembrie 1936. Printre acestea din județul Hotin au fost: Grigore Bacinschi (Stroiești), Ștefan Bilire (Chelmenți), David Ciornei (Noua Suliță), Vasile Coutun (Hlina), Boris Cravenco (Lipcani), Maria Iacob (Marșenița), Vasile Lebădă (Bălcăuții de Jos), Neofit Mușanu (Berlinți), Victor Melniciuc (Coteală), Emilian Panteleiciuc (Grimăncăuți), George Semeniuc și Aglaia Semeniuc (Barojani) și alții.

În același an din județul Hotin au fost înaintați la gradul I următorii profesori: Ana Chirilona (Lipcani), Aspasia Șelaru (Bulboaca), Liuba Ungureanu (Nedăleuți), Polixenia Diaconescu (Bîrnova), Maria Harea (Cobalciu) și alții<sup>28</sup>.

În anul 1923, Ion Nistor publică lucrarea „*Istoria Basarabiei*”<sup>29</sup>. De la început noi nu cunoșteam multe amănunte despre românii basarabeni. În această provincie românească a predominant ideologia a panslavistă, administrația, școala imperialistă regească. După Unirea din 1918 basarabeni nici nu-și cunoșteau istoria. Ion Pelivan a arătat că ei, tinerii studenți de la Dorpart (1893-1902), erau umiliți prin faptul că nu știau nimic, sau aproape nimic din trecutul românesc al Basarabiei și nu cunoșteau pe nici un poet sau scriitor basarabean care ar fi luptat cu țarismul. Școala secundară rusă, scrie Ion Polivan – „*avusese grijă nu numai să nu ne dea cunoștințe despre aceste lucruri, dar să ne inspire și dispreț, față de tot ce era românesc*”<sup>30</sup>. Anume în această vreme vine în ajutorul învățătorilor din Basarabia Ion Nistor, G. Tofan, Liviu Marian și mulți alți români din Bucovina. Toți ei au susținut cursuri cu învățătorii basarabeni au văzut că istoria românilor, inclusiv a Basarabiei n-a fost cercetată și nu se studia în școlile basarabene.

Lucrarea lui Ion Nistor a devenit ca o salvare în procesul de perfecționare a învățământului istoric din Basarabia, ca un de aer curat în aierescența bălăcită, rusificată a vieții spirituale din Basarabia. Ion Nistor era profesor la Universitatea din Cernăuți și înțelegea foarte bine rolul manualelor de istorie a românilor în cultivarea, dezvoltarea cunoștinței de neam a românilor basarabeni. De aceea, vorbind cu George Tofan și Liviu Marian, aflând cauza spirituală în care se aflau învățătorii a scris această carte pentru toți patrioții Basarabiei<sup>31</sup>. După structura sa și conținutul acestei

---

<sup>28</sup> *Ibidem*, p. 106-107.

<sup>29</sup> Ion Nistor, *Istoria Basarabiei*, Cernăuți, 1923, p. 3-455.

<sup>30</sup> *Viața Basarabiei*, 1942, nr. 5-6, p. 286.

<sup>31</sup> Lucrarea „*Istoria Basarabiei*” a fost editată la editura „Glasul Bucovinei” de pe lângă Institutul de arte grafice și editura care se afla la Cernăuți, str. Domnească, nr. 33.

lucrări se vede că Ion Nistor evidențiază acele probleme de care aveau nevoie învățătorii din Basarabia. Elevii trebuiau să cunoască problemele „zămislirii Neamului Românesc”, „năvălirea Barbarilor, întemeierea Principatelor Române, domnia lui Alexandru cel Bun și stabilirea hotarelor Basarabiei; Ștefan cel Mare și apărarea Basarabiei; lupta cu Imperiul Otoman, așezarea Tătarilor în Bugeac, lupta cu Tătarii și alte popoare barbare; soarta și dezrobirea țăranilor; răpirea Bucovinei; anexarea Basarabiei etc”. O mare atenție Ion Nistor a dat analizei și oglindirii problemelor de ordin major precum starea populației Basarabiei, colonizarea guberniei dintre Prut și Nistru, rusificarea populației, situația bisericii basarabene. Istoria Basarabiei se finisează cu capitolul VIII „Revoluția regească și Unirea Basarabiei cu Patria-Mamă”<sup>32</sup>.

În concluzie, Ion Nistor a subliniat că „Unirea tuturor Românilor într-un stat național unitar în 1918 este un postulat al dreptății istorice și al civilizațiunii umane”<sup>33</sup> Și în al doilea rând, el a subliniat corect că „de la unire în coace, Basarabia încetează de a mai avea o istorie a sa separată, pentru a împărtăși soarta comună a României întregite în hotarele sale etnice și istorice”<sup>34</sup>.

Un mare ajutor a dat învățătorilor din Basarabia „Revista de pedagogie” organul Institutului și Seminarului pedagogic universitar din Cernăuți (Strada Spiru Haret, 2). Această revistă a fost condusă de marele savant, pedagogo Constantin Narlly – directorul general al acestei reviste în anii 1930-1938. Profesorii din Basarabia au avut posibilitate să se familiarizeze cu mai multe articole, materiale precum: „Considerațiuni critice asupra metodelor de cercetare a individualității elevilor” de Victor Pavelescu<sup>35</sup>, „O criză a respectului în școală” de Sebastian Popovici<sup>36</sup>, „Compunerea liberă în slujba formării spirituale de observație” de Florian Stănică<sup>37</sup>, „Legea pentru înființarea Serviciului social” de prof. univ. C. Narlly, etc.<sup>38</sup>.

O trăsătură specifică a legăturilor profesorilor din Bucovina cu cei din Basarabia constă în faptul că bucovinenii veneau cu lămurirea mai multor probleme de o mare actualitate care se cercetau și se explicau în

---

<sup>32</sup> Ion Nistor, *op. cit.*, p. 407-436.

<sup>33</sup> *Ibidem*, p. 436.

<sup>34</sup> *Ibidem*.

<sup>35</sup> Vezi *Revista de pedagogie*, Cernăuți, 1938, nr. 9, p. 279-290.

<sup>36</sup> *Ibidem*, p. 290-294.

<sup>37</sup> *Ibidem*, p. 325-340.

<sup>38</sup> *Ibidem*, p. 378-380.

școlile din Occident. Era vorba de libertatea și Determinismul lui Henry Bergson, diferite aspecte ale pedagogiei germane, franceze, engleze, cehoslovace sau italiene etc. Vom menționa că unele probleme cercetate, studiate și analizate de către profesorii din Bucovina prezintă un mare interes și pentru școala contemporană. Învățătorii și elevii, studenții trebuie să înțeleagă și astăzi, să acumuleze cunoștințe despre „teoria libertății voinței”, „teoria determinismului psihologic”, „spațiul științific”, „succesiunea timpului”, „evoluția creativă”, „memoria materiei”, „conștiința creativă”, „conservarea gândirii”, „conținutul în trecut, prezent, viitor, în spațiu și timp”, „concepțiile zoologice” ale rasei, „mentalitatea unitară”, „valorile modelelor” pentru diferite pături sociale, „educația și politica” și multe altele<sup>39</sup>.

În acest sens este necesar de a cerceta și publica noi lucrări științifice cu privire la dezvoltarea gândirii pedagogice în Bucovina și influența ei asupra dezvoltării științei pedagogice din Basarabia în perioada interbelică. Ar fi cazul ca la etapa contemporană știința pedagogică, savanții, profesorii să studieze și să propună idei cu privire la „*criza respectului în școala contemporană*”, caracteristica slujbei formării spiritului de observație la elevi și studenți, pregătirea universitară a învățătorilor, românismul în istoria și literatura școlară, cugetare și fapte naționale românești, problemele intelectualității contemporane educative – rolul în școală, biserică și armată, psihologia intereselor personale și integritatea psihică a națiunii, memoria imediată și cea îndepărtată, sociologia școlară, filosofică, științifică, paralelismul sociologic, psihic și politic etc.

După 1928 „Astra” din Transilvania a editat mai multe broșuri, care au fost expediate în Basarabia și Bucovina. Printre acestea au fost: Victor Lazăr Războiul pentru întregirea neamului românesc (1916-1919), nr. 153; Ibidem „Cultivați legume în grădinile noastre. Sfaturi date de Victor Lazăr”, nr.154; Victor Vlad Delamarina „Poezii bănățene”, nr.155; Andrei Florea Curcanul „Războiul româno-ruso-turc din 1877-1878”, nr.156; Alexandru Ciurea „Biografia părintelui Vasile Lucaciu”, nr.160 etc. Toate cele nouă broșuri editate de „Astra” Transilvaniei în 1928 au fost recomandate pentru a fi folosite în toate bibliotecile școlare din Bucovina și Basarabia<sup>40</sup>.

De menționat că „Astra” Basarabiei s-a format și a activat cu susținerea și ajutorul „Astrei” de la Cernăuți, în special al rectorului Universității din Bucovina prof.univ. Ion Nistor. „Astra” Basarabiei a unit în

---

<sup>39</sup> Vezi: *Revista de pedagogie*, Cernăuți, 1938, nr. 3-4, p. 214-332.

<sup>40</sup> Comenzile se făceau pe adresa: Biblioteca populară a Asociațiunii „Astra”, Sibiu, str.Șaguna, Vezi: *Voința Școala, Revista învățătoarească*, 1928, nr. 5, p. 95.

rândurile sale mai mulți intelectuali români din Basarabia cât și pe unii profesori veniți din Transilvania; Moldova și Bucovina. Numai în 1926, când a venit la Chișinău Onisifor Ghibu, fiind numit Comisar general al „Astrei” pentru Basarabia, Domnia sa a unit în componenta „Astrei” basarabene cu cei mai buni și cunoscuți patrioți români. Printre acestea au fost: Pan Halippa, Gala Galactin, Ion Negrescu (secția literară și filologică); Anastasia Dicescu, Florea Simionescu, Mihail Bârcă (secția artistică); arhiepiscopul Gunil Gunessu, Nicolae Popovschi, Ion Zaborovschi (secția istorică); Scarlat Panaitescu, Leon Inculeț, Ion Parno, Ștefan Pantili (secția științifică); Ion Pelivan, Nicolae Danidescu, Eugen Ionescu-Dârzeu (secția științelor juridice); medicii Papinion, Iascu, C.Ciapă. Scaletchi (secția medicală); Ion Macovei, Mihail Rădulescu, I. Popa (secția școlară); Nicolae Protiri, inginerul Spătaru (secția tehnică); Constantin Lungu, Pan Sinadino, T.Știrbu, Nic.Jemăneanu (secția economică) etc.<sup>41</sup>.

În momentul formării „Astrei” basarabene în componenta ei au fost înscrși 103 membri activi și 373 membri corespondenți, inclusiv și unii membri din județul Hotin, care făceau parte din regiunea Bucovinei: Liviu Marian, Anileal Gheorghiu, Sergiu Bejan, Xenia Morozovschi, Vlad Protenco, St. C. Gheorghide, Alex.Colacicovschi, L. Morozovschi, Vasile Ireschin, V. Potlog, V. Bogos, Doctorul Tiohari, G. Păun, S. Voinescu, C. Cazimir etc.

Onisifor Ghibu a subliniat la 2 mai 1927 că până la Unirea din 1918 în provinciile românești s-a lucrat foarte mult în ceea ce privește dezvoltarea culturii românești „în afară de intervenția statului”. În Transilvania și Bucovina s-a creat Biserica sa națională, s-a creat școala, s-a creat Presa, s-au format mai multe asociații de cultură prin care s-a dus lupta pentru păstrarea și dezvoltarea culturii naționale românești. „Numai în Basarabia inițiativa particulară a lipsit aproape cu desăvârșire din cauza unor stări de lucruri speciale”<sup>42</sup> din cauza politicii dure, sângeroase dusă de țarismul Rusiei contra românilor basarabeni.

În concluzie, vom sublinia că în 1918-1940 au fost restabilite legăturile de colaborare a intelectualilor români din Basarabia cu frații lor din Bucovina. Un mare rol în dezvoltarea de mai departe a colaborării l-au jucat „Astra” Basarabiei și Asociației pentru cultura și literatura română din Bucovina. Basarabia a primit un mare ajutor din partea profesorilor din Bucovina în procesul de organizare și dezvoltare a școlilor românești din

---

<sup>41</sup> N. Iorga *Începuturile învățământului superior la Români*, în: „Biblioteca „Astrei” basarabene”, 1926, nr. 3, p.10.

<sup>42</sup> Onisifor Ghibu, *Trei ani pe frontul basarabean*, în: *Ibibem*, 1927, nr. 10, p. 141.

această provincie. Colaborarea românilor din Basarabia, Bucovina și Transilvania a contribuit la integrarea corectă a acestor provincii în arealul național românesc și la consolidarea României Mari.

## Măsuri ale arhivelor statului privind extinderea serviciului arhivistic în Basarabia și Bucovina după Primul Război Mondial

*Bogdan Bădițoiu,  
Serviciul Județean Olt al Arhivelor Naționale*

La sfârșitul primei conflagrații mondiale, autoritățile române, printre alte măsuri necesare adaptării la noua realitate, au luat unele care vizau și extinderea serviciului arhivistic în teritoriile revenite la patria mamă. Așa cum era normal, pentru asigurarea cadrului adecvat a fost necesară o acțiune de expertizare a arhivelor respective, a fondurilor și colecțiilor existente, a locurilor în care se găseau, a stadiului de conservare etc..

În cele ce urmează nu ne vom opri asupra situației și măsurilor privitoare la arhivele transilvănene, care vor constitui un subiect de sine stătător, ci doar asupra celor basarabene și bucovinene.

Cercetând documentele timpului referitoare la primele măsuri luate în privința arhivelor basarabene, se poate constata că prin adresa Direcției Generale a Arhivelor Statului nr. 71 din 29 August 1918<sup>1</sup>, aprobată de Ministerul Cultelor și Instrucțiunii Publice, cu numărul 11409 din 1 februarie 1919<sup>2</sup>, a fost detașat la Chișinău un arhivar al Direcției Generale a Arhivelor Statului, pentru a face tot ceea ce era posibil în acele condiții spre a organiza o „Comisie a Arhivelor Statului”. În fapt exista deja o comisie, dar în felul acesta, oficializată, ea a putut lucra până în anul 1925, când, prin apariția Legii Arhivelor, instituția arhivelor basarabene avea să devină direcție regională.

La aceeași dată, într-un memoriu adresat ministerului tutelar, referitor la situația arhivelor din acest teritoriu, așa cum o găsisse acolo cu puțin timp înainte, Dimitre Onciul scria că ele se găseau în depozitele diferitelor autorități administrative și judecătorești. Cele mai importante erau în depozitul Directoratului de Interne unde, sub guvernul rusesc, se afla Direcțiunea Guberniei Basarabiei<sup>3</sup>.

---

<sup>1</sup> Direcția Arhivelor Naționale Istorice Centrale (în continuare: D.A.N.I.C.), fond *Aurelian Sacerdoțeanu*, dosar nr. 37/1944 – 1947, p. 28.

<sup>2</sup> *Ibidem*.

<sup>3</sup> D.A.N.I.C., fond *D.G.A.S.*, dosar 5/1918, p. 1.



În arhiva acestei foste Gubernii se păstrau cele mai importante acte administrative ale Basarabiei, dar și unele referitoare la Moldova și Țara Românească din timpul ocupației rusești din perioada 1866 – 1872, *acte de cea mai mare importanță pentru istoria noastră din acea epocă*, după cum aprecia Onciul<sup>4</sup>.

Pentru asigurarea celor mai bune condiții de păstrare a acestor valori și pentru trecerea la studierea lor neîntârziată, el propunea înființarea „Comisiunii Arhivelor Basarabiei”, care să aibă drept sarcină de bază *supravegherea serviciului arhivelor și de a lua măsurile cuvenite pentru continuarea lucrărilor și publicațiilor începute de fosta Comisiune* („Comisiunea Arhivelor”, existentă sub guvernarea rusească – n.n.). Această comisie trebuia, pentru început și din rațiuni practice, să fie formată din trei membri localnici.

Urma ca mai târziu să se adauge, succesiv, dosarele și actele celorlalte Directorate și autorități, pentru a se constata dacă prezintă un oarecare interes istoric.

Se stabilea ca Serviciul Arhivei Statului din Chișinău să aibă un arhivar-șef, cu experiență în arhive, vorbitor de limba română, un ajutor de arhivar, un translator de limbă rusească, un registrator, doi copişti și un servitor. Posturile de translator și copişti, urmau să fie ocupate prin concurs.

Până la obținerea unui local propriu, arhiva avea să fie adăpostită în localul Directoratului de Interne. Pentru conducerea serviciului era propus directorul muzeului din Chișinău, Paul Gore, apreciat de Onciul ca un bun cunoscător *al istoriei române și al genealogiei familiilor românești din Basarabia, care vorbește și scrie corect românește și are cel mai viu interes pentru istoria și cultura națională, cum dovedește bogata bibliotecă românească și istorică, o colecție de documente și acte istorice basarabene ce posedă*<sup>5</sup>.

Din această Comisiune el propunea să facă parte, în calitate de președinte, pe Paul Gore, iar ca membri pe I. N. Halippa, care fusese mutat cu forța în Ucraina de către guvernul rusesc și pe S. Stinghe, fost funcționar arhivist la Arhiva municipală Brașov, la vremea respectivă aflat în serviciul statului român la Chișinău. Ca secretar era preferat G. Coriolan, fost ajutor de arhivar la Direcția Generală a Arhivelor Statului, iar pentru postul de arhivar șef îl propunea pe Leon Boga.

Onciul făcea în acest raport și câte o scurtă prezentare a fiecăruia, în felul acesta motivându-și recomandările. Paul Gore, scria el, era un membru

---

<sup>4</sup> *Ibidem.*

<sup>5</sup> *Ibidem.*

al fostei Comisii, mare proprietar român din Basarabia, director al Muzeului din Chișinău și bun cunoscător al istoriei române și al genealogiei familiilor românești din Basarabia.

I.N.Halippa era autorul publicației fostei Comisii a Arhivelor *Buletinul Comisiunii guberniale de Studii arhivale în Basarabia* (3 vol.).

S.Stinghe fusese funcționar arhivist la Arhiva municipală din Brașov, dar revenise între timp la Chișinău.

G.Coriolan funcționase în calitate de ajutor de arhivar la Direcția Generală a Arhivelor Statului din București, apoi în cea de profesor de istorie la liceul din Constanța, fiind, totodată, membru corespondent al Comisiei Monumentelor Istorice.

În sfârșit, Leon Boga, un român de origine macedoneană, era recomandat ca singura persoană cu pregătire specială și cu o cunoaștere indispensabilă a limbilor română și rusă, ajutor de arhivar la Direcția Generală a Arhivelor Statului din București.

Raportul acesta a rămas fără răspuns din partea ministrului deoarece s-a pierdut și, de aceea, D.Onciul i s-a adresat din nou în ianuarie 1919<sup>6</sup>, constatând că totuși Comisia Arhivelor Basarabiei propusă de el s-a întrunit, cam în formula propusă inițial (Paul Gore, în calitate de președinte, Șt. Cioban, S. Stinghe, I. Frățiman și I. Halippa, în calitate de membri, precum și Leon Boga, în calitate de secretar)<sup>7</sup>, dar funcționarii nu erau încă numiți, întreaga comisie având nevoie de instrucțiuni clare pentru organizarea activității.

Toate acestea îi fuseseră comunicate și președintelui Comisiunii Arhivelor din Basarabia, la Chișinău, în noiembrie 1918, cu precizarea că, în mod verbal, i s-au confirmat propunerile de numire pe funcții, urmând ca Serviciul Arhivelor Statului din Basarabia să aplice, până la noi dispoziții, Regulamentul Arhivelor Statului din restul țării<sup>8</sup>.

Propunerile sale privind instituirea Comisiei au fost aprobate la sfârșitul lunii ianuarie 1919<sup>9</sup>, aceasta intrând pe deplin în activitate.

În Bucovina, la Cernăuți exista o comisie particulară pentru strângerea arhivelor, care a fost reorganizată de către Sever Zotta<sup>10</sup> în perioada 1919 – 1920, funcționând astfel până la recunoașterea ei de către

---

<sup>6</sup> *Ibidem*, dosar nr.7/1919, p. 1-2, 31.

<sup>7</sup> *Ibidem*, dosar nr. 7/1918, p. 1-2, 31.

<sup>8</sup> *Ibidem*, dosar nr. 5/1918, p. 8-10.

<sup>9</sup> *Ibidem*, dosar nr. 7/1919, p. 5.

<sup>10</sup> Sever Zotta a fost directorul Arhivelor Statului din Iași în perioada 1912-1935; pentru mai multe amănunte, a se vedea Ungureanu, Gheorghe, *Sever Zotta, în Figuri de arhiviști*, p. 231-236.

Ministerul Instrucțiunii cu adresa nr.79587 din 22 august 1924<sup>11</sup>. Și aceasta a devenit, în 1925, direcție generală pentru Bucovina.

Este demn de remarcat că în Bucovina înființarea unei arhive regionale, sub forma unui serviciu arhivistic, fusese cerută încă din anul 1907 de către dr. Herzberg - Fraukel, rector al universității din Cernăuți, printr-o adresă către Ministerul de Interne de la Viena<sup>12</sup>. El sublinia în acea adresă că administrația de la Cernăuți posedă în registrele sale un bogat material documentar care trebuia separat de registraturi și constituit într-o arhivă a țării, sub conducerea unui specialist. Aici urmau să fie strânse și documentele care se aflau la biserici și prefecturi, ca și actele bucovinene de la Lemberg. Ca urmare a acestor demersuri, în anul 1913 a fost constituită Arhiva din Cernăuți<sup>13</sup>.

Trebuie semnalat însă că în noiembrie 1918, la ordinul guvernatorului Bucovinei, arhiva a fost în mare parte distrusă, pentru a nu cădea în mâinile armatei românești documente considerate a fi compromițătoare. Din fericire, acestea au fost de dată apropiată evenimentelor, cele vechi neavând de suferit<sup>14</sup>.

Având în vedere revenirea teritoriilor românești în granițele firești, directorul general al Arhivelor Naționale a luat și măsura verificării situației arhivelor din Bucovina, în acest sens dispunând ca Sever Zotta, șeful Arhivei Statului din Iași, să cerceteze respectivele arhive din punctul de vedere al viitoarei lor organizări, în conformitate cu regulamentul Arhivelor Statului.

Drept urmare, la 27 mai 1919, acesta înainta lui D.Onciul, un raport în care descria principalele arhive create pe teritoriul Bucovinei<sup>15</sup>, ideea centrală fiind aceea de a sublinia necesitatea creării unei Arhive a Bucovinei. Ceea ce reiese din acest raport justifică pe deplin o asemenea inițiativă.

El distingea o serie de Arhive principale, numite în general Registraturi:

- *Arhiva Administrației Țării*, care se găsea în Palatul Administrativ și conținea 1.491.546 acte mai vechi de 30 de ani, începând cu anul 1783,

---

<sup>11</sup> D.A.N.I.C., fond *D.G.A.S.*, dosar nr. 5/1918 p. 29.

<sup>12</sup> Bălan, Teodor, *Arhivele Statului din Bucovina*, în *Revista Arhivelor*, nr 6-7/1936-1937, p. 95.

<sup>13</sup> *Ibidem*, p. 96.

<sup>14</sup>, p. 98.

<sup>15</sup> D.A.N.I.C., fond *D.G.A.S.*, dosar nr. 6/1919, p.22 – 29; a se vedea și *Arhivele înfruntând vremurile. Mărturii documentare*, *Arhivele Naționale ale României*, București, 2006, doc. 43, p. 64-75.

precum și o colecție mare de procese-verbale de gestiune (gestions-Protocolle) cu rezumate ale actelor înscrise, dar și numeroase „Indices” sau transportore, legate în piele și conservate în bune condiții, ceea ce s-a dovedit a fi caracteristic arhivelor din Cernăuți.

Tot aici se afla până în ajunul războiului și așa numita Arhivă a guvernului (Landesregierungsarchiv), gestionată de profesorul universitar Milkowicz care, atunci când a părăsit Bucovina, a plecat cu această arhivă cu tot. Ea cuprindea numeroase documente de mare importanță istorică, acoperind o perioadă cuprinsă între secolele al XVI-lea și al XIX-lea, referitoare la momente importante din trecutul Bucovinei.

- *Arhiva Delegațiunei Țării* aflată în Palatul Țării, era constituită în cea mai mare parte din acte noi, începând cu instituirea respectivei autorități prin acordarea autonomiei Țării din 1861.

Ele acopereau perioada 1861-1918, fiind în total 394.894 unități arhivistice. Acestea li se adăugau încă 8 pachete cuprinzând mai mult de 100 de dosare, aflate de către Sever Zotta într-un dulap al unui funcționar, Ieșan, pe nume, toate cuprinzând acte vechi, de mare importanță, din secolul al XVIII-lea, privind originea și situația nobilimii bucovinene în timpul anexării ținutului, precum și copiile atestatelor de recunoaștere a diferitelor familii ca nobile, emise de Galiția și Lodomeria. Zotta considera ca fiind de mare importanță diploma imperială originală, din 9 decembrie 1862, referitoare la acordarea stemei țării, conform cu caracterul ei istoric, românesc. Tocmai având în vedere că această arhivă avea un caracter special prin faptul că ea conținea unele dintre cele mai rare acte anterioare dominației austriece, care legau trecutul Moldovei de cel al Bucovinei, el insista să i se acorde o protecție deosebită.

- *Arhiva Consistoriului Arhiepiscopal* care se afla în Palatul Mitropolitan, cuprindea 339.119 unități arhivistice, din perioada 1785-1889, referitoare la istoria bisericii ortodoxe din Bucovina, dar și cu numeroase referiri la acte vechi din perioada când ținutul aparținea Moldovei.

Pe lângă acestea, în casa de fier a trezorerului se mai aflau 150 documente originale, foarte vechi, dintre care 53 slavone, 85 române, 1 latin, 2 germane, deosebit de importante, Zotta considerându-le a fi poate ultimele rămășițe din tezaurul de mărturii istorice moldovenești de primă ordine.

- *Arhiva oficiului Fiscal al Țării*, aflată tot în Palatul Țării, cuprindea 236.020 acte, începând cu anul 1903.

- *Arhiva Tribunalului Țării*, se afla în clădirea Palatului Justiției și cuprindea 216.030 acte până la anul 1888, inclusiv, constituite în 1967 de pachete, dintre care 78 conțineau acte anterioare anului 1855.

- *Arhiva Judecătoria Districtuale a districtului Cernăuți*, aflată în Palatul Justiției, era constituită din aproximativ 100.000 de acte până la anul 1888.

- *Arhiva Direcției Bunurilor Fondului bisericesc greco-ortodoxe*, care se afla în palatul respectivei Direcții, cuprindea numai acte începând cu anul 1874, când luase ființă Direcția, aranjate după moșiile aparținătoare acestui fond. În podul palatului se aflau încă aproximativ 50.000 de acte vechi, constituite din condici vechi, imprimate cu decrete imperiale din secolul al XVIII-lea, colecții de legi vechi, hărți vechi etc., toate referindu-se la trecutul Administrației bunurilor fondului bisericesc de la anexarea Bucovinei până la anul 1874, deci timp de un secol.

Deosebit de importante sunt constatările lui Sever Zotta cu privire la documentele vechi originale, semnalate de Franz Adolf Wickenhauser în prefața la publicația „Moldovița” din 1862, care se aflau atunci în posesia Direcțiunii Finanțelor (Kammerprocuratur) și care, după înființarea Direcției bunurilor fondului bisericesc, ar fi trebuit să treacă la acesta. Au fost constatate numeroase lipsuri, situația fiind consemnată de Zotta într-un tablou extrem de sugestiv:

| Arhiva                      | Documente constatate      |             |                |            |                   |              |           | Total      |
|-----------------------------|---------------------------|-------------|----------------|------------|-------------------|--------------|-----------|------------|
|                             | Originale                 |             |                |            | Traduceri germane |              | Total     |            |
|                             | Publicate în Wickenhauser | Nepublicate | Indescifrabile | Total      | Publicate         | Necontrolate |           |            |
| <b>Consistoriului</b>       | <b>79</b>                 | <b>63</b>   | <b>8</b>       | <b>150</b> | <b>1</b>          | <b>24</b>    | <b>25</b> | <b>175</b> |
| <b>Direcțiune și Bunuri</b> | <b>21</b>                 | <b>2</b>    | <b>-</b>       | <b>23</b>  |                   |              |           |            |
| <b>Total</b>                | <b>100</b>                | <b>65</b>   | <b>8</b>       | <b>173</b> | <b>1</b>          | <b>24</b>    | <b>25</b> |            |

Aceste lipsuri erau extrem de regretabile, puține fiind informațiile referitoare la locul în care se aflau.

- *Arhiva Consiliului școlar al Țării* se afla la Palatul Administrativ și cuprindea 45368 de acte din perioada 1869-1888, fiind foarte importantă pentru că ele conțineau o serie de date privind învățământul public în

Bucovina, dar și pentru că evidențiau eforturile permanente ale cărturarilor români pentru conservarea limbii naționale.

- *Arhiva Direcției Finanțelor* se afla tot în sediul respectivei Direcții și cuprindea acte vechi începând cu anul 1860.

- *Arhiva Primăriei* se găsea în Palatul Primăriei și cuprindea, la o primă vedere, doar 2283 acte vechi selecționate din perioada 1818-1870, așa-numitele „Skartakten”. Și aici Zotta îl citează pe profesorul universitar R. Kaindel care, în „Geschichte der Stadt Czernowitz”, menționa că această arhivă ar fi cuprins în anul 1908 și o serie de protocoale începând cu anul 1792, iar cele mai vechi, puține la număr, chiar din 1781.

Se mai găseau atunci și câteva condici vechi de socoteli, așa numite „Convolute”. Dar lui Zotta nu i se arătasera asemenea documente, el având convingerea că directorul respectivei arhive, pe lângă dezinteres, era și incompetent. Această convingere i-a permis să facă un comentariu asupra insuficienței culturale în general a funcționarilor însărcinați de obște în Bucovina cu conducerea registraturilor, convins fiind că organizarea Arhivelor Statului din vechiul regat era cu mult superioară în ceea ce privește selecționarea și păstrarea actelor de interes istoric.

- *Arhiva Cadastrului Țării* se găsea în Palatul Justiției, cuprinzând 335 condici vechi, de mare importanță pentru istoria Bucovinei. El dădea ca exemplu „Actorum granicialium”, în care erau trecute traduceri de documente vechi românești sau slavone, care aparținuseră proprietarilor de moșii începând cu anul 1782, când s-a făcut delimitarea moșiilor și verificarea titlurilor de proprietate. Existau documente în această arhivă care constituiau dovezi privind legăturile dintre trecutul Moldovei și cel al Bucovinei, chiar dacă nu într-un număr foarte mare. Astfel, din „Atiestatorum” condici care cuprindea mărturii începând cu secolul al XVIII-lea și documente vechi transcrise, nu rămăsese decât un volum din trei.

Zotta constata cu durere că fusese distrusă aproape în întregime bogata colecție de dosare originale privind delimitarea moșiilor, așa numitele „Metzgerschen Abgrenzungsprotocolle” începând din 1872, la care erau anexate numeroase traduceri ale documentelor originale înfățișate.

- *Arhivele Prefecturilor din Bucovina* se aflau la sediile prefecturilor și, după datele obținute de Zotta de la prefecti prin intermediul secretarului șef de la Interne, Claudiu Stefanelli, erau documente relativ recente, din perioada 1858-1906, cel puțin în ceea ce privea prefectura Cernăuți.

- *Arhivele Judecătoriilor Districtuale (Preturile)* se aflau la sediile acestora, dar nu se putuseră aduna date despre starea și numărul acestora.

- *Arhivele Mănăstirilor Putna, Sucevița și Dragomirna*. Sever Zotta a reușit atunci să găsească copia unui proces-verbal alcătuit în anul 1909, intitulat „Arbeiten der Reinventarierungskommission”, care cuprindea o amănunțită descriere a inventarului în odoare, cărți, manuscrise și documente ale celor trei mănăstiri. De aici el a extras unele date, din care rezulta că Putna deținea 268 documente, din care 17 slavone, 65 manuscrise și 109 cărți, Sucevița 90 documente, din care cam jumătate slavone, unele având informații și despre mănăstirile Vatra Moldoviței și Solca, 60 de manuscrise și 70 de cărți, iar Dragomirna avea 10 manuscrise și 41 de cărți, deoarece documentele vechi fuseseră distruse de cazacii lui Bogdan Hmielniski. Respectivul proces-verbal în original se afla la Ministerul Cultelor și Instrucțiunii din Viena, trimis la numai cinci zile după începerea războiului.

În concluzie, arhivele bucovinene erau constituite la acea dată din 2.775.260 acte certe, la care se puteau adăuga și altele cu titlu de aproximare, ajungându-se la o cifră totală de peste 3.000.000 de acte, suficientă pentru a legitima înființarea unei Arhive a Statului. Ea ar fi fost, după cum argumenta el în raportul menționat, foarte utilă cercetării istorice, aruncând unele lumini asupra trecutului Bucovinei și Moldovei de la 1774 încoace, *iar din punctul de vedere al progresului cultural național în Bucovina, centralizarea Arhivelor și punerea lor la dispoziția publicului dornic de cultură ar însemna un pas însemnat atât pe calea progresului istoric și cultural, cât și spre unitatea națională sufletească de care avem atâta nevoie pentru păstrarea, închegarea, dezvoltarea și înflorirea României Mari.*

În urma acestui raport al directorului Arhivei de la Iași, legat de lipsa unor documente din Arhivele de la Cernăuți, trimise la Viena și Salzburg în timpul primului război mondial, Dimitre Onciul a făcut o intervenție scrisă la ministrul delegat al Bucovinei<sup>16</sup>, în care reia datele respective, solicitând efectuarea demersurilor necesare pe lângă Consiliul național român din Viena, pentru ca acesta să solicite autorităților austriece restituirea actelor, condicilor și hărților respective. El considera că utile ar fi și intervențiile pe lângă toate ministerele din Viena pentru a se trece în Arhiva Bucovinei toate actele și documentele care se aflau în arhivele ministerelor, referitoare la administrația și justiția bucovineană.

În anul 1922, Dimitre Onciul solicita printr-un raport ministrului Instrucțiunii Publice din acea vreme, dr. Constantin Angelescu, instituirea

---

<sup>16</sup> D.A.N.I.C., fond D.G.A.S., dosar nr. 6/1919, p. 1-2; a se vedea și *Arhivele înfruntând* ..., p. 75 – 77.

Comisiei Arhivei Statului din Bucovina, formată din Ion Nistor, profesor la Universitatea din Cernăuți, ca președinte, Dimitrie Dan, consilier la Consistoriul arhiepiscopal din Cernăuți, Romul Cândea, profesor la Universitatea din Cernăuți, Ion Ionașcu, directorul Oficiului Statistic din Cernăuți și Ovid Țopa, profesor secundar la Cernăuți, în calitate de membri<sup>17</sup>.

Nu s-a putut însă constitui decât în anul 1924, după cum reiese dintr-un raport, de data aceasta al noului director al Arhivelor Statului, Constantin Moisil, într-o altă componență: Ion Nistor, Romul Cândea, Vasile Grecu, Ioan Reli, Al. Bocăneț, Teodor Bălan<sup>18</sup>. Prima ședință a avut loc la 22 septembrie 1924, ocazie cu care s-au luat primele măsuri privind organizarea Arhivelor Bucovinene<sup>19</sup>.

---

<sup>17</sup> *Ibidem*, dosar nr. 8/1922, p. 2 (concept).

<sup>18</sup> *Ibidem*, dosar nr. 8/1924, p. 6.

<sup>19</sup> *Idem*, p. 13, 17.



## Romul Boilă și viața politică și juridică românească în prima jumătate a secolului XX

Maria Aurelia Diaconu,  
Universitatea Babeș-Bolyai, Cluj-Napoca

Personalitate marcantă a vieții politice, culturale și universitare românești, luptător pentru apărarea drepturilor românilor în perioada dualismului austro-ungar, participant la actul unirii de la 1 decembrie 1918, membru al Consiliului Dirigent Român, membru de seamă al Partidului Național Român iar din 1926 al Partidului Național Țărănesc, deputat, senator, profesor universitar la Facultatea de Drept a Universității din Cluj, autor de studii, broșuri și lucrări în domeniul dreptului iată câteva repere semnificative din bogata activitatea a lui Romul Boilă.

Romul Boilă se naște la 8 octombrie 1881, în localitate Târnăveni din comitatul Târnavă Mică (actualmente județul Mureș)<sup>1</sup>, în familia judecătorului Zaharia Boilă<sup>2</sup>. Își începe studiile în Târnăveni, dar după terminarea școlii primare în 1891 urmează cursurile gimnaziului săsesc din Mediaș<sup>3</sup>.

Între 1896-1899 studiază la gimnaziul superior romano-catolic din Cluj, gimnaziu condus de călugării piariști. Liceul Piarist din Cluj era una dintre cele mai importante instituții cu rang universitar din Transilvania, și din acest motiv a constituit unul dintre cele mai căutate vaduri școlare ale tineretului românesc transilvănean<sup>4</sup>. Între 1899-1903 student la Facultatea de Drept din cadrul Universității Ferencz Jozsef din Cluj. La scurt timp după absolvirea facultății susține două doctorate. Primul doctorat îl obține la 5 decembrie 1903 în domeniul științelor juridice, iar cel de-al doilea doctorat la 24 decembrie 1903 în domeniul științelor politice<sup>5</sup>.

---

<sup>1</sup> Lucian Predescu, *Enciclopedia Cugetarea*; Editura Vestala, București, 1999, p. 112.

<sup>2</sup> Cornel Sigmirean, *Istoria Formării Intelectualității Românești din Transilvania și Banat în Epoca Modernă*, Editura Presa Universitară Clujeană, Cluj, 2000, p. 467.

<sup>3</sup> Traian Bosoancă, *Din viața și activitatea lui Dr. Romul Boilă ( I )*, în „Acta Musei Porolissensis”, Zalău, 2000, 13, nr. 2. p. 244.

<sup>4</sup> Simion Retegan, *Școlarizare și dezvoltare. Elevii români ai Liceului Piarist din Cluj între 1850-1910*, în „Anuarul Institutului de Istorie”, Cluj, 32, 1993.

<sup>5</sup> Cornel Sigmirean, *op.cit.*, p. 467.

Din 1903 Romul Boilă devine stagiar în cancelaria lui Iuliu Maniu din Blaj, avocat-jurisconsult al Mitropoliei Greco-Catolice<sup>6</sup>. În calitate de stagiar călătorește în interes de studiu în 1905 la Paris și Berlin pentru a se pune la punct cu dreptul penal, economia politică, dar și cu concepte legate de filosofie și psihologie. Un an mai târziu a susținut „cenzura de avocat“ în fața comisiei de pe lângă Curtea de Apel din Târgu-Mureș, urmând să-și deschidă cabinet în Târnăveni. Ziarul Tribuna din Arad, ziar propagandistic al Partidului Național Român îi facea oarecum reclamă prezentându-l ca „un avocat iscusit și un român de inimă”.

Încă de la începutul carierei sale de avocat se implică și în viața politică. Numărul mic de funcționari români, raportat la numărul de locuitori români din Transilvania, îl determină pe Romul Boilă, să îmbine experiența din domeniul dreptului cu necesitățile politice ale momentului.

Din 1905 publică broșuri privind dreptul de alegător dietal sau comunal și se alătură mișcării politice activiste. Se pare că acest pas este făcut sub influența omului politic, Iuliu Maniu pentru care manifesta un real respect și care îl va susține la rândul său în ascensiunea sa politică. În 1907 se înrudește cu Iuliu Maniu, după ce o ia în căsătorie pe nepoata acestuia, Livia Pop.

Numele său se leagă și de preluarea Universității din Cluj, după evenimentele rezultate după Marea Unire. Ulterior va ajunge profesor universitar la Facultatea de Drept a Universității Dacia Superioară din Cluj, ajungând chiar decan ( 1923-1924, 1929-1930, 1932-1935) și prodecan ( 1924-1925, 1928-1929, 1930-1931).

După evenimentele din decembrie 1918, Romul Boilă își va dedica o mare parte a timpului său studiului dreptului constituțional, publicând mai multe lucrări cu această temă, dar nu lasă în urmă nici cariera politică. Membru de seama al Partidului Național Țărănesc, Romul Boilă va ocupa portofoliu de deputat, senator și chiar vicepreședinte al Senatului între 1928-1929<sup>7</sup>.

Romul Boilă este una dintre acele personalități ale scenei politice și culturale românești care se poate bucura de prestigiul de a fi lăsat în urma sa o vastă și inedită operă. Opera lui Romul Boilă prin natura și cuprinsul său aparține sferei juridice. Dreptul de alegător și dreptul constituțional sunt domeniile predilecte ale acestuia.

---

<sup>6</sup> Nicolae Victor Fola, *Mișcarea Națională a românilor din zona Târnavei Mici între anii 1900-1918*, în “Acta Musei Napocensis”, Cluj-Napoca, 1996, nr. 33, p. 125.

<sup>7</sup> Lucian Predescu, *op.cit.*, p. 112.

Începând cu 1905 când Transilvania încă mai făcea parte din Imperiul Austro-Ungar, Romul Boilă începe demersurile sale pentru o ameliorare a sistemului legislativ. În acel context politic principala preocupare a mediilor politice românești era participarea la vot. Dreptul de alegător constituia unul dintre scopurile mișcărilor politice din Transilvania.

Romul Boilă era convins că succese vizibile în acest domeniu vor apărea doar dacă elitele românești se vor ocupa de compunerea și ratificarea corectă a listelor electorale: „în zadar am avea cercuri electorale cu majoritate de alegători români, pe baza legii electorale existente, căci nu ajută dacă în listele electorale nu s-a validat la timp această majoritate”<sup>8</sup>.

În broșura – Dreptul de alegător dietal, Romul Boilă răspunde la o serie de întrebări care îi preocupau pe toți românii care doreau să-și exercite dreptul de vot:

- Cine are dreptul de alegător?
- Cum se exercită dreptul de alegător ?
- Când și cum se deschid listele electorale?

Romul Boilă remarcă deosebirea care exista între a avea și a exercita dreptul de alegător. Din constatările sale faptul că ai acest drept nu înseamnă că îl și poți exercita. Se cer anumite condiții, pe care Romul Boilă le împarte în condiții generale și condiții speciale. Condițiile generale se referă la cetățenia ungară, împlinirea vârstei de 20 de ani, sex bărbătesc, și să fie eliberat de sub tutela tatălui, a tutorelui sau a stăpânului. Condițiile speciale se referă la cenzul material, la cel intelectual și la vechiul drept<sup>9</sup>.

Broșura are valoare informativă. Ea le aduce la cunoștință românilor drepturile lor electorale și modalitățile și modalitățile prin care se pot utiliza aceste drepturi. Tot în 1905 Romul Boilă publică lucrarea, *Dreptul de alegător la alegerea deputaților dietali*, lucrare în care dezvoltă ideile din broșura anterioară. Lucrarea aceasta este și o analiză a sistemului constituțional Austro-Ungar, oferind în detaliu toate informațiile necesare participării la alegeri atât în calitate de candidat cât și de alegător. *Dreptul de alegător la alegerea deputaților dietali* nu se referă numai la statutul românilor privind această chestiune, ci la statutul, drepturile și obligațiile tuturor cetățenilor care fac parte din Imperiul dualist.

---

<sup>8</sup> Romul Boilă, *Dreptul de alegător dietal. Când și cum se compun listele electorale*, Brașov, 1905, p. 1.

<sup>9</sup> *Ibidem*, p. 2.

În 1909 apare lucrarea, *Votul Universal*, lucrare în care analizează sistemul electoral din Imperiu și în care propagă ideea democratică de drept universal, egal, direct și secret pentru toți cetățenii.

Până la izbucnirea războiului nu mai publică nici o lucrare de mare anvergură. De-altfel nici mediul nu era unul prielnic unor asemenea demersuri.

### **Romul Boilă și Dreptul Constituțional**

Profesor titular la catedra de drept constituțional a Facultății de Drept a Universității din Cluj, Romul Boilă s-a preocupat de acest subiect în cea mai mare parte a studiilor și lucrărilor sale.

Interesul pentru dreptul constituțional se datorează mai ales noului context politic creat de evenimentele din decembrie 1918. Unirea Transilvaniei, Basarabiei și Bucovinei cu Regatul României ridică pe lângă problema uniformizării teritoriale și problema uniformizării constituționale. În 1918 populația și teritoriul României s-au dublat. În statul român înregit se găsesc cetățeni noi, care sunt de diferite naționalități și confesiuni și al căror statut ar trebui reglementat constituțional. Constituția ar trebui să aibă în vedere democratizarea vieții politice și o educație politică a cetățenilor.

Prezentarea problemelor cu care se confrunta dreptul românesc în deceniile 3-4, comparațiile cu sistemele altor state, proiectele pentru o viață constituțională adaptată situației socio-politico-economice din România devin preocupări constante pentru Romul Boilă.

Astfel în 1920 apare lucrarea, *Dreptul Constituțional Românesc*. Lucrarea e împărțită în 7 capitole care tratează: izvoarele dreptului constituțional – decretele, legile, tratatele internaționale, regulamentele corpurilor legiuitoare etc. – elementul teritorial al statului român, populația, cele trei puteri ale statului – puterea executivă, puterea legislativă și puterea judecătorească<sup>10</sup>. Această lucrare va suferi unele modificări în 1921 respectiv în 1939.

Cel mai amănunțit studiu asupra statului și implicit asupra chestiunilor pe care acesta le presupune este lucrarea „*Organizația de Stat ~ Considerațiuni Teoretice ~ Organizația statului român în comparație cu legislația altor state*”, lucrare apărută în 1927. Romul Boilă structurează lucrarea în două părți distincte. Prima parte este dedicată considerațiilor teoretice ale organizației de stat (definirea statului, condițiile de existență ale statului, originea, instituțiile etc.). Cea de-a doua parte analizează organizația statului român conform constituției, în comparație cu organizația altor state.

---

<sup>10</sup> Romul Boilă, *Dreptul Constituțional Român*, Editura Cosinzeana, Cluj, 1920, pp. 38-39.

Ceea ce te impresionează încă de la prima răsfoire a acestei lucrări este multitudinea de filosofi și cercetători ai statului, pe care Romul Boilă îi citează în lucrarea sa: Machiavelli, Jellinek, Esmein, Platon, Rousseau, Burke, Hegel, Stuart Mill, Bodin, Locke, Montesquieu, Kant, Thomas Morus etc. După modul în care analizează și sintetizează ideile acestora, ne putem da seama că Romul Boilă este un bun cunoscător al operelor acestora precum și a ideilor ce circulă în jurul noțiunii de stat.

După Romul Boilă statul este cea mai superioară și mai independentă organizație de oameni<sup>11</sup>. Teritoriul, oamenii, conștiința de stat a oamenilor și posibilitatea materială sunt elemente de bază ale constituirii statului<sup>12</sup>.

Romul Boilă pune în stânsă legătură capitalul uman cu conștiința de stat. Astfel „toate problemele care s-au pus de filosofii de stat, de sociologi și de alți gânditori ai omenirii în legătură cu Statul și cu organizația lui, cu dreptul și cu manifestațiunile sociale, culturale, economice, financiare și de altă natură ale oamenilor, toate exclusive toate se reduce la problema omului sau la problema capitalului uman”<sup>13</sup>.

Mijlocul prin care sunt validate drepturile capitalului uman este constituția, organizarea statului în baza unor principii în a căror centru se găsește omul. Principiul fundamental constituțional este ca prin organizația de stat să se manifeste voința comunității. Din comunitate fac parte toți oamenii, fără deosebire, ei toți sunt părtașii voinței, prin urmare nu poate exista o voință, care să fie contrară intereselor și nu numai ale unui singur om.

Guvernarea tuturor fiind imposibilă din punct de vedere ethnic, se recurge la sistemul reprezentativ ca instituție fundamentală constituțională. În statul constituțional toți trebuie să servească interesele comunității, interese identice cu interesele indivizilor<sup>14</sup>.

Boilă nu numai că teoretizează importanța și necesitatea constituțională, el chiar propune două proiecte de constituții, în 1921, respective în 1931.

---

<sup>11</sup> *Idem, Organizația de stat. Considerațiuni teoretice. Organizația statului român în comparație cu organizația altor state*, Cluj, 1927, p. 19.

<sup>12</sup> *Ibidem*, p. 50.

<sup>13</sup> Romul Boilă, *Capitalul uman și organizația constituțională a statelor*, Tipăritura Națională, Cluj, 1927, p. 1.

<sup>14</sup> *Ibidem*, pp. 15-16.

## **Romul Boilă și proiectele de constituții**

La trei ani după Marea Unire, nu exista încă o constituție uniformă care să răspundă realităților din toate regiunile ce formau România. Acest fapt a stârnit o serie de nemulțumiri, în rândurile partidelor politice. Partidul Național Liberal a fost primul partid care a luat atitudine și în martie 1921 a supus dezbaterii publice primul anteproiect de constituție<sup>15</sup>.

La scurt timp, apare la Cluj anteproiectul lui Romul Boilă. Alcătuit sub influența Partidului Național Român, el reprezenta punctual de vedere neoficial al acestui partid, întrucât nu fusese adoptat de congres. Partidul Țărănesc și-a concretizat ideile în anteproiectul de constituție, întocmit de secția de studii a partidului, cu o expunere de motive a lui C. Stere<sup>16</sup>.

După cum declara în prefața anteproiectului său, Romul Boilă a căutat să dea o înfățișare nouă constituției printr-o grupare mai sistematică a materiei: „am adoptat unele noțiuni mai exacte și am abandonat cu totul separarea puterilor în forma ei învechită, am organizat în diferite funcțiuni puterea de stat unitară și indivizibilă, asigurând colaborarea armonioasă a tuturor factorilor vieții de stat prin aplicarea corespunzătoare a principiilor constituționale”<sup>17</sup>.

Romul Boilă a supus unei cercetări amănunțite anteproiectul de constituție apărut în ediția cercului de studii a Partidului Național Liberal și chiar a preluat din aceasta dispozițiunile privitoare la controlul banului public.

Anteproiectul lui Romul Boilă din 1921 e împărțit în 7 titluri cu 176 articole. Aceste titluri sunt:

Titlul I – Despre indivizibilitatea statului român – un articol;

Titlul II – Despre teritoriul statului – 3 articole;

Titlul III – Despre populația statului – cuprinde informații legate de cetățenia română, pierderea și redobândirea acestei calități, „despre drepturile și datoriile cetățenești, și nu în ultimul rând despre statutul cetățenilor români – 49 articole;

Titlul IV – Despre organizarea Puterii de Stat – cuprinzând informații legate de succesiunea la tron, drepturile regale, despre legislația țării, despre guvern etc.- 114 articole.

Titlul V – Dispozițiuni privind steagul, capitala – 4 articole;

Titlul VI – Revizuirea Constituției – 2 articole;

---

<sup>15</sup> Mircea Mușat, Ion Ardelean, *România după Marea Unire*, vol II, Editura Științifică și Pedagogică, București, 1986, p. 318.

<sup>16</sup> *Ibidem*, p. 319.

<sup>17</sup> Romul Boilă, *Anteproiect de Constituție pentru Statul Român Întregit cu o scurtă expunere de motive*, Cluj, 1921, p. 3.

Titlul VII – Dispozițiune finală;

Din cele 176 articole ale anteproiectului 48 sunt articole noi, celelalte articole sunt fie preluate din constituția din 1866, fie modificări ale acesteia.

În expunerea de motive ce însoțește anteproiectul se arată că în statul român reîntregit se găsesc cetățeni noi, care sunt de diferite naționalități și confesiuni și al căror statut ar trebui reglementat constituțional<sup>18</sup>. Tot ca niște necesități primordiale care ar trebui vizate de constituție ar fi și democratizarea vieții politice și o educare politică a cetățenilor<sup>19</sup>.

Poate că această constituție poate părea ușor utopică, dar dacă se are în vedere contextual formulării sale nu o putem privi decât ca pe o necesitate. Într-o societate cu un număr ridicat al analfabeților și cu o tradiție aproape nulă în ceea ce privește participarea la viața politică a tuturor cetățenilor – educarea politică ar fi fost benefică pentru o bună organizare și funcționare a statului.

În 1931 Romul Boilă propune un alt proiect de constituție, un proiect care va purta numele de *Studiu asupra reorganizării statului român întregit*. Ca un adevărat profesionist în domeniul dreptului constituțional, Boilă este revoltat de lipsa de interes a autorităților față de acest domeniu și de lipsa unei legislații corespunzătoare realităților românești: „De 13 ani decând mă găsesc în viața de stat românească, studiez oamenii, moravurile, mentalitățile, instituțiile, partidele politice și metodele de guvernare. În baza acestor studii am ajuns la rezultatul că așezământul fundamental al Statului nu corespunde câtuși de puțin condițiunilor de viață ale națiunii române. S-a făurit o constituție cu tendințe centraliste. Ea are și câteva principii fundamentale, salutare dar acelea n-au fost aplicate. Avem o constituție scrisă, darn e lipsește o viață constituțională reală. Totul e fals sub acest raport.... Este indiscutabil că fără o viață de stat constituționalăși parlamentară națiunea română rămâne lipsită de cea mai sigură garanție a existenței sale”<sup>20</sup>.

Era într-adevăr revoltător ca la 13 ani după unirea provinciilor românești să nu existe o constituție care să mulțumească totodată toate provinciile românești. De-alfel toată perioada interbelică, viața politică românească a fost determinată de confruntarea dintre democrație și autoritarism.

---

<sup>18</sup> *Ibidem*, p. 36.

<sup>19</sup> *Ibidem*, pp. 37-38.

<sup>20</sup> Romul Boilă, *Studiu asupra reorganizării statului român întregit*, Cluj, 1931, p. 3.

Romul Boilă este un aprig adversar al Constituției din 1923, deoarece consideră că Parlamentul care a validat-o era unul constituit prin furt și fraudă, deci chiar în contra principiilor fundamentale constituționale<sup>21</sup>.

Romul Boilă este un susținător al descentralizării. Descentralizarea este din punctual său de vedere singura formă prin care se poate ajunge la un sistem de guvernare eficient. "Un sistem centralizator, care din când în când își ridică capul hidos, dezorganizează, distruge totul și oprește dezvoltarea acestei țări"<sup>22</sup>.

Boilă considera că statul român întregit nu are dreptul la existență, decât după ce a pus temelia unei vieții de start, pătrunsă de cel mai pur constituționalism: „*Trebuie văzut și examinat ce fel de organizație asigură mai bine menținerea și dezvoltarea bunurilor, care stau la bazele vieții constituționale. Înainte de toate trebuie să creăm posibilitatea de a stabili răspunsurile, pentru a putea apoi aplica sancțiuni, față de absolut toți aceia care lucrează în numele Statului, indiferent de funcțiunea pe care o îndeplinesc. Trebuie să găsim un mecanism de stat, care să deservească mentalitatea, gradul de cultură generală, juridico-socială și economică a diferitelor fracțiuni, garantând libertățile cetățenilor*”<sup>23</sup>.

Astfel Romul Boilă având un plan de lucru bine pus la punct a realizat unul dintre cele mai bune și mai mediatizate proiecte de constituție românești. Anteproiectul lui Boilă caută o aplicare mai largă a principiului descentralizării fără să se atingă unitatea și indivizibilitatea Statului român.

Din punct de vedere structural anteproiectul cuprinde 219 articole împărțite în 9 titluri. Cele 9 titluri sunt:

Titlul I – Principii generale – care cuprinde nreferiri despre forma de stat, organizarea statului, funcțiile și serviciile de stat etc. – 25 articole;

Titlul II – Reprezentanța Națională – Cuprinzând atribuțiile acesteia; modul de funcționare; - 2 articole;

Titlul III – Despre Rege, succesiunea la tron, despre drepturile și prerogativele legale, despre Consiliul de Stat, Despre Guvern; - 68 articole;

Titlul IV – Organizația Provincială – informații despre organismele provinciale; 33 articole;

Titlul V – Organizația judecătorească – 8 articole

Titlul VI – Organizația Administrativă – cu date despre administrația generală, finanțe, armată, funcționarii publici; - 21 articole;

---

<sup>21</sup> *Ibidem*, p. 6.

<sup>22</sup> *Ibidem*, p. 8.

<sup>23</sup> *Ibidem*, p. 10.



Titlul VII – Drepturile și datoriile cetățenilor români – 42 articole;

Titlul VIII – Revizuirea Constituției – 4 articole;

Titlul IX – Dispozițiunii Tranzitorii și Finale – care cuprinde dispozițiuni pentru punerea în aplicare a antreproiectului în cazul în care ar fi aprobat de către Parlament; - 10 articole.

Deși sunt astăzi unele voci care spun că Romul Boilă a susținut descentralizarea pentru a recurge în cele din urmă la separaționism, adevărul este cu totul altul.

Romul Boilă făcând o serie de analogii cu sistemele unor state precum Germania, Rusia, Iugoslavia, Marea Britanie, Statele Unite etc., demonstrează că descentralizarea întărește prestigiul și puterea capului statului, care va interveni mai des și cu mai mult succes în gestionarea afacerilor statului.

Proiectul este inedit prin reglementarea statutului minorităților, dar mai ales prin larga înfățișare a drepturilor și libertăților cetățenești. El este cu atât mai important cu cât dezbate la începutul deceniului 4 al secolului XX, probleme care și astăzi sunt de actualitate, și care vizează imaginea statului și a cetățenilor săi. Opera lui Boilă trebuie văzută ca un punct de plecare în studierea istoriei și evoluției dreptului constituțional românesc.

### **Studiile și lucrările lui Romul Boilă**

Pe lângă proiectele de constituție Romul Boilă a scris foarte mult despre drept în general, lucrările lui fiind printre primele lucrări românești referitoare la acest subiect.

Dintre acestea merită menționate:

- Dreptul Constituțional Român, Tipăritura Cosânzeana, Cluj, 1920
- Aduș la lucrarea “Dreptul Constituțional Român“. Cuprinzând schimbările necesitate de dispozițiunile noului regulament al Camerei deputaților, Editura Cosânzeana, Cluj, 1921.
- Capitalul uman și organizația constituțională a statelor, Tipăritura Națională Societate Anonimă, Cluj, 1927.
- Organizația de stat. Considerațiuni Teoretice. Organizația statului român în comparație cu organizația altor stat, Cluj, 1927.
- Organizația administrației locale, Fundația Culturală Regele Mihai I, București, 1929.
- Codul administrativ adnotat (lucrare care îi are ca coautori pe Paul Negulescu și George Alexianu), București, 1930.
- Die Verfassung und Verfassung Rumaniens seit dem Weltkrieg, Tübingen, 1930.

- Conștiința ca factor hotărâtor al vieții de stat, Editura Minerva, Cluj, 1935.
- Statul; Tipografia Cartea Românească, Cluj, 1939.
- La aniversarea de 50 de ani de la Procesul Memorandului, Sibiu, 1945.
- Studiu asupra problemei electorale, Cluj, 1946.

Opera juridică a lui Romul Boilă se evidențiază prin acoperirea a două mari sfere ale dreptului: dreptul administrativ și dreptul constituțional. Romul Boilă încearcă după cum singur recunoaște să stabilească adevăruri eterne, pe care toată lumea trebuie să le respecte.

Romul Boilă analizând sistemele de stat existente în Europa și America preia cele mai inovatoare idei din domeniu, și încearcă să le adapteze sistemului românesc. Astfel el înzestrea dreptul românesc cu o largă categorie de drepturi și libertăți, dar și cu unele obligații fără de care existența statului ar fi oarecum dificilă, dacă nu chiar imposibilă.

Romul Boilă prin cantitatea dar mai ales prin calitatea operei sale rămâne unul dintre cei mai mari juriști români, un punct de plecare pentru oricine este interesat de originea și evoluția dreptului constituțional și administrativ românesc.

## **Situația Banatului în perioada noiembrie 1918 - august 1919. Hotărârile Conferinței de Pace de la Paris**

*Adrian Deheleanu, Adriana Deheleanu  
Muzeul Banatului, Timișoara*

### **Abstract**

Banat, given to Romania through the treaty from August 1916, was demanded also by the Kingdom of Serbs, Croats and Slovenes at the end of the war. Moreover, the Serb army occupied a large part of the province in autumn of 1918. That occupation provoked discontent of the Romanian population from there. The Romanian Prime Minister Ion I.C. Brătianu adopted an uncompromising attitude as concerns the maintaining of integrity of Banat. The bilateral diplomatic contacts (the meeting of the Romanian Prime Minister with the regent Alexander I) did not contribute to solving the dispute when the problem was discussed at the Paris Peace Conference.

The dispute on Banat was solved by the representatives of the victorious Central Powers that had decided division of Banat between the two states. In their conception, the province was fairly divided, and the allied Central Powers did not have the right to sacrifice one of the allies in favor of the other. Then, the frontier was traced, and that process finished in the first years between the two world wars.

La sfârșitul Primului Război Mondial, chestiunea Banatului a devenit foarte complexă. Această situație se datora confruntării a trei tendințe complet diferite<sup>1</sup>.

O primă tendință, care corespundea realității istorice, voinței majorității populației și prevederilor Tratatului internațional semnat - în

---

<sup>1</sup> Vasile Rămneanțu, *Istoricul relațiilor româno- iugoslave în perioada interbelică*, Editura Mirton, Timișoara, 2007, p. 11.

august 1916 - de guvernul român și marile puteri ale Antantei, preconiza unirea zonei în granițele sale istorice și geografice cu Regatul României<sup>2</sup>.

A doua tendință, care încerca să anihileze hotărârea plebiscitară de la Alba-Iulia, aparținea guvernului Regatului sârbo- croato- sloven și preconiza alipirea, integrală sau măcar parțială, a zonei noului stat constituit.

Cea de-a treia tendință urmărea zădărnicierea celor două și încerca menținerea provinciei în granițele statului maghiar. Adepții acestei tendințe considerau binevenită și organizarea zonei ca o entitate care să dispună de o largă autonomie, dar legată, într-un fel, de statul ungar<sup>3</sup>.

Pe de altă parte, o parte a locuitorilor de naționalitate germană militau pentru autonomia totală a zonei cuprinsă între Mureș, Tisa, Dunăre și Carpați.

Încă din primele săptămâni de război, guvernul sârb declarase că unul din obiectivele sale principale era să elibereze și să unească într-un singur stat pe toți sârbii, croații și slovenii aflați sub dominația străină<sup>4</sup>. Guvernul belgrădean și-a precizat, în repetate rânduri, poziția, conform căreia teritoriile locuite de slavi în Austro-Ungaria trebuiau alipite statului sârb, sub egida Belgradului.

Convenția militară, încheiată la Belgrad între reprezentanții Ungariei și ai Antantei în ziua de 13 noiembrie 1918, preciza că „guvernul ungar își retrage toate trupele la nord de linia marcată prin Valea superioară a Someșului Mare, Bistrița, Valea Mureșului până la confluența lui cu Tisa”<sup>5</sup>.

Profitând de prevederile convenției amintite, înaintând ca avangardă a trupelor franceze conduse de către generalul Franchet d'Esperey, armata sârbă a ocupat- până în august 1919- o mare parte a Banatului<sup>6</sup>.

Împreună cu noile regiuni controlate (Baranya și Bacska), localitățile bănățene au fost puse sub controlul unui Consiliu Național Sârb (Narodna

---

<sup>2</sup> Vasile Dudaș, *Spațiul bănățean în dezbaterile Conferinței de Pace de la Paris. Instituirea administrației românești în județele Caraș-Severin și Timiș-Torontal*, în „Analele Banatului”, S. N., Arheologie- storie, XIV, 2, 2006, p. 212.

<sup>3</sup> Gh. I. Brătianu, *Acțiunea politică și militară a României în 1919, în lumina corespondenței diplomatice a lui Ion I. C. Brătianu*, Editura Cartea Românească, București, 1939, p. 35- 36.

<sup>4</sup> Eliza Campus, *Din politica externă a României. 1913-1947*, Editura Politică, București, 1980, p. 33.

<sup>5</sup> Nicolae Chiachir, *Istoria popoarelor din sud-estul Europei în epoca modernă*, Editura Oscar Print, București, 1998, p.66.

<sup>6</sup> Vasile Dudaș, *op. cit.*, p. 213.

Uprava), care își va avea sediul la Novi Sad. Populația românească a primit cu brațele deschise armata sârbească, considerând că ostașii acesteia veneau ca frați și aliați și se vor comporta în consecință. Dar comportamentul lor a lăsat de dorit, armata sârbă dizolvând și dezarmând gărzile naționale românești, iar fruntașii români care se opuneau planurilor sârbești referitoare la Banat au fost duși, cu domiciliul forțat, în ținuturile macedonene<sup>7</sup>.

Totuși, sârbii nu aveau trupe suficiente și nici elemente pregătite pentru a prelua, în mod metodic, controlul asupra provinciei. Armata de ocupație sârbă a împiedicat delegații români aleși să reprezinte diverse localități la Marea Adunare din 1 Decembrie 1918, de la Alba-Iulia.

Ocupanții sârbi i-au acuzat de spionaj în slujba României pe delegații care au participat la Adunarea de la Alba-Iulia și i-au trimis în fața unei curți marțiale, care își desfășura activitatea la Becicherecu Mare. Au fost arestați intelectualii satelor (Foeni, Banloc, Birda, Seceani, etc.), iar la Cebza preotul a fost reținut pentru că nu-l pomenise, în timpul slujbei, pe regele Petru al Serbiei, ci pe regele Ferdinand al României. La toate acestea s-au adăugat rechizițiile numeroase, realizate în special în momentul retragerii armatei sârbe din Banat. Astfel, două vase aproape încărcate cu cărți și mobilier au trecut pe canalul Bega, cu destinația Serbia<sup>8</sup>.

Comportamentul trupelor sârbe în Banat a atras nemulțumirea locuitorilor provinciei. La 14 iunie 1919, 1.200 de lucrători ai fabricii de încălțăminte „Turul” au protestat în fața comandamentului militar sârb contra ridicării utilajelor fabricii, iar la 2 iulie 1919 au intrat în grevă 600 de ceferiști, datorită faptului că nu primiseră salariile din 15 mai 1919 și a trimiterii în Serbia a locomotivelor și a materialului rulant. Tot în scopul împiedicării transferului de utilaje industriale, animale, a fost barat cursul canalului Bega în zona Topolovăț<sup>9</sup>.

Ocuparea Banatului de către armata sârbă și măsurile luate împotriva unor fruntași români a determinat guvernul de la București să înceapă o campanie de propagandă împotriva noului Regat sârbo- croato- sloven<sup>10</sup>. Generalul Prezan i-a solicitat generalului francez d'Esperey să intervină,

---

<sup>7</sup> Vasile Rămneanțu, *op. cit.*, p. 15.

<sup>8</sup> Vasile Dudaș, *op. cit.*, p. 216.

<sup>9</sup> George Cipăianu, Gheorghe Iancu, *Prezenta militară franceză și administrația Banatului*, Zalău- Satu- Mare, 1998, p. 83.

<sup>10</sup> Gheorghe I. Demian, *Pentru Banatul rob. Istoricul tratativelor duse pentru obținerea Banatului iugoslavesc (1914- 1923)*, Editura Tipografia Românească, Timișoara, 1933, p. 72.

deoarece sârbii împiedicau trecerea trenurilor încărcate cu cărbuni de la Anina spre Reșița, iar primul ministru român Ion I. C. Brătianu a solicitat, la 20 ianuarie 1919, Conferinței Păcii de la Paris evacuarea trupelor sârbe din Banat. Într-un memoriu adresat, la 3 martie 1919, Conferinței, Brătianu evidențiază faptul că ocupația sârbă din Banat tinde să ia un caracter de ostilitate față de populația românească, fapt ce amenința să tulbure „rapoartele de prietenie seculară între populațiunea română și cea iugoslavă”<sup>11</sup>.

La rândul său, Alexandru Vaida Voievod a abordat problema ocupației Banatului de către trupele sârbești, în cursul unei întrevederi cu șeful diplomației franceze, St. Pichon. El a protestat contra abuzurilor armatei sârbe în cadrul întâlnirii cu delegatul sârb la Conferința păcii, Trumpičić<sup>12</sup>. Autoritățile militare de la Belgrad au răspuns, arătând că trupele sârbești nu au comis nici un abuz în Banatul oriental. În prima parte a anului 1919, autoritățile române au întreprins o serie de demersuri pe lângă aliați în vederea retragerii trupelor sârbe din Banat. Generalul F. d'Esperey a propus autorităților române retragerea trupelor sârbești din Banat și înlocuirea lor cu cele franceze<sup>13</sup>. Guvernul român a acceptat această soluție, considerând-o ca fiind singura de natură să evite incidentele dintre sârbi și români. În acest sens, a fost constituită o comisie franco-româno-sârbă sub președinția generalului Tournadre, care și-a început lucrările la 18 iulie 1919, stabilind calendarul retragerii unităților militare din regiune<sup>14</sup>. În timpul întrevederii dintre Ion I. C. Brătianu și regentul Alexandru I, de la Belgrad, primul ministru român a subliniat că Dunărea este singura graniță capabilă „să evite în viitor procese între noi și sârbi, așa cum ele există în Dobrogea cu bulgarii”. Alexandru I a arătat că Belgradul nu poate fi atât de aproape de frontiera dintre cele două state, iar populația sârbă din Banat a avut o contribuție majoră la dezvoltarea națională a Serbiei și nu putea fi abandonată<sup>15</sup>.

Invocând principiul naționalităților, șeful statului sârb arăta că jumătate din Banat ar fi trebuit să revină Belgradului. În timpul șederii sale

---

<sup>11</sup> Vasile Dudaș, *op. cit.*, p. 217.

<sup>12</sup> Ioan Munteanu, *Situația Banatului la sfârșitul primului război mondial*, în „Apulum”, XXXIV, 1997, p. 81.

<sup>13</sup> Vasile Dudaș, *op. cit.*, p. 218.

<sup>14</sup> Vasile Rămneanțu, *op. cit.*, p. 22.

<sup>15</sup> *Ibidem*, p. 23.

la Belgrad, premierul român a aflat de existența unei înțelegeri între N. Pașiș și Take Ionescu, prin care partea occidentală a Banatului urma să fie cedată Regatului sârbo-croato-sloven<sup>16</sup>. Nemulțumit că demersul său s-a finalizat cu un eșec, Brătianu a trimis o radiogramă la București în care comunica că: „Take Ionescu a compromis grav interesele noastre în Banat”. Din acel moment colaborarea atât de necesară între cei doi oameni devenise imposibilă<sup>17</sup>.

Soluționarea problemei Banatului s-a aflat și în atenția diplomației franceze. Potrivit cercurilor diplomatice franceze, interesele românești în privința Banatului nu trebuiau știrbite, deoarece în viitor Bucureștiul urma să fie cel mai sigur aliat al Parisului în Orient.

În deschiderea Conferinței de pace de la Paris, delegația sârbă a arătat că România nu a fost consecventă în lupta împotriva Puterilor Centrale, precum și faptul că trupele sârbe au intrat mai repede în sudul Ungariei decât cele românești<sup>18</sup>. Partea română și-a susținut interesele, bazându-se, în special, pe prevederile Tratatului de alianță din august 1916, încheiat între guvernul român și reprezentanții puterilor Antantei<sup>19</sup>. Delegatul sârb M. Veșnic a declarat că guvernul său nu putea recunoaște tratatul din 1916 dintre România și puterile Antantei, deoarece a avut un caracter secret, revendicând vestul Banatului, împreună cu orașul Timișoara. În susținerea acestei cereri, el argumenta că, între 1849 — 1860, Banatul a aparținut voievodatului sârb, provincia era grâнарul Serbiei și constituia o zonă de apărare în fața Belgradului<sup>20</sup>. Demnitarul sârb a mai adus în discuție și criteriul etnic, deși a recunoscut că în zona revendicată majoritatea populației era de naționalitate germană<sup>21</sup>.

În susținerea tezei sale, delegația sârbă a mai adus următoarele argumente:

- Belgradul nu putea renunța la conaționalii din Banat, care reprezentau o parte importantă a poporului sârb;

---

<sup>16</sup> T. Ionescu, *Politica Externă a României și chestiunea Banatului*, București, 1920, p. 18.

<sup>17</sup> Ioan Munteanu, *op. cit.*, p. 63.

<sup>18</sup> S. Mândruț, *Stabilirea frontierei Banatului după primul război mondial (1918- 1924). Impact și consecințe*, în „Studii de istoria Banatului”, XXIII- XXV, 1999- 2000, p.44.

<sup>19</sup> Viorel V. Tilea, *Acțiunea diplomatică a României*, Editura Tipografia poporului, Sibiu, 1925, p. 19.

<sup>20</sup> C. Xenii, *Take Ionescu, 1858- 1922*, Editura Universul, București, 1933, p. 54.

<sup>21</sup> Ibidem, p. 58.

- o renunțare la Banat ar da naștere la mișcări iredentiste și la conflicte între români și sârbi, însemnând, totodată, prăbușirea etnică a sârbilor;  
- întinderea statului român până la Dunăre și Tisa ar fi însemnat o amenințare permanentă asupra Regatului sârbo- croato - sloven, căci Valea Moravei ar fi rămas deschisă unor invazii; în cazul în care întregul Banat revenea României, capitala statului vecin ar fi trebuit schimbată, ceea ce ar fi constituit, pentru poporul sârb, o umilire națională<sup>22</sup>.

În privința Timișoarei, Belgradul arăta că era singurul oraș revendicat în care populația sârbă nu era majoritară, cu toate că și românii erau în aceeași situație, majoritari fiind aici germanii și maghiarii<sup>23</sup>.

Partea română, răspunzând acestor argumente, sublinia că nici România nu putea, pentru aceleași motive, să renunțe la conaționalii ei, cu atât mai mult cu cât părăsirea lor ar însemna distrugerea lor ca naționalitate, dată fiind intoleranța Belgradului față de ei. Pentru garantarea capitalei statului vecin, guvernul român se arată dispus să-și asume, sub controlul Societății Națiunilor, o serie de obligații.

La 1 februarie 1919, premierul român a fost invitat la o nouă audiere de către Consiliul Suprem, prilej cu care el a subliniat că revendicările României sunt expresie a dorințelor conaționalilor săi care doresc unirea cu patria mamă<sup>24</sup>. Primul ministru român sublinia că, dacă ar fi fost vorba de a aplica cu o rigoare absolută principiul grupului etnic sau lingvistic, România ar fi trebuit să reclame, fără contestația posibilă, sute de mii de români stabiliți dincolo de Dunăre în Serbia, între văile Timocului și Moravei<sup>25</sup>.

Nici întâlnirea de la Belgrad, dintre regina Maria și regentul Alexandru I (aprilie 1919), nu a deschis calea unei înțelegeri privitoare la Banat.

Ca o ultimă încercare de a obține întregul Banat, Ion I. C. Brătianu a propus ca România să cedeze Bulgariei Cadrilaterul în schimbul Banatului, iar sârbii să fie recompensați cu Vidinul până la Lom-Palanca, dar nici această propunere nu a fost acceptată<sup>26</sup>. În ședința sa din 21 iunie 1919, Consiliul Suprem Aliat a aprobat linia de frontieră româno- sârbă. În concepția reprezentanților marilor puteri, atunci când s-a hotărât ca sud-

---

<sup>22</sup> Vasile Rămneanțu, *op. cit.*, p. 24.

<sup>23</sup> Vasile Dudaș, *op.cit.*, p. 219.

<sup>24</sup> Gh. I. Demian, *op. cit.*, p. 69.

<sup>25</sup> Vasile Dudaș, *op. cit.*, p. 229.

<sup>26</sup> Gheorghe I. Brătianu, *op. cit.*, p. 11.



vestul Banatului să revină Regatului sârbo-croato-sloven s-a ținut cont de trei factori:

- factorul etnic, populația sârbă fiind majoritară în această parte a provinciei;
- factorul economic, aceasta fiind zona din care Serbia se aproviziona cu produse agricole;
- factorul militar, frontiera fiind stabilită astfel încât să asigure siguranța Belgradului<sup>27</sup>.

Premierul român Ion I. C. Brătianu nu a acceptat hotărârea Conferinței, părăsind Parisul și demisionând din fruntea guvernului României.

De subliniat că la Paris s-au deplasat reputați cărturari români bănățeni: istoricul Ion Sârbu, protopopul Lugoșului George Popovici, Avram Imbroane, Sever Bocu. Prin noi memorii, ei vor încerca să susțină, alături de lugoșeanul Caius Brediceanu, devenit secretar al delegației române, drepturile istorice ale României asupra întregului Banat<sup>28</sup>.

La mijlocul lunii mai 1919, comandantul șef al Armatei din Orient a comunicat conducerii Armatei din Ungaria decizia Antantei cu privire la sprijinirea acțiunii militare române și de înlocuire a administrației maghiare cu cea românească, la început în partea de est a Banatului<sup>29</sup>. Totodată, generalul Franchet d'Espérey a făcut cunoscută această decizie și lui Iuliu Maniu, președintele Consiliului Dirigent. Primul pas concret în această direcție l-a constituit sosirea, la Lugoș, a primilor militari români. Evenimentul a avut loc în ziua de 23 mai 1919<sup>30</sup>.

În aceeași zi, din gara Lugoș a plecat un tren special, cu o numeroasă delegație de români bănățeni care urma să fie primită de familia regală română, aflată în vizită pe frontul din Ungaria. În fruntea delegației se aflau dr. George Dobrin, episcopul greco-catolic Valeriu Traian Frențiu, protopopul dr. George Popovici și avocatul Titus Hațeg<sup>31</sup>. Delegația bănățeană a fost primită de către regele Ferdinand și regina Maria. Cu acest

---

<sup>27</sup> Vasile Dudaș, *op. cit.*, p. 231.

<sup>28</sup> Vasile Rămneanțu, *op. cit.*, p. 46.

<sup>29</sup> *Ibidem*, p. 73.

<sup>30</sup> Vasile Dudaș, *op. cit.*, p. 220.

<sup>31</sup> G. Cipăianu, Gh. Iancu, *op. cit.*, p.11- 18.

prilej, George Dobrin a prezentat doleanțele românilor bănățeni, iar protopopul George Popovici a înmănat suveranului român un memoriu<sup>32</sup>.

Între timp, în mod treptat, trupele franceze încep procesul de retragere de pe teritoriul Banatului. Pe măsura plecării lor, se permitea înaintarea unităților militare române. Generalul Tournadre urma să se deplaseze la Timișoara începând cu ziua de 18 iulie 1919, autoritatea lui exercitându-se în părțile Lugojului până în seara zilei de 22 iulie 1919, prin prezența colonelului Beatrix. Acesta rămânea în orașul de pe Timiș până la 23 iulie 1919, orele 12, când urma să predea zona trupelor române. Misiunea de a apăra noile frontiere ale României a revenit Diviziei a II-a oltene, aflată sub comanda generalului Iancu Jitianu<sup>33</sup>.

În conformitate cu ordinul comandantului-șef al armatelor aliate din Orient, dezbaterile din comisia militară de evacuare au fost prezidate de reprezentantul francez. La încheierea lucrărilor s-a decis ca armata sârbă să înceapă evacuarea, în conformitate cu hotărârea Consiliului puterilor aliate de la Paris, în intervalul cuprins între 28 iulie și 3 august 1919<sup>34</sup>. Totodată, comisia a stabilit o linie de demarcație provizorie între Serbia și România, indicându-se localitățile de graniță care urmau să fie controlate de români și sârbi.

La 27 iulie 1919, ultimele subunități militare sârbe au părăsit orașul Timișoara, iar la 28 iulie 1919 primul prefect român, dr. Aurel Cosma, îl informa, printr-o telegramă, pe Iuliu Maniu, președintele Consiliului Dirigent, despre preluarea administrației județului Timiș și a orașului Timișoara, acțiune care urma să se extindă în zilele următoare și asupra localităților din fostul comitat Torontal, revenite României<sup>35</sup>.

Între timp, străzile metropolei Banatului luaseră un aspect sărbătoresc. Era ziua de 3 August 1919. Peste ani, rememorând această zi, dr. Aurel Cosma va consemna: „... într-adevăr nu era decât la 3 August 1919 când orașul Timișoara și-a deschis porțile în fața dorobanților români, care au venit să pună stăpânire veșnică pe acest pământ românesc. Era o zi mare pentru noi. Era praznicul dezrobirii Banatului. Nu se poate cuprinde în

---

<sup>32</sup> Gh. I. Demian, *op. cit.*, p. 70.

<sup>33</sup> Ioan Munteanu, *op. cit.*, p. 86.

<sup>34</sup> Gh. I. Demian, *op. cit.*, p. 22.

<sup>35</sup> Nicolae Chiachir, *op. cit.*, p. 77.

cuvinte însuflețirea nemărginită a românilor de aici, care au venit în număr de aproape o sută de mii, ca să întâmpine glorioasa noastră armată".

## Matrice sigilare aparținând unor instituții de învățământ din Cluj (1919-1959)

Laurențiu-Ștefan Szemkovics,  
Arhivele Naționale ale României

Dans l'article *Matrices sigillaires appartenant aux certaines institutions d'enseignement de Cluj (1919-1959)*, l'auteur présente huit pièces qui proviennent des Archives Nationales Historiques Centrales de Bucarest, de la collection „Matrices sigillaires”. Ces matrices sigillaires à l'aide desquelles on imprime le sceau sur les documents, ont des formes rondes, sont confectionnées en laiton, sont gravées en incision et en excision, ont des dimensions variables et ont sur leur emblème les armoiries de la Roumanie de 1872, de 1921, de 1948 et de 1952. On analyse l'emblème des ces matrices sigillaires concernant: l'écu, les emaux, les meubles, les ornements extérieurs, les couronnes qui timbrent les écus et le pavillon, le globe croisé.

La Arhivele Naționale Centrale din București, în colecția de matrice sigilare<sup>1</sup>, se află opt piese care au aparținut, în perioada 1919-1959, Universității, Institutului de Chimie, Universității „Regele Ferdinand I”, Universității „Bolyai” și Universității „Victor Babeș” din Cluj. Aceste matrice, care imprimau sigiliul<sup>2</sup> pe documente, au forma rotundă<sup>3</sup>, sunt

---

<sup>1</sup> Matricea sigilară este obiectul confectionat din material dur care, având gravate o reprezentare și un text ce-l individualizează pe posesor, servește la realizarea ampretei sigilare; Damian P. Bogdan, *O străveche matrice de pecete românească*, în *Studii și Materiale de Istorie Medie*, I, 1956, p. 245; Maria Dogaru, *Sigiliile mărturii ale trecutului istoric. Album sigilografic*, Edit. Științifică și Enciclopedică, București, 1976, p. 5.

<sup>2</sup> Sigiliul este amprenta rămasă pe suportul documentului (în ceară, hârtie, soluție de aur, tuș sau fum) în urma aplicării matricei sigilare ce poartă o emblemă și un text menit a individualiza posesorul; sigiliul este principalul mijloc de garantare a secretului și de asigurare a autenticității actului; *Dicționar al științelor speciale ale istoriei. Arhivistică, cronologie, diplomatică, genealogie, heraldică, paleografie, sigilografie*, colectiv de autori, Edit. Științifică și Enciclopedică, București, 1982, p. 213-218.

<sup>3</sup> Sigiliile rotunde, cu forma considerată fundamentală, reprezintă autoritatea; Laurențiu-Ștefan Szemkovics, Maria Dogaru, *Tezaur sfragistic românesc. I. Sigiliile emise de cancelaria domnească a Țării Românești (1390-1856) – Trésor sfragistique roumain. I. Les sceaux emis par la chancellerie princière de la Valachie (1390-1856)*, Edit. Ars Docendi, București, 2006, p. 64.

confecționate din alamă, sunt gravate în incizie și excizie<sup>4</sup> și le vom analiza, în bună măsură, cu ajutorul sigilografiei<sup>5</sup> și heraldicii<sup>6</sup>. În câmpul sigilar<sup>7</sup> al acestor vestigii se disting:

**A. Stema României din 1872<sup>8</sup>**, pe care o redăm mai jos așa cum a fost descrisă în actul normativ al vremii, apare, cu mici modificări, în emblema primei piese.

**Art. I.** Armele României se fixează cum urmează:

---

<sup>4</sup> Gravarea sigiliilor se poate face în adâncime (*incizie*), pentru sigilarea în ceară sau cocă, ori în relief (*excizie*), pentru sigilarea în tuș sau fum; *Dicționar al științelor speciale*, p. 128.

<sup>5</sup> Sigilografia a fost fondată în secolul al XVII-lea de Dom Mabillon, părintele erudiției moderne și dezvoltată în secolul al XIX-lea de către Louis-Claude Douët d'Arcq, un mare arhivist și istoric care, împreună cu echipa sa, a scos lucrarea *Collection des sceaux des Archives de l'Empire*. Franceză la origine, această disciplină nu a întârziat să se extindă în toată Europa, pretutindeni unde, încă din Evul Mediu, se impunea obiceiul de a valida documentele cu sigiliu; Jean-Luc Chassel, *Les sceaux dans l'Histoire, l'Histoire dans les sceaux*, în *Les sceaux, sources de l'histoire médiévale en Champagne. Actes des tables rondes de la Société française d'héraldique et de sigillographie (Troyes, 2003-Reims, 2004)* sous la direction de Jean-Luc Chassel, Paris, Société française d'héraldique et de sigillographie, 2007, p. 9.

<sup>6</sup> Heraldica este disciplina auxiliară a istoriei care studiază stemele, blazoanele etc.; Florin Marcu, *Marele dicționar de neologisme*, Editura Saeculum I.O., București, 2000, p. 422.

<sup>7</sup> Câmpul sigilar este suprafața pe care se gravează emblema și legenda unui sigiliu; *Dicționar al științelor speciale*, p. 71.

<sup>8</sup> Promulgată prin *Legea pentru modificarea armelor țării*, publicată în M. Of. al României nr. 57 din 11/23 martie 1872, p. 337; Ștefan D. Grecianu, *Eraldica română. Actele privitoare la stabilirea armeriilor oficiale cu planșe și vocabular*, București, Institutul de arte grafice Carol Göbl, 1900, anexa de la p. 49; P.V. Năsturel, *Steagul, stema română, însemnele domnești, trofee. Cercetare critică pe terenul istorii (cu numeroase figuri în culori)*, Stabiliment de arte grafice „Universala”, București, 1903, p. 103-110; Constantin Moisil, *Stema României. Originea și evoluția ei istorică și heraldică*, București, 1931 (extras din *Boabe de grâu*, II, 1931, nr. 2, p. 65-85), p. 19-20; idem, *Stema României*, în *Enciclopedia României*, vol. I, 1938, p. 69-70; Dan Cernovodeanu, *Știința și arta heraldică în România*, Editura Științifică și Enciclopedică, București, 1977, p. 161; idem, *Evoluția armeriilor Țărilor Române de la apariția lor și până în zilele noastre (sec. XIII-XX)*, traducere din limba franceză Livia Sîrbu, Muzeul Brăilei, Editura Istros, Brăila, 2005, p. 406; Maria Dogaru, *Colecțiile de matrice sigilare ale Arhivelor Statului*, București, 1984, p. 46; eadem, *Stemele României moderne*, în *Magazin Istoric*, 1993, p. 3-5; eadem, *Arta și știința blazonului. Album*, București, 1994, p. 36-37, poziția 43; eadem, *Din heraldica României*, JIF, 1994, p. 61-62; eadem, *Tipare sigilare aparținând suveranilor României din perioada 1866-1947*, București, 1999, p. 10-11; Cristache Gheorghe, Maria Dogaru, *Simbolurile naționale ale României*, Editura Sylvi, București, 2003, p. 128-129; Laurențiu-Ștefan Szemkovics, *Matrice sigilare aparținând Ministerului de Interne și unor structuri polițienești (1831-1931)*, Editura Ministerului Administrației și Internelor, 2012, p. 35-36.

**Art. II.** Scutul<sup>9</sup> sau pavăza are forma vechilor scuturi românești, adică a unui pătrat lung rotunjit la ambele unghiuri de jos și terminat la mijlocul bazei printr-un vârf, iar de la mijlocul laturilor înălțimii, scutul se ascute și apoi crește iarăși spre unghiul de sus.

Linia de sus a capului (*chef*) este ușor înălțată în semicerc orizontal de la un unghi spre celălalt.

Scutul se împarte în patru secțiuni, prin două linii încrucișate la mijloc.

În I-a secțiune din dreapta sus, pe albastru<sup>10</sup>, figurează aquila romană cu capul spre aripa dreaptă, cu o cruce în gură, cu coroana<sup>11</sup> Domnească, sabia și toiagul, simbolurile principatului Țării Românești, toate de aur<sup>12</sup>. În dreapta aquilei sus un soare mișcând (*mouvant*), asemenea de aur.

În a II-a secțiune, din stânga de sus, pe roșu<sup>13</sup>, figurează capul de bour<sup>14</sup> cu o stea<sup>15</sup> cu 6 raze între coarne<sup>16</sup>, simbolul principatului Moldovei,

---

<sup>9</sup> Scutul = partea centrală a unei steme, simbolizând arma de apărare a cavalerilor medievali, pe care aceștia își reprezentau blazonul. Scutul are forme variate după epocă și aria geografică unde a apărut; *Dicționar al științelor speciale*, p. 211.

<sup>10</sup> Albastru (azur) = culoare utilizată în alcătuirea stemelor, reprezentată convențional prin linii orizontale plasate la distanță egală. Semnifică loialitate, fidelitate, frumusețe (A. de la Porte, *Trésor héraldique d'après d'Hozier, Ménétrier, Boisseau, etc.*, Paris, Leipzig, H. Casterman, Tournai, 1861, p. 11). Începând cu secolul al XX-lea, culoarea albastră simbolizează Europa în seria celor cinci inele olimpice, iar din 1955 devine culoarea Consiliului Europei (mai târziu, a Comunității Europene); Michel Pastoureau, *Albastru. Istoria unei culori*, traducere din franceză de Em. Galaicu-Păun, Cartier, 2006, p. 224, nota 271.

<sup>11</sup> Coroană = simbol al perfecțiunii; simbolizează o demnitate, o domnie, accesul la un rang și la niște forțe superioare. Simbol al victoriei, este un mod de a răsplăti o faptă deosebită sau merite excepționale. Coroana este un ornament al scutului care simbolizează demnitate, rang nobiliar, suveranitate. După formă, întâlnim coroane închise și coroane deschise; *Dicționar al științelor speciale*, p. 90; Jean Chévalier, Alain Ghéerbrant, *Dicționar de simboluri. Mituri, vise, obiceiuri, gesturi, forme, figuri, culori, numere*, Edit. Artemis, București, I, p. 371-375.

<sup>12</sup> Aur = metal utilizat în alcătuirea stemelor; este reprezentat convențional prin puncte plasate la egală distanță între ele (*Dicționar al științelor speciale*, p. 49); simbolizează bogăție, forță, credință, puritate, constanță, bucurie, prosperitate, viață lungă; G. Eysenbach, *Histoire du blason et science des armoiries*, Tours, MDCCCXLVIII, p. 370; H. Gourdon de Genouillac, *Les Mystères du blason de la noblesse et de la féodalité. Curiosités – bizarreries et singularités*, Paris, E. Dentu, Éditeur, Libraire de la Société des Gens des Lettres, 1868, p. 16.

<sup>13</sup> Roșu = culoare utilizată în alcătuirea stemelor, reprezentată convențional prin linii verticale plasate la distanță egală. Semnifică curaj, dârzenie, îndrăzneală, dragoste, sacrificiu, bunătate, vigilență și justiție; A. de la Porte, *op. cit.*, p. 11; *Dicționar al științelor speciale*, p. 201.

toate de aur. În stânga bourului sus, o lună<sup>17</sup> mișcând (*mouvant*), asemenea de aur.

În a III-a secțiune din dreapta jos, pe roșu, figurează leul<sup>18</sup> ridicat, coronat, coada furcată (*queue fourchée*), cu o stea cu 6 raze între picioare și ieșind dintr-o coroană de Ban, toate de aur; simbolul banatului Craiovei<sup>19</sup>.

În a IV-a secțiune din stânga de jos, pe albastru, figurează 2 delfini<sup>20</sup>, cap la cap și coatele depărtate în sus, care sunt simbolul țărmurilor Mării Negre, toate de aur. Pe scut va fi coroana regală.

**Art. III.** În mijlocul scutului României figurează scutul Măriei Sale Domnitorului, scartelat<sup>21</sup>, având în secțiunea I-ia din dreapta sus și în cea

---

<sup>14</sup> Bour = purtător al lumii; simbol al abundenței (datorită cornului); Jean-Paul Clébert, *Bestiar fabulos. Dicționar de simboluri animaliere*, Edit. Artemis-Cavallioti, București, 1995, p. 294-306.

<sup>15</sup> Stea = simbolul manifestării centrale a luminii, a focarului unui univers în expansiune. Ea este, ca și numărul cinci, simbol al perfecțiunii; Jean Chévalier, Alain Ghéerbrant, *op. cit.*, III, p. 257-264.

<sup>16</sup> Corn = simbol al puterii; Jean Chévalier, Alain Ghéerbrant, *op. cit.*, I, p. 367-369.

<sup>17</sup> Lună = figură naturală, din categoria astrilor, reprezentată conform regulilor heraldice, printr-un disc de argint cu figură umană. În heraldica românească acest astru este, de obicei, înfățișat sub formă de crai nou (semilună) figurat. Poziția obișnuită a semilunii este culcată la orizontal, cu coarnele în sus; când este redată orizontal cu coarnele în jos se blazonează răsturnată; când este înfățișată vertical cu coarnele îndreptate spre flancul drept se definește semilună întoarsă; iar când este în poziție verticală, cu coarnele spre stânga, se descrie conturnată. Simbolizează veșnicie, nemurire, strălucire; *Dicționar al științelor speciale*, p. 159.

<sup>18</sup> Leul = unul dintre cele mai nobile animale, fiind reprezentat din profil și stând pe labele de dinapoi. Gura larg deschisă îi arată dinții ascuțiți și o limbă recurbată. Coada sa se înalță dreaptă terminându-se printr-un smoc de păr întors spre spate. Este simbolul forței, al curajului și al generozității; Cte Alph. O'Kelly de Galway, *Dictionnaire archéologique et explicatif de la science du blason*, tome I, Bergerac, Imprimerie générale du sud-ouest, 1901, p. 316-317; H. Gourdon de Genouillac, *op. cit.*, p. 22.

<sup>19</sup> *Dicționar de istorie a României*, de Dan Stoica, Vasile Mărculeț, Vasile Valentin, Valentina Bilcea, coordonator: Stan Stoica, cuvânt înainte: Acad. Dinu C. Giurescu, Editura Meronia, 2007, p. 348.

<sup>20</sup> Delfin = pește cu capul îngroșat, reprezentat curbat în semicerc, din profil și în poziție verticală. Botul și coada sa sunt întoarse spre dreapta scutului. Indică un comandament pe mare. Delfinul este simbolul unei retrageri sigure la apropierea unor frământări și a unor furtuni. El poate personifica vreun mare personaj atașat de țara sa și care nu se poate îndepărta fără să moară. În vechime delfinul a fost mereu considerat un animal salvator; Cte Alph. O'Kelly de Galway, *op. cit.*, p. 173-174.

<sup>21</sup> Scartelat = scut împărțit în patru părți egale printr-o linie orizontală și una verticală, perpendiculară pe prima; Florin Marcu, *op. cit.*, p. 775.

din jos din stânga alb (*argint*<sup>22</sup>); iară în cea din stânga de sus și în cea din dreapta de jos negru<sup>23</sup> (*sable*).

Scutul României are suportți 2 lei de culori naturale, privind scutul și cu coadele trecând între picioare: simbolul Daciei.

**Art. IV.** Sub suportți este așezată o eșarpă albastră, căptușită cu roșu, pe care este scris cu aur deviza<sup>24</sup> familiei de Hohenzollern: *Nihil sine Deo*<sup>25</sup>.

**Art. V.** Pavilionul<sup>26</sup> este de culoare purpurie<sup>27</sup>, căptușită cu hermină<sup>28</sup> (*cacom*) având deasupra coroana regală. ...

Promulgăm această lege și ordonăm ca ea să fie investită cu sigiliul Statului și publicată în *Monitorul Oficial*.

Dat în București, la 8 Martie 1872.

**I.** Matrice sigilară rotundă (41 mm), din alamă, gravată în incizie, având în câmp, deteriorată în bună măsură, stema României de la 1872. În exergă<sup>29</sup>, mărginită de două cercuri liniare la exterior, legenda: \* **ROMÂNIA \* RECTORATUL UNIVERSITĂȚII DIN CLUJ.**<sup>30</sup>

---

<sup>22</sup> Argint = metal utilizat în alcătuirea stemelor, reprezentat convențional prin câmp alb, respectiv suprafață liberă. Simbolizează puritate, nevinovăție, sinceritate; H. Gourdon de Genouillac, *op. cit.*, p. 16-17.

<sup>23</sup> Negru = culoare utilizată în alcătuirea stemelor, reprezentată convențional prin linii verticale suprapuse pe linii orizontale. Semnifică știință, modestie, durere, prudență; *Dicționar al științelor speciale*, p. 173.

<sup>24</sup> Deviza = inscripție conținând o maximă morală, o exclamație, o formulă de credință, un angajament; *Dicționar al științelor speciale*, p. 100.

<sup>25</sup> Maria Dogaru, *Din heraldica României*, JIF, 1994, p. 73.

<sup>26</sup> Pavilion = ornament exterior al scutului sub formă de mantou, prevăzut în partea superioară cu un baldachin. Este alcătuit din purpură, căptușit cu hermină, brodat cu franjuri și ciucuri din fir de aur. Simbolizează cortul sub care membrii familiilor domnitoare își adăpostesc armele. Uneori acesta este reprezentat chiar și în armele de stat, fără baldachin, semnificația păstrându-se totuși; *Dicționar al științelor speciale*, p. 183.

<sup>27</sup> *Purpura* este o substanță colorantă roșie-violacee, extrasă din secreția glandulară a unor moluște gasteropode (*Murex tenuispina*). În Antichitate, purpura era foarte rară și prețuită (din opt mii de moluște se obținea un gram de purpură). Astăzi este produsă prin sinteză chimică; Paola Rapelli, *Simboluri ale puterii și marii dinastii*, Monitorul Oficial, 2009, p. 48.

<sup>28</sup> Hermină = blană utilizată în alcătuirea stemelor, în special la căptușirea pavilioanelor și mantourilor. Este reprezentată convențional printr-o suprafață albă semănată cu codițe negre. Este blana folosită de obicei la reprezentarea armelor de stat. Simbolizează măreție, suveranitate; *Dicționar al științelor speciale*, p. 131.

<sup>29</sup> Exergă = spațiul de la marginea câmpului sigilar, de obicei cuprins între două sau mai multe cercuri (ce pot fi liniare, șnurate, perlate, etc.), în care se gravează textul legendei; *Dicționar al științelor speciale*, p. 111.

<sup>30</sup> Arhivele Naționale Istorice Centrale, colecția *Matrice sigilare*, nr. 8340.





**B.** Stema României de la 1921<sup>31</sup>, pe care o redăm mai jos așa cum a fost descrisă în legea de la acea vreme și a cărei planșe color se găsește la Arhivele Naționale Istorice Centrale<sup>32</sup>, apare, cu mici modificări, în emblema a două piese.

**Art. I.** – Stema Regatului României, întregit cu țările surori unite, se compune din trei scuturi puse unul peste altul: scutul mare, scutul mediu și scutul mic (peste totul).

---

<sup>31</sup> Promulgată prin *Legea pentru fixarea stemei Regatului României, întregit cu țările surori unite*, publicată în M. Of. nr. 92 din 29 iulie 1921, p. 3569-3573.; vezi și Constantin Moisil, *Stema României. Originea*, p. 20-21; idem, *Stema României*, p. 70-71; Dan Cernovodeanu, *Știința și arta heraldică*, p. 162-163; idem, *Evoluția armeriilor*, p. 413-416; Maria Dogaru, *Colecțiile de matrice sigilare*, p. 46-47; eadem, *Stemele României moderne*, p. 3-5; eadem, *Arta și știința blazonului*, p. 38, poziția 45; eadem, *Din heraldica României*, p. 88, 95; eadem, *Tipare sigilare*, p. 14; Cristache Gheorghe, Maria Dogaru, *op. cit.*, p. 130-131; Laurențiu-Ștefan Szemkovics, *Matrice sigilare aparținând Ministerului de Interne și unor structuri polițienești (1831-1931)*, p. 39-41.

<sup>32</sup> Arhivele Naționale Istorice Centrale, *Comisia Consultativă Heraldică*, dosar nr. 3.

I. Scutul mare: pe albastru, o acuilă de aur cu ciocul și ghearele roșii, cu coroana regală de aur pe cap, ținând în cioc o cruce pedată (pattée) de aur, ascuțită la extremitatea inferioară, în gheara dreaptă o spadă, în gheara stângă un sceptru de aur cu vârful în formă de crin, - acuila României, armele Regalității române.

II. Pe pieptul aculei, scutul mediu, incuartat (ecartelé), cu insițiune<sup>33</sup> între cartierele de jos (enté en pointe), cuprinzând armele țărilor surori unite:

1. Sus în dreapta, armele vechiului Principat al Țării-Românești: pe albastru, o acuilă de aur cu ciocul și ghearele roșii, ținând în cioc o cruce pedată de aur, însoțită de un soare de aur la dreapta, de o lună-nouă de aur la stânga.

2. Sus în stânga, armele vechiului Principat al Moldovei (cu Basarabia și Bucovina): pe roșu, un cap de bour negru cu gura închisă, însoțit de o stea de aur (cu cinci raze) între coarne, de o roză de aur (cu cinci foi) la dreapta, de o semilună de aur la stânga.

3. Jos la dreapta, armele Banatului cu vechiul Banat românesc al Severinului (fixate acum): pe roșu, peste valuri naturale, un pod de aur cu două deschideri boltite<sup>34</sup>, construit din piatră cioplită (podul lui Traian), din care iese un leu de aur.

4. Jos la stânga, armele vechiului Mare-Principat al Transilvaniei (cu părțile Crișanei și Maramureșului): albastru și aur, împărțit prin o fâșie îngustă roșie, din care iese o acuilă neagră cu ciocul de aur, însoțită de un soare de aur la dreapta, de o semilună de argint la stânga; jos, șapte turnuri roșii, câte patru și trei, cu câte două rânduri de crenele (sus trei, jos patru) și câte două ferestre, cu porțile închise.

5. În insițiune (enté), armele Dobrogei: pe albastru, doi delfini de aur afrontați, cu cozile ridicate în sus.

III. Peste totul, scutul mic, incuartat de argint și negru, armele Casei domnitoare de Hohenzollern.

Pe scutul mare, coroana de oțel a României<sup>35</sup>.

Scutul e ținut de doi lei de aur, stând pe arabescuri de aur.

Colanul ordinului „Regele Carol I”<sup>36</sup>.

---

<sup>33</sup> Vezi și Claude Wenzler, *Le guide de l'héraldique. Histoire, analyse et lecture des blasons*, Éditions Ouest-France, Édilarge SA, Rennes, 2002, p. 118.

<sup>34</sup> *Dicționar de istorie a României*, p. 348.

<sup>35</sup> Vezi și Constantin Moșil, *Însemnele regalității române*, în *Enciclopedia României*, vol. I, 1938, p. 83.

Pe eșarpă albastră cu marginile de aur, de forma cordonului ordinului, deviza Casei domnitoare de Hohenzollern, în litere latine de aur: „Nihil sine Deo”.

Pavilionul de purpură, cu marginile de aur, căptușit cu ermelin, timbrat cu o coroană regală de aur ornată cu nestemate.

**Art. II.** – Stema va fi întrebuințată în trei forme: 1-a, stema cea mare, cum e descrisă mai sus; a 2-a, stema cea medie, fără pavilion; a 3-a, stema cea mică, compusă din cele trei scuturi cu coroana de oțel.

Stema cea mare se va întrebuința în actele Statului emanate de la Rege și în actele oficiale internaționale, cum și din Înalt ordin al Regelui în cazuri speciale; stema cea medie, de armată și autoritățile Statului; stema cea mică, pe sigile și ștampile oficiale. Pentru alte cazuri se va prevedea în legile și regulamentele speciale.

**Art. III.** – Se înființează pe lângă ministerul de interne o comisie consultativă heraldică care va examina cererile de a se întrebuința stema în alte cazuri decât acelea prevăzute la Art. II și va lua măsuri pentru ca actele administrative în legătură cu stemele să se facă în conformitate cu regulile heraldice.

Un regulament special va stabili organizarea comisiunii.

**Art. IV.** – Art. 1 până la 5 inclusiv din legea pentru modificarea armelor țării, sancționată cu înaltul decret regal No. 498 din 1872, se abrogă.

Această lege s-a votat în Senat în ședința de la 18 iulie 1921 și s-a adoptat cu unanimitate de *una sută unu* voturi. ...

Această lege s-a votat de Adunarea deputaților în ședința de la 20 iulie 1921 și s-a adoptat cu unanimitate de *una sută șapte* voturi. ...

Promulgăm această lege și ordonăm ca ea să fie investită cu sigiliul Statului și publicată în *Monitorul Oficial*.

Dat în București, la 23 Iulie 1921.

FERDINAND<sup>37</sup>

(L. S. St.)

Ministru de justiție,  
M. Antonescu.

Ministru de interne,  
C. Argetoianu.

---

<sup>36</sup> Ordinul a fost înființat la 10 mai 1906 de către regele Carol I pentru a comemora jubileul a 40 de ani de domnie.

<sup>37</sup> Ferdinand de Hohenzollern, rege al României între 1914-1927; Nicolae Constantin, *Dicționar de personalități istorice românești*, ediția a III-a revizuită și adăugită, Editura Cetatea de Scaun, Târgoviște, 2011, p. 109; Petru Demetru Popescu, *Viețile voievozilor, domnilor și regilor poporului român*, Editura Vitruviu, București, 2008, 394-398.

II. Matrice sigilară rotundă, 33 mm, confecționată din alamă, gravată în incizie. În emblemă, stema mică a României de la 1921, compusă dintr-un scut mare, de tip occidental de secol XX, dreptunghiular, cu talpa în ogivă, albastru, încărcat cu acvila<sup>38</sup> cruciată<sup>39</sup>, încoronată<sup>40</sup>, cu aripile deschise și cu zborul în jos, ținând în gheara dreaptă o spadă<sup>41</sup>, în stânga un sceptru<sup>42</sup> cu vârful în formă de crin<sup>43</sup>, purtând pe piept un scut asemănător cu cel de mai înainte, scartelat cu insițiune<sup>44</sup>, având în cartierul 1 acvila cruciată, flancată<sup>45</sup> în partea superioară de soare și de semilună, în 2 întâlnirea<sup>46</sup> de bour, reprezentată cu capul animalului văzut din față, cu stea

---

<sup>38</sup> Acvila = pasăre heraldică de prim rang (cea mai intens folosită). Simbolizează curaj, hotărâre, zbor spre înălțimi. Conform cerințelor artei heraldice, acvila trebuie reprezentată văzută din față, cu capul spre dreapta și aripile deschise. Este elementul central al stemei heraldice a Țării Românești. Figurează și în stema Transilvaniei; *Dicționar al științelor speciale*, p. 17; stăpâna tunetului și a trăsnetului, căci loviturile date cu ghearele sunt precum fulgerele, iar asupra prăzii se năpustește ca trăsnetul; simbol al regelui solitar și necruțător; în tradiția populară este simbol al focului, al incendiului și al devastării; purtător al luminii; reprezintă persoana și puterea regelui, dar și capitala și imperiul acestuia; Jean-Paul Clébert, *op. cit.*, p. 334-340.

<sup>39</sup> Acvilă cruciată = pasăre heraldică purtând în cioc o cruce; *Dicționar al științelor speciale*, p. 17.

<sup>40</sup> Încoronat = se spune despre animale sau despre figuri umane care au o coroană pe cap; W. Maigne, *Abrégé méthodique de la science des armoiries suivi d'un glossaire des attributs héraldiques, d'un traité élémentaire des ordres des chevalerie et de notions sur les classes nobles, les anoblissements, l'origine des noms de famille, les preuves de noblesse, les titres, les usurpations et la législation nobiliaires*, Paris, Garnier frères, Libraires-Éditeurs, 1860, p. 233.

<sup>41</sup> Spada = simbolul stării militare, al vitejiei, al puterii. Poate fi aplicată nedreptății și poate stabili pacea și dreptatea. De asemenea, spada este și simbol al războiului sfânt. În tradițiile creștine, spada este o armă nobilă, a cavalerilor și eroilor creștini; Jean Chévalier, Alain Ghéerbrant, *op. cit.*, III, p. 246-247.

<sup>42</sup> Sceptrul = figură heraldică artificială, în forma unui baston având extremitatea superioară îngroșată, simbol și atribut al puterii suzerane. De obicei, sceptrul face parte din elementele exterioare ale scutului; *Dicționar al științelor speciale*, p. 205; simbolizează mai cu seamă autoritatea supremă. Sceptrul prelungește brațul, fiind un semn al puterii și autorității; Jean Chévalier, Alain Ghéerbrant, *op. cit.*, III, p. 208-209.

<sup>43</sup> Crin = floare, eminentă regală, ce simbolizează deopotrivă puterea și rafinamentul, forța materială, dar și avântul spiritual; Olimpia Ungherea, *Dicționar explicativ masonic*, vol. 1 (A-L), Phobos, București, 2007, p. 296.

<sup>44</sup> Insițiune = porțiune realizată în câmpul scutului, centrul vârfului inferior al scutului triunghiular. *Dicționar al științelor speciale*, p. 138.

<sup>45</sup> Flancat = termen ce indică poziția paralelă cu laturile scutului a unor mobile; *Dicționar al științelor speciale*, p. 119.

<sup>46</sup> Capul cerbului, al bourului, al berbecului sau al unui alt animal, care apare din față în scut, adică arătând ochii; Cte Alph. O'Kelly de Galway, *op. cit.*, p. 403.

între coarne, flancat în partea de jos de o roză<sup>47</sup> și de o semilună conturnată<sup>48</sup>, în 3, peste valuri naturale, un pod cu două deschideri boltite, din care apare născând<sup>49</sup> un leu, în 4, tăiat de un brâu despărțitor, având în partea de sus acvila ieșind, flancată de soare și de semilună conturnată, iar în cea de jos șapte turnuri de cetate poziționate 4:3. În insișiune sunt doi delfini afrontați<sup>50</sup>, cu cozile ridicate în sus și orientate spre dreapta și spre stânga. Peste tot, armele familiei de Hohenzollern: scut, cu concavități pe flancuri și la marginea de sus, colțurile superioare retezate, talpa în arc trilobat, sfertuit, având în cartierele 1 și 4 argint, în 2 și 3 negru. Coroana care timbrează scutul mare este închisă, compusă dintr-un cerc împodobit cu pietre prețioase<sup>51</sup>, surmontat de opt fleuroane sub formă de vârf de lance (dintre care cinci sunt vizibile), intercalate de perle<sup>52</sup>, din vârful cărora pornesc opt arce ornate cu perle care se reunesc în partea de sus și se termină printr-un glob crucifer<sup>53</sup>, cu cruce labată<sup>54</sup> (cu brațele de formă concavă<sup>55</sup>). În exergă,

---

<sup>47</sup> Roza = stilizare a florii de măceș, are cinci petale în jurul unui bumb central (stigmatul) și, de regulă, cinci sepale ascuțite între petale; I. N. Mănescu, *Stema Moldovei*, în *Magazin Istoric*, anul VI, 1972, nr. 5 (62), p. 39.

<sup>48</sup> Conturnat = se spune: **1**) despre animale sau despre capete de animale care privesc spre stânga scutului; **2**) de chevron atunci când vârful este întors spre partea stângă a scutului; W. Maigne, *op. cit.*, p. 229.

<sup>49</sup> Născând = expresie care se aplică leului atunci când este redată doar jumătatea superioară a corpului său și care pare să iasă fie din câmp, fie dintr-o fascie sau din șef; Cte Alph. O'Kelly de Galway, *op. cit.*, p. 352.

<sup>50</sup> Afrontat = se spune despre două animale care se privesc; W. Maigne, *op. cit.*, p. 219.

<sup>51</sup> Pietre prețioase = aurul semnifică topazul; argintul, perla; roșu, rubinul; albastru, safirul; purpura, ametistul; verde, smaraldul; negru, diamantul; Jean Claude Favre, *Abrégé méthodique des principes de la science héraldique*, Chambert, Louys du-Four, Imprimeur de S.A.R., MDCXLVII, p. 32.

<sup>52</sup> Perla = în Europa era folosită în medicină la tratarea melancoliei, a epilepsiei, a demenței. La greci, perla era simbolul iubirii și al căsătoriei. Ea simbolizează sublimarea instinctelor, capătul luminos al evoluției. Perla este rară, pură, prețioasă. Datorită formei sale sferice, perla este asociată cu perfecțiunea; mai simbolizează cunoașterea; Jean Chévalier, Alain Ghéerbrant, *op. cit.*, III, p. 66-69; Hans Biedermann, *Dicționar de simboluri*, vol. II, Editura Saeculum I.O., București, 2002, p. 327-328.

<sup>53</sup> Glob crucifer = sferă suprapusă de o cruce care se găsește în vârful coroanelor închise, în mâna unor personaje sau deasupra unor scuturi; este însemn al puterii suverane, atribut al suveranității. În heraldica românească globul crucifer este întâlnit în stemele Țării Românești, în armele Moldovei și în armeriile statului român; *Dicționar al științelor speciale*, p. 127.

<sup>54</sup> Silviu Andrieș-Tabac, *Tipologia crucii heraldice*, în *Analecta Catholica*, IV, 2008, Chișinău, 2010, p. 110, fig. 37.

<sup>55</sup> Claude Wenzler, *op. cit.*, p. 187, fig. 338, 339, 340.

mărginită de un cerc liniar la exterior, legenda: \* ROMÂNIA \*  
INSTITUTUL DE CHIMIE CLUJ.<sup>56</sup>



**III.** Matrice sigilară rotundă, 32 mm, confecționată din alamă, gravată în incizie. În emblemă, stema mică a României de la 1921, asemănătoare cu cea de mai înainte. În exergă, mărginită de un cerc liniar la exterior, legenda: **UNIVERSITATEA REGELE FERDINAND I CLUJ \* RECTORATUL.**<sup>57</sup>

---

<sup>56</sup> Arhivele Naționale Istorice Centrale, col. Matrice sigilare, nr. 8333.

<sup>57</sup> Ibidem, nr. 8341.



C. Stema României, a cărei descriere o redăm mai jos așa cum a fost prevăzută la art. 99 din Constituția Republicii Populare Române intrată în vigoare la 13 aprilie 1948, apare în câmpul sigilar al următoarelor două matrice.

**Art. 99.** Stema Republicii Populare Române, reprezintă munții împăduriți, deasupra cărora se ridică soarele. În mijloc se află o sondă, iar în jurul stemei o coroană de spice de grâu.<sup>58</sup>

**IV.** Matrice sigilară rotundă, 46 mm, confecționată din oțel, gravată în incizie. În emblemă, stema țării așa cum este descrisă mai sus, dar având în plus, în partea de jos, o panglică tricoloră, cu care sunt înfășurate spicele și pe a cărei parte centrală sunt scrise literele R.P.R. În exergă, mărginită, la

---

<sup>58</sup> *Constituția Republicii Populare Române*, în *Monitorul Oficial*, partea I, nr. 87 bis din 13 aprilie 1948.

exterior, de un cerc liniar și de un unul perlat, iar la interior, de alte două cercuri liniare, legenda: ★ UNIVERSITATEA BOLYAI DIN CLUJ ★ KOLOZSVÁRI BOLYAI TUDOMÁNYEGYETEM.<sup>59</sup>



V. Matrice sigilară rotundă, 46 mm, confecționată din alamă, gravată în excizie. În emblemă, stema țării asemănătoare cu cea de mai înainte. În exergă, mărginită, la exterior, de un cerc liniar și de un unul perlat, iar la interior, de de un alt cerc liniar, legenda: ★ UNIVERSITATEA BOLYAI DIN CLUJ ★ KOLOZSVÁRI BOLYAI TUDOMÁNYEGYETEM.<sup>60</sup>

<sup>59</sup> Arhivele Naționale Istorice Centrale, col. Matrice sigilare, nr. 8336 a.

<sup>60</sup> Ibidem, nr. 8336 b.





**D.** Stema României, a cărei descriere o redăm mai jos așa cum a fost prevăzută la art. 102 din Constituția Republicii Populare Române adoptată de Marea Adunare Națională la 24 septembrie 1952, apare în câmpul sigilar al ultimelor trei piese.

**Art. 102.** Stema Republicii Populare Române reprezintă munții împăduriți, deasupra cărora se ridică soarele. În partea stângă a stemei se află o sondă. Stema este încadrată de o cunună de spice de grâu. În partea de sus a stemei se află o stea în cinci colțuri. În partea de jos a stemei, spicele sunt înfășurate într-o panglică tricoloră pe care sunt scrise literele R.P.R.<sup>61</sup>

**VI.** Matrice sigilară rotundă, 44 mm, confecționată din oțel, gravată în incizie. În emblemă, stema țării așa cum este descrisă mai sus, dar având

---

<sup>61</sup> *Constituția Republicii Populare Române*, în *Buletinul Oficial al Marii Adunări Naționale a Republicii Populare Române*, nr. 1 din 27 septembrie 1952.

în plus, scrise, încă o dată, în partea de sus, literele R.P.R. În exergă, mărginită, la exterior, de un cerc perlat, iar la interior, de un altul liniar, legenda: ★ UNIVERSITATEA „VICTOR BABEȘ” CLUJ ★ RECTORATUL.<sup>62</sup>



**VII.** Matrice sigilară rotundă, 45 mm, confecționată din alamă, gravată în excizie. În emblemă, stema țării asemănătoare cu cea de mai înainte. În exergă, mărginită, la exterior, de un cerc perlat, iar la interior, de un altul liniar, legenda: ★ UNIVERSITATEA „VICTOR BABEȘ” CLUJ ★ RECTORATUL.<sup>63</sup>

---

<sup>62</sup> Arhivele Naționale Istorice Centrale, col. Matrice sigilare, nr. 8342.

<sup>63</sup> Ibidem, nr. 8339.



**VIII.** Matrice sigilară rotundă, 28 mm, confecționată din oțel, gravată în incizie. În emblemă, stema țării descrisă în constituția din 24 septembrie 1952 . În exergă, mărginită de un cerc liniar la exterior, legenda: ★ UNIVERSITATEA VICTOR BABEȘ ★ CLUJ ★ CATEDRA DE MINERALOGIE.<sup>64</sup>

---

<sup>64</sup> Ibidem, nr. 8338.



## **Voluntari almăjeni în Campania militară din 1919 contra comunismului unguresc**

*Panduru Pavel*

În luna iulie 2009, s-au împlinit 90 de ani de la strălucitele victorii ale armatei române împotriva agresiunii bolșevismului unguresc asupra României - din anul 1919. Încă o dată românii se văd nevoiți a-și lua destinul în propriile mâini pentru a impune în fața lumii, dar mai ales a Ungariei, voința de unire liber exprimată în Marile Adunări de la Chișinău, Cernăuți și Alba-Iulia. Ignorarea hotărârii națiunii române de a-și vedea împlinit visul de veacuri - România Mare – lovea în demnitatea națională a poporului român, în credibilitatea pe plan internațional a acțiunilor sale. Ei trebuiau să apere ideea de națiune, care acum era strâns legată de cea de democrație, bazate pe noțiunile de libertate și proprietate - ce reies din documentele Marii Adunări de la Alba Iulia. Pentru aceasta se impunea o aprigă luptă diplomatică, dar și o riguroasă intervenție militară.

Marile puteri au oferit Ungariei, în plan diplomatic, prin semnarea convenției de la Belgrad, la 13 noiembrie 1918, fără participarea românilor, posibilitatea de a se opune voinței lor de eliberare a Transilvaniei cât și a Banatului. Situația este corect prezentată de generalul H.M Berthelot în telegrama sa, de la începutul anului 1919, adresată lui Clemenceau: „Am impresia că în acest moment Alianții nu vorbesc sincer României. În Banat, făcându-se tabula rasa din tratatul din 1916 între România, Franța și Anglia, sârbii au fost lăsați să ocupe Banatul, să brutalizeze, să jefuiască sau să-i închidă pe locuitorii de naționalitate română și să-i împiedice să-și manifeste dorința de a se uni cu România. În Transilvania s-a fixat o limită a ocupației române absolut arbitrară, exclusiv geografică, și fără a ține seama de situația etnografică” (C. Prodan – „Războiul româno-ungar 1919”, în „Dosarele istoriei”, an IV, nr. 2 (30), 1999).

În vederea conducerii optime a tuturor operațiilor armatei române în Transilvania, Marele Cartier General a hotărât, la 10 decembrie, constituirea comandamentului Trupelor din Transilvania, cu sediul la Sibiu. Comandant a fost numit generalul Traian Moșoiu, iar șef de Stat Major, generalul Ștefan Panaitescu. S-a ordonat mobilizarea contingentelor 1896-1900, constituindu-se Diviziile 16,18,20 și 21 Infanterie ardeleno și bănățene, la care și-au adus o contribuție importantă voluntarii almăjeni. Planurile de operații sunt întocmite de locotenent – colonel Ion Antonescu, șeful operațiilor în Marele

Cartier General Român, prezent pe teren pentru a îndeplini întocmai și a asigura victoria armatei române.

La începutul anului 1919 era numai o rezolvare parțială a problemei românești, deoarece: „Este necesar să continuăm înaintarea trupelor noastre pentru a ocupa cel mai devreme posibil Regiunea Arad, Oradea Mare, Careii Mari pentru următoarele motive:

a) Populația românească din regiunea neocupată de noi nu mai este sigură de viața și averea sa. Bandele ungare înarmate sprijinite de gărzile lor naționale jefuiesc orașele și satele și omoară fără milă...

b) Ungurii seamănă prin toate mijloacele pe o scară întinsă bolșevismul, spunea generalul C. Prezan, șeful Marelui Cartier General. Acum România era amenințată din trei părți deodată. La est și la nord de bolșevicii lui Lenin, la vest de unguri iar la sud de bulgari, menționa ziarul francez „Le Temps”.

În aceste împrejurări grave, în care prin acțiuni de forță și presiuni diplomatice se urmărea din nou scindarea poporului român și a teritoriului său milenar, în zorii zilei de 15 aprilie 1919 trupele ungare atacă trupele române pe un front de 200 km, de-a lungul munților Apuseni. În urma unor încleștări îndârjite, trupele române au stăvilit ofensiva inamică și au trecut la contra ofensivă. După luptele crâncene, timp de două săptămâni, respectiv până la 1 mai 1919, au eliberat munții, au ieșit în câmpie, atingând întregul curs al Tisei, după care s-au oprit. Armata română nu a avut intenții de cotropire. Ea a urmărit înlăturarea pericolului de sincronizare a eforturilor militare ale Rusiei sovietice și Republicii ungare a sfaturilor, dejucându-le planul de joncțiune. În orașele eliberate arbora drapelul tricolor și se stiga „Trăiască armata română”.

Ungurii nu sunt mulțumiți și încă de la 5 iulie 1919, încep pregătirea unei noi ofensive la est de Tisa. Obiectivul urmărit de Bela Kun și comisarii săi era să treacă Tisa și să atace trupele române pentru a recupera orașele Oradea, Salonta, Arad, concomitent cu ofensiva Armatei Roșii în Bucovina și Basarabia - pentru a prinde România ca într-un clește. Ofensiva armatei ungare a început în ziua de 20 iulie în sectorul Zsolnok, unde se aflau în prima linie, desfășurate, diviziile 16 și 18 infanterie române(ardelene) în care erau și almăjenii. Desfășurate cu rapiditate, acțiunile armatei române au oprit ofensiva inamicului și trecând la contra ofensivă l-au respins înspre vest, peste Tisa. Cu mari eforturi și sacrificii, armata română a urmărit resturile armatei ungare până la Budapesta și la 3 august 1919, unele unități intră în capitala Ungariei, iar altele ajung la granița de vest a statului agresor.

În acest context, se poate spune, cu mândrie, că armata română a contribuit la înlăturarea structurilor comuniste instalate în Ungaria. Era singura armată care luptase cu succes împotriva comunismului, față de aliații participanți la războiul civil din Rusia, care au pierdut, permițând instalarea dictaturii proletare. Campania anilor 1918/1919 a fost unicul război în care armata română a luptat singură, fără aliați. Pentru mărețele fapte de arme, cât și pentru rezultatele lor, trebuie să acordăm veșnică recunoștință armatei române și eroilor ei. La succesele militare din vara anului 1919 au contribuit în mod substanțial voluntarii români din Banat și Ardeal. Temeinica lor pregătire, precum și calitățile de militar și de om au atras atenția superiorilor care i-au numit în funcții de pregătire și organizare a unităților în formare – diviziile ardelen. Veniți dintr-un lung război, care nu era al lor, au găsit resurse fizice și sufletești și s-au pus, fără ezitare, la dispoziția Consiliilor Naționale Române - în toamna anului 1918 și a armatei române în 1919.

În rândul numeroșilor voluntari se înscriu, cu rezultate deosebite, preoții și ofițerii născuți în „Țara Almăjului” din județul Caraș-Severin. Primind o educație aleasă, bazată pe dragostea de muncă, de neam și țară, au participat activ la realizarea dezideratului major al românilor - desăvârșirea unității naționale și la pregătirea de luptă a unităților armatei române. Ei au fost: preoții Iosif Serafin, Iosif Coriolan Buracu, Nicolae Bădâni și Ioan Stroca și ofițerii: colonel Grigore Boldea, maior Romulus Boldea, căpitan Ruja Constantin, lt. colonel Grigore Mihăiuș, locotenent Teodor Marconescu din Prigor etc.

1. Protopopul militar – colonel Iosif Serafin din Pătaș. În noiembrie 1918 se pune la dispoziția Consiliului Național Român din Viena. Vine la Sibiu în februarie 1919 și se înrolează voluntar în armata română, fiind însărcinat cu organizarea serviciului religios pe întreg teritoriul Transilvaniei și Banatului, devenind șeful clerului ortodox român în armata din Transilvania în vederea campaniei de la Tisa. El primește ca voluntari pe cunoscuții preoți militari buni săi prieteni săi, preoții militari Iosif Coriolan Buracu din Prigor, Nicolae Bădâni din Dalboșeț și Ioan Stroca din Bănia. Îi repartizează la Divizia 18 Infanterie, în vederea pregătirii marii unități pentru eliberarea teritoriilor românești de dușmani. Pentru serviciile aduse în această campanie este decorat cu „Coroana României” în grad de ofițer și ordinul „Regele Ferdinand” în grad de cavaler.

2. Protopop militar, locotenent – colonel Iosif Coriolan Buracu este repartizat la Regimentul 105 Infanterie Brașov de sub comanda colonelului Victor Economu. Contribuie la organizarea Regimentului și la pregătirea ostașilor pentru campania de eliberare a Banatului de sub ocupația sârbilor,

sprijinind instalarea administrației românești în Timișoara, Arad și Lugoj, în iulie 1919.

### 3. Colonel Grigore Boldea din Borlovenii-Vechi.

La 1 februarie 1919 își oferă serviciile Consiliului Dirigent de la Sibiu și este repartizat de către generalul de divizie B. Boeriu la Regimentul 91 Infanterie de la Alba Iulia în curs de formare. Calitățile sale de om și pregătirea militară contribuie la grabnica organizare și buna pregătire a regimentului în vederea apărării teritoriilor de la nord de Mureș. După formarea Regimentului pleacă cu acesta pe frontul din Munții Apuseni și se distinge în bătăliile împotriva ungarilor din luna aprilie. În luna iulie, participă în linia I cu Divizia 18 Infanterie, stopând atacurile inamicului și apoi organizând contra ofensiva armatei române, în bătăliile de la Zsolnok, Zagykoru, Alpar, Cegle, făcând minuni de vitejie, resping inamicul peste Tisa. Pentru faptele de arme este decorat cu „Steaua României” în grad de ofițer, Medalia „Victoria”, „Coroana României” în grad de comandor.

### 4. Maior Romulus Boldea din Borlovenii-Vechi.

La sfârșitul războiului mondial, eliberat de jurământul dat împăratului, maiorul Romulus Boldea, constatând că soarta Unirii de la 1 decembrie 1918 depinde de armată – nu ezită să-și pună serviciile la dispoziția Consiliului Dirigent de la Sibiu. Este repartizat la Regimentul 36 Artilerie, în calitate de comandant de Divizion. Contribuie la rapida pregătire a artileriei în vederea participării la eliberarea teritoriilor românești din Transilvania. Ia parte la luptele din Apuseni și de la Tisa. Pentru faptele de vitejie este decorat de două ori.

### 5. Căpitan Constantin Ruja din Prigor

Face parte din Garda Națională din Arad unde era și prietenul său din Prigor, Teodor Marconescu. La 1 decembrie este la Alba Iulia la Marea Adunare Națională, însoțind pe Ștefan Cicio-Pop. Este repartizat de către Consiliul Dirigent la departamentul armată, ocupându-se de aprovizionare. În aprilie 1919, ca adjutant al generalului Dănilă Papp de la Divizia 18 Infanterie, participă la luptele de alungare a dușmanului din teritoriile românești în urma unor acțiuni temerare. De asemenea, în iulie 1919, este participant la grelele lupte ale Diviziei 18 Infanterie date cu agresorul până la nimicirea lui (în luptele de la Tisa). În războiul mondial a avut ca aghiotant pe vestitul taragotist român Luță Ioviță.

### 6. Locotenent – colonel Grigore Mihăiș din Bozovici.

Participă la Marea Adunare Națională de la Alba Iulia ca delegat al Gărzii Naționale din Lugoj. În februarie 1919 este repartizat de către Consiliul Dirigent din Sibiu la Regimentul 92 Infanterie din Orăștie. Ocupă funcția de adjutant al Regimentului și ca șef al biroului de instrucție.



Participă cu Regimentul la luptele de alungare a ungarilor în aprilie 1919 din Munții Apuseni până la Tisa. În iulie 1919 Regimentul 92 are un sector de 30 km pe malul stâng al Tisei. Grigore Mihăiș este numit comandantul Companiei 7 din Batalionul 3. Pentru felul cum și-a condus compania este lăudat de generalul Dănilă Papp, comandantul Diviziei 18 Infanterie. La un puternic atac al inamicului, comandantul de batalion este rănit și comanda o preia Grigore Mihăiș. În sectorul său de front, Batalionul 3, condus de Grigore Mihăiș, stopează atacul inamic și printr-un fulgerător atac la baionetă îl respinge cu grele pierderi. Grigore, deși rănit, continuă să lupte până la înlocuirea lui.

Pentru faptele de vitejie este răsplătit cu ordine și medalii. Cea mai importantă fiind ordinul „Mihai Viteazul”. El este singurul ofițer voluntar care a primit această înaltă distincție a armatei române.

Anul 1919 aduce împlinirea unui destin istoric pentru români. „România Mare reprezintă clipa culminantă a istoriei noastre din secolul XX”. Puterea de sacrificiu a voluntarilor almăjeni de pe câmpurile de luptă a adus o importantă contribuție la marile victorii românești din vara anului 1919. Ei au fost și trebuie să fie pilde și model pentru tinerii de astăzi și din totdeauna ai României. Spiritual acestor bravi înaintași, iubitori de neam și de Dumnezeu, veghează asupra poporului român, ajutându-l să păstreze marile înfăptuiri de la început de veac XX.

## **Ioachim Miloia – personalitate marcantă a Banatului în perioada interbelică**

*Mihai Deheleanu,  
Muzeul Banatului, Timișoara*

Ioachim Miloia s-a născut în anul 1897 în Ferendia, unde tatăl său, Achim Miloia a fost învățător la școala confesională, în perioada 1886-1908. Fiind un dascăl vrednic, acesta a fost ales, în anul 1894, membru al Sinodului eparhial din Dieceza Caransebeșului.

Dorind ca fiilor săi Vasile Miloia (n. 1985) și Ioachim sale asigure „o creștere mai aleasă”, Achim Miloia s-a mutat cu familia la Caransebeș, în anul 1908, fiind transferat acolo în calitate de revizor școlar de pe lângă Comitetul eparhial în acest oraș, în ultimii trei ani din viață a fost „în serviciul Consistorului, fiind angajat ca ajutor de exactor, lucrând cu zel neobosit până cu două săptămâni înainte de încetarea din viață”. În această localitate Ioachim Miloia, după absolvirea liceului, în anul 1916, va urma cursurile Institutului Teologic și Pedagogic, timp de trei ani. Absolvind institutul, în 1919, „obține certificatul de calificare preotească și de învățător”. Nu s-a hirotonisit, însă, ci a continuat învățământul superior până, în toamna anului 1919 s-a înscris la Facultatea de Litere din București, fiind admis în anul III al acestei instituții, pentru că doi ani i s-au echivalat cu Institutul Pedagogic și Teologic din Caransebeș. În anul universitar 1919-1920 Ioachim Miloia a frecventat și cursurile Academiei de Arte Frumoase din București. În acea perioadă, studentul Miloia a lucrat în atelierul pictorului G.D. Mirea, aici tânărul artist plastic avându-și începuturile creației în domeniul picturii bisericești. Într-o referire a lui Aurel Cosma junior - care, în acea perioadă era și el student la București (în anul I, la Facultatea de Drept) aflăm că: „Lucrările de pirogravură ce le-a făcut (Miloia) ca student la București, ca să-și câștige existența, i-au folosit mai târziu la numeroase realizări de motive românești, cum sunt ghirlandele de pe pereții bisericii din Timișoara - Fabric, aplicate cu ocazia restaurării picturii lui Zaicu”<sup>1</sup>.

În „Foaia diecezană” din 10/23 mai 1920 a publicat articolul

---

<sup>1</sup> Traian Topliceanu, *Un cărturar bănățean Ioachim Miloia*, în revista „Banatul”, an X, nr. 1-3, 1994, p. 4.

*Naționalitatea în ornarea bisericilor noastre*, acesta fiind semnat Ioachim Miloia.

În toamna anului 1920, Ioachim Miloia a plecat la studii în Italia. La sfârșitul lunii noiembrie s-a înscris la Academia de Arte Frumoase din Roma, unde în urma unor examene riguroase, a fost primit în anul al II-lea al Secției Istoria Artei<sup>2</sup>.

În vara anului 1922 a absolvit Academia de Belle-Arte din Roma. În toamna anului 1922, Miloia s-a înscris la Universitatea din Roma, fiind admis în anul III. La instituția aceasta și-a pregătit doctoratul în istoria artelor. Și-a susținut examenul de doctorat în anul 1924, prezentându-și teza, scrisă în limba italiană: *Curentul goticului internațional și frații Lorenzo și Jacopo Salitnbeni din San Severino*<sup>3</sup>.

Miloia își continuă studiile în Italia, pregătindu-și, la Universitatea din Roma, doctoratul în litere și filozofie, în 26 aprilie 1927, și-a susținut teza de doctorat, intitulată *Legenda crucii în literatura și arta medievală*, care a fost redactată, bineînțeles, tot în limba italiană.

Cu începere din data de 1 septembrie 1927, Ioachim Miloia a fost angajat în postul de profesor de desen la Școala Normală de învățământ din Timișoara. Între timp i se pregătea ocuparea postului de director al Muzeului Bănățean din Timișoara. În funcția respectivă a fost numit cu începere din data de 28 ianuarie 1928.

În luna ianuarie 1928, Miloia se angajează în realizarea unor lucrări de artă religioasă, așa după cum aflăm dintr-o scrisoare adresată mamei sale: „mă apuc de o capelă în Iosefin, pe care trebuie s-o dau gata până către sfârșitul lui februarie (...) Ieri am fost la mănăstirea Bodrog, unde am fost invitat de arhimandritul Morușcă pentru niște lucrări”.

În vara anului 1928 Ioachim Miloia a efectuat lucrări de restaurare a picturii bisericii ortodoxe române din Lipova. În articolul *Din activitatea Muzeului Bănățean. Dare de seamă*, apărut în primul număr din „Analele Banatului” pe același an, Miloia, menționează că a făcut cercetări amănunțite asupra *bisericii din Lipova* (subl. I. M.), unul din monumentele artistice și istorice cele mai însemnate din regiunea noastră<sup>4</sup>.

În continuare, Ioachim Miloia precizează că, în anul 1928 el a făcut

---

<sup>2</sup> Traian Topliceanu, *op.cit.*, p. 6.

<sup>3</sup> Mircea Miloia, *Pictorul Ioachim Miloia 1897- 1940*, Ed. Eurostampa, Timișoara, 2002, p. 123.

<sup>4</sup> Ioachim Miloia, *Biserica din Lipova( Banat)*, în: „Analele Banatului”, an I, nr. 1, 1928, p. 131.

cercetări, „la încă două biserici românești" din Timișoara. Subliniază că: „Au fost dealtfel primele pe cari le-am vizitat anul acesta în legătură cu cercetarea bisericilor noastre bănățene. Cea din „Elisabetin" (Maiere) și cea din „Fabricul Timișoarei" (în timp, Miloia se va impune în cercetarea, restaurarea, pictarea unor edificii ecleziastice), încă în același an, el a mai efectuat cercetarea „ruinilor și clopotniței vechei biserici gr. ortodoxe, precum și a criptei acesteia" din Lugoj, a „bisericii gr. cat. apoi a Episcopiei" din această localitate, a bisericilor de lemn din Urseni, Berini și Duboz, a bisericii Mănăstirii Săraca din Șemlacul Mic, a bisericilor din Denta, Clopodia, Caransebeș (Sf. Ioan Botezătorul) „declarată monument istoric" încă de pe atunci<sup>5</sup>.

În anul 1929, Miloia a continuat să cerceteze monumentele ecleziastice: biserica din Sasca, pictată de Dimitrie Turcu, biserica din Cerneteaz, pictată de Zaicu, biserica de lemn din Butin; revine la bisericile din Berini și Duboz și la Mănăstirea Săraca, face investigații la mănăstirea de la Partoș, unde era îngropat mitropolitul român Iosif; atrage atenția asupra bisericii de aici, zidită pe la 1730 - „unul dintre cele mai importante monumente de după ocupația turcească" din Banat.

Continuând îmbogățirea colecțiilor muzeului cu achiziții valoroase, în anul 1929, Miloia cumpără pe seama instituției o lucrare de excepție: *Sfânta Familie* de Marcelo Venusti (1515-1579)".

În anul 1930, Societatea de Istorie și Arheologie din Timișoara l-a ales pe Miloia președintele ei. Programul de lucru pe anul 1930 al SIAT - conceput de Miloia -cuprindea între altele - efectuarea unor cercetări, în vederea alcătuirii „unei monografii a Banatului istorico-artistic" și a strângerii datelor referitoare la bisericile de lemn din Banat - așadar erau vizate domenii care erau acoperite de Miloia. „Un domeniu, în care Muzeul Banatului, adică I. Miloia, a desfășurat o activitate grandioasă în 1930 este cel al cercetării științifice. Două au fost domeniile prioritare abordate de Miloia și anume cel al arheologiei în care iese în evidență periegeza întreprinsă laolaltă cu C. Daicoviciu și cel al bisericilor vechi de lemn și cărămidă ale Banatului"<sup>6</sup>.

În anul 1930 Miloia a reluat cercetările făcute în 1929, împreună cu arh. Victor Vlad (1889-1967) la bisericile din Berini, Bucovăț (comuna Mănăștiur) Butin, Cerneteaz, Partoș, Urseni și la Mănăstirea Săraca de la Șemlacu Mic. Pe lângă aceste lăcașe de cult, Miloia a mai cercetat bisericile

---

<sup>5</sup> Florin Medeleț, Vasile Rămneanțu, *Muzeul Banatului. File de cronică II 1918- 1948*, Ed. Mirton. Timișoara, 2003, p. 120.

<sup>6</sup> Florin Medeleț, Vasile Rămneanțu, *op.cit.*, p. 124.

din Breazova, Berzeasca, Surducu Mare, Ofsenița. În luna decembrie 1930, Miloia împreună cu Vlad reiau cercetările la biserică din Bucovăț.

În anul 1931, el a cercetat bisericile de lemn din Iersig și Cebza, precum și Mănăstirea Săraca, aici fiind în zilele de 9-10 iunie și în 5 august.

Un timp considerabil a folosit Miloia, în anul 1931, pentru realizarea picturii de iconostas a bisericii din Cuptoare - Secu, jud. Caraș-Severin (construită în 1931 după planul profesorului arhitect Victor Vlad) precum și pentru restaurarea picturii bisericii din Bocșa Montană, zidită în 1796 și pictată în 1843 de vestitul pictor bănățean Dimitrie Turcu.

În vederea elaborării unei lucrări cuprinzătoare despre bisericile de lemn din Banat, în toamna anului 1932 Miloia a cercetat monumentele ecleziastice de acest gen din Crivina, Coșevița, Petroasa, Capăt, Duboz, Seceani, Povergina, Alioș, Buzad<sup>7</sup>.

Din păcate, Miloia n-a publicat o lucrare monografică a bisericilor de lemn din Banat. Dar rezultatele cercetărilor sale, atât cele publicate, cât și cele păstrate în arhive, îi conferă calitatea de deschizător de drum în acest domeniu, ceea ce au subliniat și cercetătorii care i-au urmat. Nicolae Săcară, în lucrarea *Bisericile de lemn ale Banatului*, Editura Excelsior, Timișoara, 2001, scrie că „începutul a fost făcut în acest domeniu în perioada interbelică de ilustrul om de cultură bănățean Ioachim Miloia. Moartea prematură a acestuia a întrerupt pentru un timp frumoasa inițiativă în această direcție”. Același autor în lucrarea *Bisericile de lemn dispărute din Banat*, apărută la aceeași editură, în anul următor, arată că: „în perioada interbelică bisericile de lemn, ca de altfel tot ce a reprezentat monument istoric, s-au bucurat de atenția specială a lui Ioachim Miloia. Ajuns la conducerea Muzeului Bănățean în 1928, încă în acel an a difuzat în toate localitățile rurale ale Banatului un „Chestionar istoric-arheologic”<sup>8</sup>.

În lucrarea *Muzeul Banatului. File de cronică II 1918-1948*, autorii consemnează: „Putem socoti drept o, acțiune de protejare a patrimoniului cultural din Banat și munca pe care a depus-o Miloia însuși pentru restaurarea unei vechi picturi ortodoxe române din Oravița Montană, între 22 mai și 10 august 1934”. Din păcate autorii nu dau sursa lor documentară. În schimb, Mircea Miloia reproduce în lucrarea sa, un articol captivant, *Un nume veșnic tânăr la Oravița: Dr. Ioachim Miloia* de Ioan Văran, prea onoratul protopop al Oraviței, care susține că „în toamna anului 1935 și

---

<sup>7</sup> Nicolae Săcară, Ioachim Miloia- cercetător, protector al monumentelor istorice în vol. *Un erudit cărturar- Ioachim Miloia*, de Mircea Miloia, Aurel Turcuș, Gheorghe Mudura, Nicolae Săcară, Ed. Mirton, Timișoara, 1997, p. 101.

<sup>8</sup> Nicolae Săcară, *op. cit.*, p. 103.

vara anului 1936, pictura bisericii, executată de pictorul Arsenie Petrovici și Dimitrie Turcu, avea să își recapete frumusețea de la început prin restaurarea ei în condiții excelente de către Ioachim Miloia.

O importantă descoperire arheologică a efectuat Ioachim Miloia, în anul 1934, la Belinț, activând în cadrul campaniei de cercetări organizată în această localitate de Institutul Social Banat - Crișana. Aici a depistat o biserică sală care avea absida altarului semicirculară. Prezentarea acestei descoperiri a fost publicată în lucrarea *Anchetă monografică în comuna Belinț*, Timișoara, 1938<sup>9</sup>.

Regretatul cercetător dr. Nicolae Săcară, referindu-se la descoperirea de către Miloia a celor două biserici medievale - din Căvăran și Belinț - afirmă: „Mulți dintre cercetători, chiar contemporani, nu sesizează importanța excepțională a descoperirilor sale, căci ambele monumente scoase la iveală reprezintă în chip limpede ctitorii ale cnezimii și nobilimii românești - medievale, arătând fie receptarea în Banat a influențelor stilului gotic (aidoma zonelor învecinate ale Zarandului, Hunedoara și Hațegului) în cazul Căvăranului, fie păstrarea tradițiilor constructiv bizantine ilustrată de tipul de plan descoperit la Belinț”.

În anul 1935, în urma unor stăruitoare intervenții ale lui Miloia la autoritățile abilitate, s-a schimbat numele muzeului din Timișoara, din *Muzeul Bănățean* în *Muzeul Banatului* (Aurel Ciupe - succesorul în funcția de director al muzeului - va cere și se va aproba ca numele instituției să fie *Muzeul Regional al Banatului*. După desființarea regiunilor, la sfârșitul anului 1967, iarăși se va reveni la numele dat de Ioachim Miloia).

Și în această perioadă, Miloia continuă cercetările privind monumentele ecleziastice și istoria artei din Banat. În 1935, el a efectuat investigații la mănăstirile „Sfântul Gheorghe” și „Săraca”, precum și la bisericile sârbești din Ciacova și Gad, vizitează și fotografiază manastirea Bodrog și efectuează investigații în arhiva parohiei ortodoxe din Lugoj, referitoare la pictorul Constantin Daniel. Tot în același an a publicat în revista „Luceafărul” din Timișoara două materiale - unul despre pictorul Constantin Daniel - celălalt despre biserica de lemn din Povergina<sup>10</sup>.

În anul 1937, Ioachim Miloia a fost numit director al Direcției Arhivelor Regionale Bănățene din Timișoara, înființată prin contribuția lui fundamentală. Concludent pentru buna lui cunoaștere a situației fondurilor arhivistice din Banat era și studiul *Arhivele Banatului*, pe care I. Miloia l-a publicat, în *Revista Arhivelor*, voi. III, nr. 6-7, București, 1936-1937, p. 79-

<sup>9</sup> Florin Medeleț, Vasile Rămneanțu, *op. cit.*, p. 124.

<sup>10</sup> Aurel Turcuș, *Ioachim Miloia (1897-1940)*, Ed. Eurostampa, Timișoara, 2008, p. 46.

93. În acest material documentar, Miloia atrăgea atenția și asupra importanței arhivelor parohiale, semnalând, totodată, necesitatea de a fi păstrate în spații adecvate.

În 11,12,13 septembrie 1937, în Timișoara a avut loc Congresul Astrei - centrale, cu care ocazie a fost inaugurată noua formă a reorganizării departamentelor din această parte a țării, fiind cuprinse în Regionala Astrei din Banat, Ioachim Miloia a fost numit președintele Secției istorico-etnomuzeale a acestei organizații. Aurel Bugariu (1911-1990) menționează într-un articol necrolog că „peste tot în manifestările culturale din raza Ținutului Timiș a fost prezentă și activă personalitatea lui I. Miloia. Regionala din Banat a „Astrii” are programul cultural fixat de acest ilustru dispărut”<sup>11</sup>.

În partea a doua a deceniului al IV-lea, în Timișoara se încerca să se găsească o modalitate pentru înființarea unei Episcopii. Miloia era în miezul problemelor, susținând, cu tărie, întemeierea acestui important așezământ religios, în acest sens este grăitor articolul său, *Iarăși chestiunea Episcopiei Timișoara*, apărut în 1937, în revista „Suflet nou” din Comloșu Mare.

În această intervenție publicată, el susținea că: „Episcopia românească din Timișoara va fi incontestabil cel mai de seamă și cel mai strălucit instrument pentru, afirmarea noastră”<sup>12</sup>.

Înalt Prea Sfinția Sa dr. Nicolae Corneanu, mitropolitul Banatului, sublinia că: "Legătura lui Ioachim Miloia cu biserica s-a concretizat însă nu numai în domeniul picturii, el a fost și un credincios mereu prezent în tot ce privea activitatea bisericească, viața de zi cu zi a Bisericii. El a făcut parte din „corporațiile” - cum se spunea pe atunci - parohiale și eparhiale. Deoarece în perioada când el s-a aflat în plină maturitate, la Timișoara ortodocșii români se zbăteau să-și redobândească episcopia proprie, el s-a atașat stăruințelor depuse în acest sens, ca simplu credincios mirean, dar și ca deputat sinodal .

Contribuția lui Ioachim Miloia la restaurarea episcopiei ortodoxe române, în Timișoara a fost deosebit de importantă, mai ales datorită faptului că, în perioada respectivă, nu exista unanimitate de opinii: unii gândeau la transferarea episcopiei de la Caransebeș la Timișoara, alții propuneau crearea unei noi episcopii formată din contopirea a două episcopii: cea nouă a Timișoarei unită cu cea a Caransebeșului, alții în fine, cărora s-a atașat și Ioachim Miloia, apreciau, ca fiind soluția optimă, crearea unei episcopii noi la Timișoara”<sup>13</sup>.

---

<sup>11</sup> Aurel Turcuș, *op. cit.*, p. 47.

<sup>12</sup> *Idibem*, p. 50.

<sup>13</sup> Mircea Miloia, *op. cit.*, p. 44.

Acest bun biserican „nu s-a mărginit numai la înțelegerea rolului educativ pe care o episcopie ortodoxă îl poate avea, ca centru de mișcare spirituală, în viața socială românească de pe meleagurile europene ale Banatului, ci s-a gândit și la prestața reprezentării românismului în această Timișoara, ca centru de viață nu numai pentru români, dar și pentru minoritarii conlocuitori. Episcopul român ortodox prin poziția sa în ierarhia vieții publice avea să adauge prestigiu chiar în raportul social dintre diferitele nații conlocuitoare. Episcopul era pentru Ioachim Miloia un simbol, un element principal al termenului de comparație pe care-l constituiau românii ca neam în raport cu celelalte neamuri de aici”.

În anul 1940, Nicolae Iorga, regretând moartea prematură a lui Ioachim Miloia aprecia și vocația artistică și excepționala pregătire de specialitate în domeniul artelor plastice ale marelui cărturar bănățean: „Artist de chemare, înțelegător adânc al unei arte de frumusețe senină și de bunătate omenească el făcuse studii de specialitate în Italia...” (**Ioachim Miloia**, în „Neamul Românesc”, 3 aprilie 1940)<sup>14</sup>. Cu unsprezece ani înainte, la începuturile bogatei activități desfășurate de Miloia în Timișoara, G. Călinescu atrăgea atenția, de asemenea, asupra aleasei formații artistice a cercetătorului bănățean: - „tânăr cu competență artistică și studii serioase de istoria artelor, făcute cu celebrul profesor Adolfo Venturi de la Roma” (G. Călinescu, **Un Glas din Banat**, în „Viața literară”, 2-16 februarie, 1929). Cursurile eruditului profesor italian le audiase, de altfel, și Călinescu, fiind bursier la Roma (1924-1926), pe vremea când își desăvârșea studiile și Ioachim Miloia, în aceeași metropolă. Miloia a studiat în Italia, timp de șapte ani (1920-1927), susținându-și aici două doctorate, unul - în istoria artelor, altul - în litere și filosofie. La perioada aceasta se referă C. Daicoviciu, evidențiind „pregătirea științifică câștigată în lungi ani de studii” de Miloia, (**Muzeul Bănățean din Timișoara**, în „Transilvania” nr. 10, din 1941)<sup>15</sup>.

---

<sup>14</sup> *Ibidem*, p. 46.

<sup>15</sup> *Ibidem*, p. 50.



## **Intelectuali din zona Aradului în arhiva revistei *Izvoarașul* din Bistrița-Mehedinți**

*Tudor Rățoi,  
Serviciul Județean Mehedinți al Arhivelor Naționale*

În cele ce urmează, vom prezenta câteva scrisori aflate în păstrarea și administrarea Serviciului Județean Mehedinți al Arhivelor Naționale, în fondul personal „Gheorghe N. Dumitrescu-Bistrița”, corespondență pe care creatorul acestui fond arhivistic a purtat-o cu intelectuali din zona Aradului, de-a lungul unei îndelungate perioade de timp, pe teme culturale și istorice dintre cele mai diverse.

În mod evident, judecata asupra semnificației corespondenței amintite nu poate avea loc fără referințe fie și sumare asupra celui care a dat numele fondului personal menționat și asupra revistei „Izvoarașul”.

Gheorghe N. Dumitrescu-Bistrița a fost un important folclorist și preot din Mehedinți, născut la 15 septembrie 1895 în fosta comună Bistrița (actualmente sat al comunei Hinova) și mort la vârsta de 97 de ani, la 2 februarie 1992<sup>1</sup>. Studiile primare le-a făcut în satul natal, unde școala publică se înființase încă de la 26 octombrie 1838, în prima serie de școli publice din Țara Românească<sup>2</sup>, iar pe cele gimnaziale la Liceul „Traian” din Turnu Severin. A făcut apoi studii teologice la Seminarul din Rm. Vâlcea și de învățător la Școala Normală din București, absolvită în 1918.

Întors în Mehedinți în 1919, și-a început cariera de învățător și de folclorist, tipărind la București primele sale culegeri de folclor (3 broșuri) și cântece corale de Ion Vidu și Tiberiu Brediceanu.

În același an a scos primul număr din revista „Izvoarașul”, care va deveni prin conținut și durată una dintre cele mai cunoscute reviste românești de folclor.

Revenit în satul natal în toamna anului 1919, s-a preoțit și, împreună cu soția sa, învățătoarea Olimpia-Oprica Dumitrescu, originară din comuna Celaru, județul Romanați, vor continua să tipărească revista și, totodată, să creeze aici o adevărată emulație de rezonanță națională, un veritabil centru

---

<sup>1</sup> Pentru biografie, vezi Ileana Roman, Tudor Rățoi (coordonatori), *Dicționarul enciclopedic al județului Mehedinți*, Editura Prier, 2003, p. 162.

<sup>2</sup> G.D. Iscru, *Începutul învățământului public la sate în județul Mehedinți (1838-1848) – mersul învățaturii -*, în „Drobeta”, 1976, p. 194.

social-cultural format din revista „Izvoarașul”, cu peste 1000 de colaboratori și abonați, Casa de Lectură „Floarea Bistriței”, Căminul Cultural (cu sală de muzeu și farmacie), Banca Populară „Cuza Vodă”, o cooperativă de consum și o tipografie, ultima instituție permițându-i să tipărească încă două publicații, efemere ca apariție, „Opațul Satelor” și „Alarma Satelor”.

Gh. N. Dumitrescu-Bistrița a colaborat, de asemenea, la reviste precum „Apostolul”, „Cultura poporului”, „Cuvântul nostru”, „Duminica poporului”, „Gorjanul”, „Neamul românesc” și în presa locală. A lăsat posterității o bogată arhivă de folclor, păstrată împreună cu aproape toate documentele sale la Arhivele Naționale Mehedinți, cuprinzând și corespondență cu personalități ale vremii, din care până în prezent au apărut două cuprinzătoare volume.

Opera cea mai de seamă a folcloristului a fost editarea revistei „Izvoarașul”, cu subtitlul „revistă de muzică, artă națională și folclor”, apărută în perioada 1919-1941, în acest din urmă an fiind interzisă<sup>3</sup>. Primul număr al revistei a apărut la București în 1919, în 2000 de exemplare. În perioada 1921-1940 a apărut cu subtitlul de mai sus în satul Bistrița, Mehedinți. Creație a preotului Gh. N. Dumitrescu-Bistrița, „Izvoarașul” a căpătat treptat o dimensiune națională, devenind a doua publicație de profil după „Șezătoarea” lui Artur Gorovei. A găzduit în paginile sale numeroși culegători de folclor din toate zonele țării și din comunitățile românești de peste hotare, o revistă cu mii de abonați în țară și în străinătate (Iugoslavia, Bulgaria, Cehoslovacia, S.U.A, Franța, Italia, Grecia, Austria, Germania). Printre colaboratori au figurat personalități culturale importante, muzicieni, muzicologi, folcloriști, etnologi, oameni de cultură, în general, ca Gh. Dima, Timotei Popovici, Artur Gorovei, Tudor Pamfile, Ion Vidu, Gh. Catană, C.S. Nicolăescu-Plopșor, C. Rădulescu-Motru, Gh. Bobei, T.G. Bulat, G.T. Niculescu-Varone și mulți alții.

În paginile revistei au apărut peste 2000 de cântece românești, majoritatea cu note muzicale, parte din ele intrate în repertoriul soliștilor de muzică populară. Despre „Izvoarașul” au fost elaborate teze de doctorat, teze de licență și lucrări de grad, peste 100 de cercetători consultând documente din arhiva „Izvoarașul”.

În timpul celui de-al Doilea Război Mondial, revista nu a mai putut să apară și nici în timpul regimului comunist, deși se cunosc intervenții directe ale directorului ei, Gh.N. Dumitrescu-Bistrița, adesea sprijinit de cunoscuți oameni de cultură, de a fi reluată.

---

<sup>3</sup> Ileana Roman, Tudor Rățoi, *op.cit.*, p. 232.

După 1990, la Râmnicu Vâlcea a apărut o nouă serie a revistei, întreruptă însă după câteva numere.

De o bogăție și diversitate extraordinare, corespondența lăsată de creatorul de fond și depusă la Arhivele Naționale cuprinde peste 1000 de scrisori, emanând de la numeroase personalități artistice și culturale printre care s-au numărat Filaret Barbu, Vasile Bogrea, N. Iorga, Ramiro Ortiz, Const. Brăiloiu, Gh. Bulgăr, I.C. Chițimia, Viorel Cosma, Gh. Dima, Tudor Pamfile, Ovidiu Papadima, Romulus Vulcănescu, C. Rădulescu-Motru, D.D. Panaitescu (fiul lui Perpessicius) și mulți alții.

Expresie a unui adevărat program cultural inițiat de Dumitrescu-Bistrița și destinat întregului spațiu românesc așa cum se desăvârșise acesta după 1918, printre cei care au corespondat cu fondatorul și editorul „Izvorașului” s-au numărat și intelectuali din zona Aradului.

Ca problematică, corespondența cu aceștia, emisă în mare parte în perioada interbelică dar și după cel de-al Doilea Război Mondial, evidențiază difuzarea revistei și în părțile Aradului, unde receptarea ei a fost foarte favorabilă, uneori aproape entuziastă printre cunoscători, motiv pentru care aceștia au solicitat abonamente, au propus colaborări și au trimis în acest sens materiale de folclor, ori au făcut sugestii cu privire la conținut. Impresionează în mod cu totul special la aceste scrisori tonul patetic, aprecierea pentru opera culturală ce se săvârșea într-un sat anonim din Oltenia, devotamentul pentru școală și dorința de a participa la salvarea atâtor comori de spiritualitate populară, despre care încă de pe atunci se spunea că sunt pândite de pericolul dispariției ireversibile sau al pervertirii. Și, cu toate că trecuse foarte puțin timp de la Marea Unire, transpar clar bucuria pentru ceea ce abia se consfințise în viața românilor, convergența sentimentelor naționale și unanimitatea în dorința de a participa la consolidarea identitară a statului național român desăvârșit în 1918.

Prima dintre scrisorile primite de Gh. N. Dumitrescu-Bistrița și „Izvorașul” dinspre Arad a fost datată la 7 iunie 1920, deci la nici un an de la apariția primului număr al revistei, și era semnată de învățătorul Liviu Buzilă, din Odvoș<sup>4</sup>. Aflând din timp despre apariția „Izvorașului”, expeditorul cărții poștale anunța că primise deja 3 numere ale acestuia și solicita să i se trimită și următoarele, înainte de a fi făcut abonament, urmând ca pe baza acestuia, în continuare, numerele ce aveau să apară să i se trimită regulat.

---

<sup>4</sup> Arhivele Naționale Mehedinți, fond personal Gheorghe N. Dumitrescu-Bistrița, IV.B.51, f. 1.

În 1925, la Bistrița-Mehedinți a sosit o scrisoare din Nădlac, datată la 22 ianuarie și semnată de Gh. Recujcaș (?), și el învățător<sup>5</sup>, în care semnatarul ruga să i se trimită „cu rambursă toate numerile din anul al V-lea ale plăcutei reviste „Izvorașul”, cu excepția numărului 1 pe care îl primise „la timpul său”, precum și „numerii apăruiți în anul al VI-lea” pentru care, prin mandatul poștal, se atașa abonamentul anual. Expeditorul făcea, totodată, și „o mică rugare. Să apară în revistă și pieze teatrale acomodate pentru elevii școlii primare și adulți”, mai precis „pentru serbările și șezătorile școlare”. „Avem noi – adăuga învățătorul din Nădlac – dar cuget că On. D. Voastre aveți ceva mai nou”.

Un alt corespondent al „Izvorașului” de pe meleagurile Aradului a fost Ion Mara. Foarte probabil el era originar din Vechea Românie, poate chiar din Oltenia, după cum rezultă dintr-o scrisoare din 17 aprilie 1931 în care evoca perioada petrecută „pe băncile școlii din Craiova”, când și luase contact cu revista de la Bistrița<sup>6</sup>. La data scrisorii, Mara se afla în Bihor, în comuna Saca, posibil de prin octombrie 1930, ca învățător, loc în care se stabilise și unde, credincios „Izvorașului”, se apucase de lucru și adunase ceva material pe care intenționa să-l trimită spre publicare. Comuna Saca se afla în răsăritul județului – menționa corespondentul – la 8 km de Beiuș, iar sărăcia oamenilor era „caracteristică”. „Oamenii muncesc pământul la proprietari în pustă, pământul este nerodnic, de-o compoziție săracă, nepermițând să crească decât paie. Clima e aspră, în schimb aerul e sănătos”. Poate din cauza condițiilor climaterice și sărăciei, autorul scrisorii se acomoda relativ greu în Saca, dar avea de gând să valorifice piesele de folclor de aici, din rândul cărora prețuia îndeosebi cântecele frumoase, „pe melodii jalnice și duioase, înjghebate poate în vremi de robie”<sup>7</sup>. În scrisoarea din 17 aprilie 1931 Ion Mara solicita să i se trimită numerele nou apărute, unul fiindu-i returnat fără știrea sa de către un coleg, precum și calendarul „Izvorașului”. O ultimă scrisoare a aceluiași Ion Mara este din 6 iunie 1939, dată la care acesta se mutase în Ineu și scria cu prilejul jubileului „Izvorașului”, la 20 de ani de la apariția acestuia, și când expeditorul trimitea materiale pentru numărul festiv. „De găsiți că-i bine – preciza autorul – vă rog să le puneți. De aici de departe mă bucur sincer de sărbătoarea „Izvorașului” și-i urez încă multe sărbători de acestea. Citind și Sfinția ta articolul scris de mine, cred că vă veți aduce aminte câte ceva spre a vă convinge că n-am spus minciuni bune de literatură. Să dea

---

<sup>5</sup> *Ibidem*, IV.N.28, f. 1-2.

<sup>6</sup> *Ibidem*, f. 3.

<sup>7</sup> *Ibidem*, f. 3.

*Dumnezeu ca să mai avem prilejul să scriem și pentru alte decenii ale „Izvoarașului” și să avem, mai ales, mai multă pace și liniște în suflete”*<sup>8</sup>.

Cuvinte la fel de frumoase a primit „Izvoarașul” și de la Petre Ugliș, supranumit „Delapecica”, domiciliat în Gurahonț. La 29 octombrie 1932<sup>9</sup> acesta scria redacției revistei mărturisindu-i că „Într-o clipă norocoasă am dat de revista „Izvoarașul”, o adevărată ladă cu comori de mare preț” la al cărei conținut se grăbea să aibă acces abonându-se. „Ca un vechi culegător de folclor - continua corespondentul să se prezinte – de peste 30 de ani, având strânse și în 3 volume, care sunt epuizate, vă rog să mă enumărați și pe mine printre colaboratorii revistei „Izvoarașul”.

*Am fost colaborator pe vremuri la „I. Creangă”, dar, izbucnind marele război, a urmat o pauză și am înțeles că azi nu mai apare.*

*Vă trimit aici puțin material, cules în mare parte pe Valea Crișului Alb. Aș avea povești și poezii populare pentru câte un volum și nu știu cum și unde le-aș putea edita. De cumva știți d-voastră vreun editor, v-aș fi foarte recunoscător. Am o variantă a poemei populare „Meșterul Manole”, pe care aș scoate-o în volumaș separat, cu vreo 2-3 cântece bătrânești”.*

Și mai departe, Ugliș continua cu observații de bun simț, pertinente și de valabilitate actuală: „*Are poporul nostru bogății imense sufletești, dar se pierde zilnic și mâine-poimâine nu le vom mai avea, că se îngroapă cu bătrânii și bătrânele satelor. Am înțeles din ziare că ar fi o societate de folkloriști. Oare nu s-ar putea pune bazele unei societăți de editură a culegerilor frumoase de folclor?*

*Oare – se întreba cvasiretoric Petre Ugliș - Academia de Folklor din Cluj (al cărei corespondent sunt și eu) nu ar putea să facă ceva și în această direcțiune? Pentru câte netrebnicii se găsesc milioane și pentru salvarea unui tezaur sufletelesc nu se află câteva sute de mi”.* Era motivul esențial pentru care îl admira și îl felicita pe Gh. N. Dumitrescu-Bistrița „*pentru munca și abnegațiunea*” cu care se dedicase „*acestei opere de mare preț*”, asigurându-l, totodată, de întregul său „*devotament și sprijin*”.

Într-un fel, asemenea aprecieri au avut semnificația lor la timpul respectiv, indiferent dacă promisiunile s-au concretizat sau nu. Este interesant însă că, potrivit unui obicei pe care și-l făcuse de timpuriu și pe care l-a respectat toată viața, editorul „Izvoarașului” nu l-a uitat pe cel care-i scrisese în 1932 din Gurahonț, așa cum nu i-a uitat pe majoritatea corespondenților săi, „risipitori” de urme în publicistica românească de atunci și de mai târziu. Ca dovadă, în dosarul cu scrisorile lui Ugliș se află

---

<sup>8</sup> *Ibidem*, f. 2.

<sup>9</sup> *Ibidem*, IV.U.2, f. 1.

un decupaj de presă adnotat în data de 8 august 1967<sup>10</sup> în care se spunea că învățătorul Petre Ugliș, cunoscut mai ales sub pseudonimul „Delapeșica”, urmând pilda lui I. Pop-Reteganul, G. Catană, C. Rădulescu-Codin și a altora anunța apariția la Editura pentru Literatură a unui volum de „Poezii și basme populare din Crișana și Banat”. Lucrarea era continuarea unei activități prodigioase a autorului, începută în 1909-1910 și marcată de apariția altor producții, publicate în colecțiile „Literatura poporană” (vol. I), „Poezii populare” (vol. II), „Povești din popor” (1909, Lugoj) și „Glume din popor” (1910, Lugoj).

Se pare că de la scrisoarea din 1932 și până în 1967, legătura dintre P. Ugliș și „Izvorașul” s-a rupt. Apoi, la șase ani de la adnotarea lui Gh.N. Dumitrescu-Bistrița despre Ugliș, în februarie 1973, acesta din urmă îi scria din nou preotului din Bistrița mehedinteană<sup>11</sup>, mărturisindu-i că, primind cu puțin timp în urmă revista „Albina”, „spre marea mea bucurie, am aflat că preotul-învățător Gh. N. Dumitrescu, din Bistrița – Mehedinți, fost redactorul revistei de folclor „Izvorașul”, este în viață”.

Și urmau amintirile: „La această revistă am avut și subsemnatul fericirea să fiu abonat și să colaborez ani de zile, până la izbucnirea Primului Război Mondial, cred<sup>12</sup>”.

*Eram un folclorist începător, și de atunci și până azi, când mă apropiu de al nouăzecilea an, sunt tot în câmpul muncii. Am publicat 12 volume de folclor la Editura E.S.P.L.A. și Editura Tineretului, respectiv Ion Creangă, lucrări în peste un milion de exemplare.*

*Am la Editura Minerva, București, în curs de apariție al 13-lea volum de „Basme” și „Povești” din Crișana și Banat și la Editura Facla din Timișoara altul care va apărea în viitor”.*

La câteva decenii de la relația sa cu „Izvorașul”, Ugliș păstra încă în 1973 nostalgia după revista bistrițeană și îl întreba pe preotul-cărturar dacă nu cumva mai avea în plus „colecții din prețioasa revistă de vânzare”. „Colecția mea – adăuga „Delapeșica” – în timpul războiului mi-a dispărut” și de aceea fostul colaborator s-ar fi mulțumit chiar și cu „numere răzlețe”.

În această scrisoare din 1973, Ugliș a găsit prilejul de i se confesa lui Gh.N. Dumitrescu-Bistrița asupra biografiei și preocupărilor sale. „Eu am fost – spunea el – învățător confesional în comuna Bodrogul Vechi, pendinte în cele spirituale de vechea mănăstire Hodoș. După șapte ani, am fost ales în comuna Bara, la nord de Lugoj, iar după dezrobirea Transilvaniei, m-am

---

<sup>10</sup> *Ibidem*, f. 2.

<sup>11</sup> *Ibidem*, f. 3.

<sup>12</sup> În această privință, P. Ugliș comitea o eroare fiindcă, după cum s-a văzut, prima lui scrisoare către „Izvorașul” data din 29 octombrie 1932 (n.n. – T.R.).

*mutat în comuna Gurahonțului, din Munții Zărandului, țara lui Avram Iancu, Regele Moșilor.*

*Sunt pensionar de 32 de ani.*

*Am avut mulți colegi din Mehedinți ca ofițeri, cu care am servit Armata Română în 1919 și 1920.*

*Ani de zile am cutreierat aproape toată Oltenia, cu minunatele ei mănăstiri și dacă știam că sunteți în viață, v-aș fi căutat.*

*Poate la vară, dacă ne-o ține bunul Dumnezeu cu zile și cu sănătate, să ajung pe la Bistrița Mehedințiului”.*

Aproximativ în același interval de timp, în februarie 1936, „Izvoarașul” primea o scrisoare și din Budești, de la învățătorul și directorul Școlii primare de aici, Constantin Andreescu<sup>13</sup>. Acesta mărturisea că văzuse în foaia „Tineretul învățătoresc” un articol consacrat revistei bistrițene, ocazie în care „am căutat ca în puținul timp ce l-am avut să trimit și eu revistei „Izvoarașul” câteva pagini culese din M-ții Apuseni, de care lucru mă ocup de când am părăsit băncile școlii secundare. În prezent – continua C. Andreescu – am o mulțime de culegeri din popor și dacă aceste pagini vor fi plăcute revistei, o să mai trimitem încă un manuscris cules de mai mult timp de prin Maramureș și de prin alte localități din M-ții Apuseni. Am mai trimis în 1934/35 ceva și revistei „Albina” – adăuga corespondentul. Iar apoi încheia: „Îndată ce primiți manuscrisul, vă rog a-mi comunica de urgență ce păreri aveți despre el și dacă merită vreo răsplată. Aștept de la revista „Izvoarașul” un modest îndemn la muncă și o asigur că mă voi strădui să fiu un bun colaborator al ei. Fiind lipsit de bani, vă trimit manuscrisul ca din partea școlii”.

O corespondență bogată a întreținut cu părintele Dumitrescu-Bistrița tânărul corespondent Mircea Emandi. Acesta a trimis la Bistrița o primă care poștală la 9 februarie 1938, pe când era elev în clasa a IV-a la Școala Normală de Învățători din Arad<sup>14</sup>. Originar din Pecica, tânărul elev îi spunea părintelui că, intrând în posesia unor numere din „Izvoarașul” din anii 1935 și 1936 „și văzând frumusețile pe care le produce revista, având la îndemână un caietel cu melodii populare și poezii populare, din dragostea și din iubirea pentru muzica noastră strămoșească, m-am gândit că ar fi bine să le publice o revistă muzicală”. Și, evident, Emandi se orientase asupra „Izvoarașului”. Din ianuarie 1938 el se abonase deja la revistă, iar din scrisoarea înregistrată la Bistrița în 24 februarie rezultă că în cursul acestei luni trimisese spre publicare cinci cântări și un număr de poezii populare

---

<sup>13</sup> *Ibidem*, IV.A.9, f. 1.

<sup>14</sup> *Ibidem*, IV.E.3, f. 1.

adunate din satele județului. Văzând în „Izvorașul” un mijloc de „*propagare a culturii noastre populare, care în multe sate este pe pragul pieirii, se stinge cum se stinge flacăra unui opaiț care abia mai palpită în întunericul și în bezna nopții*”, Mircea Emandi a trimis cu sârg diverse materiale, multe fiind publicate („*Rele-s maică frigurile*”, „*Cântec din bătrâni*” și altele). Mai mult, tânărul colaborator și-a asumat și rolul de difuzor al revistei, luptându-se să facă abonați cât mai numeroși, mai ales printre colegii de clasă. S-a ocupat, de asemenea, cu identificarea și culegerea „*mândriilor noastre populare*”, cu speranța că, trimitându-l și publicându-l, acest „*puțin*” al său făcea „*să răsară mult spre o prosperitate și înflorire a neamului și ca mine să facă oricine care are posibilitatea să o facă*”. Atașamentul pentru „Izvorașul” s-a amplificat atât de mult încât, în cursul verii 1938, intervenind un răstimp de sistare a difuzării, tânărul Emandi a cerut în repetate rânduri relații pentru neprimirea revistei. După justificate semne de întrebare, în toamnă el a revenit cu noi materiale (cuvinte dialectale, credințe, superstiții etc.) pentru publicat, personale sau strânse de la colegi, rugând redacția să aleagă. În ianuarie 1939 îl consulta pe părintele Dumitrescu asupra posibilității de cumpărare și utilizare a unui fonograf, sondând chiar dacă nu putea fi ajutat în acest sens, fiind băiat orfan, cu încă un frate, Lucian Emandi, aflat și el la primele încercări beletristice la revistele „Familia” și „Gândirea”. Peste un an, în ianuarie 1940, revenea cu o nouă scrisoare, după ce vizitase Sibiul, unde participase la un concurs de coruri premilitare, și Bucureștiul, tot pentru concurs. Și de această dată tânărul trimitea material spre publicare, declarând că va rămâne un veșnic colaborator al „Izvorașului”, „*poate nu tot așa de înflăcărat*”, timpul spunându-și cuvântul, dar „*recunoscător – sublinia el - pentru că mi-ați deschis ochii și inima către comoara de nebănuit a poporului românesc*”.

*Orișicum, prin intermediul „Izvorașului” mi-ați dat un nou impuls de viață sufletească. Până acum mă mulțumeam cu nimicuri. Acum caut să câștig mai mult. Și poate de aceea – fără nici un interes material – m-am apucat să scriu, ca împins de ceva tainic... Și ceea ce mi-a deschis drumul acesta a fost literatura populară.*

*Dumnezeu să vă răsplătească pentru opera ce săvârșiți și să vă dea posibilitatea să o ridicați la o piatră de temelie în Atheneul trecutului și viitorului românesc”.*

Și într-o penultimă ocazie, în martie 1940, adăuga: „*vă mulțumesc că purtați atâta grijă comorii sufletești a nației române străduindu-vă din toate puterile să o readuceți din nou la lumina soarelui ... ce odată cu venirea primăverii naturii prevestește poporului român o nouă cale a frumosului și a redeșteptării comoarei naționale*”.



Din aprilie 1940, corespondența lui Mircea Emandi cu „Izvoarașul” pare să se fi întrerupt. Nu și prezența lui în atenția cărturarului de la Bistrița. Întrucât, ca și în cazul lui Petru Ugliș, părintele Dumitrescu-Bistrița a avut surpriza să-l redescopere pe Emandi, prin 1968, citind în ziarul craiovean „Înainte” din 16 iulie o cronică semnată de Al. Firescu sub titlul „Irezistibila seducție a operetei”, consacrată premierei „Voievodul țiganilor” de la Teatrul Liric din capitala Olteniei. Pe textul publicat de Al. Firescu, fostul director al „Izvoarașului” a subliniat cu roșu pasajul consacrat lui Mircea Emandi, unde autorul articolului făcea cunoscut că „Înzestratul artist a cucerit adevărat publicul încă de la prima scenă, când, cu vocea sa de mare calitate, puternică și expresivă, a cântat celebrul cuplet „Tot ce v-am povestit”. Emandi a beneficiat, din fericire, de parteneri „la înălțime”, cu care a putut realiza cupluri de neuitat”.

Aflând din ziar despre spectacol și despre cel care constituise unul dintre punctele lui de atracție, părintele Dumitrescu-Bistrița a fost atât de surprins, încât i-a scris imediat lui Al. Firescu<sup>15</sup>, mărturisindu-i că „am rămas uluit, citind: <<Spectacolul s-a bucurat, categoric, de aportul unei personalități muzicale: Mircea Emandi>>. Am tresărit, pe bună dreptate...De ce? Numele îmi este cunoscut prea bine. Mircea Emandi mi-a fost abonat și colaborator la „Izvoarașul” încă de când era elev în clasa a IV-a a Școlii Normale din Arad.

Caut în cartotecă<sup>16</sup> și-i găsesc fișa la litera E; apoi dosarul indicat de fișă nr. 7333. Scot dosarul respectiv 7333 și în el găsesc 17 scrisori primite de la dânsul”. Și mai departe, părintele citează din aceste scrisori, relatând că „L-am abonat la „Izvoarașul” și a colaborat intens până la sistarea revistei. Unele scrisori au cuprins foarte interesante, demne de publicat, stimulente minunate pentru tineretul de azi, în cinstirea, prețuirea, culegerea și valorificarea folclorului nostru.

Ar fi fost o fericită ocazie de a-l întâlni și a ne cunoaște personal, dacă aș fi știut că vine la Craiova”.

Două emoționante scrisori, cu o grafie desăvârșită, se află în arhiva „Izvoarașului” de la profesoara Letiția Dr. Marțian din Arad, str. Episcopul Comșa nr. 8<sup>17</sup>. Din prima scrisoare, din 12 ianuarie 1941, rezultă că

---

<sup>15</sup> *Ibidem*, f. 20.

<sup>16</sup> Gh. N. Dumitrescu-Bistrița a avut, într-adevăr, un sistem de evidență al arhivei sale extrem de riguros, cu registratură, evidență alfabetică a corespondențelor și abonaților etc., instrumente pe care le-a folosit și le-a păstrat până în anii din urmă ai vieții și activității sale (n.n. – T.R.).

<sup>17</sup> Arhivele Naționale Mehedinți, fond personal Gheorghe N. Dumitrescu-Bistrița, IV.M.3, f. 1-5.

autoarea era de fapt originară din Gherla, unde fusese directoarea Gimnaziului de Fete și de unde, după Dictatul din 30 august 1940, se afla refugiată în Arad, funcționând aici la un gimnaziu. „Înainte de a fi expulzată din Ardeal – menționa fosta directoare – vroiam să întocmesc o monografie folkloristică a județului Someș. Și în vederea acestei lucrări, am adunat – fie cu ajutorul elevilor de la școala mea, fie cutreierând singură satele județului – mulțime de material de toate genurile. Cum însă, fiind expulzată, și cum în febra unor astfel de momente omul își pierde capul, am putut salva din acest material numai o parte – numai ceea ce aveam transcris la mașină – restul, în caiete, scris cu mâna, a rămas acolo.

Am adus deci cu mine: balade, cântece bătrânești, strigături, ghicitori, colinde și câteva basme. Toate laolaltă, publicate în broșură, ar face poate vreo 200 pagini.

Cum, lipsindu-mi restul materialului, și cum, în situația în care mă găsesc, îmi lipsește și dispoziția sufletească pentru a continua lucrarea în forma și planul în care vroiam, iată, mă adresez dv.!

N-ați putea găsi vreo posibilitate de a-l publica în broșură, în editura revistei „Izvorașul”?

Pentru interesul literar pe care-l prezintă acest material, ar fi mai bine dacă s-ar putea publica laolaltă, cel puțin așa să mai reprezinte unitar viața spirituală a unui județ. Publicat puțin câte puțin în revistă, s-ar răvăși, și din acest punct de vedere ar pierde din valoare.

Aceasta doream să vă rog. Dacă veți găsi vreo posibilitate de a o face, vă rog să-mi comunicați și condițiile în care o veți putea tipări”.

Care va fi fost răspunsul exact și concret al părintelui Gh. N. Dumitrescu-Bistrița la solicitarea fostei directoare nu se știe cu exactitate. Este de bănuț însă, din depeșa ulterioară a Letiției Dr. Marțian, din 28 februarie 1941, că mai degrabă „Izvorașul” n-a putut asigura o publicare „dintr-una” și integrală a lucrării, ci doar una secvențială. Fiindcă la 28 februarie 1941, Letiția Marțian îl informa pe editorul „Izvorașului” că primise scrisoarea de la acesta și-i rămânea recunoscătoare pentru bunăvoința ce-i acorda. De asemenea, profesoara din Gherla accepta propunerea revistei ca materialul trimis să fie publicat periodic. „Pentru început – adăuga aceasta – trimit alăturat 45 de pagini de „Doine și cântece”. V-aș fi trimis mai mult, însă după cum veți vedea și dv., am observat deabia acum că scrisul la mașină are o mulțime de greșeli, mai cu seamă de ortografie”. Rămânea, de aceea ca, până la publicarea completă a materialului, să corecteze și restul, redacția urmând să stabilească ordinea de publicare și, eventual, dacă ar fi considerat necesar, să facă și selecția părților apte să vadă lumina tiparului. Letiția Marțian încheia cu aprecierea

că, pentru ceea ce făcea revista și directorul ei, li se cuvenea „*toată grațitudinea*”. „*Și nu eu, cât Țara, Neamul ar trebui să vă mulțumească pentru opera ce i-o închinați de atâția ani! Fie ca aceste „doine” să le auzim curând cântate pe-aceleași plaiuri de pe unde le-am adunat!*”.

Aproape concomitent cu Letiția Marțian părintelui Dumitrescu și soției sale Olimpia le-a scris și Iuliana Precup-Bădii, din Șicula. Din ceea ce s-a păstrat nu rezultă cu precizie când s-a deschis șirul corespondenței. În tot cazul, la 6 martie 1940, din Șicula pleca o scrisoare în care Iuliana Precup-Bădii se scuza că, deși la sfârșitul anului școlar trecut, 1939-1940, se angajase să mai trimită „*material și chiar și modele*”, de atunci nu mai dăduse „*nici un semn de viață*”, deși redacția „Izvoarașului” intervenise în acest sens<sup>18</sup>. „*De atunci am crezut mereu că voi trimite și tot am așteptat să mi se ivească ocazia de a avea timp mai mult să lucrez în liniște, dar n-am avut*”. În martie 1940 avea, în sfârșit, prilejul să trimită ceva și menționa că expediase un model scos pe hârtie, pe care l-ar fi dorit reproduș în culori, dacă s-ar fi putut, apoi câteva cântece (printre care cunoscutul de mai târziu „Crișule, Mureșule”, „Eu sării în cea grădină”, „La fântână-ntră livezi”, „Mai lin dorule, mai lin”), descântece, farmece, jocuri ale copiilor etc.

Între timp, după cum am spus, apariția revistei a încetat. Cu toate acestea, legătura cu cărturarii de la Bistrița nu s-a rupt, fiindcă, la 24 ianuarie 1946, Iuliana Precup îi va scrie din nou părintelui Dumitrescu, ca răspuns la un colet trimis de acesta conținând calendare și care, fiind rupt în împrejurări neprecizate de poștă, destinatară îl refuzase, lipsind 30 de exemplare din 80 câte ar fi trebuit să fie. Destinatară se scuza pentru întâmplare și pentru refuzul de a primi coletul și, neuitând vechea experiență de la „Izvoarașul”, întreba de ce nu erau tipărite colecții ale revistei pe anii trecuți, adăugând: „*Așa de la început până azi, ca să mulțamească și pe cei mai tineri, care n-au avut fericirea să-l aibă abonat decât în ultimul timp. Uite, eu aș vrea să cunosc „Izvoarașul” în toate perioadele vieții lui*”.

Din păcate, dorința și sugestia ei nu s-au împlinit. Iuliana Precup a revenit însă și mai târziu, fiindcă între 1977 și 1985 ea a purtat o bogată corespondență cu soții Dumitrescu, pe teme culturale, religioase, de beletristică etc., nu de puține ori străbătută de patetism și nostalgie.

În a doua parte a anilor '70 ai secolului trecut, tot dinspre zona Aradului, la Bistrița s-au mai trimis mai multe scrisori, din localitate Bonțești, semnate de Ion Coțoi<sup>19</sup>. La 21 iulie 1976 acesta îi scria părintelui

---

<sup>18</sup> *Ibidem*, IV.D.47.

<sup>19</sup> *Ibidem*, IV.C.46.

Bistrița că ascultase la Radio „*un interesant material*” despre opera culturală din jurul „Izvoarașului”, notorietatea și talentul de folclorist al părintelui fiindu-i cunoscute și din alte surse. Concret, autorul scrisorii se interesa dacă în arhiva revistei se găseau și materiale cu privire la Țara Moșilor (cu Zarandul), ce „*moși*” colaboraseră la „Izvoarașul” și ce contingente avusese părintele Dumitrescu cu regiunea menționată, aceasta constituind subiectul preocupărilor sale de moment, în perspectiva elaborării unei cărți. Din corespondența ulterioară datei de 21 iulie 1976, rezultă că părintele a răspuns imediat primei scrisori, cu promisiunea că cel interesat va fi ajutat. Din motive necunoscute însă, ajutorul promis n-a fost onorat și, cu toate că Ion Coțoi a mai revenit și cu alte corespondențe, în aprilie 1979, când a fost trimisă o ultimă scrisoare din Bonțești, situația era neschimbată, medalionul literar proiectat despre Țara Moșilor, în general, și despre Țara Zarandului, în special, așteptând încă materiale din arhiva „Izvoarașului” provenind din județele Arad, Hunedoara, Timiș, Alba, Cluj, Bihor, nominalizate expres de autor ca circumscrise zonei sale de interes.

La capătul periplului privind corespondența anunțată în titlu și în lumina elementelor de conținut ale acesteia, este suficient de limpede, credem, că, departe de a referi asupra unor lucruri minore și de a pune în circulație fapte de viață parțiale ori excesiv subiective, corespondența prezentată aici scoate la lumină aspecte de cert interes, majoritatea cu privire la o perioadă – cea interbelică - decisivă pentru statul român, o perioadă de integrare și integratoare a noilor provincii ale țării în spațiul statului național unitar român și când oameni din filonul curat și peren al lumii românești au socotit că valorificarea și cunoașterea temeinică a civilizației și culturii noastre populare, în ansamblul lor, puteau constitui unul dintre mijloacele de conservare și consolidare a ceea ce astăzi, ca și ieri sau mâine, s-a numit, se numește și se va numi identitatea națională românească.

## **Societatea petrolieră „Internaționala Română” (Interum-Amsterdam)**

*Ionela Nițu, Dan Ovidiu Pintilie,  
Serviciul Județean Vâlcea al Arhivelor Naționale  
Serviciul Județean Argeș al Arhivelor Naționale*

### **Abstract**

The company „Internaționala Română” from Amsterdam was an oil company founded in Netherlands in 1899, with Netherlands capital, to exploit oil and hydrocarbons from the oil lands in Romania. The company’s activity and organization allowed reaching very good results in the oil domain, and after 1918, the company was taken over by the Belgian and French financial capitals and it will amalgamate with the oil company „Concordia” in 1930.

**Keywords:** Oil Company, Internaționala Română, Oil History, Romania, Netherlands, Industry, Commerce

La încheierea Primului Război Mondial, în materie de petrol, în România, alături de Franța a acționat și Belgia, ambele țări deținând înainte de 1914 importante poziții prin societățile petroliere înființate, în cazul Belgiei, Nafta și Româno-Belgiană care au activat pe șantierele de la Opăriți și Buștenari. Societatea Nafta, a doua societate ca importanță, era extrem de prosperă și în preajma războiului puse în exploatare noi concesiuni și își mărise instalațiile de depozitare și transport a țițeiului.

Importante cercuri financiare și economice franco-belgiene, printre care Banque de Paris et des Pays Bas și Pétroles de Roumanie, Crédit foncier et agricole d’Algérie, Banque Mirabaud et C-ie, Louis Hirsch et C-ie erau prezente pe piața mondială a țițeiului prin Omnium International des Pétroles (O.I.P.) care avea interese atât în România, Rusia cât și în alte țări.

Interese speciale în industria de țiței din România a deținut, după război Compagnie Financière Belge des Pétroles (Petrofina) din Anvers constituită la 25.02.1920 cu un capital de 50.000.000 franci belgieni subscriși de Crédit Moblier de Belgique și de un grup de bănci și bancheri belgieni, francezi și elvețieni printre care figurau Société Générale de

Belgique, Banque d'Autremer, Banque d'Anvers, Societatea petrolieră Nafta, Casa Jaques Gunzbourg & C-ie, Hector și Ferdinand Carlier, Leon Becker și Alois Van de Vyvere<sup>1</sup>.

Începând cu 1919 în politica sa petrolieră și pentru a fi o piedică puterilor străine care acționau în România în domeniul petrolier, guvernul francez a permis grupului belgian Petrofina să intre în Sindicatul Internațional creat pentru exploatarea terenurilor petrolifere din România. Dar, pentru aceasta s-a obținut de la belgieni o participare importantă a unui grup francez în Petrofina care sprijinită de aceștia a putut să preia controlul asupra grupului petrolier format din societățile: Concordia, Vega și Creditul Petrolifer, ale căror acțiuni deținute de la Deutsche Bank fuseseră la sfârșitul războiului transferate societății elvețiene „Terra” AG pentru a li se pierde urma.

În urma preluării bunurilor inamice din România, Petrofina a ajuns împreună cu Banca Marmorosch-Blank et Co. din București, în posesia majorității acțiunilor Concordiei, în proporție de 93%. Ea a solicitat Ministerului Justiției în calitate de întreprindere „aliată” scoaterea de sub sechestru a societății Concordia susținând că deține un număr de 49.034 acțiuni Concordia, din totalul celor 50.000 emise de societate. După 1920, când a trecut sub controlul noului grup, întreprinderea și-a sporit regulat capitalul până la 245 milioane lei hârtie în 1923. În 1922, producția societății a fost de 70.000 tone<sup>2</sup>.

Societatea belgiană „Nafta” constituită în 1908 și-a reluat activitatea în decembrie 1919 reprimind șantierele și instalațiile petroliere deținute în România și sechestrate de germani. Dorind foarte mult dezvoltarea capacității de producție petrolieră în martie 1920, Petrofina a hotărât transferarea de capital de la Nafta către o nouă societate de drept românească, pregătind integrarea acesteia în producție. Noua societate, numită „Sirius” a fost creată cu un capital de 20.000.000 lei urmând să fuzioneze împreună cu „Creditul Petrolifer” și Concordia într-o singură societate purtând numele celei din urmă<sup>3</sup>. Prin aceasta și a societății „Internaționala” la nivelul producției și societatea „Vega” în domeniul rafinării s-ar fi constituit un grup puternic mai ales că producția anilor 1920-1921 reprezenta 11% din totalul producției românești de țiței. Petrofina va ajunge să dețină toate acțiunile societății Internaționala, 93% din acțiunile

---

<sup>1</sup> „Moniteur du Petrol Roumain”, nr. 17/1921, p. 873.

<sup>2</sup> Gh. Buzatu, *O istorie a petrolului românesc*, Casa Editorială Demiurg, Iași, 2009, p. 100; M.P.R., nr. 3/1. II.1923, p. 159 și nr. 4/15. II.1923, p. 241.

<sup>3</sup> Michel Dumoulin, *Petrofina: un groupe pétrolier international et la gestion de l'incertitude*, 1920-1979, tom. I, Editions Peeters, 1997, p. 28.

Concordiei, 78% din acțiunile societății Creditul Petrolifer și 61% din cele ale societății Vega care toate valorau 60.000.000 franci<sup>4</sup>.

În ședința Adunării generale a acționarilor societății Concordia care a avut loc în ziua de 28 mai 1920, s-a hotărât fuziunea societăților controlate de belgieni. Creditul Petrolifer avea un capital de 20.000.000 lei, iar capitalul adus de societatea Sirius tot de 20.000.000 lei, din care 10.000.000 erau franci belgieni depuși la banca din Anvers, reprezentau o diferență de capital favorabilă Concordiei ce-i punea la dispoziție mijloacele necesare pentru a-și procura materiale din străinătate în condiții extrem de favorabile. Practic se realiza prin această fuziune, o conducere unică, tehnică și administrativă, obținându-se o diminuare a cheltuielilor de exploatare și a celor generale<sup>5</sup>.

În ziua de 06.08.1920, acționarii societății Concordia, întruniți în adunare generală decid sporirea capitalului societății prin cedarea fermă către un grup financiar român sau aliat român cu obligația ca acesta să pună în subscripție publică pentru a se atribui capitalului românesc cel puțin 20% din totalul sporului hotărât și fără ca acest grup financiar să poată emite pe curs mai mare de 375 lei/acțiune. Se aprobă oferta grupului belgiano-franco-român „Petrofina” reprezentat de Banca Marmorosch-Blank de a prelua ferm sporul de 27.500.000 astfel că capitalul social va ajunge la 40.000.000 lei de la 12.500.000 lei. Adunarea generală extraordinară a societății aprobă în 21.08.1921 mărirea capitalului său de la 40.000.000 la 140.000.000 lei prin preluarea societăților Sirius (20.000.000 lei), Creditul Petrolifer (20.000.000 lei), Vega (20.000.000 lei) și Internaționala (40.000.000 lei)<sup>6</sup>.

Fuziunea a fost aprobată și de guvernul României prin Jurnalul Consiliului de Miniștri nr. 3945/1921 și a devenit efectivă după expirarea termenului legal, și anume 23.11.1921. După fuzionarea societăților, în locul lui Ion Ghica, demisionat din funcția de director al societății Concordia va fi numit Charles M. Dozy<sup>7</sup>.

În urma încorporării societăților Sirius și Creditul Petrolifer, acționarii acestora au primit câte 80.000 acțiuni Concordia la valoarea de 250 lei acțiunea. La 31.01.1923, Consiliul de administrație al Concordia decide creșterea capitalului prin crearea a 240.000 acțiuni a câte 250 lei fiecare. Cuponul era rezervat pentru Credit Mobilier și Grupul Petrofina care va ceda acțiunile în favoarea societății Concordia împreună cu

---

<sup>4</sup> *Ibidem*, p. 26.

<sup>5</sup> Serviciul Județean Argeș al Arhivelor Naționale (în continuare SJAN Argeș), fond *Societatea Concordia*, dosar 1/1922, f. 1-3.

<sup>6</sup> *Ibidem*, dosar 15/1922, f. 1.

<sup>7</sup> *Monitorul Petrolului Român*, nr. 15/1921, p. 763.

acțiunile, obligațiunile și o parte din fondurile aparținând societăților Vega și Internaționala<sup>8</sup>.

Societatea Vega va vinde în 17.02.1922 rafinăria sa, conform bilanțului de la 31.12.1921, pentru 20.000.000 lei net, respectiv 80.000 acțiuni Concordia a câte 250 lei fiecare și cooptarea în Consiliul de administrație a directorului ei C.M. Dozy, fost director la Internaționala.

Societatea „Internaționala” în urma tratatelor purtate cedează în favoarea societății Concordia drepturile și concesiunile ei petrolifere, imobilele și toate construcțiile aferente din județele Dâmbovița și Prahova. Se vindeau drepturile pentru despăgubirile de război, tancul petrolier Mazout 1 și două șleperi „Credipetro” conform bilanțului de la 30.06.1921, pentru 160.000 acțiuni Concordia a câte 250 lei fiecare.

În domeniul petrolier din România în anul 1914 Olanda ocupa locul 3 după investițiile de capital făcute care se ridicau la 14,8 milioane lei aici activând un număr de șase societăți petroliere printre care și Internaționala.

Societatea „Internaționala Română” era o societate de naționalitate și de drept olandez, fiind fondată în 07.09.1899 în Olanda de un grup de 41 de oameni de afaceri și aprobată prin Decretul Regal olandez nr. 36 din 05.08.1899<sup>9</sup>. La început capitalul de 3.000.000 florini era împărțit în 6.000 acțiuni a câte 500 florini fiecare care a fost vărsat în întregime.

Mai târziu, capitalul societății va ajunge la 3.900.000 florini olandezi, reprezentând 26.000 de acțiuni a câte 150 florini fiecare, din care 2.400.000 florini depuși efectiv reprezentând aproximativ 200.000.000 lei. La sediul din Amsterdam au mai rămas 10.000 de acțiuni Internaționala.

Sediul principal al societății era la Amsterdam, strada Keizersgracht, nr. 608, în Olanda, iar sediul secundar în București, b-dul Avram Iancu, nr. 28 bis, societatea fiind autorizată să funcționeze în România prin Decretul Regal nr. 3562 din 22.06.1905, publicat în Monitorul Oficial nr. 70 din 28.06.1905<sup>10</sup>.

Reprezentanții generali pentru România erau Gebrand Olie și Leon Witte în calitate de directori. Societatea era formată pentru o perioadă de 30 de ani până la finele lunii decembrie 1920, scopul fiind dobândirea, exploatarea și cedarea altora de „concesiuni de puțuri de petrol”, sonde cu aburi și rafinării precum și de a închiria sau de a da chirie terenuri, lucrări sau instalații, a face comerț cu petrol brut, rafinat și produse similare, de a procura și exploata cisterne, vagoane și vapoare-cisterne pipe-line și

---

<sup>8</sup> SJAN Argeș, fond *Societatea „Concordia”*, dosar 15/1922, f. 2.

<sup>9</sup> *Monitorul Oficial*, nr. 96 din 30.07.1905, p. 3600-3605.

<sup>10</sup> SJAN Argeș, fond *Societatea „Concordia”*, dosar 10/1924-1925, f. 1-3; *Monitorul Oficial*, nr. 70 din 28. 07.1905, p. 2597.



rezervoare. Direcția era încredințată unui consiliu de administrație format din șase membri, primii membri fiind Iacobus Nienhuys, Francois Leon de Bar, Benjamin Reinhard Bouricius, Jan Van Duinen, Theodorus Ioseph Gilissen, Car Wilhelm Menck, Frans Pieter Muysken, Edmond Humberd Regout și Carel Hermanns Schadd. Adunarea generală a acționarilor urma să aibă loc pentru prima dată în noiembrie 1900, iar adunările extraordinare puteau fi ținute ori de câte ori era nevoie, la solicitarea Consiliului de administrație. Se forma un fond de rezervă de 100.000 de florini care se împărțea astfel: 65% acționarilor, 20% membrilor fondatori, 10% consiliului de administrație și 5% delegaților consiliului de administrație.

Henry Van Saanen, membru fondator la societate, care deținea 5400 acțiuni (din cele 6000 acțiuni) în valoare de 2.700.000 florini, aducea ca aport la constituirea societății, diferite concesiuni pentru exploatarea de terenuri petrolifere în România, în județele Prahova, Dâmbovița și Buzău, cu o producție lunară garantată de 350 vagoane, precum și instalații, unelte, mașini, material rulant, cai, trăsuri care serveau la exploatarea puțurilor de petrol pe terenurile amintite.

Societatea Petroliferă Internațională Română, în olandeză „Internationale Rumeensche Petroleum Maatschappij”, a organizat și condus exploatarea miniere, în afară de celelalte județele Buzău (Arbănași – concesiunea fraților Ionescu), Prahova (Băicoi, Telega, Bordeni, Scorțeni și Runcu) și în Dâmbovița (Râzvad), în special la Gura Ocniței, pentru aceasta trebuindu-i o capacitate tehnică și financiară de prim rang. Perimetrul de exploatare de la Gura Ocniței era al statului, în suprafață de 40 ha fiind concesionat pe 30 de ani, începând cu anul 1895 de la Nae Th. Rucăreanu care îl primise prin Decretul Regal nr. 2323 din 1895 publicat în „Monitorul Oficial” nr. 31 din 1895<sup>11</sup>.

Societatea Internațională prin contractul nr. 44805 din 08.07.1895 și care expira la 30.05.1925 a pus în valoare prin lucrările sale perimetrul statului unde a instalat sonde și construcții valorificând țigăiul găsit. Din 1895, societatea va achiziționa mai multe perimetre de exploatare în suprafață de 321,4 ha din care 110,87 ha terenuri particulare în Prahova și dâmbovița, iar restul de 210 ha proprietăți ale statului (perimetrele Cesianu, Lăzărescu, Rucăreanu, Scorțescu și Vernescu – 2, E. Hercle și C. Goofers, în calitate de procuratori ai societății în anii 1913-1914 au concesionat de la locuitori terenuri în Râzvad și Gura Ocniței, la fel ca și alt procurator, J. Sonneveld)<sup>12</sup>. În anul 1915, director la societății era Charles Dozy<sup>13</sup> care a

---

<sup>11</sup> *Ibidem*, fond *Societatea „Concordia”*, dosar 10/1924-1925, f. 7-8.

<sup>12</sup> *Ibidem*, dosar 12/1925-1926, f. 37.

activat la început la societatea petrolieră olandeză „Orion”, iar după 1940 va deveni mai târziu consul general la București și va fi înnobilit de regele Angliei.

Până în 1924 societatea direct și prin concursul societății „Concordia” a instalat 38 de sonde și a forat 87 puțuri de mână având 153 de troliuri de săpat. Pentru transport, dispunea de un serviciu de conducte în întindere de 300 km și rezervoare cu o capacitate de 3280 vagoane. Deținea o rafinărie cu o capacitate zilnică de 180 vagoane și o capacitate de înmagazinare de 10.000 vagoane, iar în țară deținea 300 vagoane cisternă cu o capacitate de 500 vagoane. Tot pentru transport deținea o flotă mare cu o capacitate de 9.000 tone și o flotă fluvială cu o capacitate de 7.000 tone. Pentru export, folosea o bidoanerie construită la Constanța cu o capacitate zilnică de 5.000 bidoane<sup>14</sup>. Avea 8 rezervoare de fier cu o capacitate de circa 600 vagoane de țitei, 30 de rezervoare de lemn cu o capacitate de aproximativ 100 vagoane, un rezervor de ciment. Avea un atelier dotat cu motor Deutz de 30 CP cu trei fierării desfășurate pe o suprafață de 1300 mp, cinci magazii pe o suprafață de 500 mp, trei birouri și o școală mixtă cu infirmerie pe o suprafață de 500 mp. Pentru lucrătorii și funcționarii societății în număr de 4.500 din care în totalitate erau români au fost construite nouă case pe o suprafață de 1.800 mp, o brutărie, precum și trei case cu cazane, o casă cu pompă, un garaj, două grajduri, o remiză, două barăci și un atelier de tâmplărie. Existau conducte de gaze, țitei și apă și o linie Decauville în lungime de 1200 metri liniari<sup>15</sup>.

Avea organizate servicii de vânzare în Turcia, Asia Mică, Serbia, Grecia, Bulgaria, cu 240 de depozite și două fabrici de bidoane; în Belgia cu instalații de descărcare și încărcare în portul Anvers cu o capacitate de înmagazinare de 6000 vagoane și o rafinărie de Ertvelde-Gand; în Austro-Ungaria o organizare completă de antrepozit în portul liber Budapesta; în Congo cu o conductă de 400 km și instalații de înmagazinare cu o capacitate de 1200 vagoane, precum și organizații de vânzare în detaliu în Franța, Elveția și Olanda<sup>16</sup>.

---

<sup>13</sup> Charles Dozy, reprezentant autorizat al Olandei în industria petroliferă românească, inginer de mine al Universității Delft, a debutat în România la Dărmănești de unde în 1909 a părăsit șantierele carbonifere pentru industria de petrol activând la Orion, Internaționala Română, apoi director la Concordia, Vega, Creditul Petrolier, Sospiro și Danube Oil. Mare prieten al României. Tehnician și expert, a colaborat cu importante capitaluri olandeze și engleze.

<sup>14</sup> SJAN Argeș, fond *Societatea „Concordia”*, dosar 10/1924-1925, f. 10-11.

<sup>15</sup> *Ibidem*, dosar 10/1924-1925, f. 6.

<sup>16</sup> *Ibidem*, f. 12-13.

Credit Mobilier de Belgique, cu sediul în Anvers, lucrând în numele sau și al grupului financiar franco-belgian „Petrofina” vinde definitiv societății Concordia la 31.01.1923, 15.917 acțiuni ale societății Internaționala din Amsterdam, 5954 părți de fondator ale aceleiași societăți, 553 obligațiuni și două acțiuni neanulate, aflate în Banca din Amsterdam pentru suma de 40.000.000 lei ce va fi lăsată societății Concordia spre a-i servi ca vărsământ la subscrierea unui număr corespunzător de acțiuni a câte 250 lei fiecare. Au mai rămas 27 de acțiuni în circulație (până la 16.000) care erau deținute de persoane necunoscute și care după cercetările întreprinse erau pierdute în timpul Primului Război Mondial<sup>17</sup>.

În 24.11.1924, avocatul Ion C. Marinescu director al societății, autorizat conform publicației din „Monitorul Oficial” nr. 24 din 08.05.1923, se adresa Ministerului de Industrie și Comerț solicitând o parte din terenurile distribuite de către stat conform regulamentului publicat în Monitorul Oficial nr. 252 din 15.11.1924 depunând declarațiile de „naționalizare”, prevăzute de articolul 4 din regulament. Societatea se angaja să se conformeze noii legi a minelor, având cu începere de la 15.10.1924 direcția, administrația și controlul conform prevederilor legii așa cum rezulta din certificatul notarial, conform acestuia, capitalul societății reprezentând 5.000.000 de florini olandezi sau 375.000.000 lei era împărțit în acțiuni la purtători din care 99,84% erau proprietate românească<sup>18</sup>. Internaționala solicita din proprietatea statului ținutul petrolifer Moreni situat în regiunea Moreni sud-est, respectiv perimetrul C1a în suprafață de 15 ha situat în comuna Bana-Moreni învecinat cu terenul statului concesionat societății Creditul Minier.

În 09.07.1925 a intervenit un acord cu Statul român prin care exploatarea societății Internaționala au trecut de la 01.07.1925 asupra unei societăți nou constituite cu capital românesc numită „Sirius”. În urma acordului special încheiat cu statul, acesta și particulari români au ajuns să controleze la societatea Internaționala 52,5% nu însă din capital ci din numărul voturilor<sup>19</sup>. Astfel, concesiunile statului de la Gura Ocnitei de 210 ha au fost acordate societății miniere române „Sirius” pentru o nouă perioadă de 30 de ani în urma acordului prin care societatea Internaționala era de acord să se naționalizeze<sup>20</sup>.

Din ianuarie 1925 și până la 30.06.1925, Internaționala obținuse o producție de 20.690,7 tone de țiței. Începând de la 1 iulie și până în

---

<sup>17</sup> *Ibidem*, dosar 16/1923-1927, f. 1-3, 7-10.

<sup>18</sup> *Ibidem*, dosar 10/1924-1925, f. 12.

<sup>19</sup> Gh. Buzatu, *op.cit.*, p. 237.

<sup>20</sup> SJAN Argeș, fond *Societatea „Concordia”*, dosar 2/1924-1943, f. 6-6v.

decembrie 1925, producția, în bugetele de venituri și cheltuieli, va fi trecută la societatea Sirius care va obține 53.544,3 tone cu ajutorul a 28 de sonde în producție și 48 în curs de executare în 1925<sup>21</sup>.

Actul constitutiv al noii societăți petroliere și miniere „Sirius” încheiat în decembrie 1925 a fost publicat în „Monitorul Oficial” nr. 277 din 15.12.1925 și era format din societatea „Internaționala Română” și șase investitori și anume: Ernest Balif general adjutant, fost aghiotant al reginei Maria, avocat Ion Boambă, avocat Ion Marinescu, geolog David Preda, general Radu Rosetti și George Rene Stoicescu, cenzor la BNR<sup>22</sup>.

Obiectul de activitate al noii societăți era extragerea, transportul, producția, comerțul, produsele petroliere și miniere iar capitalul a fost fixat la 200.000.000 lei reprezentând 400.000 acțiuni a câte 500 lei valoare nominală fiecare. Cei 6 investitori au subscris fiecare câte 5.000 lei reprezentând câte 10 acțiuni nominale, iar Internaționala a subscris 399.940 acțiuni reprezentând 199.970.000 lei. Societatea oferea toate concesiunile și imobilele în suprafață de 110 ha, 8732 mp, terenuri particulare situate în Telega, Bordeni, Scorțeni-Runcu, Băicoi, Răzvad, Gura Ocniței făcute în perioada 1896-1924 și concesiunile de terenuri petrolifere de la stat în suprafață de 210,6251 ha obținute între 1899 și 1925. totodată, societatea avea și datorii la diverși creditori în sumă de 221.671.010,10 lei, iar în casă un disponibil în numerar de 5.451.707,40 lei.

Societatea era administrată de un consiliu format din 15 membri, în majoritate români, iar acțiunile erau puse la dispoziția societății Concordia pentru a fi repartizate în conformitate cu acordul intervenit cu guvernul român. Președintele societății Internaționala P. Vuyk făcea cunoscut societății Concordia că Adunarea generală extraordinară a acționarilor societății ținută la Amsterdam la 30.11.1925 a cedat tot pasivul și activul deținut în România, societății petroliere și miniere Sirius contra 399.940 acțiuni, ce le reveneau pentru aportul la constituirea societății, care vor fi apoi retrocedate pentru suma de 2.400.000 florini plătibili în 20 de ani fără nicio dobândă. Cele 399.940 acțiuni cuprindeau și cele 55.000 de acțiuni cu vot multiplu destinate a fi cedate de societatea Concordia Statului român potrivit protocolului din 09.07.1925<sup>23</sup>. În anul 1927 în ședința consiliului de administrație din 22 martie se făcea cunoscut că ministrul Industriei și Comerțului a validat „naționalizarea” societății acordând conform caietelor

---

<sup>21</sup> *Ibidem*.

<sup>22</sup> *Ibidem*, dosar 12/1925-1926, f. 7-11.

<sup>23</sup> *Ibidem*, dosar 14/1925-1926, f. 2, 5, 10.

de sarcini și a contractelor semnate șase perimetre ale statului la Gura Ocniței<sup>24</sup>.

Au fost numiți administratori ai societății Sirius pe 4 ani, generalul Balif, bancherul Leon Becker, I. Boambă, Maurice Boutry, Ferdinand Carlier, G.J. Duque, I. Marinescu, Laurent Meeus, George Orleanu, general Radu Rosetti, G.R. Stoicescu, Romulus Voinescu și Leon Venger.

În mai 1926 societatea Sirius, care figura înscrisă în registrul de firme sociale la nr. 231 a timbrat și semnat cele 399.940 acțiuni care au fost cedate societății Concordia în conformitate cu actul de cesiune încheiat cu societatea Internaționala petroliferă din Amsterdam și din care a primit un certificat cu 55.000 acțiuni pentru statul român<sup>25</sup>. Pentru lichidarea raporturilor dintre Sirius și Concordia pe perioada 01.07.1925-01.04.1926, Sirius acorda suma de 3.375.000 lei pe trimestru pentru șantierele Runcu și Buștenari (2.743.024 lei pentru Runcu și 170.528 lei pentru Buștenari) reprezentând deconturile ce se acordau de obicei pentru o sondă în foraj, pentru două sonde în producție sau 4 sonde în pompaj. Pentru șantierul de la Gura Ocniței nu s-a făcut niciun decont special. Pentru perioada de la 01.04.1926, Sirius acorda suma de 250.000 lei pe an drept chirie pentru birourile din București și 250.000 lei pe an pentru birourile din Ploiești. Se mai plătea separat încă 250.000 lei pentru întreținerea și curățenia birourilor de la București și Ploiești. Pentru colonia instalată pe un teren de la Gura Ocniței se acorda pe an suma de 60.000 lei și 12% din producția brută de țiței obținută la Runcu și Buștenari după 01.04.1926.

În ceea ce privește lichidarea situației financiare față de Concordia a societății Internaționala devenită Sirius datoria era de 292.696.789, 48 lei la 31.12.1925. Pentru că Concordia nu putea să activeze în această situație de a-i acorda societății Sirius alte credite importante s-a adresat societății Petrofina pentru a-i fi rambursată datoria plus încă 14.813.349,30 lei pe acre deja o plătiese ca dobândă societății Petrofina. Aceasta, la 05.05.1926 a deschis societății Sirius un cont curent în franci belgieni de 33.000.000 sau 300.000 lire sterline sau 1.500.000 dolari americani acordați cu o dobândă de 2% la Banca Națională a Belgiei plus 10% pe an din toate taxele de import românească care s-ar fi făcut în viitor precum și un comision trimestrial de 1%<sup>26</sup>.

Societatea Concordia a primit de la Sirius suma de 31.000.000 franci belgieni calculată la 8,20 lei/franc belgian sau 254.200.000 lei plus

---

<sup>24</sup> *Ibidem*, dosar 19/1926-1934, f. 9.

<sup>25</sup> *Ibidem*, f. 2.

<sup>26</sup> *Ibidem*, f. 5-5v.

1.816.262 franci belgieni. Pentru următorii trei ani Sirius oferea Concordiei 25% din beneficiile nete cu condiția construirii unei conducte de gazolină pe distanța Gura Ocnitei – Ploiești și statutul de client favorizat la transport și tarife.

În mai 1927 societatea Concordia conform publicației din Monitorul Oficial nr. 100 din 08.05.1927 deținea 278.940 acțiuni Sirius din totalul celor 400.000 de acțiuni a câte 500 lei valoare nominală<sup>27</sup>.

În perioada 1920-1929 societatea Internaționala devenită Sirius a avut următoarele producții de țiței (totală, medie lunară) în vagoane și metri foraj<sup>28</sup>:

| Anul | Metri foraj | Producția totală (tone) | Producția medie lunară în vagoane |
|------|-------------|-------------------------|-----------------------------------|
| 1920 | -           |                         | 415                               |
| 1921 | 209         |                         | 508                               |
| 1922 | 228         |                         | 387                               |
| 1923 | 201         |                         | 873                               |
| 1924 | 763         |                         | 447                               |
| 1925 | 932         | 53.544                  | 618                               |
| 1926 | 899         | 317.260                 | 2644                              |
| 1927 | 1017        | 348.868                 | 2907                              |
| 1928 | 1507        | 361.891                 | 3016                              |
| 1929 | 1514        | 406.450                 | 3314                              |

S-au acordat dividende în proporție 30% pentru fiecare acțiune în 1926, 8% în 1927 și 10% în 1928 și 1929<sup>29</sup>.

La 01.01.1930 Concordia va absorbi prin fuziune societățile Sirius și Vega, preschimbând acțiunile acestor societăți deținute de principalii acționari, în acțiuni Concordia. Printre principalii acționari ai societății Sirius figurau generalul Berthelot (cetățean român prin lege specială), inginerul V. Alimănișteanu, Ion Marinescu, dr. I. Mamulea, I.N. Angelescu, generalul Ernest Balif, Georghe Al. Bellu, avocatul I. Boambă, prof. univ. P.P. negulescu, inginer Th. Slăniceanu, inginer N. Zanne, geolog dr. D.

<sup>27</sup> *Ibidem*, dosar 16/1923-1927, f. 4-5.

<sup>28</sup> *Ibidem*, dosar 37/1930-1939, f. 60.

<sup>29</sup> *Ibidem*, dosar 12/1925-1926, f. 11, 22.

Preda, bancherul Sotir Paxino, M. Zentler (director al societății Distribuția)<sup>30</sup> etc.

Prin deciziile Adunărilor generale extraordinare ale acționarilor societăților Sirius și Vega care au decis fuzionarea cu societatea Concordia întregul lor pasiv și activ era transferat acesteia, iar societatea primea 600.000 de acțiuni pentru a fi distribuite acționarilor săi<sup>31</sup>. Totodată Concordia a cumpărat de la stat cele 55.000 acțiuni Sirius și cele 35.000 acțiuni Vega cu suma de 82.714.404 lei<sup>32</sup>.

În septembrie 1930 președintele Consiliului de administrație Ion Marinescu tranșează cu societatea Petrofina vânzarea a 172.250 acțiuni Vega, 333.940 Sitius, și 2688 Petrofina, precum și cedarea a 3500 acțiuni Hidrofina și Schitu Golești contra sumei de 167.985.000 lei.

Fuziunea din 1930 cu societățile Sirius și Vega au mărit capitalul societății Concordia la 650.000.000 lei, iar dividendele acordate au fost excepționale, 20% pentru Concordia, 11% Vega și 10% Sirius<sup>33</sup>. Totodată, fuziunea și diversificarea activităților au permis societății să traverseze marea criză 1929-1933, mai mult sau mai puțin mulțumitor. Din 1931 dividendele vor scădea de la 12% la 4% pentru a se stabili la 5% în 1932.

---

<sup>30</sup> Dan Ovidiu Pintilie, *Istoricul societății „Concordia”, 1907-1948*, Editura Universității Petrol-Gaze, Ploiești, 2007, p. 102-103.

<sup>31</sup> *Monitorul Oficial*, nr. 168 din 30.07.1930, p. 10.514-10.516; nr. 172 din 04.08.1930, p. 10.709-10.711.

<sup>32</sup> SJAN Argeș, fond *Societatea „Concordia”*, dosar 19/1926-1934, f. 35.

<sup>33</sup> *Ibidem*, dosar 42/1944-1949, f. 51.

## Istoricul societății petroliere „Foraky Românească” (1922-1942)

*Ionela Nițu, Dan Ovidiu Pintilie,  
Serviciul Județean Vâlcea al Arhivelor Naționale  
Serviciul Județean Argeș al Arhivelor Naționale*

### **Abstract**

The Romanian oil company “Foraky” was one of the eleven oil companies with Belgian capital established in Romania to exploit oil lands, crude oil and to turn it to profit on the international markets, especially in Belgium and France.

After “Concordia” and “Nafta” companies, “Foraky” was a company with a distinguished activity between 1922 – 1942, when it was adsorbed by fusion by “Concordia” Company *to improve the activity and to obtain better cost prices.*

**Keywords:** Oil History, Romanian Oil Company, Foraky Company, Interwar Period

Capitalul belgian a fost foarte interesat de pătrunderea pe piața petrolului din România înființând o serie de societăți ca, Sirius, Foraj-Lemoine, Româno-Belgiană, Concordia, Nafta, Geonafta etc. ale căror capitaluri erau alimentate de capitalul bancar și industrial belgian. Dacă în anul 1903, totalul capitalului investit în sectorul petrolier românesc se ridica la 7,9 milioane lei, în anul 1938, anul de vârf al producției economice a României, capitalul belgian s-a ridicat la 6,44% din producția totală.

Agenți de schimb din Anvers, conduși de Joseph Waterkeyn și Creditul Național Industrial Belgian reprezentând interesele financiare ale celor doritori de afaceri cu petrol, au început investiții în Rusia, la Grozny la început, apoi la Boryslow și în fine, în România. Interesul manifestat începând cu 1920, mai ales din punct de vedere financiar a fost esențial<sup>1</sup>.

---

<sup>1</sup> Michel Dumoulin, *Petrofina. Un Group Petrolier International et la gestion de l'incertitude*, vol. I, Peeters, 1997, p. 13, 55.



Ca urmare, a început o colaborare și cu grupurile franceze aflate deja în procent mai mare în România pentru dominarea pieței după încheierea primului război mondial. Belgia nu a recunoscut Sovietele și ca urmare, pentru o politică petrolieră sigură, s-a apropiat de Franța, acceptând ca Banque de l'Union Parisienne să dețină o parte din capitalul societății Petrofina și să se înființeze o filială a acesteia numită Petrofina France.

În România, programul acestei colaborări este pus pe picioare în august și septembrie 1919 când se asociază la el grupurile belgiene Josse Allard<sup>2</sup> și Waterkeyn și băncile franceze Parisbas și Mirabaud, Societatea Franceză de Studii și Întreprinderi, asociată la Mirabaud și industriașul M. Champin care era inima grupului Mirabaud, reprezentând sectorul metalurgic care livra multe din componentele necesare industriei petroliere<sup>3</sup>. În urma vizitei efectuată la București în anul 1920 a lui Aloys Van de Vyvere<sup>4</sup> s-a reușit să se tranzacționeze acțiunile societăților Concordia și Creditul Petrolifer (care vor fuziona) în favoarea societății Petrofina înființată în 1920 (de către Hector și Fernand Carlier și Aloys Van de Vyvere) și să se reglementeze o colaborare pentru societatea Vega cu Compagne Industrielle des Petroles.

Și societatea anonimă pentru sondaje și întreprinderi miniere „Foraky Românească”, în franceză Foraky Roumaine, a fost înființată în 1922 de către grupul bancar reprezentat de baronul Josse Allard și Waterkeyn, Société Anonyme des Petroles de Roumanie, Crédit Anversois și La Société Belge d'Entreprises de Forage et de Fonçage, „Foraky” din Bruxelles, înființată la 15 noiembrie 1906. Aceste societăți au adus ca aport 54,6% din capitalul societății.

Sediul acesteia era în București, strada Academiei nr. 19, pasajul Imobiliara, scara G, având un capital de 5.000.000 lei deplin vărsat, împărțit în 10.000 acțiuni a câte 500 lei fiecare. Actul constitutiv și statutele societății autentificate de Tribunalul Ilfov, Secția Notariat la nr. 28.931 din

---

<sup>2</sup> Josse Allard (9 mai 1868 - 26 aprilie 1931), bancher și filantrop belgian, a fost unul dintre cei cinci fondatori ai societății belgiene financiare de transport și întreprinderi industriale (SOFINA), administrator la numeroase societăți, membru în numeroase consilii, el apărea ca un mare animator al societăților financiare din lumea întreagă, în asociație cu capitalurile franceze care lucrau cu întreprinderile lor, apud Marie-Thérèse Bitsch, *La Belgique entre la France et l'Allemagne, 1905-1914*, Publications de la Sorbonne, 1957, p. 134.

<sup>3</sup> Èric Bussiér, *La France, la Belgique et l'organisation économique de l'Europe, 1918-1935*, Paris, 1992.

<sup>4</sup> Van de Vyvere (1871-1961), prim-ministru al Belgiei în 1925, ministru al Agriculturii, Finanțelor, Justiției, Afacerilor Economice, membru în Camera Reprezentanților.

1922 au fost publicate în Monitorul Oficial, nr. 231 din 26 ianuarie 1923<sup>5</sup>. A fost înregistrată la Camera de Comerț și Industrie sub nr. 508 din 1933.

Principalii acționari care au constituit capitalul societății au fost: Josse Allard, bancher din Bruxelles, inginer de mine care a subscris 2.500.000 lei pentru care a primit 5000 acțiuni; Theodore Marie Hegener, avocat din Bruxelles care a subscris 500.000 lei și a primit 1000 acțiuni; Vital Meganck, inginer de mine, a depus 500.000 și a primit 1000 acțiuni; Theodor Ficșinescu, inginer și director al societății Colombia care a subscris 500.000 lei și a primit 1000 acțiuni; Virgil Tacit, inginer de mine care a subscris 500.000 și a primit 1000 acțiuni; Henri Schneider, inginer care a subscris 250.000 lei și a primit 500 acțiuni; Joseph Sallekaers, director de bancă la Bruxelles care a subscris 250.000 lei și a primit 500 acțiuni<sup>6</sup>.

Conform statutelor, au fost numiți ca administratori ai societății Josse Allard, Theodore Marie Hegener, Vital Meganck, Theodor Ficșinescu și Virgil Tacit, iar cenzori Gustav Schmidt, Joseph Sellekaers și Henri Schneider. Cenzori supleanți: Maurice Focșaner, Gustav Vos, industriaș din Bruxelles și Ștefan Dan, procurist la Banque Belge pour l'Étranger. Primul Consiliu de administrație compus din minim cinci membri și maxim 12 membri urma să funcționeze pe termen de 4 ani sociali. Societatea era administrată în afară de consiliul de administrație de direcția societății și cenzori. Adunarea Generală Ordinară se compunea din toți proprietarii de acțiuni și se întrunea ori de câte ori se considera necesar.

În data de 20 februarie 1924, s-a întrunit la sediul social Adunarea Generală Extraordinară sub președinția lui Virgil Tacit pentru constituirea Consiliului de administrație în conformitate cu art. 23 din statute. Ședința a fost condusă de Theodor Ficșinescu și Vital Meganck care reprezentau cel mai mare număr de acțiuni, secretar al biroului fiind desemnat Gustav Schmidt. Membrii biroului constatând că activitatea societății se desfășoară în condiții foarte bune hotărâsc creșterea capitalului cu 20.000.000 lei astfel că capitalul societății va ajunge la 25.000.000 lei împărțit în 50.000 acțiuni a câte 500 lei acțiunea.

Președinte al Consiliului de administrație va fi ales baronul Josse Allard care rămâne în funcție până la decesul acestuia în 1931. Președintele adunării generale C.R. Mircea în ședința din 19 iunie a făcut un elogiu impresionant personalității defunctului baron subliniind „marile calități de om de finanțe ale cărui influențe salutare au fost răspândite în toată Europa

---

<sup>5</sup> Serviciul Județean Argeș al Arhivelor Naționale (în continuare S.J.A.N. Argeș), fond *Societatea Forakya Românească*, dosar 1/1924-1942, f. 1.

<sup>6</sup> Monitorul Oficial, nr. 231 din 26 ianuarie 1923, p. 10894-10896.

și în celelalte continente”<sup>7</sup>. Director general al societății va fi numit ing. O.L. Friedenreich.

A obținut din partea Ministerului Industriei încă de la început permise de explorare de bitumine și concesiuni de exploatare de bitumine, precum și o serie de contracte de foraj, finanțare sau asocieri încheiate cu diverși deținători de la stat a unor permise de explorare și concesiuni de exploatare.

Activitatea societății s-a desfășurat la început pe perimetre de exploatare preluate de societate de la oameni în județul Prahova, la Moreni, Matița, Copăceni, Bordieni, Scorțeni, Bănești, Ghirdoveni, Telega, Gura Vitioarei, în total de 270 ha. Pe lângă acestea va primi prin Decret Regal nr. 2593 din 20.11.1935, din perimetrele statului 13,1675 ha la Runcu II, comuna Scorețeni, județul Prahova. În județul Dâmbovița deținea 329 ha de la oameni, aflate la Colibași, Răzvalu de Jos, Gura Ocniței, Viforâta, Valea Voievozilor, Ocnița, Aninoasa, iar de la stat, prin decretul regale nr. 375, 510 și 511 din februarie și martie 1941, 103 ha la Viforâta<sup>8</sup>.

Prin Decretul Regal 2.189 din 31 iulie 1930 primește 10 ha la Cornetu-Cricov, perimetrul XII, județul Prahova. Tot în aceeași dată cu decretul 2.893 mai primește încă 10 ha tot în acea zonă, perimetrul XIII<sup>9</sup>. Perimetrele au fost luate în comun cu societatea Colombia având convenții de foraj cu societatea Steaua Română, autorizate de Consiliul de Miniștri cu Jurnalul nr. 50 din 15 ianuarie 1938. Prin Decretul Regal 1.923 din 1 iulie 1943 va primi de la stat Ținutul Minier nr. XI aflat la Taslău-Bacău, structurile Vâlcănești, Șuța Seacă și Năeni în suprafață de 27.366 ha. Pentru toate terenurile deținute, impozitul pe suprafață în anul 1941 s-a ridicat la suma de 358.500 lei achitată în întregime de societate.

În decursul activității, societatea a încheiat contract de foraj cu societatea Petrolul Românesc la 26 februarie 1926 din care se va naște un litigiu întins pe mai mulți ani, patru convenții de exploatare în 1937-1938 cu societatea Steaua Română pentru exploatarea în comun a terenurilor din regiunea Moreni cu o participare de 50%, o convenție cu Steaua Română și Astra Română cu o participare pentru Foraky de 5,45%, cu I.R.D.P. pentru 50% din producția netă din terenurile acesteia, cu Colombia, pe terenurile de la Runcu, într-o proporție de 73% pentru Foraky, precum și lucrări cu societatea Koppes-Poienăreanca, cu o participare progresivă pe producție de

---

<sup>7</sup> S.J.A.N. Argeș, fond *Societatea Foraky Românească*, dosar 1/1924-1942, f. 37.

<sup>8</sup> Idem, fond *Societatea Concordia*, dosar 108/1942-1943, f. 26.

<sup>9</sup> *Ibidem*, dosar 108/1942-1943, f. 10.

la 500 la 3000 de vagoane<sup>10</sup>. Au fost instalate șase sonde de foraj, cheltuielile ridicându-se la 6.667.974 lei<sup>11</sup>.

În 29 septembrie 1924 sunt cooptați ca administratori ai societății: ing. C.R. Mircea, I. Waterkeyn și Louis Lambo iar cenzori: G. Schmidt (decedat în 1930), H. Schneider și I. Sellekaers. Sunt aleși de asemenea Popeia, Ionescu-Boroaia, G. Vos, Șt. Dan, M. Focșaner, Em. Papiniu și A. Werbeck, P. Georgevici. Sediul societății se afla în strada Luterană nr. 4 etaj 6, apoi sediul societății va fi mutat în 1933 la Ploiești pe bulevardul Independenței, nr. 7, iar în 1936, din nou la București, pe strada Luterană, apoi pe Calea Victoriei, nr. 63 și în sfârșit pe Matei Millo, nr. 15.

În 24 mai 1926, Adunarea generală extraordinară modifică art. 8 din statute astfel că capitalul social putea fi modificat până la 300.000.000 lei astfel că capitalul va fi mărit de la 25.000.000 lei la 125.000.000 lei. În 20 septembrie 1926 sunt aleși ca administratori Josse Allard și Fernand Vigneron – vicepreședintele Societății Anonime „Credit Anversois”.

La 31 decembrie 1927, beneficiul societății a fost de 71.596 lei, administrator fiind Josse Allard, V. Meganck și J. Waterkeyn. În 1929 beneficiul s-a ridicat la 147.817 lei. În 1931, în locul defunctului baron Josse Allard va fi ales ca administrator fiul acestuia, baronul Josse Louis Allard (1903-1939).

Principalii acționari ai societății „Foraky Românească” erau Societatea belgiană „Pargéfina”, care deținea 248.011 acțiuni precum și 12 persoane particulare care dețineau între 30 și 60 de acțiuni, printre care amintim pe O.L. Frieddenreich, V. Meganck, baron Josse Allard, Th. Ficșinescu, ing. C.R. Mircea, F. Vigneron, J. Waterkeyn, J. Sellekaers, V. Tacit și alții. Allard, J. Sellekaers, F. Vigneron și J. Waterkeyn făceau parte și din Consiliul de administrație al Societății belgiene „Forapetrol” cu sediul la Bruxelles, constituită la 27.10.1927 și care va acorda împrumuturi societății pentru procurări de materiale și pentru activitatea pe șantier.

Forapetrol, societate pentru industria și comerțul cu petrol și hidrocarburi, avea capitalul deținut de societatea „Brufina” și de Banca Josse Allard<sup>12</sup> și s-a constituit prin societatea Foraky Românească, pentru extinderea exploatărilor petroliere din România, cu un capital de 70.000.000 franci belgieni ridicat în 1928 la 100.000.000 lei. Din păcate, așteptările au fost prea mari pentru rezultatele obținute și ca urmare, începând cu 1936

---

<sup>10</sup> *Ibidem*, dosar 108/1942-1943, f. 28-29.

<sup>11</sup> *Ibidem*, dosar 37/1927-1939, f. 50.

<sup>12</sup> Michel Dumoulin, *op. cit.*, p. 111.

creditele acordate prin Foraky Românească se vor reduce de la 77,8 milioane franci belgieni la 34,5 franci belgieni.

În mai 1930, societatea deținea pe șantierul de la Chiciura – Teiș un număr de 7 sonde cu o producție cuprinsă între 4 și 5 vagoane zilnic și întâmpina multe dificultăți în forarea terenului pentru găsirea petrolului care era parafinos. Pe șantierul de la Runcu existau patru sonde cu o producție între 6 și 7 vagoane, trei sonde în foraj cu adâncimi între 195 și 250 metri și 2 sonde în montaj. Pe șantierul de la Pâscov, societatea deținea 8 sonde în producție care dădeau între 14 și 17 vagoane exploatat pe perimetrele societăților Petrolul Românesc și Creditul Minier, precum și 2 sonde în foraj; pe șantierul de la Gura Ocniței existau 12 sonde în producție care furnizau între 15 și 20 vagoane de țiței, disponibilitate de rezervoare în stația de pompaj a Concordiei, precum și o sondă instalată care a forat în 5 săptămâni 960 metri cu primul aparat al societății de tip Rotary<sup>13</sup>.

Au fost acordate perimetrele XII-XIII ale statului de la Urlați unde se fora alături de societatea Colombia, iar pentru că existau dificultăți permanente pentru plasarea țițeiului brut, s-a încheiat un prim contract cu societatea Petrol Block pentru tratarea unei cantități săptămânale de 500 vagoane și s-au dus tratative pentru încheierea unui al doilea contract pentru rafinăria sa de la Buzău. Se considera că fără dificultățile întâmpinate pe teren, producția de țiței urma să se dubleze mai ales pe șantierele de la Moreni și Gura Ocniței. Producția a trebuit să fie redusă în luna noiembrie prin aplicarea Convenției de stabilire a cantităților de țiței extrase de fiecare societate mai ales de pe perimetrele în exploatare comună cu Sirius-Concordia, Creditul Minier și Petrolul Românesc. În total, societatea a redus producția la 1.100 vagoane din care ei îi reveneau 600 vagoane lunar, ceea ce reprezenta 20 vagoane pe zi.

În 19 iunie 1931, cele 30 sonde instalate pe șantierele de la Runcu, Chiciura, Moreni, Gura Ocniței și Ochiuri dădeau o producție medie de 32 vagoane zilnic, sistemele de forat fiind canadian și Rotary.

Începând cu septembrie 1931, datorită scăderii continue a prețurilor produselor brute și rafinate, situația industriei petroliere din România era dezastruoasă. Și situația societății Foraky devine tot mai grea luându-se măsurile cele mai energice pentru a putea trece de criză. Astfel, s-au hotărât mari reduceri de personal și de salarii, tot personalul tehnic și ingineri deveniți de prisos fiind disponibilizați. Pentru a se ajunge la o reducere proporțională a cheltuielilor generale și o parte din personalul direcției cu sediul în București devenea disponibilizat. S-au suspendat lucrările de la

---

<sup>13</sup> SJAN Argeș, fond *Societatea Foraky Românească*, dosar 1/1930-1941, f.n.

șantierul Gura Ocniței (sondele Romolea și Petrol Block) renunțându-se inclusiv la serviciile inginerului Sipiceanu, șeful șantierului la inspectorul de sondaje Philippe Zinck, inspector de sondaje și la toți maiștrii sondori șefi.

Activitatea de foraj era menținută provizoriu la o singură sondă, la Runcu-Nord în vederea menținerii producției nete de 450 vagoane lunar, dar și achiziționarea de noi parcele pe acest șantier pentru a se asigura contractul încheiat cu societățile „Schapira”, „Romolea” și „Petrol Block”. Tot din cauza crizei, societatea își va muta sediul la Ploiești, pe strada Independenței nr. 7, iar avocatul Papiniu care nu a fost de acord cu reducerea salariului său, cu 10.000 lei, a fost pus în disponibilitate. Ca urmare a tuturor măsurilor luate, exercițiul 1931 se încheie pentru societate cu pierderi de 37.221.915 lei în timp ce amortismentele erau de 32.006.403 lei.

În ședința Consiliului de administrație din 18 mai 1932, directorul general Friedenreich arăta că „reducerile și comprimările masive aplicate în august 1931 au dus la un rezultat favorabil și cu toate că situația generală ar fi încă critică, societatea pare să reziste crizei, obținându-se chiar excedente ușoare”<sup>14</sup>.

În 1932, Consiliul de administrație se compunea din baronul Josse Louis Allard – președinte, V. Meganck, administrator delegat, iar administratori Hegener, C.R. Mircea, Theodor Ficșinescu, V. Tacit, F. Vignerou și J. Waterkeyn.

În 1933, rezultatele obținute de societate erau favorabile, producția fiind de 65 vagoane zilnic din care rămâneau 30 vagoane pentru societate. Se dorea continuarea explorărilor pe perimetrele statului de la Runcu în suprafață de 250 ha, împreună cu societatea Koppes și Runcu-Nord-Est pentru continuarea forajelor în această regiune interesantă. Se dorea să se obțină împrumuturi pentru încheierea unui act de preluare a 600 ha divizate în parcele de 3-10 ha cu prețul de 80.000 lei/ha și 8% redevență în zona Piscuri – Filipeștii de Pădure, aproape de Păroasa-Mărgineni. Pe exercițiul 1932, societatea a săpat 6804 metri față de 3448 metri în 1931, producția de țiței obținută fiind de 7690 vagoane față de 6511 în 1931. Toate acestea a adus societății un venit de 32.823.869 lei.

Îmbunătățirile tehnice aduse la exploatarea societății nu au dat rezultatele financiare așteptate iar situația industriei petroliere nu s-a ameliorat din cauza supraproducției, a lipsei de acorduri și a fluctuației notabile a prețurilor. S-a aplicat în continuare o economie strictă în toate domeniile care a dat ca rezultat o scădere a prețului de cost. Ca urmare, societatea „Forapetrol” a acordat o bonificație de mai bine de jumătate

---

<sup>14</sup> *Ibidem*, dosar 1/1930-1941, f.n.

asupra dobânzilor datorate (s-au redus cu 3%). Ca urmare, pierderile s-au ridicat la doar 4.082.703 lei în timp ce amortismentele au crescut la 15.517.894 lei. Soldul total al pierderilor se ridică la suma de 41.304.618 lei.

Foraky a avut deschis pe piața din Bruxelles un credit la firmele care dețineau cele mai multe acțiuni din capitalul său. Creditul deschis la societatea „Forapetrol” din 31 decembrie 1927 până în 1935, s-a ridicat la suma de 47.788.362 franci belgieni cu o dobândă de 7,1% pe an, pentru procurarea de mașini și unelte (între 1927 și 1929), foraj și instalații de exploatare pe șantierelor deținute (1927-1935)<sup>15</sup>. La 31 decembrie 1936, „Forapetrol” este debitată cu valoarea mai multor sonde abandonate sau suspendate astfel că datoria societății Foraky scade la 31.214.415 franci belgieni sau 146.707.753 lei. Împrumuturile au fost folosite și investite pentru mărirea întregii societăți, adică în mașini, unelte, foraje și instalații<sup>16</sup>. Pentru aceste împrumuturi, societatea nu a achitat impozitul imobiliar fapt pentru care se va deschide un proces cu statul care se va întinde până în 1939 cu achitarea acestuia la Ministerul Finanțelor în valoare de 2.222.408 lei.

În 21 mai 1934 își prezintă demisia din funcția de administratori ai societății Th. Hegener care având calitatea de președinte și administrator delegat la „Forapetrol” a considerat că vor apărea divergențe de interes mai devreme sau mai târziu între Forapetrol și Foraky și ca urmare, dorea să fie un arbitru care să intervină „util și repede” deoarece reprezenta în cel mai mare grad, interesul societății Forapetrol pe piața românească și asupra societății Foraky. În același timp, pentru motive nepublicate oficial ci doar verbal președintelui Josse Allard și V. Maganek, își prezintă demisia din calitatea de administrator.

În ședința Adunării Generale Extraordinare din 20 iunie 1934 se hotărăște reducerea capitalului de la 125.000.000 lei la 50.000.000 lei, astfel că acțiunile care aveau o valoare nominală de 500 de lei se reduc la 200 lei fiind în număr de 250.000 acțiuni. În mai 1935, conform legii trebuia numit în Consiliul de administrație un nou administrator român. Deoarece „era dificil să se ceară domnului Vigneron demisia sa din Consiliu de la Foraky” din proprie voință își va da demisia din societate Joseph Waterkeyn, iar baronul Josse Louis Allard din funcția de președinte. În locul acestuia va fi numit C.R. Mircea. În aceeași ședință, noul președinte face un elogiu lui

---

<sup>15</sup> Idem, fond *Societatea Concordia*, dosar 37/1927-1939, f. 52.

<sup>16</sup> *Ibidem*, dosar 37/1927-1939, f. 43.

Virgil Tacit, administrator decedat de curând, exprimându-și „regretele sale de a vedea consiliul lipsit de un concurs prețios”.

În ședința din 8 mai 1936, în locul defunctului V. Meganck, „fondatorul societății la al cărei progres a contribuit zi de zi cu sârguință și multă pricepere”, este ales administrator inginerul belgian Gustave Lemaire și realeși ca administratori Theodor Ficșninescu și Vlad Manoliu. În 14 decembrie 1936, se aduce elogiul președintelui C.R. Mircea, decedat în mod prematur și se primește demisia lui F. Vigneron. Își prezintă de asemenea demisia „din cauza ocupațiilor mele”, Vlad Manoliu.

În ședința din 20 mai 1937, în locul defunctului administrator C.R. Mircea este ales Gheorghe Gheorghiu și pe O.L. Friedenreich în locul lui Fernand Vigneron. În 1938, președinte al societății era Th. Ficșninescu, administrator delegat G. Lemaire și administrator director OL Friedenreich.

În februarie 1940 demisionează din funcțiile lor C. Mathieu, I. Wechsler, H. Schneider, J. Sellekaers, cetățeni belgieni, precum și președintele Th. Ficșninescu în data de 8 aprilie. Prematur, în februarie 1940 murise și președintele Josse Louis Allard. Conform Decretului-Lege 3548 din 19.10.1940, societățile erau obligate să-și reducă numărul membrilor în Consiliul de administrație de la 8 la 5. Ca urmare, în ședința din 12 decembrie 1940 demisionează Gh. Gheorghiu, dr. Kreijci-Graf, Dinu Cecropid și H. Brochhaus. Sunt aleși, Al. Radian ca președinte, dr. Warth, ing. C. Hoiescu, Dan A. Hiottu și C.L. Friedenreich ca director general și administrator.

Totalul vânzărilor de țigări produs de societate a fost de 50.023.685 lei în anul 1934, de 41.294.435 lei în 1935 și de 43.632.547 lei în 1936. Deoarece contul de profit și pierdere arăta o pierdere de 11.614.304 lei în 1936, s-a hotărât să se aplice amortismente în valoare de 24.500.000 lei.

Începând cu 20 octombrie 1937, în urma convorbirilor și contractelor încheiate între societatea Concordia și societatea Foraky s-a stabilit ca toată producția societății Foraky să fie cumpărată de Concordia. Cantitățile de țigări de care dispunea societatea proveneau atât din sondele exploatate cât și din redevențele sau participațiile ce îi reveneau<sup>17</sup>. Produsele petroliere și anume: benzină ușoară și grea, petrol distilat, motorină și păcură erau luate de la schele sau rezervoare și se întocmeau procese verbale de analiză.

Principalii furnizori și creditori de mărfuri străini ai societății erau în 1938 următorii: Axelson și Ingersoll Rand din SUA, Foraky Bruxelles, Laroche Lechat din Belgia, Manfred Weiss din Ungaria, W. Fissenewerth și

---

<sup>17</sup> *Ibidem*, dosar 78/1937, f. 19-21.



Siemens-Schuckert din Germania și Poldihutte din Cehoslovacia. Clienții societății tot în 1938 erau SAR Sanielevici căruia îi vânduseră produse petroliere în valoare de 65.754.386 lei, Concordia – București care primise produse în valoare de 13.834.619 lei și diverși clienți care primiseră produse în valoare de 619.434 lei<sup>18</sup>.

Avea de recuperat sume importante în valoare de 141.577.466 lei de la societatea Petrolul Românesc, pentru activitatea a cinci sonde instalate și abandonate definitiv pe care aceasta a refuzat totdeauna să o recunoască și nu a decontat-o niciodată, cu toate că au fost depuse probe în acest sens. Pe de altă parte, societatea Petrolul Românesc se considera ea creditoare asupra societății Foraky, fapt care va provoca un proces care se va disputa la Curtea de Apel din Craiova și București între 1928-1932.

În iunie 1939, președintele Th. Ficșinescu spera ca societatea „Forapetrol” să renunțe la vânzarea concesiunii din zona Milcovul-Vulcăneasa (Râmnicu-Sărat) în suprafață de 2504 ha. Având în vedere că interesul primordial a unei societăți petroliere era să-și mențină toată concesiunile, președintele era de părere că ar fi trebuit să se ceară perimetre noi de explorare fie singură, fie în colaborare, dar pentru societatea „Forapetrol” renunțarea la concesiune era „indispensabilă pentru transferarea fondurilor” atunci când clearingul belgo-luxemburghez ar fi îngăduit această operațiune.

Începând cu anul 1940, țițeiul produs de Foraky la Ochiuri, Viforâta, Buștenari, Moreni, Runcu, Ceptura, parafinos și neparafinos era cumpărat de Societatea S.A.R.D.E.P. care îl vindea mai departe pe piața Germaniei.

Conform jurnalului Consiliului de Miniștri nr. 1.147 publicat în „Monitorul Oficial” nr. 113 din 17 mai 1940, s-a constituit o Asociație fără scop lucrativ a Întreprinderilor Petrolifere pentru Construirea de Depozite Necesare Apărării Naționale sau pe scurt A.I.P.D.A.N.<sup>19</sup> Sediul Asociației era în București, la sediul societății „Creditul Minier”, Bulevardul I.C. Brătianu, nr. 16. Durata Asociației era nedeterminată, în funcție de scopul propus, construirea și instalarea depozitelor și accesoriilor, precum și vârsarea sumelor subscrise de fiecare întreprindere.

Contribuția fiecărei societăți a fost lăsată la latitudinea autorităților astfel că cotele societăților mici nu reprezenta decât 22,1% din total. Capacitatea totală a rezervoarelor societății Foraky era de 4047 mc care puteau primi cotă parte 125 tone, iar apoi prin recalculare, 194 tone<sup>20</sup>. În

---

<sup>18</sup> *Ibidem*, dosar 37/1927-1939, f. 40, 49.

<sup>19</sup> *Ibidem*, dosar 76/1940, f. 13.

<sup>20</sup> *Ibidem*, f. 11.

total, trebuiau furnizate 100.000 tone ce trebuiau depozitate în rezervoare cu o capacitate de 2.615.255 mc.

Până în ianuarie 1940, majoritatea acțiunilor societății au fost deținute de Societatea „Pargefina”, o societate anonimă din Luxemburg ale cărei acțiuni erau deținute la rândul lor de către societatea „Forapetrol”. La rândul ei, „Forapetrol” avea de recuperat o creanță de 34.000.000 franci belgieni de la Foraky, dar va ceda aceste creanțe după iunie 1940, societății Allgemeine Warenfinanzierung din Berlin. De asemenea, Forapetrol va ceda cele 248.922 acțiuni Foraky Românească deținute de Pargefina, băncii Sponholtz, Ekestadt & Schroder din Berlin. Prețul pentru ambele operațiuni a fost de 36.000.000 franci belgieni încasat de Forapetrol. „Warenfinanzierung” avea strânse legături cu Kontinentale Oel din Berlin deținătoare a 52% din acțiunile Concordia. Așa se explică fuziunea dintre Foraky Românească și societatea Concordia<sup>21</sup>.

După ocuparea Franței, Belgiei și Olandei, și preluarea pachetelor majoritare de acțiuni ale societăților „Société Industrielle des Pétroles Roumains” (S.I.P.E.R.), „Omnium International des Pétroles” cu sediul în Paris și a trustului franco-belgian „Compagnie Financière Belge des Pétroles”, societatea germană „Kontinentale Oel G.m.b.H.” Berlin a devenit și deținătoarea societăților petroliere „Foraky Românească”, „Concordia”, „Moldonaphta”, „I.R.D.P.”, „Colombia”, „Explora”, „Sarpetrol” și „S.A.R.D.E.P.” industria petrolieră având de suportat urmările „colaborării” dictatului economic impus în toamna anului 1940, iar apoi consecințele inerente create de război.

În august 1940, 248.922 acțiuni erau deținute de Banca Sponholtz, Ekestadt & Schroder din Berlin, 690 erau deținute de Banca J. Allard din Bruxelles și 388 de moștenitorii inginerului C.R. Mircea (profesor Rarincescu). Banca Allard a vândut acțiunile sale în baza aprobării Ministerului Economiei cu 13896 și 15618 din 1941 lui Emil Sallay în număr de 610, avocatului Seber 10, domnișoarei R. Iancu 10 și lui I.M. Waterkeyn în număr de 60. Acțiunile băncii din Berlin erau depuse la societatea Bancară Română din București, strada Lipsani<sup>22</sup>.

În 31 ianuarie 1941, Adunarea Generală a societății hotărăște modificarea art. 12, 16, 18, 20, 29, 33 și 34 din statut pentru a fi puse în acord cu noul Cod Comercial și Decretul Lege 3548 din 19.10.1940. În urma acestor modificări, societatea este administrată de un consiliul din cel puțin 1 și mult 9 membri aleși pe cel mult patru ani în raport cu capitalul

---

<sup>21</sup> *Ibidem*, dosar 108/1942-1943, f. 4.

<sup>22</sup> *Ibidem*, f. 23-24.

societății. La ședință a participat și Emil Sallay ca procurator al Băncii Sponholtz, Ekestadt & Schroder care deținea un număr de 248.922 acțiuni (49.784.400 lei) din cele 250.000 acțiuni reprezentând capitalul social de 50.000.000 lei. Totodată, Adunarea generală extraordinară îl autorizează pe V.I. Warth să funcționeze ca administrator la societatea „Moldonaphta”<sup>23</sup>.

„Moldonaphta” cu sediul în București, strada Orlando nr. 12, al cărui obiect era explorarea, exploatarea, transformarea și comercializarea petrolului și derivatelor sale, a fost constituită în anul 1921, cu un capital inițial de 22.000.000 lei, împărțit în 44.000 acțiuni. Din acestea, 43.500 acțiuni adică, aproape 99% din capital, au fost cumpărate în 1941 de către fosta societatea petrolieră „Foraky Românească”, restul de 500 acțiuni găsimu-se la Societatea „Bancara Română”, depuse pe numele unor persoane particulare.

Din martie 1940, piața românească „etatizată” a fost eliberată de sub tutela capitalurilor franco-britanice care dictau volumul producției și a prețurilor în sectorul petrolier, și a început să funcționeze spre un singur profit și anume Germania care furniza în același timp guvernului român arme. În cazul Românie, dinamismul politic a deschis drumul dinamismului economic. Germania reușește între septembrie 1940 și septembrie 1941 să achiziționeze majoritatea acțiunilor la societățile petroliere cu capital anglo-franco-belgian cu ar fi Colombia, I.R.D.P., Concordia și Foraky, să preia conducerea societății „Astra”, asigurându-și un control de 50% din producția românească de țiței obținută în 1940<sup>24</sup>.

În ședința din 4 noiembrie 1942, sub conducerea președintelui Consiliului de administrație Alexandru Radian se aduce la cunoștință că încă din primăvara anului 1941 în urma tratatelor îndelungate purtate cu consiliul de administrație al societății Concordia s-a hotărât fuziunea societății Foraky cu Concordia, făcându-se demersurile necesare la forurile competente ale statului de la care s-a obținut aprobarea cu nr. 22856 din 16 octombrie 1942 a președinției Consiliului de miniștri Subsecretariatul de Stat al României. Fuziunea era necesară pentru a da posibilitate societății să prospere în cadrul unei exploatare mai vaste sub conducerea „unui organism economic mai întărit și mai sănătos” care să asigure o mai bună și rațională exploatare și care „va avea avantaje și pentru dv. domnilor acționari”.

---

<sup>23</sup> Idem, fond *Societatea Foraky*, dosar 1/1924-1942, f. 52-54.

<sup>24</sup> Philippe Marguerat, *Le 3<sup>rd</sup> Reich et le petrole roumain 1938-1940*, Institute Universitaire de Hautes Etudes Internationales, Geneva, 1977, p. 179, 202, 206.

Foraky Românească deținea în acel moment 38 de sonde în producție și 25 în participație, pe concesiuni particulare și de la stat. Concesiunile petrolifere de la stat și particulari se ridicau la 700 ha din care 6 perimetre erau luate în concesiune de la stat. În județul Prahova concesiunile se găseau în localitățile Moreni, Matița, Gura Vitioarei, Copăceni, Bordeni, Scorțeni, Poenăreanca, Ghirdoveni, Telega, în județul Prahova în localitățile Aninoasa, Colibași Ciocoești, Răsvadul de Jos, Gura Ocnitei, Ocnita, Viforâta, Valea Voevozilor, în județul Putna moșia Milcovul Vâlcăneasa (2500 ha) și în județul Bacău la Mănăstirea Cașin (209,59 ha). Avea încheiată o convenție pentru explorare împreună cu Concordia, Creditul Minier și Steaua Română pe structura de la Vâlcănești<sup>25</sup>. Verificările care s-au efectuat în aprilie 1942 în regim de urgență și care nu au reușit să cuprindă toate regiunile, au arătat că unele concesiuni erau validate definitiv iar altele nu și că aceste concesiuni erau pe de o parte mai mult decât dubioase în ceea ce privește drepturile iar pe de altă parte ele erau extrem de oneroase. Contra prestațiilor societății erau în general extrem de oneroase față chiar de cele mai oneroase dintre contractele încheiate de alte societăți.

Nu se obținuseră încă certificatele de la cadastru iar unele ordonanțe de înscriere în Cartea Minieră nu erau încă comunicate statului. Ca urmare, din punct de vedere juridic terenurile nu erau în regulă. În privința sarcinilor pe care societatea le avea de suportat la Fisc, cheltuielile de consolidare și validare se ridicau la un minim de 2.700.000 lei. Nu existau la momentul verificării declarațiile cerute de legea pentru combaterea camuflării bunurilor, drepturilor și intereselor evreilor din 14 martie 1942, pentru actele încheiate cu evrei începând cu 6 septembrie 1940. Existau câteva contracte importante care cădeau sub aplicarea art. 3 din legea menționată și care nu fuseseră declarate și care puteau să aibă consecințe grave (anularea) dacă nu se făceau până la 14 mai 1942<sup>26</sup>.

Deținea 29 de rezervoare unde depozita producția de circa 3500 vagoane de țiței pe an. Ca urmare, era o mare afacere pentru societatea Concordia, în afară de șantierul de la Mislea care era deficitar și care a fost arendat mai târziu societății „Sarpetrol”<sup>27</sup>.

Fuziunea avea efect retroactiv, cu începere de la 1 ianuarie 1941, pe baza bilanțurilor celor două societăți din 31 decembrie 1940. Societatea Concordia urma să absoarbă întregul activ și pasiv al societății Foraky

---

<sup>25</sup> SJAN Argeș, fond *Societatea Concordia*, dosar 13/1941-1945, f. 8-9.

<sup>26</sup> *Ibidem*, dosar 200/1938-1942, f. 47-58.

<sup>27</sup> *Ibidem*, dosar 108/1943-1944, f. 3-4.

Românească, acționarii acesteia urmând să primească pentru cele 250.000 acțiuni de o valoare nominală de 200 lei, 140.000 acțiuni la societatea Concordia a câte 350 lei fiecare, având drept de dividend începând cu 1 ianuarie 1942. Ca urmare a fuziunii, Concordia își sporea capitalul social cu 49.000.000 lei divizat în 140.000 acțiuni a câte 350 lei fiecare<sup>28</sup>. Totodată, conform procesului-verbal nr. 71 din 29.04.1942, Consiliul de administrație al societății Foraky aprobă să se vândă societății Concordia cantitatea de 2500 vagoane țitei de toate categoriile din producția anului 1942 la prețul existent pe piață dar cu mențiunea că societatea va beneficia de o eventuală mărire a prețurilor după data de 1 aprilie 1942.

Ca avans pentru această vânzare se primea suma de 45.000.000 lei care urma să fie întrebuințată pentru reachitarea în parte a creditelor obținute din partea societății Kontinental Oel Berlin – Sucursala București<sup>29</sup>. Totodată se hotărăște strămutarea sediului său din strada Orlando nr. 10 în strada Pietății nr. 2.

Luând cunoștință de raportul Consiliului de administrație în urma discuțiilor avute, Adunarea generală hotărăște fuziunea societății Foraky Românească cu societatea Concordia, urmând ca mandatarul numit în persoana ing. O.L. Friedenreich să predea tot patrimoniul societății absorbante și să semneze în fața tuturor instanțelor până la radierea societății de către forurile competente. Pentru munca depusă, membri Consiliului de administrație prin hotărârea Adunării Generale primeau o sumă globală de 324.000 lei, iar Comitetul de cenzori o sumă globală de 66.000 lei, bineînțeles în sume brute.

Între anii 1937-1939 s-au plătit câte 100.000 lei lui Th. Ficșinescu ca președinte, lui C. Hoiescu și lui Gh. Gheorghiu. G. Lemaire și O.L. Friedenreich nu au primit nimic, unul fiind domiciliat în străinătate iar celălalt, era director general, salariat. Toată economia făcută prin reducerea membrilor de la 8 la 5 a fost vărsată la stat, pentru Fondul Reconstrucției Statului.

În numele Băncii Sponholtz, Ekestadt & Schroder, Emil Sallay mulțumește membrilor Consiliilor de administrație și de cenzori, funcționarilor și muncitorilor pentru munca depusă în cadrul societății. Procesul-verbal al ședinței nr. 25 din 4 noiembrie 1942 s-a transcris în registrul special de petrol nr. 7 din 4 ianuarie 1944, conform cererii făcute sub nr. 169 pe 1943.

---

<sup>28</sup> Idem, fond *Societatea Foraky*, dosar 1/1941-1942, f.n.

<sup>29</sup> *Ibidem*.

În urma fuziunii, societatea Concordia a primit imobilul din Ploiești, strada Independenței nr. 7 preluând și controlul societății Moldonaphta ale cărei exploatare din Moldova constituia un excelent punct de plecare pentru activitatea viitoare în acea regiune. Concordia a absorbit Foraky dar ea însăși era sub controlul german încă din martie 1940. Personalul belgian de la Foraky a fost nevoit să se reîntoarcă în Belgia sau să plece în Congo unde au continuat activitățile petroliere<sup>30</sup>.

Ca urmare a acestei fuziuni, rămasă definitivă, „Concordia” a predat înainte de 23 august 1944, un număr de 139.397 de acțiuni firmei germane „Spohnholtz – Ebestaedt & Schroder”, o bancă germană.

Contra acestei fuziuni se va deschide un proces care se va termina în 1943 când fuziunea a rămas definitivă în 18 septembrie fiind publicată în „Monitorul Oficial” nr. 139, pagina 4147 și 51-52 din 18 iunie 1943. Statul care deschisese procesul nu și-a pierdut prin fuziune perimetrele de explorare și exploatare, ele existând în cadrul societății Concordia care a înglobat societatea Foraky, respectiv toată capacitatea ei tehnică și financiară.

Activitatea societății Foraky Românească a fost deosebită pentru industria petrolieră din România aducându-și un aport destul de mare în dezvoltarea și cercetarea în domeniul producției, explorării și comercializării produselor petroliere. Din cele 12 societăți petroliere belgiene constituite în România a ocupat locul 3, după societățile Concordia și Nafta care au avut o activitate prosperă, punând în exploatare noi concesiuni, dezvoltând instalațiile de stocare și transport a țițeiului și de rafinare a acestuia.

„Concordia” care a absorbit „Foraky”, a fost un adevărat holding în România care după fuziunea din 1930 cu Societatea „Vega” și diversificarea activităților metalurgice, miniere (aur, argint, aluminiu, cărbune) și electricitate i-au permis să traverseze marea criză 1929-1933 cu mai multă sau mai puțină bunăstare, dar care a continuat să acorde dividende pentru activitatea depusă de acționarii săi. Acționarii belgieni au crezut că se vor mai întoarce după 1944 în România, dar din păcate, cursul istoriei o va lua pe alt drum care va însemna pentru sectorul petrolier românesc o rămânere în urmă în ceea ce privește cercetarea și dezvoltarea acestei industrii.

---

<sup>30</sup> Michel Dumoulin, *op.cit.*, p. 111.

## Aspecte privind situația evreilor arădeni în timpul dictaturii antonesciene (1940-1942)

Narcisa Furdea,  
Serviciul Județean Arad al Arhivelor Naționale

Orașul și județul Arad, rămase după al doilea Dictat de la Viena în componența României, s-au confruntat cu o avalanșă de măsuri legislative antisemite, adoptate de regimul dictaturii comune a generalului Ion Antonescu și a legionarilor, instaurat în urma prăbușirii dictaturii regelui Carol al II-lea. În cadrul „politicii de românizare” a economiei, s-a dispus excluderea evreilor de la dobândirea și deținerea de proprietăți funciare, s-a decis concedierea evreilor din întreprinderi, s-a limitat dreptul de practică al medicilor și avocaților evrei exclusiv la pacienți și clienți evrei etc. Evreii au fost excluși total din școlile de stat, permițându-li-se organizarea de școli proprii cu profesori și elevi exclusiv evrei și pe cheltuiala comunităților<sup>1</sup>.

Încercând o trecere în revistă a câtorva din măsurile antisemite luate de autorități în perimetrul județului Arad, am remarcat faptul că din 1940, evreii au fost excluși din barouri, federații sportive, din uniunea ziariștilor, a scriitorilor, arhitecților etc. În baza art. 7 și 8 din Legea privitoare la starea juridică a locuitorilor evrei din România, art. 1 din Legea privitoare la reglementarea drepturilor avocaților evrei și decizia Ministerului de Justiție nr. 110.165/1940, s-a procedat la epurarea membrilor din Baroul Avocaților din Arad. Prin decizia nr. 364/4/1940 a Comisiei Interimare a Baroului au fost radiați din evidențele acestei asociații profesionale 64 de avocați definitiv și trei avocați stagiați de origine evreiască. Ordinul circular nr. 46111/11.10.1940 al Primăriei Municipiului Arad, atrăgea atenția serviciilor din subordine asupra faptului că respectivii avocați nu mai puteau reprezenta clienții, nici chiar pe coreligionarii lor în fața autorităților publice<sup>2</sup>.

În baza ordinului Direcției Administrației de Stat, semnat de directorul Eugen Cristescu, nr. 14675A din 16 septembrie 1940, tot

---

<sup>1</sup> Gyémánt, Ladislau, *Evreii din Transilvania: destin istoric*, Institutul Cultural Român, Centrul de Studii Transilvane, Cluj-Napoca, 2004, pp. 125-130.

<sup>2</sup> Serviciul Județean Arad al Arhivelor Naționale (în continuare S.J.A.N..Arad), fond *Primăria Municipiului Arad*, dos. 46111/1940, f. 7-9.

personalul evreiesc de la teatrele naționale, operele române, teatrele particulare, subvenționate sau nu de la stat, precum și din orice formațiuni cu caracter artistic, urma să fie îndepărtat din posturile și demnitățile deținute. Ordinul trebuia să fie comunicat spre conformare tuturor formațiunilor teatrale și artistice, precum și patronilor de localuri cu program artistic și orchestră. În consecință, la Arad, autoritățile locale au cerut prin adrese înaintate unor instituții ca Restaurant Dacia, Restaurant Cornul Vânătorilor, Variete Moulin Rouge, Conservatorul de muzică etc, să procedeze la interzicerea spectacolelor tuturor artiștilor și muzicanților, care erau de origine etnică evrei<sup>3</sup>.

În baza Legii de românizare a personalului din întreprinderi, publicată în *Monitorul Oficial* nr. 270, din 16 noiembrie 1940, muncitorii și personalul evreiesc trebuiau dublați și înlocuiți cu angajați de etnie română. Conducerile unor fabrici au încercat să eludeze prevederile acestui cadru legislativ. Pentru a păstra muncitorii evrei, aceste companii au făcut adrese și memorii factorilor de decizie în speranța obținerii de dispense și aprobări. S-a argumentat faptul că aceste competențe ale muncitorilor și specialiștilor evrei, câștigate prin ani de muncă, nu puteau fi înlocuite peste noapte, iar o economie româniată nu se putea descurca fără aportul lor<sup>4</sup>.

Spre exemplu, conducerea Întreprinderii Textile din Arad, reprezentată de baronul Francisc Neuman, a solicitat rămânerea evreilor în posturile deținute până în cursul anului 1942 și chiar mai mult, pe motiv că românii angajați nu și-au putut însuși cunoștințele necesare îndeplinirii atribuțiilor de serviciu, iar unii dintre ei erau mobilizați<sup>5</sup>. A fost întocmit un raport al situației Întreprinderii Textile Arădene, la 19 ianuarie 1942, care prezenta evoluția negativă a întreprinderii din Arad, cu sediul în strada Poetului nr. 1/c, transformată într-o întreprindere militarizată ce asigura nevoile armatei și ale instituțiilor statului, cu consecințe în scăderea cantitativă și calitativă a producției și a personalului, ceea ce a dus la mari perturbări în buna desfășurare a activității instituției. În document este prezentată situația funcționarilor Întreprinderii Textile Arad, comparativ, între anii 1939 și 1941:

| Situația la 01.11.1939          | Situația la 31.12.1941          |
|---------------------------------|---------------------------------|
| Nr. și naționalitate – procente | Nr. și naționalitate – procente |
| 60 romani 19%                   | 113 romani 35.3%                |

<sup>3</sup> S.J.A.N. Arad, fond *Primăria Municipiului Arad*, dos. 44374/1940, f. 1-4.

<sup>4</sup> Aurică Simion, *Preliminarii politico-diplomatice ale insurecției române din august 1944*, Editura Dacia, Cluj-Napoca, 1979, p. 125.

<sup>5</sup> S.J.A.N..Arad, fond *Uzinele Textile Arad*, dos. 12/1941, f. 71-72.



|                            |                            |
|----------------------------|----------------------------|
| 79 germani 25%             | 65 germani 20.3%           |
| 88 maghiari 27.8%          | 90 maghiari 28.1%          |
| 23 alte naționalități 7.3% | 17 alte naționalități 5.3% |
| 66 evrei 20.9%             | 35 evrei 11%               |
| Total – 316 100%           | Total – 320 100%           |

Se arăta că numărul funcționarilor a crescut cu 6.6%, în timp ce numărul muncitorilor a scăzut cu 55.5% și anume de la 3.700 la 1.641 de muncitori. Se precizează că nu s-au găsit muncitori români deoarece nu au fost interesați de activități industriale, ci numai de posturi la stat, fiind persoane ce nu au activat vreodată în industrie sau comerț. Fabrica se confrunta cu un deficit real de forță de muncă și pentru că o parte din muncitorii români au fost concentrați sau mobilizați.

Ca răspuns la acest gen de solicitări venite din partea marilor întreprinderi a fost publicată în *Monitorul Oficial* nr. 54, din 4 martie 1942, deciziunea privitoare la revizuirea personalului evreiesc din întreprinderi. Se stipula că toți evreii care au primit prelungire la locul de muncă, vor fi supuși revizuirii în fața unor comisii, care le vor elibera o dovadă cu fotografia celui căruia i s-a admis prelungirea. Cei găsiți fără această dovadă peste data de 31 mai 1942, vor fi supuși muncii obligatorii de folos obștesc în tabere sau vor fi internați în lagăr și supuși celui mai sever regim. Aceleași sancțiuni urmau a fi aplicate și patronilor care utilizau evrei contravenienți<sup>6</sup>.

În consecință Întreprinderea Textilă Arădeană a avut obligația să întocmească „Declarațiuni” privitoare la angajatul evreu revizuit și a persoanei care-l dubla, precum și să se pronunțe asupra motivului pentru care angajatul evreu era socotit indispensabil pentru întreprindere. Au fost înaintate cereri pentru prelungirea contractelor de muncă la următorii angajați:

Reich Rudolf, a depus cerere de prelungire în decembrie 1942, fiind angajat de 13 ani, în funcția de conducător al depozitului de desfacere al firmei din Brașov, cu o vechime de 22 de ani în domeniu, deoarece dublantul său Nicolae Ciuruga era mobilizat din anul 1941<sup>7</sup>;

- Adorjan Alexandru, specialist în aprovizionarea cu bumbac, in și cânepă, bun cunoscător a mai multor limbi străine, traducător, absolvent al Școlii Superioare de Comerț, a fost dublat cu Laza Gheorghe,

<sup>6</sup> *Ibidem*, f. 77-80.

<sup>7</sup> *Ibidem*, f. 85.

care era concentrat în perioada 6 septembrie 1941-30 octombrie 1941 și mobilizat din 15 februarie 1942<sup>8</sup>;

- Basz Coloman, tehnician de textile, angajat de 20 de ani, absolvent al Școlii Comerciale cu bacalaureat și cunoștințe tehnice speciale, a fost dublat cu Porcoleanu Aurel, căruia, datorită faptului că era bolnav și nu putea lucra în uzină, i s-a repartizat o funcție de birou<sup>9</sup>;

- Leipnicker Alexandru, cu funcția de inginer vopsitor de fire, cu studii câștigate în Belgia, specialist în vopsirea inului și cânepii, profesie în care nu prea existau persoane în țară, fost dublat de Vasiliu Teodor, care avea doar pregătire teoretică, fiind absolvent al Facultății de chimie generală și nu de chimie textile/vopsitorie<sup>10</sup>;

- Schwartz Desideriu, care avea misiunea de a conduce registrele cu cifrele de afaceri ale întreprinderii conform legii și de supraveghere a încasărilor din depozitele de desfacere, fost dublat de Moga Vasiliu, concentrat din data de 5 septembrie 1941<sup>11</sup>;

- Vogel Ladislau, ca șef al personalului și având ample cunoștințe în domeniul legislativ, cât și în privința organizării interne a necesităților întreprinderii, s-a ocupat de chestiunile fiscale ale întreprinderii, fiind un bun cunoscător al legislației și problemelor de asigurări sociale. El a fost dublat de Seracu Octavian, căpitan de cavalerie, repartizat în 1938 serviciului M.O.N.T., necunoscător al legilor și dispozițiilor din domeniul fiscalității. Se aprecia că această calificare inadecvată a respectivului căpitan, putea provoca grave perturbări în activitatea întreprinderii<sup>12</sup>;

- Goldstein Marcu, din București, de 35 de ani, lucrător în branșa textilă de aproape 20 de ani, absolvent al Școlii Superioare Comerciale, era un bun cunoscător al comercianților din București și Vechiul Regat, al cerințelor pieței. Avea legături pe piața externă, aducându-și contribuția în vederea procurării de materii prime, obținute cu greutate pe timp de război. Era dublat de Grigorescu Francesca, angajată doar din luna ianuarie 1941, timp scurt, insuficient pentru a-și însuși pregătirea necesară<sup>13</sup>.

O altă componentă a legislației economice antisemite o constituia munca forțată. Decretul Lege nr. 3.984, din 5 decembrie 1940 și Decretul Lege nr. 3.205, din 14 noiembrie 1941, prevedeau obligația evreilor de a

---

<sup>8</sup> *Ibidem*, dos. 33/1942, f. 17.

<sup>9</sup> *Ibidem*, f. 18.

<sup>10</sup> *Ibidem*, f. 27.

<sup>11</sup> *Ibidem*, f. 31.

<sup>12</sup> *Ibidem*, f. 34.

<sup>13</sup> *Ibidem*, f. 35.

presta muncă obligatorie pentru interesul obștesc, în cadrul Ministerului Apărării Naționale, cât și pentru alte departamente sau instituții publice. În timpul efectuării muncilor de interes obștesc evreii au fost supuși atât regimului militar, cât și jurisdicției militare<sup>14</sup>. Se prevedea organizarea lor în tabere sau coloane de muncă. Erau obligați să poarte uniforme stabilite conform specialității avute și însemnele distinctive de evreu stabilite prin lege. Documentele consemnează în anul 1942 că Primăria Municipiului Arad a solicitat pentru Banca Federală „Zorile”, de la Comandamentul VII Teritorial și de la Cercul de Recrutare Arad, un număr de 50 de evrei pentru muncă, pe timp de 30 de zile, pentru semănarea de arpagic<sup>15</sup>. Un alt lot de 50 de evrei a fost trimis să lucreze la moșia lui Aurel Birtolon din Ceala, în vederea pregătirii terenului pentru însămânțare cu orez<sup>16</sup>. Deoarece nu existau la fermă condiții de adăpost pentru noapte, evreii au fost transportați zilnic cu trenul pe ruta Arad – Ferma Ceala și retur sub directa supraveghere a maiorului Birtolon Aurel<sup>17</sup>. De asemenea, Camera Agricolă a Județului Arad solicita Chesturii Municipiului Arad o autorizație de transport pe CFR, de la gara Arad la Socodor, pentru un grup de 20 de evrei, care plecau, sub pază, la moșia lui Ardelean Octavian din Socodor pentru „lucrări de îndiguire în vederea cultivării orezului<sup>18</sup>”.

Regimul de muncă și condițiile în care evreii au prestat munca în folos obștesc au fost bine reliefate în adresa nr. 2.071 din 1942 a Cercului de Recrutare: programul de lucru al evreilor era zilnic între orele 8-12 și 15-20, duminica fiind considerată zi liberă; era interzisă folosirea evreilor în birouri, nu se permiteau învoirile, trimiterea lor în oraș după cumpărături, lăsarea lor în inactivitate etc; evreii primeau pentru munca lor drepturile unui soldat, anume 32,75 de lei pe zi; s-au întocmit tabele care cuprindeau felul muncii la care au fost întrebuințați evreii, prezențele și absențele lor<sup>19</sup>.

Încălcarea legislației și a regulamentelor referitoare la munca obligatorie a evreilor, atrăgea măsuri punitive dure din partea autorităților. Spre exemplu Banca Federală „Zorile” a înștiințat Cercul de Recrutare că un număr de 4 evrei nu s-au prezentat la lucru, solicitând pedepsirea lor prin

---

<sup>14</sup> S.J.A.N. Arad, fond *Primăria Comunei Pâncota*, dos. 122/1941, p. 36; fond *Prefectura Județului Ara. Acte Administrative*, dos. 241/1942, f. 2-4.

<sup>15</sup> S.J.A.N..Arad, fond *Prefectura Județului Ara. Acte Administrative*, dos. 67/1942, f. 68.

<sup>16</sup> *Ibidem*, f. 96.

<sup>17</sup> *Ibidem*, f. 111.

<sup>18</sup> *Ibidem*, f. 44 și 90.

<sup>19</sup> *Ibidem*, dos. 67/1942, f. 92.

internarea în lagăr și înlocuirea lor cu alții<sup>20</sup>. Camera Agricolă a Județului Arad solicita Cercul de Recrutare Arad, în data de 9 iulie 1942, ca evreul Boros Ladislau, trimis la munca la ferma Dohangia, să fie sancționat pentru sabotaj cu internarea în lagar, deoarece a refuzat să plece la munca de folos obștesc<sup>21</sup>. Cercul de Recrutare Arad atrăgea atenția Camerei Agricole a Județului Arad, prin ordinul nr. 28.105 din 11 iulie 1942, asupra faptului că evreii trebuiau să fie utilizați „cu maximum de randament”, în interesul instituției și nu pentru interesul evreilor. Urmau să fie efectuate controale, iar cei vinovați vor fi trimiși în Transnistria, „atât evreul care s-a angajat cât și românul care s-a pretat la un astfel de angajament”<sup>22</sup>.

Aceste aspecte legate de epurarea membrilor comunității evreiești din industrie, asociații profesionale liberale, instituții publice și de cultură, supunerea evreilor la programe de muncă în folos obștesc, constituie doar o mică parte din paleta de măsuri discriminatorii și represive promovate de autoritățile antonesciene în orașul și județul Arad. Acestui regim de umilință și nedreptate i s-a pus capăt spre sfârșitul celui de-al Doilea Război Mondial, când au fost anulate toate dispozițiunile luate împotriva evreilor de către autoritățile publice, inclusiv cele cuprinse în hotărâri judecătorești. La 14 martie 1944, Ion Antonescu a dat decizia care permitea întoarcerea tuturor evreilor din Transnistria. La 19 decembrie 1944, regele Mihai I al României a semnat și a promulgat Legea nr. 641 care prevedea abrogarea legilor antisemite. Adevărul istoric privitor la soarta tragică a evreilor nu poate fi dat uitării, avem datoria să privim cu obiectivitate și iertare spre trecut, cu speranță și încredere într-un viitor bazat pe valori democratice de toleranță, solidaritate, diversitate și afecțiune între oameni.

### **Bibliografie**

- Corneanu Ioan, Teocan, Lacrima-Camelia, *Evreii sătmăreni: istorie și destin*, „Vasile Goldiș” University Press, Arad, 2010.
- Grec Marius Ioan, *Din istoria iudaismului: culegere de studii*, „Vasile Goldiș” University Press, Arad, 2010.
- Gyémánt Ladislau, *Evreii din Transilvania: destin istoric*, Institutul Cultural Român, Centrul de Studii Transilvane, Cluj-Napoca, 2004.

---

<sup>20</sup> *Ibidem*, f. 157, 183.

<sup>21</sup> *Ibidem*, f. 368.

<sup>22</sup> *Ibidem*, f. 402.

- Marosi Emeric Miki, *Pagini din istoria evreilor la Reșița*, „Vasile Goldiș”, University Press, Arad, 2008.
- Petrescu Florin, *Istoria Evreilor.Holocaustul*, Editura Didactică și Pedagogică R.A., București, 2005.
- Simion Aurică, *Preliminarii politico-diplomatice ale insurecției române din august 1944*, Editura Dacia, Cluj-Napoca, 1979.
- Șiperco Andrei, *Holocaust în România.Soarta evreilor din Basarabia, Bucovina și Transnistria 1941-1942*, Documente, Editura Universității din București, București, 2005.

## Septembrie 1944 - Bejenia românilor

*Ioan Tuleu,  
Publicist, Arad*

În zorii zilei de 13 septembrie, granița de vest a României a fost atacată de importante unități militare aparținând Corpurilor 4 și 6 maghiare. Județul Arad a fost prin urmare direct afectat pentru că spre vest avea graniță cu Ungaria, o graniță slab apărată de unitățile de grăniceri, doar spre interior fiind constituite grupări de interzicere a înaintării inamice. Invazia inamică a făcut războiul foarte palpabil și pentru populația civilă care a cunoscut în direct ce înseamnă ocupația străină. Multe localități au suferit distrugerii importante din cauza luptelor intense pe căile de penetrație pe care unitățile românești încercau să reziste. Pentru a se feri de represalii oamenii au căutat să se pună la adăpost în locuri considerate sigure, cunoscând că dinspre Transilvania vin românii și sovieticii, dându-le astfel speranța că ocupația și confruntările militare nu vor dura mult timp.

O problemă importantă, care a dat de furcă autorităților militare și civile, a fost cea a refugiaților, care au umplut drumurile județului, punând la grea încercare mișcarea unităților militare și a aprovizionărilor cu muniție și alimente. Coloane lungi, pe mulți kilometri, alcătuite din căruțe, bicicliști, oameni mărșăluind pe jos se puteau vedea pe drumurile care duceau către zona muntoasă a județului, încercând să se pună la adăpost de urgență care venea din urmă. Unii au început marșul lor încă din 12 septembrie, dar cei mai mulți au plecat în grabă în dimineața de 13, după ce prin sunetul de alarmă al clopotelor și anunțurile făcute prin utilizarea tobelor s-a anunțat năvala ungarilor

Colonel V. Tatomirescu, comandantul Școlii de Ofițeri de Rezervă de la Ineu, aflat pe drumul Seleuș - Ineu la ora 13 după ce a inspectat unitățile de la Moroda a întâlnit refugiați cu căruțe și pe jos, între care era și șeful postului jandarmi din Șimandul de Jos care a povestit că susnumita comună a fost ocupată în dimineața zilei, la ora 6, de către trupele maghiare întărite cu câteva care de luptă. (1)

Traian Moca, din Pilu, sosit recent de pe frontul din Moldova, de unde a fugit de teama rușilor a trebuit să fugă din nou din calea invadatorului, de data aceasta maghiar: „A venit ziua de 13 septembrie și rușii nu s-au arătat încă, dar trupe ungare au trecut granița, în după amiaza zilei au respins grănicerii și au început pătrunderea pe teritoriul nostru. Nu

mă așteptam la aceasta, dar a trebuit să fug din sat. Abia am avut timp să-mi iau ceva de drum, m-am urcat pe bicicleta fratelui Pașcu și am plecat spre Chișineu, peste Rât, crezând că ungurii nu vor ajunge prea departe și că bejenia mea va fi de scurtă durată, știind că din spate vin rușii. Nu m-am oprit la Chișineu, căci o coloană ungurească amenința să ocupe comuna dinspre Zerind și am continuat drumul într-un convoi format pe drum, ajungând târziu în noapte în Buteni, unde tot grupul a dormit la notar. A doua zi dimineață am plecat mai departe, iar de la Gurahonț eu am trecut în valea Mureșului, la Julița, dar rușii nu erau nicăieri”.(2) Marta Olariu din comuna Cintei, pe unde a trecut Traian Moca în drumul său, ne-a povestit că în acea zi se afla pe câmp, la lucru, când deodată s-a auzit printre oameni: „Vin ungurii”. „Imediat toată lumea a plecat spre casă și familia mea deasemenea, am încărcat repede în căruță ceva alimente: un sac de făină, ceva clisă, am luat duna, haine de schimb și am plecat cu mama, fratele, baba spre Pâncota, pentru a ajunge la Agrișul Mare unde tata avea un frate notar. Tot drumul era plin de căruțe care mergeau în direcția în care ne deplasam și noi”.(3)

Panica a cuprins și satele aflate în apropierea Crișului Negru, în nordul județului. ”Locuitorii din Mișca au adunat în grabă ceea ce au crezut că le era strict necesar, au încărcat în căruțe, au legat vacile în urma lor și au pornit la drum spre Șepreuş. În dimineața de 13 coloana trecea prin Șepreuş. În Șepreuş, coloana a crescut cu cei ce se refugiau și din această localitate. Toată lumea era îngrozită. Nu știa până unde trebuia să meargă și ce se va întâmpla cu gospodăriile lor. Coloana s-a îndreptat spre Cermei iar de acolo, îngroșată și mai mult în noaptea de 13/14 spre Beliu și mai chiar departe”, povestește un martor ocular, locotenentul Vasile Brăiloiu, comandantul plutonului Prunișor al Batalionului Fix Regional Criș, aflat la Mișca.(4) Răpsiganul Nicolae Ardelean aflat pe drum cu căruța plină de alimente și muniție, destinate Batalionului fix, a dat peste o patrule ungurească la Cermei și a trebuit să fugă înapoi, abandonând căruța și cu tot ce se afla în ea. (5)

Au plecat în următoarea zi, 14 septembrie, și cărândanii, răpsiganii, chiar și cei din Prunișor au luat calea codrului lăsând batoza între stogurile de grâu, în arie. Tot Vasile Brăiloiu a descris și episodul refugierii consătenilor săi: „În noaptea de 13 spre 14 septembrie, nimeni n-a dormit în Prunișor. Fiecare s-a apucat să împacheteze ce credea că va putea să transporte. Îngropau în grajd unele lucruri. Alergau pe la cei care aveau căruțe să-i roage să le ducă bagajele. Se sfătuiau încotro să plece. Cum în toate vremurile tulburi, pădurea a apărat poporul român împotriva năvălitorilor, tot ea trebuia să-i adăpostească și de data aceasta. Așa că în

dimineața de 14 septembrie, cu căruțele încărcate ori cu boceluța în spinare, cu copilașii de mână, au pornit cu animale cu tot pe Vale în sus, spre pădure. Unii s-au oprit acolo unde se termina țarina, iar valea curge numai prin pădure. Au tras căruțele în crâng să le adăpostească, iar vitele le-au slobozit să pască. Se apropia seara. S-au apucat să construiască adăposturi. Au tăiat tufani și au făcut colibe pe care le-au acoperit cu fân și frunze. Alți locuitori s-au refugiat în satele de la poalele codrului: Susani, Nădălbești, Slatina etc. Preotul și-a ras barba, a îmbrăcat straie țărănești, a încărcat bagajele în carul pus la dispoziție de locuitorul Popa Gheorghe și a pornit spre Susani”.(6) Panica a ajuns chiar până la Sebiș, aflat încă departe de evenimente, dar situat în calea invadatorului. Nicolae Bărbătei avea 16 ani pe vremea aceea și stătea pe aceeași stradă din Sebiș pe care l-am găsit anul 2013: „În 1944 am stat vizavi într-o casă veche. Când o început balamucul cu ungerii cei mai mulți s-or refugiat pe valea Chișindiei. De la primărie s-o anunțat cu toba că vin ungerii și care vrea să se evacueze să se pregătească. Atunci s-or pregătit cu vaca, cu calul, cu căruța și fiecare încotro. Noi nu am avut vite, unde stau eu acuma o stat o familie din Chișindia și io m-am dus cu ea pentru că mama o murit înainte de a veni ungerii. Io m-am dus cu vecinii la Chișindia, de unde mă uitam cum băteau tunurile ungerilor din Chișcut spre Sebiș”.(7)

În extremitatea de nord a județului, la Șiad, oamenii au auzit că vin ungerii dinspre Ucuriș. Așa că, în prima instanță, s-au gândit să supravegheze din turnul bisericii drumul dinspre Oradea. Cu câțva timp în urmă sosiseră în sat și soldații români din Batalionul fix regional ”Criș care s-au instalat pe poziții în capătul de sud al satului, pe dealul Cerăt, dar oamenii știind ce dotare cu armament au și-au spus că nu vor rezista. Spre seară, pentru că veștile erau tot mai proaste, oamenii s-au pregătit de evacuarea satului: Printre cei care au luat drumul codrului se afla și copilul pe atunci Vasile Leucuța: „Începurăm să încărcăm bagajele în car: doi saci cu cartofi, o bădrie de fasole boabe, o puțină cu grâu în care clădite cincizeci de ouă de găină, o vică de nuci, o oală de lut cu miere de prune, legume și fructe, blide de tablă, sare, săpun de rufe, două pături de lână așezate, lipidee de cânepă, cinci saci de fân, zece coșuri de paie pentru așternut, haine de iarnă și multe alte marafeturi. Peste toate un țol din țălt în caz de ploaie; coviltirul nu era specific locului. Carul se umpluse cu vârf și îndesat. Dimineața urma pita și friptura”. În ziua de 14 oamenii s-au pornit spre Rogoz și mai departe pe valea Sartoșului la munte.

Dar nu toată lumea a plecat în bejenie, bărbații în stare au rămas acasă să-și păzească avutul așa încât au putut fi posibile și tranzacții cu ungerii intrați în sat, care nu s-au dat la cine știe ce abuzuri. Într-adevăr



ungurii, spre exemplu, au plătit doi boi la prețul zilei, pentru că aveau și ei nevoie de animale de povară. (8)

Intrarea ungarilor în Arad i-a surprins și pe civilii români care, într-un haos total, au început să fugă, care cu căruțele, care pe jos, înspre sud de Mureș sau spre Glogovăț - Păuliș. Pe sergentul Petru Ardeu l-au surprins evenimentele acasă, în cartierul Bujac, unde a ajuns cu câteva zile înainte, venind de pe frontul din Moldova. “În 13 septembrie, când am auzit că ungarii au ajuns la Gai, ne-am hotărât să plecăm, iar eu ascultam împușcăturile ca să îmi dau seama de unde vin, ca să știu încotro s-o apuc și la un moment dat aud că se trage în dreapta de tot, pe drumul Curticiului. Atunci repede am prins caii la căruță pentru a ajunge la drumul spre Deva. Dar, ce să vezi, când ajungem la Spitalul de Copii ne întreabă unul: “Unde vreți să ajungeți, nu vă duceți în centru că acolo îi plin de unguri”. Atunci am întors înapoi căruța spre șoseaua care ducea spre pădure, pentru a ajunge la Bodrog, în Banat. Dar cum mergeam pe drum, soldații și ofițerul care erau la paza aeroportului văzându-mă pe mine cu căruța și-au pus și ei bagajele în căruță, mergând înaintea noastră pe șoseaua plină de oameni și căruțe și astfel ne-or făcut drum și am ajuns primii la Mureș, acolo unde era podul plutitor și ni s-a făcut loc să trecem cu prioritate dincolo, cu ajutorul soldaților. Noaptea am dormit undeva spre Vinga”. (9)

Dumitru Susanu, aflat în Compania 6 a „Detașamentului Păuliș” pe aliniamentul șanțului antitanc în apropiere de șoseaua Arad-Păuliș a fost foarte impresionat de bejenia locuitorilor din Câmpia Aradului:”În timp ce noi, elevii companiei a șasea pușcași, ne pregăteam și ne amenajam cât mai bine poziția de luptă în linia întâi, fixată pe malul stâng al șanțului anticar din vestul Păulișului, pe șoseaua Arad - Deva, ce despărțea plutonul întâi de al doilea, a început să se scurgă un imens convoi de bejenari. Ei veneau din localitățile din vest care fuseseră ocupate sau urmau să fie ocupate de trupele inamicului și se refugiau spre Radna, Lipova, Săvârșin și chiar spre Deva. Exodul lor a început din 12 septembrie, înregistrând momente de aglomerație derutantă în ziua de 13 septembrie 1944. Deși munceam din greu la amplasamentul nostru de luptă, atenția ne era atrasă într-una de halucinantul spectacol al bejenarilor.

Pe șosea înaintau care și căruțe încărcate doldora cu haine, cojoace, articole de mobilier, cărți, saci cu grăunțe, oale, coșuri, cratițe, butoaie, ciubere, oglinzi borcane, păsări, pisici, covoare, pânzeturi, tablouri tot felul de lucruri mari și mici din care-i făcută viața în gospodăria de om. În câte un car se vedeau copii îngrămădiți între perne și pături, în altul o bolnavă zăcând pe pala de fân dintre loitre, sau un bătrân cu brațul slăbit întins peste trocuța în care scâncea nepotul în fașă.

Alții își duceau avutul doar în desagii cumpăniți pe spinare și mai țineau câte o văcuță de lapte. Erau mame ce-și alăptau copiii mergând tăcute, ținându-se cu mâna de loitre, ori conducând vite spre necunoscutul pribegiei cumplite.” (10)

Același fenomen a fost surprins și de locotenentul Teodor Dărăban, (comandant de pluton, Compania 2 din Detașamentul Păuliș) pe calea ferată Arad - Ghioroc, refugiații umplând până la refuz trenurile, instalați fiind instalați și pe vagoane și chiar pe tampoane. „Ultimul tren cu refugiați, venind de la Arad, a trecut prin fața mea în seara zilei. Erau oameni triști, cu fețele încremenite, mulți dintre ei pe acoperișurile vagoanelor, de-a valma pe perne, saci, geamantane etc. Cu acest tren a plecat și personalul gării. Noaptea s-a lăsat neagră și mohorâtă ca sufletul celor care pleaseră în pribegie. Pentru prima dată mi-am dat seama că ne așteaptă o luptă pe viață și pe moarte, cu un inamic perfid și orgolios”.(11)

Dar refugiații vor crea probleme trupelor aflate pe poziții sau în deplasare spre acestea după cum reiese din relatarea căpitanului Virgil Pruneși, comandantul Divizionului 61 artilerie grea: Câmpul nostru tactic a fost pur și simplu invadat de populația locală ce se retrăgea, în zilele de 12-13 septembrie de teama invadatorilor. Dacă inamicul ar fi urmat îndeaproape populația ce se retrăgea n-am fi avut cum să ripostăm fără a-i sacrifica pe localnici și rezultatul putea fi cu totul altfel.(12)

Cine a avut rude și cunoștințe și-a găsit culcuș potrivit, ( Marta Olariu la fratele tatălui notar în Agriș n. a.), dar cei mai mulți au campat la marginea satelor, pe pășunea comunală sau la margine de drum, deși recomandarea prefecturii era ca nimeni să nu rămână în câmp deschis, pentru a nu fi expus bombardamentelor, cel puțin așa suna ordinul prefectului de Arad, gen. Banciu, două zile mai târziu, în 15 septembrie, după ce s-a confruntat cu realitatea de la fața locului.

„Se comunică pretorilor din Gurahonț, Săvârșin, Radna, Târnova, Șiria, Sebiș:

„Vă comunicăm că Prefectura se află la Sebiș, în localul Primăriei. Țineți contactul cu noi”

Se recomandă măsuri pentru siguranța valorilor, cei din apropierea zonei operative se vor deplasa spre interior, se cere ca șoseaua să fie descongestionată și să nu se admită staționarea refugiaților în câmp deschis.

Se comunică notarului din Bârsa să ia măsuri ca evacuații să treacă în loc camuflat”. (13)

Însă problemele pe care le aveau refugiații nu s-au terminat odată cu instalarea lor în preajma sau în localitățile din interior, ba chiar au creat și localnicilor probleme pentru că ei și vitele pe care le aveau trebuia să

trăiască cumva. Asta reiese și din adresele trimise de autoritățile locale prefecturii județului, cum este, spre exemplu, cea trimisă de la Gurahonț: „Comandantul gărzilor cetățenești din plasa Gurahonț constată pagubele pricinuite de refugiați: 60-70 cai zburdă prin trifoiște. Sunt 30-40 căruțe ale companiei de grăniceri.„În urma acestei stări de lucruri s-au întâmplat un incident anume: un refugiat a mers să ia din clăia unui cetățean din comună iar acest cetățean revoltat că nici măcar nu este întrebat l-a amenințat cu toporul pe refugiat. În urma cărui fapt plut. maj. Petru F. Dumitru, cmdt. coloanei de grăniceri s-a crezut îndreptățit să ia măsuri de ordine în comună, măsuri care au constat din așezarea unei puști mitralieră pe un pod la intrarea în comună cu țeava înspre primărie, apoi la celălalt capăt al comunei a trimis o patrulă de 3 grăniceri înarmați, probabil cu scopul ca să împiedice intrarea și ieșirea locuitorilor băștinași din comună.

Soldații au bătut pe locuitorul Băbuța Traian cu paturile de armă înspre care au tras mai multe gloanțe”. (14)

Chiar și militarii români încartiruiți în comune s-au dedat la abuzuri, motiv pentru care Prefectura a trimis o adresă Comandantului Corpului de cavalerie să ia măsurile necesare:

„Am onoarea a vă aduce la cunoștință dvs următoarele:

Eri 19 a.c. am fost informat că populația din comuna Satu Rău suferă pagube mari din cauza distrugerilor ce fac în hotarul comunei soldații și caii de sub comanda plot. Major Petru Dumitru din compania de grăniceri Chișineu Criș, care exemplu îl urmează și refugiații din județele Arad, Bihor, ocupate momentan de unguri”. (15)

Toate aceste probleme se vor rezolva peste puține zile, deoarece refugiații se vor întoarce acasă în urma ofensivei forțelor româno sovietice, care se va declanșa în 19/20 septembrie. Până atunci însă se vor da, în zilele de 14-18 septembrie, puternice lupte în apărare pe șanțul antitanc de la Păuliș, la Ghioroc și Miniș pentru a opri înaintarea în defileul Mureșului și la Ineu, Beliu, Prunișor pentru a se bara intrarea în defileul Crișului Alb. Satele unde au ajuns trupele maghiare nu au suferit mari pagube, doar mici furturi și ici colo anumite răz bunări, doar militarii și civilii români prinși și considerați spioni au avut parte de tratamente dure, inclusiv torturi sau execuții.

## **Bibliografie**

Cu viața zid la trecători – septembrie 1944 în Valea Crișului Alb – jurnalul de operații al școlii de ofițeri de rezervă nr. 6 Ineu, p 42

Traian Moca, Mărturii – 1937-1945, Arad 2008, p. 268

Înregistrare în posesia autorului

Vasile Brăiloiu, Monografia satului Prunișor, editura Viața arădeană, Arad 2008, p 125

Mărturie dr. Cornel Ardelean originar din Răpsig

Vasile Brăiloiu, op. cit, p. 126

Înregistrare în posesia autorului

Vasile Leucuța, Valea Șiadului, Editura Viața arădeană, Arad 2007, p. 12-14  
Ziarul Măsura nr 81

Dumitru Susanu, Cel mai greu examen, Păuliș 1944, editura Dacia 1989, p. 55

Asociația națională a Veteranilor de Război, Avânt peste Carpați, editura Vasile Cârlova 1994, București, p. 201

Asociația națională a Veteranilor de Război, Patriotism și cultură, Editura Helicon Timișoara 1992, p. 215

Serviciul județean Arad al Arhivelor Naționale, Fond Prefectura județului Arad, Acte administrative, Dosar nr. 24, Fila 31

idem

Idem

## Colectivizarea avocaturii arădene

*Emil Arbonie*

Ocupația sovietică a impus schimbarea orânduirii de stat, prin realizarea, în viața publică românească, a numitelor „faze ale revoluției populare și socialiste”, care au condus la aproape totala desființare a proprietății particulare în beneficiul celei obștești și extinderea modelelor sovietice de organizare și funcționare a tuturor instituțiilor publice. În același timp, s-a trecut la modificarea cadrului legal de organizare și exercitare a activităților liber profesionale, între care, și avocatura, toate fiind puse sub controlul și supravegherea extrem de atentă a partidului unic al clasei muncitoare și statului.

Prin schimbarea cadrului legal de organizare și funcționare, dar mai ales, prin deciziile luate de către conducerea asociațiilor avocațiale, avocatura românească și-a pierdut specificul de ocupație intelectuală individuală și autonomă, orientată către reprezentarea și apărarea intereselor justițiabile ale persoanelor particulare, devenind o activitate colectivă, cu sarcina de a apăra și promova, în mod obligatoriu, „legalitatea populară”, îndreptată spre apărarea orânduirii de stat și a proprietății de stat și colective.

Colectivizarea justiției românești a fost definitivată în perioada 1947-1952, prin popularizarea tradiționalelor instanțe judecătorești, aspect care a impus punerea în disponibilitate a magistraților, care își desfășuraseră activitatea profesională în timpul precedentelor regimuri politice, precum și schimbarea cadrului organizatoric și funcțional al instituțiilor auxiliare acestora, modificare ce a cuprins și activitățile notariale și avocațiale.

Prin Legea nr. 3/1948, instituțiile asociațiilor profesionale tradiționale ale avocaturii particulare românești, respectiv barourile și Uniunea Barourilor Avocaților din România, au fost desființate<sup>1</sup>. În locul barourilor s-au înființat *colegii de avocați*, cu sediile în reședințele județene, iar Uniunea Barourilor a fost înlocuită cu *Uniunea Colegiilor de Avocați din Republica Populară Română*, cu sediul în București.

Deși acestor noi instituții li s-au păstrat drepturile și îndatoririle prevăzute de Legea pentru organizarea corpului de avocați din România, din 5 septembrie 1940, precum și modalitatea de organizare și funcționare a

---

<sup>1</sup> *Monitorul Oficial* (în continuare: *M. Of.*), nr. 15 din 19 ianuarie 1948, pp. 422-423.

Casei Centrale de Asigurări a Avocaților din România, din 31 iulie 1940, noua schimbarea instituțională a urmărit, în esență, îndepărtarea vechilor avocați din cadrul exercitării atribuțiilor de funcționari auxiliari ai noii justiții popular-socialiste, schimbarea autonomiei profesionale a avocaților, pe baza deciziilor luate de colectivele de conducere ale noilor asociații avocațiale, în vederea punerii în aplicare a ordinelor circulare ale Ministerului Justiției și, totodată, reducerea drastică a numărului de avocați.

Colegiile aveau calitatea de persoane juridice de drept public. Patrimoniile fostelor barouri au fost trecute în administrația colegiilor. Ministerul Justiției urma să numească comisiile interimare, autorități însărcinate cu conducerea și administrarea colegiilor, până la modificarea legii de organizare și funcționare a avocaturii. De asemenea, ministerul urma să fixeze numărul colegiilor de avocați, precum și numărul membrilor acestora, care puteau exercita profesiunile de avocați sau de apărători, pe lângă instanțele judecătorești. Realitatea arată că, Ministerul Justiției îndruma și controla întreaga activitate a profesiei avocațiale, continuând, în noua formă democrat-populară, unele vechi dispoziții stabilite în timpul dictaturilor regale și antonesciene, când, începând cu data de 30 octombrie 1939, au fost instituite primele Comisii interimare în locul Consiliilor de conducere ale barourilor, alese în cadrul adunărilor generale electivă, de către membrii copului avocaților.

Dacă vechile Comisii interimare rezolvaseră problema românizării asociațiilor profesionale avocațiale, noile Comisii interimare, numite de către Ministerul Justiției, aveau să funcționeze până la 1 aprilie 1950, perioadă în care au pus bazele avocaturii colective. Prin Decretul nr. 39/1950 privitor la profesiunea de avocat, Comisiile interimare au fost înlocuite prin Consiliile colegiilor, noile organizații de conducere ale colegiilor, alese de către adunările generale, în baza procedurilor reglementate prin decizii ale Ministerului Justiției<sup>2</sup>, după modelul sistemului avocațial sovietic<sup>3</sup>.

Pentru a-și putea exercita profesiunea, avocații și apărătorii trebuiau să facă parte din cadrul colegiilor de avocați, obiectiv care se putea realiza numai prin depunerea de cereri în acest sens, până la data de 31 ianuarie 1948, dată prelungită ulterior, la 10 februarie 1948.

Aceste cereri erau tipizate, fiind însoțite de un chestionar, ce trebuia să cuprindă în răspunsurile la cele 38 de întrebări, date și informații despre starea civilă, studiul, modalitatea de exercitare a profesiei avocațiale și a

---

<sup>2</sup> *Buletinul Oficial* (în continuare: *B. Of.*) nr. 11 din 14 februarie 1950, pp. 96-100.

<sup>3</sup> Ministerul Justiției, *Manual juridic*, Editura Științifică, București, 1957, p. 126.

altor ocupații, activități social-politice, îndeplinirea obligațiilor militare, precum și aspectul esențial, referitor la patrimoniul deținut. Datele chestionarului erau completate cu un certificat eliberat de administrația financiară locală, care reflecta impunerea fiscală la care era obligat petentul, precum și o declarație personală, care prezenta cauzele susținute în fața instanțelor judecătorești în ultimii 3 ani. Pe lângă aceste acte, trebuiau depuse cartea de avocat, buletinul de înscriere în evidența populației, chitanțele referitoare la plata cotizațiilor lunare și anuale, precum și orice alte acte sau documente solicitate în vederea clarificării unor aspecte referitoare la activitatea particulară sau publică.

Legea prevedea cazurile de incompatibilitate ale exercitării profesiei avocațiale, care constau în exercitarea nedemnă și temporară a atribuțiilor avocațiale sau de apărător, existența altor surse de venituri materiale și prezența reflectării așa-ziselor „atitudini antidemocratice”, în viața publică sau profesională.

Comisia interimară trebuia să procedeze, de urgență, la realizarea procedurilor de înscriere a avocaților în colegiu. Pentru fiecare cerere depusă, împreună cu chestionarul și celelalte acte și documente, președintele Comisiei interimare trebuia să numească câte un raportor dintre membrii Comisiei interimare sau dintre ceilalți membri ai colegiului, care urma să întocmească un referat asupra condițiilor îndeplinite de către fiecare solicitant.

Cererile și documentele însoțitoare trebuiau analizate, dezbătute și judecate. Această judecată se efectua de către comisiile speciale, compuse din câte trei membri ai Comisiei interimare. Judecarea se făcea fără citarea solicitanților, iar hotărârile se dădeau cu majoritatea voturilor, fără a se releva opinia separată, în cazul în care ar fi existat o astfel de atitudine. Comisia de judecată nu era datoare să arate prin care anume mijloace și-a format convingerea asupra situației de fapt reținute pe seama solicitantului, ceea ce denotă, fie acceptarea punctului de vedere al referentului, fie aceea a cunoștințelor personale ale membrilor comisiei în legătură cu activitatea sau atitudinea petentului respectiv sau utilizarea unei legături cu birourile de Siguranță, direct ori prin intermediul comitetelor județene ale Partidului Muncitoresc Român.

Deciziile luate de către comisiile de judecată ale cererilor se afișau la sediile colegiilor, comunicându-se și Uniunii Colegiilor Avocaților. Aceste decizii erau executorii, dar împotriva lor se putea face recursuri la Uniunea Colegiilor Avocaților, prin depunerea de memorii, fie la sediul colegiului respectiv, fie la Uniune. Împotriva deciziilor luate de comisia de judecată a cererilor, mai puteau face recursuri și președinții comisiilor interimare ale

colegiilor, precum și președintele Uniunii Colegiilor. Trebuie menționat faptul că, majoritatea avocaților ale căror cereri de înscriere în colegii au fost respinse, și-au exercitat dreptul de efectuare a recursurilor, care au fost, aproape în totalitate, respinse. Având motivații de tip democrat-popular, au fost depuse recursuri și de către președinții comisiilor interimare și președintele Uniunii Colegiilor de Avocați.

Noua lege menținuse în vigoare dispozițiile legale referitoare la judecarea proceselor disciplinare și ale celor de epurare, dar prevedea posibilitatea reducerii personalului administrativ și de serviciu, cu respectarea dreptului de preaviz, prevăzut de legislația în vigoare.

Peste câteva zile, această lege a fost modificată și completată, cu noi dispozițiuni, prin Legea nr. 16 din 10 februarie 1948<sup>4</sup>.

Astfel, numărul membrilor colegiilor județene se fixa de către ministrul justiției, pe categorii de avocați, definitivi și stagiați, determinând și numărul avocaților care își exercitau profesiunea pe lângă judecătoriile populare mixte și rurale.

Comisiile speciale de judecare a cererilor de înscriere a avocaților în colegiile județene de avocați puteau, arătând și motivele, să mărginească dreptul de exercitare al profesiei avocaților salariați, publici sau particulari, în sensul de a putea reprezenta și pleda numai pentru instituția sau întreprinderea ai căror salariați erau, fiind trecuți într-un tablou special și purtând titlul de avocați pledanți jurisconșulți. Această decizie însă, se lua de către Comisia interimară, într-un complet format din cinci membri. În realitate, această dispoziție referitoare la reducerea numărului avocaților salariați, publici sau particulari, preconiza dorința de unificare a avocaturii, prin desființarea vechii avocaturii publice. Naționalizarea proprietăților particulare, la 11 iunie 1948, avea să conducă la desființarea Contenciosului administrativ și a Curților administrative<sup>5</sup>, fiind înlocuite cu serviciile juridice ale ministerelor, sfaturilor populare și instituțiilor de stat, aspect care a condus la desființarea avocaturii publice, prin înlocuirea avocaților acestor societăți și instituții devenite proprietăți ale statului, cu jurisconșulții oficiilor juridice ale statului<sup>6</sup>.

Prin punerea în aplicare a Legii privind organizarea judecătorească din 5 decembrie 1947, ministrul justiției, Lucrețiu Pătrășcanu, a stabilit

---

<sup>4</sup> *Ibidem*, nr. 33 din 10 februarie 1948.

<sup>5</sup> Decretul nr. 128 din 8 iulie 1948 pentru desființarea Contenciosului administrativ și a Curților administrative (*ibidem*, nr. 156 din 9 iulie 1948, p. 5732).

<sup>6</sup> Decretul nr. 173 din 27 aprilie 1949 pentru reglementarea funcționării serviciilor juridice ale ministerelor, sfaturilor populare și instituțiilor de Stat (*B. Of.*, nr. 23 din 29 aprilie 1949).



circumscripțiile judecătoriilor mixte și rurale, din cadrul tribunalelor județene. Astfel, în circumscripția Tribunalului Arad erau cuprinse Judecătoria Mixtă Arad și judecătoriile rurale Aradul Nou, Buteni, Chișineu-Criș, Hălmagiu, Ineu, Nădlac, Pecica, Radna, Săvârșin, Sf. Ana (Sântana) și Șiria, toate având sedii principale și secundare, cu excepția celor de la Nădlac, Pecica și Sf. Ana<sup>7</sup>.

După arestarea lui Lucrețiu Pătrășcanu, noul ministru al justiției, arădeanul Avram Bunaciu, a numit printr-o decizie ministerială, din 28 ianuarie 1948, Comisiile interimare ale colegiilor județene de avocați din toată țara, cu excepția celor ale Colegiului de Avocați Ilfov și al Uniunii Colegiilor de Avocați, care fuseseră fixate pe data de 19 ianuarie 1948<sup>8</sup>.

Astfel, Comisia interimară a Colegiului de Avocați Arad era formată din președintele Pălincaș Gh. Ioan<sup>9</sup> și membrii Răzvan Emil, Cociu Petru, Raduly Ștefan și Mendelsohn Leizer.

Pe baza telegramii transmisă de Ministerul Justiției, în ziua de 30 ianuarie 1948, noua Comisie interimară a avocaților arădeni s-a adunat și a depus jurământul de credință, prin aceasta constituindu-se în mod legal, fapt menționat în cuprinsul procesului verbal întocmit la această dată.

Potrivit dispoziției Legii nr. 3/1948, Comisia interimară a constituit Comisia pentru judecarea cererilor de înscriere a avocaților în colegiu, fiind aleși, din rândul membrilor Comisiei interimare, avocații Răzvan Emil, Cociu Petru și Mendelsohn Leizer.

În continuare, Comisia interimară a aprobat ca avocatul Cociu Petru să funcționeze și în postul de secretar al colegiului, urmând să fie retribuit conform prevederilor legilor în vigoare. În ceea ce privea ceilalți funcționari, s-a decis menținerea în serviciu a lui Major Emeric, în funcția de contabil-casier și a lui Alexuța Ioan, în funcția de aproad<sup>10</sup>.

În urma luării acestor decizii, s-a încheiat prima ședință a Comisiei interimare a colegiului arădean, continuându-se colectivizarea avocaturii arădene, în contextul general din întreaga țară, printr-o formă secretă, aceste activități desfășurându-se pe baza instrucțiunilor transmise de către

---

<sup>7</sup> *Ibidem*, nr. 22 din 28 ianuarie 1948, pp. 411-413. Vezi detalii la Emil Arbonie, Ștefan Ioan Lucaciuc, *Momente din evoluția Tribunalului Arad (1872-2012)*, Editura „Vasile Goldiș” University Press, Arad, 2012, pp. 108-109.

<sup>8</sup> *M. Of.*, nr. 24 din 30 ianuarie 1948, pp. 712-713.

<sup>9</sup> Fost primar al Aradului, din octombrie 1944, Pălincaș Gh. Ioan, este trecut cu numele greșit de Valencaș.

<sup>10</sup> Baroul Arad, *Registrul de procese verbale ale Comisiei interimare (1945-1953)*, (în continuare: *RPV*), f. 301.

Ministerul Justiției, nefiind trecute în cadrul proceselor verbale ale Comisiei interimare.

La 10 martie 1948, Avram Bunaciu a fixat și numărul membrilor colegiilor de avocați<sup>11</sup>. Colegiul arădean era format din 120 de avocați, din care 105 definitivi și 15 stagiari. Față de colegiul arădean, numai alte șapte colegii din țară depășeau numărul de peste 100 de avocați, astfel: Colegiul Ilfov: 2.100 avocați definitivi și 550 stagiari, Colegiul Timiș-Torontal: 150 avocați definitivi și 30 stagiari, Colegiul Cluj: 130 avocați definitivi și 40 stagiari, Colegiul Iași: 125 avocați definitivi și 30 stagiari, colegiile Bihor și Prahova, câte 110 avocați definitivi și 20 stagiari, iar Colegiul Dolj: 110 avocați definitivi și 15 stagiari. Toate celelalte colegii aveau între 15-70 avocați definitivi și câte 5-15 stagiari.

Toate colegiile de avocați au fost obligate să respecte decizia Ministerului Justiției privind numărul redus al membrilor colegiului respectiv. Spre exemplu, Colegiul Timiș a afișat, pe data de 5 mai 1948 la orele 08,00, lista avocaților admiși în Colegiu, care însuma cei 150 de avocați definitivi și cei 30 de avocați stagiari stabiliți prin decizia lui Avram Bunaciu<sup>12</sup>, iar Colegiul Cluj, în pofida propunerilor privind mărirea numărului de avocați, a trebuit să publice și el lista avocaților admiși în Colegiu, arătând și motivațiile respingerii majorității cererilor, din lipsa posturilor, chiar dacă petenții îndeplineau toate condițiile cerute de lege și dispozițiile Ministerului Justiției<sup>13</sup>.

Stabilirea numărului de avocați de către ministrul justiției, a redus până la 1/3 numărul avocaților arădeni. Fostul Barou Arad a avut, în perioada 1921-1948, între 170-332 avocați definitivi și stagiari, unii dintre aceștia fiind trecuți pe tabloul de incompatibilitate, având ocupați care suspendau exercitarea activității avocațiale, dar le includeau vechimea în exercitarea avocaturii, prin contribuția bănească la fondul Casei Centrale de Asigurări a Avocaților, conform prevederilor legale.

Până la data de 30 martie 1948, Comisia de judecată a cerilor de înscriere în Colegiul Avocaților Arad a hotărât aprobarea acelor cereri ale avocaților care îndeplineau, ori făcuseră dovada publică de îndeplinire a condițiilor de înscriere în noua asociație profesională și, în majoritatea cazurilor, a respins cererile celor care au făcut parte din acele partidele politice considerate antidemocratice sau au avut astfel de manifestări publice, cum au fost cei din Mișcarea legionară ori cei care au pus în

---

<sup>11</sup> *M. Of.* nr. 59 din 11 martie 1948, pp. 2137-2138.

<sup>12</sup> Lazăr Gruneanțu, *Istoria Baroului Timiș*, Editura Mirton, Timișoara, 2010, p. 125.

<sup>13</sup> Mirel Ionescu, Greta-Monica Miron, *Istoria Baroului Cluj*, Editurile Argonaut-Mega, Cluj-Napoca, 2012, p. 174, nota de subsol nr. 10.

aplicare dispozițiile legilor antievreiești, în perioada 1940-1944, celor care au publicat diverse articole în presă, precum și celor care aveau alte surse de venituri, fie din pensii de stat, fie din proprietatea de bunuri imobiliare, constând în case, terenuri agricole, grădini, vii sau păduri.

În realitate, deciziile de respingere ale cererilor de înscriere în Colegiul de Avocați Arad a îndeplinit, după o perioadă de peste trei ani, dispozițiile referitoare la epurarea corpului de avocați, care, în majoritatea cazurilor, fuseseră respinse de către Comisia Disciplinară Apelatorică a Baroului Timiș, în anul 1945.

Cea de a doua ședință a Comisiei interimare arădene a avut loc pe data de 23 aprilie 1948. De reținut rămâne propunerea avocatului Iuliu Örfi, așa-zis „fost deținut politic”, care a ridicat problema organizării muncii voluntare a avocaților, propunere care a fost înaintată Asociației profesionale a avocaților, pentru a decide. Amânând rezolvarea tuturor celorlalte cereri ale avocaților, Comisia interimară a decis convocarea tuturor avocaților, într-o Conferință profesională pe data de 28 aprilie 1948, urmând să fie susținute referate despre „Republica și noua Constituție”, precum și „Modificările aduse procedurii civile”. Astfel, se materializase începerea procesului public de formare și perfecționare profesională a noilor avocați și a avocaturii populare, constituită după principiile legalității socialiste.

Fiind stabilite circumscripțiile judecătoriilor mixate și rurale, la începutul lunii mai 1948, ministrul justiției a fixat și numărul avocaților care funcționau în cadrul acestora. Astfel, la judecătoriile populare rurale din Aradul Nou, Radna și Săvârșin, își puteau exercita profesia câte 2 avocați; 3 avocați la Sf. Ana (Sântana), câte 4 avocați la Nădlac și Pecica, câte 5 avocați la Buteni, Chișineu-Criș, Hălmagiu și Șiria și, în sfârșit, 6 avocați la Judecătoria Populară Rurală Ineu. Numărul acestor avocați a fost stabilit în raport cu numărul justițiabililor și al cauzelor supuse instanțelor judecătorești.

În ședința din 15 mai 1948, când au fost rezolvate o parte din cererile avocaților pentru mutarea sediilor profesionale, precum și alte solicitări, așa cum au fost ale unor avocați stagiați, rămași fără avocați definitivi pe lângă care să își efectueze, în continuare, stagiul de practică avocațială, acestor avocați definitivi fiindu-le respinse cererile de înscriere în colegiu. Aflați în această situație, avocații stagiați au solicitat eliberarea unor delegații generale, pentru a putea susține cauzele în fața instanțelor. Comisia interimară a decis ca avocații stagiați aflați într-o astfel de situație, să se adreseze altor avocați definitivi, și numai în cazul refuzului invocat de către aceștia, colegiul putea dispune asupra cererilor pentru eliberarea

delegaților generale, rezervându-și dreptul de a supune petiționarii, în prealabil, la susținerea unui examen pentru verificarea cunoștințelor.

Deoarece foștii membri ai consiliului Casei locale de asigurări nu mai erau membri ai colegiului, Comisia interimară a decis numirea avocaților Coțoiu Romulus și Kelle Iuliu în calitate de membri ai aceluși consiliu, iar Voștinariu Pavel și Gorgan Remus, în calitate de cenzori.

Printr-o altă decizie, Comisia interimară a acceptat posibilitatea angajării foștilor avocați, în funcțiile de secretari în birourile avocațiale particulare, sub condiția înscrierii în sindicatul funcționarilor particulari și a obținerii prealabile a aprobării din partea colegiului.

Pentru consfătuirea profesională din 28 mai, ordinea de zi prevedea susținerea unor referate privind „Morala profesională” și „Modificările principale aduse procedurii penale”.

Noua organizare colectivă a avocaturii a condus către o profundă democratizare, manifestată și prin stabilirea unei „întreceri” între colegiile transilvănene, propusă și acceptată la Oradea, în cadrul unei Conferințe interjudețene, din 29 mai 1948, la care au participat delegații colegiilor din Arad, Cluj, Oradea, Satu Mare și Sălaj. Pentru a pune în aplicare această propunere, Comisia interimară a colegiului arădean a decis transformarea ședinței profesionale, programată în ziua de 26 iunie 1948, într-o ședință festivă, la care, pe lângă avocații arădeni, au fost invitați delegații colegiilor din Cluj, Satu Mare, Sălaj, Oradea, Timișoara și Deva, precum și magistrații, asesorii populari și funcționarii judecătorești din Arad. În sala festivă a Tribunalului Arad a avut loc o conferință festivă, în care fost susținute teme referitoare la „Avocatul în noua concepție a justiției” și „Statul în concepția marxist-leninistă”, apoi delegații colegiilor au fost invitați să ia cuvântul. A doua zi, ședința de lucru a avut ca participanți delegații colegiilor, pentru materializarea problemelor legate de întrecerea profesională.

Înscrierea avocaților democrați în colegiu, precum și stabilirea numărului de avocați definitivi și stagiați ai colegiului, de către ministrul justiției, a impus și fixarea cotizațiilor lunare și anuale ale acestora, astfel:

**Tabloul cotizațiilor lunare și anuale ale avocaților arădeni în anul 1948<sup>14</sup>**

| <b>Nr crt.</b> | <b>Numele și prenumele avocaților</b> | <b>Cotizația lunară</b> | <b>Cotizația anuală</b> |
|----------------|---------------------------------------|-------------------------|-------------------------|
| 1.             | Abaffy Aurel                          | 200                     | 800                     |

<sup>14</sup> *RPV*, f. 307-310.

|     |                    |     |     |
|-----|--------------------|-----|-----|
| 2.  | Bărbuș Victor      | 100 | 500 |
| 3.  | Bugariu Vasile     | 200 | 800 |
| 4.  | Chiroiu Silviu     | 150 | 500 |
| 5.  | Cociu Petru        | 150 | 600 |
| 6.  | Coțoiu Romulus     | 300 | 800 |
| 7.  | Câmpan Gheorghe    | 100 | 500 |
| 8.  | Ciupe Remus        | 100 | 500 |
| 9.  | Deheleanu Petru    | 100 | 500 |
| 10. | Deutsch Francisc   | 300 | 800 |
| 11. | Doboși Iuliu       | 100 | 500 |
| 12. | Fekete Rudolf      | 150 | 600 |
| 13. | Felea Miron        | 150 | 600 |
| 14. | Fericean Ioan      | 150 | 600 |
| 15. | Furdui Iosif       | 150 | 500 |
| 16. | Ghirboan Augustin  | 200 | 800 |
| 17. | Gitta Antoniu      | 150 | 600 |
| 18. | Gregorovici Ștefan | 150 | 600 |
| 19. | Gerö Alexandru     | 150 | 600 |
| 20. | Ias Eugen          | 150 | 600 |
| 21. | Hașiaș Silviu      | 150 | 600 |
| 22. | Kelle Alexandru    | 150 | 600 |
| 23. | Kelle Iuliu        | 200 | 800 |
| 24. | Kalko Carol        | 200 | 800 |
| 25. | Köves Ladislau     | 100 | 500 |
| 26. | Guleș Sever        | 150 | 600 |
| 27. | Lupaș Livia        | 150 | 600 |
| 28. | Lörinczi Adalbert  | 300 | 800 |
| 29. | Mandelsohn Leizer  | 150 | 600 |
| 30. | Munteanu Aurel     | 100 | 500 |
| 31. | Örfi Iuliu         | 100 | 500 |
| 32. | Pălincaș Ioan      | 150 | 600 |
| 33. | Pișcoreanu Iosif   | 150 | 600 |
| 34. | Putici Liviu       | 200 | 800 |
| 35. | Pop Ioan           | 100 | 500 |
| 36. | Petrila Ioan       | 200 | 800 |
| 37. | Raduly Ștefan      | 150 | 600 |
| 38. | Rosinger Elemer    | 150 | 600 |
| 39. | Răzvan Emil        | 100 | 500 |
| 40. | Roth Frederic      | 100 | 500 |

|                          |                   |     |     |
|--------------------------|-------------------|-----|-----|
| 41.                      | Parecz Alexandru  | 300 | 800 |
| 42.                      | Secoșanu Teofil   | 150 | 600 |
| 43.                      | Șimandan Petru    | 200 | 800 |
| 44.                      | Steiner Iosif     | 150 | 600 |
| 45.                      | Szuky Paul        | 150 | 600 |
| 46.                      | Sofianu Gavril    | 100 | 500 |
| 47.                      | Sassu Maria       | 150 | 600 |
| 48.                      | Szamek Ladislau   | 300 | 800 |
| 49.                      | Tanchiș Petru     | 150 | 600 |
| 50.                      | Timar Andrei      | 100 | 500 |
| 51.                      | Tuiculescu Ioan   | 150 | 600 |
| 52.                      | Țârcuș Gheorghe   | 200 | 800 |
| 53.                      | Ungár Emeric      | 150 | 600 |
| 54.                      | Voștinariu Pavel  | 150 | 600 |
| 55.                      | Vuia Tiberiu      | 100 | 599 |
| 56.                      | Weiss Ludovic     | 150 | 600 |
| 57.                      | Wernstein Vasilie | 150 | 600 |
| <b>Avocați din județ</b> |                   |     |     |
| 58.                      | Moșoiu Eugen      | 150 | 600 |
| 59.                      | Illias Aladar     | 100 | 500 |
| 60.                      | Coțoiu Vasilie    | 150 | 600 |
| 61.                      | Cioflică Romulus  | 300 | 800 |
| 62.                      | Popper Alexandru  | 200 | 800 |
| 63.                      | Iorga Lazăr       | 200 | 800 |
| 64.                      | Chirilă Vasilie   | 200 | 800 |
| 65.                      | Truția Petru      | 100 | 500 |
| 66.                      | Igyarto Zoltan    | 300 | 800 |
| 67.                      | Olosz Ivan        | 200 | 800 |
| 68.                      | Petruțiu Silviu   | 150 | 600 |
| 69.                      | Colceriu Zaharie  | 200 | 800 |
| 70.                      | Leuca Traian      | 150 | 600 |
| 71.                      | Columban Zoltan   | 150 | 600 |
| 72.                      | Cosma Gheorghe    | 150 | 600 |
| 73.                      | Iuga Laurențiu    | 150 | 600 |
| 74.                      | Șerb Vichente     | 100 | 500 |
| 75.                      | Schiller Ernest   | 150 | 600 |
| 76.                      | Hărduțiu Ioan     | 300 | 800 |
| 77.                      | Luca Petru        | 150 | 600 |
| 78.                      | Kiss Nicolae      | 300 | 800 |

|                         |                                     |        |        |
|-------------------------|-------------------------------------|--------|--------|
| 79.                     | Pîrvu Teodor                        | 150    | 600    |
| 80.                     | Gorgan Remus                        | 200    | 800    |
| 81.                     | Ambruş Pavel                        | 200    | 800    |
| 82.                     | Caba Trifon                         | 150    | 600    |
| 83.                     | Kiss Wilhelm                        | 200    | 800    |
| 84.                     | Stroia Cornel                       | 200    | 800    |
| 85.                     | Farkas Ladislau                     | 200    | 800    |
| 86.                     | Lucaci Vasilie                      | 100    | 500    |
| 87.                     | Ponta Aron                          | 200    | 800    |
| 88.                     | Popescu Ioan                        | 150    | 600    |
| 89.                     | Sabău Victor                        | 150    | 600    |
| 90.                     | Gherman Mihai                       | 150    | 600    |
| 91.                     | Greco Dumitru                       | 150    | 600    |
| 92.                     | Laszlo Iosif                        | 100    | 500    |
| 93.                     | Tăutan Titus                        | 200    | 800    |
| 94.                     | Gomboş Ioan                         | 150    | 600    |
| 95.                     | Popa Aurel                          | 150    | 600    |
| 96.                     | Bochdanovits Zoltan                 | 150    | 600    |
| 97.                     | Cordoş Gheorghe                     | 150    | 600    |
| 98.                     | Ioja Gheorghe                       | 200    | 800    |
| <b>Avocați stagiari</b> |                                     |        |        |
| 1.                      | Buta Vasilie                        | 50     | 400    |
| 2.                      | Ciurba Sabin                        | 50     | 400    |
| 3.                      | Gulyaş Ioan                         | 50     | 400    |
| 4.                      | Gitta Francisc                      | 50     | 400    |
| 5.                      | Mironescu Constantin                | 50     | 400    |
| 6.                      | Margocsy Geza                       | 50     | 400    |
| 7.                      | Monția Florian                      | 50     | 400    |
| 8.                      | Pintea Mircea                       | 50     | 400    |
| 9.                      | Popper Andrei                       | 50     | 400    |
| 10.                     | Reghiş Ioan                         | 50     | 400    |
| 11.                     | Țipa Nicolae                        | 50     | 400    |
| 12.                     | Tache Mihai                         | 50     | 400    |
| 13.                     | Vrbay Iuliu                         | 50     | 400    |
| Apărător                | Bucur Radu                          | 100    | 500    |
| Total                   | 98 avocați, 13 stagiari, 1 apărător | 16.950 | 68.600 |

În urma fixării cotizațiilor lunare și anuale, Comisa interimară a stabilit și planul bugetului colegiului pe anul 1948, stabilind sumele de venituri și cheltuieli în valoare de câte 284.000 lei.

Ședința festivă de la Arad, din 26 iunie 1948 nu a rămas fără urmări directe în stabilirea cadrului activității colectivizate a avocaților înscriși în colegiu. Astfel, în urma discuțiilor și hotărârilor purtate și adoptate cu delegații colegiilor din Cluj, Oradea, Deva, Timișoara și Satu Mare, Comisia interimară a hotărât **colectivizarea cauzelor de sabotaj**, în sensul că, începând cu data de 19 iulie 1948, avocații înscriși în colegiu nu mai puteau angaja cauze de sabotaj, în nume propriu, sub nici o formă. În aceste cauze, împricinații trebuiau să se adreseze colegiului, singurul în drept pentru delegarea apărătorilor. Odată cu cererea de delegare, petiționarii trebuiau să achite și onorarul. Dacă petiționarul nu solicita delegarea unui anume avocat, colegiul făcea delegarea în ordine alfabetică.

Pentru cauzele de sabotaj, au fost stabilite următoarele onorarii: la judecătorii, sume de la 2.000 la 10.000 lei; la tribunale, de la 4.000 la 15.000 lei; redactarea recursurilor: de la 2.000 la 5.000 lei, iar la Curtea de Apel, de la 4.000 la 15.000 lei, plus cheltuielile (deplasarea, întreținerea, etc.). Împricinații cu drept de pauperitate, urmau să fie apărați fără plata acestor onorarii, fiind datori să plătească numai cheltuielile efective. Stabilirea onorariilor, în limitele preconizate, trebuiau să se efectueze în funcție de situația materială a împricinațului și importanța cauzei. Sumele încasate drept onorarii se repartizau astfel: 45 % avocatului delegat, 45 % colectivului de avocați și 10 % colegiului. Sub sancțiuni disciplinare, care mergeau până la excluderea din colegiu, avocații nu aveau voie să încaseze alte onorarii. Procentul de 45 % repartizat colectivului de avocați se împărțea, în mod egal, tuturor avocaților, din municipiu și județ. Colegiul însă avea dreptul de a reține sumele necesare achitării cotizațiilor către colegiu și Casa locală de asigurări, în primul rând de la cei care nu erau la curent cu achitarea acestor cotizații.

De reținut este și faptul că, din iulie 1948, în cadrul ședințelor Comisiei interimare, a început să fie utilizată denumirea de colectiv de avocați, denumire care va deveni legală, ulterior, sub forma „birourilor colective de avocatură”, care funcționau numai în localitățile în care existau instanțe judecătorești<sup>15</sup>.

Colectivizarea activităților avocațiale a continuat, prin extinderea acestui cadru profesional, în urma Consfătuirii intercolegiale, care a avut loc la Timișoara, în perioada 31 iulie-1 august 1948. Hotărârile stabilite în

---

<sup>15</sup> Art. 21 din Decretul nr. 39/1950.



cadrul acestei consfătuiri s-au materializat într-o rezoluție care, citită în ședința Comisiei interimare arădene din 3 august 1948, a condus la aprobarea acelor hotărâri și la punerea lor în aplicarea activității avocațiale arădene. S-a decis extinderea colectivizării avocaturii și asupra tuturor **cauzelor penale și fiscale**<sup>16</sup>.

Astfel, justițiabilii care doreau să fie reprezentați de avocați, trebuiau să se adreseze colegiului, care le delega apărătorii. Petiționarii puteau indica apărătorii pe care îi doreau, cu excepția cauzelor referitoare la aur și devize, sabotaj la legea naționalizării, procesele din fața instanțelor militare, precum și cele referitoare la ordinea și siguranța publică, cauze în care colegiul delega apărătorii, în ordinea alfabetică a listei avocaților pledanți.

Odată cu depunerea cererii de delegare, justițiabilii erau datori să plătească și onorariile, stabilite de o comisie formată din secretarul colegiului și doi avocați, planificați zilnic în serviciu, în ordine alfabetică. Onorariile se socoteau după starea materială a împričinaților și importanța cauzei, ținându-se seama de tariful minimal. Aceste onorarii se stabileau numai pentru o singură instanță. Justițiabilii care beneficiau de dreptul de paupertate beneficiau de apărarea din oficiu, prin intermediul celor doi avocați care făceau zilnic de serviciu în colegiu, în ordine alfabetică.

Sumele încasate în cauzele penale și fiscale se repartizau în procent de 10 % colegiului, pentru acoperirea cheltuielilor administrative, 40 % colectivului de avocați și 50 % avocatului delegat.

În cadrul birourilor avocațiale din județ, colegiul a numit avocați delegați pentru stabilirea onorariilor și eliberarea delegațiilor. Pentru aplicarea acestei decizii au fost delegați următorii avocați: Moșoiu Eugen – Aradul Nou; Popper Alexandru – Buteni, Petruțiu Siviu – Chișineu-Criș, Columban Zoltan – Hălmagiu, Schiller Ernest – Gurahonț, Luca Petru – Ineu, Stroia Cornel – Nădlac, Ponta Aron – Pecica, Popescu Ioan – Radna, Laszlo Iosif – Șiria, Gomboșiu Ioan – Săvârșin și Ioja Gheorghe – Sântana.

La sfârșitul fiecărei luni, delegatul respectiv prezenta colegiului tabelul nominal cu delegațiile emise, chitanțierul pentru confirmarea încasărilor, vărsând, totodată, și sumele datorate colegiului și colectivului de avocați. Sumele datorate avocaților delegați se achitau numai în urma acestei verificări lunare. După centralizarea tuturor încasărilor, colegiul făcea repartizarea sumelor de care beneficiau ceilalți avocați definitivi și stagiari.

Colectivizarea cauzelor penale și fiscale a intrat în vigoare la 9 august 1948, această hotărâre fiind adusă la cunoștința instanțelor de

---

<sup>16</sup> *RPV*, f. 313-314.

judecată, avocaților și justițiabililor, prin publicitate în presa locală. Procesele înaintate până la 9 august 1948, adică acelea în care acțiunea era deja redactată, cauza semnată de avocat și procura depusă, rămâneau în vechea procedură, dar numai până la judecarea de către instanța respectivă. În caz de recurs, strămutare de instanță, etc., avocatul trebuia să obțină delegație conform normelor stabilite prin decizia din 3 august 1948.

Din încasarea onorariilor pentru cauzele colectivizate de sabotaj, în luna iulie s-a încasat suma de 109.125 lei, care s-a repartizat în mod egal avocaților definitivi și stagiari. În circumscripția Judecătoriei Mixte din Arad erau 57 de avocați definitivi și 5 stagiari. Acestor 62 de avocați Comisia interimară le-a repartizat fiecăruia suma de 1.760 lei, în general reținută pentru achitarea cotizațiilor, urmând să fie achitate numai celor cu o situație materială mai grea.

Din sumele ce reveneau colegiului din încasările onorariilor cauzelor colectivizate, secretarul Cociu Petru a propus să se acorde contabilului Major Emeric și curierului Alexuța Ioan, în mod provizoriu, ajutoare lunare, în valoare de 1.500, respectiv 1.200 lei.

Comisia interimară folosea fondurile colegiului pentru acordarea de subvenții lunare Judecătoriei Populare Mixte Arad, în valoare de 3.000 lei, 1.000 lei Parchetului Tribunalului Arad pentru plata unei funcționare provizorii, 1.000 lei registratorului Enghel Petru de la Tribunalul Arad, pentru conducerea indexului alfabetic de la registratura acestei organizații judecătorești, 2.000 lei Secției a II-a a Tribunalului Arad pentru plata unei diurniste, etc., precum și ajutoare bănești Sindicatului funcționarilor din justiție, în vederea înființării unei cantine și ajutoare profesionale Sindicatului agricol, prin delegarea lui Pișcoreanu Iosif să apere în fața instanțelor numai interesele sindicale, etc.

O Consfătuire intercolegială a fost organizată la Cluj, în zilele de 28 și 29 august 1948, fiind delegați avocații Cociu Petru și Raduly Ștefan, membrii ai Comisiei interimare.

Întregerile intercolegiale s-au materializat prin clasarea colegiului arădean pe locul cinci din rândul celor opt colegii participante. Pentru obținerea unor rezultate mai bune, Comisia interimară i-a încredințat lui Raduly Ștefan sarcina de organizare și dirijare a acțiunilor statornicite în baza unui plan de lucru, stabilit împreună cu un colectiv de avocați. În această activitate, era ajutat de consilierul Mendelsohn Leizer, în ceea ce privea munca voluntară, consilierul Cociu Petru pentru asistența judiciară și bibliotecă, iar avocatul Timar Andrei, membru P.M.R., a fost delegat cu activitatea ziarului de perete.

La 3 octombrie 1948 s-au delegat Pălincaș Gh. Ioan și Cociu Petru pentru participarea la Consfătuirea intercolegială de la Sibiu<sup>17</sup>. Această consfătuire s-a materializat prin decizia **colectivizării cauzelor civile și de notariat**, intrată în vigoare cu data de 1 noiembrie 1948. S-a instituit o comisie, în care au fost delegați avocații Raduly Ștefan, Cociu Petru, Pișcoreanu Iosif, Ghirboan Augustin și Örfi Iuliu, cu misiunea de a stabili principiile pe baza cărora se va pune în aplicare această colectivizare, menită să totalizeze colectivizarea activităților avocațiale, prin întocmirea unui regulament, ce urma să fie tipărit, după aprobarea lui de către Comisia interimară, cu respectarea aceluiași principii care se aplicaseră, până atunci, colectivizării cauzelor penale și fiscale.

Colectivizarea activităților avocațiale a impus ținerea săptămânală a unor ședințe profesionale, ceea ce a determinat decizia Comisiei interimare de a comanda construirea unui număr de 10 bănci pentru sala de ședințe, a unui dulap pentru bibliotecă și a unei biblioteci pentru Cercul ARLUS – secția Colegiu. Acestei secții i-a aprobat și o subvenție lunară de 5.000 lei, necesară procurării materialelor de propagandă, cărților în bibliotecă, abonamentelor la ziare și reviste.

Pe data de 14 noiembrie 1948 s-a organizat o Consfătuire intercolegială la Brașov, fiind delegați consilierii Cociu Petru și Raduly Ștefan<sup>18</sup>. În fapt, la Brașov s-au desfășurat lucrările unui adevărat Congres avocațial, în cadrul căruia s-a analizat și stagiul întrecerii intercolegiale, la care, de această dată, au participat 16 colegii județene de avocați, Aradul fiind clasat pe locul al 6-lea. În ceea ce privea colectivizarea cauzelor civile, congresul a hotărât uniformizarea normelor de aplicare a colectivizării, în care sens a însărcinat Colegiul Oradea să elaboreze un regulament, ce urma să fie discutat la următorul congres, urmând să fie pus în aplicare după aprobarea lui de către toate Comisiile interimare ale colegiilor ardeleni.

În ziua de 13 decembrie 1948 s-a ținut o Conferință la Ministerul Justiției, la care a fost delegat să participe consilierul-secretar Cociu Petru. În baza raportului prezentat de către acesta, activitatea colegiului arădean a fost evidențiată, dar decizia ministerială a constatat în obligativizarea colegiilor județene de a întocmi **planuri de muncă** pentru anul 1949, sens în care Comisia interimară arădeană l-a delegat pe Cociu Petru<sup>19</sup>.

În baza deciziilor de la București, s-a procedat la reorganizarea atribuțiilor membrilor Comisiei interimare, fiind repartizate astfel: Cociu

---

<sup>17</sup> *RPV*, f. 324.

<sup>18</sup> *Ibidem*, f. 330.

<sup>19</sup> *Ibidem*, f. 338.

Petru - responsabil administrativ, Răzvan Emil – responsabil cultural-educativ, iar Raduly Ștefan, responsabil organizatoric. Responsabilii administrativ și organizatoric au constituit o comisie pentru verificarea pensionarilor colegiului arădean, până la data de 1 ianuarie 1949, în baza Legii de verificare a pensionarilor publici. În urma deciziilor luate pe baza acestor verificări, pensiilor unor avocați arădeni au fost anulate, ceea ce a condus la scăderea drastică a nivelului de trai al familiilor acestora.

La sfârșitul lunii decembrie 1948, Cociu Petru a fost desărcinat din funcția de secretar al colegiului, la cererea sa, urmare a volumului mare de activități cu care era însărcinat. Comisia interimară a aprobat numirea în această funcție a licențiatei în drept Berta Șimandan.

În urma verificării gestiunii colegiului, în cursul anului 1948, la 31 decembrie 1948 s-a constatat realizarea unor venituri în valoare de 470.509 lei și a unor cheltuieli în valoare de 416.143 lei.

#### **Tabloul încasării veniturilor și al efectuării cheltuielilor în anul 1948<sup>20</sup>**

| <b>Luna</b>  | <b>Încasări</b> | <b>Cheltuieli</b> |
|--------------|-----------------|-------------------|
| Ianuarie     | 173.108         | 15.414            |
| Februarie    | 14.100          | 13.467            |
| Martie       | 100             | 11.003            |
| Aprilie      | 200             | 19.487            |
| Mai          | -               | 22.080            |
| Iunie        | 151.300         | 179.640           |
| Iulie        | 500             | 26.741            |
| August       | 39.690          | 25.202            |
| Septembrie   | 29.650          | 20.530            |
| Octombrie    | 2.450           | 15.493            |
| Noiembrie    | 4.500           | 13.327            |
| Decembrie    | 53.111          | 53.752            |
| <b>Total</b> | <b>470.509</b>  | <b>416.143</b>    |

Din reținerea cotei de 10 % a onorariilor cauzelor colectivizate, în perioada 1 iulie-31 decembrie 1948 s-a realizat suma de venituri în total de 456.688 lei, din care s-a cheltuit suma de 413.977 lei. Alte venituri s-au realizat din încasarea taxelor plătite pentru cererile de înscriere în colegiu, în luna ianuarie, în valoare de 86.100 lei.

<sup>20</sup> *Ibidem*, f. 341-342.

Pentru fructificarea repartizării atribuțiilor membrilor Comisiei interimare, la 31 decembrie 1948 s-au constituit colective ale resoartelor, având următoarea compunere: Resortul administrativ-financiar: responsabil Cociu Petru, membrii: Bărbuș Victor, Deutsch Francisc, Ghirboan Augustin, Gorgan Remus și Voștinariu Pavel; Resortul cultural-educativ: responsabil Răzvan Emil, membrii: Gregorovici Ștefan, Bordeaux Hugo, Guleș Sever, Kele Alexandru și Lupaș Livia; Resortul organizatoric: responsabil Raduly Ștefan, membrii: Huțiu Marcu, Farkas Ladislau, Gitta Francisc, Ias Eugen și Weinstein Vasilie. Pentru îndeplinirea atribuțiilor, resoartele erau datoare să țină ședințe bilunare, rezultatul hotărârilor și al discuțiilor urmând să fie cunoscute cu ocazia ședințelor profesionale săptămânale.

Colectivizarea avocaturii a ridicat o serie de probleme conducerii colegiului arădean, manifestate, mai ales, în anul 1949. S-au ținut numai 9 ședințe ale Comisiei interimare, în tot cursul aceluiași an, spre deosebire de cele 21 de ședințe din cursul anului precedent.

Numit în funcția de judecător, fostul consilier Mendelsohn Leizer, activist puternic în cadrul Comisiei de judecată a cererilor de înscriere a avocaților în colegiul arădean, a lăsat vacant locul în cadrul structurii de conducere a avocaturii arădene, fără să fie numit un alt consilier, în acest post vacant. Pe de altă parte, președintele Pălincaș Gh. Ioan, a avut ultima participare la ședința Comisiei interimare, pe data de 2 aprilie 1949. Ceilalți trei consilieri, respectiv Cociu Petru, Raduly Ștefan și Răzvan Emil, au organizat și condus, pe rând, următoarele 5 ședințe ale Comisiei interimare.

Comisia a hotărât depunerea zilnică a sumelor încasate în cota colectivă, la secția arădeană a Băncii Naționale a R.P.R., în cont de decontare, sub denumirea de „cota colectivă”. Dreptul de semnătură pentru depunerea și ridicarea banilor a fost atribuit avocaților din Comisia interimară și contabilului colegiului. Odată cu încasarea onorariilor în cauzele colectivizate, comisia a hotărât și încasarea timbrului de 2 %, în numerar, făcându-se mențiune despre aceasta, pe chitanță, în partea dreaptă, sus.

Colectivizarea totală a cauzelor judecate de instanțele arădene, intrată în vigoare la 1 ianuarie 1949, a stârnit interesul Colegiului Avocaților din Maramureș, care a solicitat informații cu privire la procedura adoptată, ceea ce a determinat întocmirea unor răspunsuri la întrebările puse, și trimiterea unui exemplar al Regulamentului de colectivizare, în vigoare la Colegiul Avocaților din Arad.

Totuși, la sfârșitul anului, s-a constatat existența unor avocați care nu contribuiau la cota colectivă, sau o făceau cu sume mici, atitudine care a avut ca rezultat reducerea veniturilor, ceea ce a influențat și nivelul

cheltuielilor necesare. La încheierea și verificarea gestiunii pe anul 1949 s-au constatat încasări în valoare de 291.434 lei, din care s-au cheltuit 290.312 lei, rămânând un sold în valoare de 1.115 lei. Pe de altă parte, s-a constatat că din cauzele colectivizate, colegiul a încasat venituri în valoare de 392.889 lei, realizând, din acest fond, cheltuieli în valoare de 367.420 lei, ceea ce a determinat rămânerea unui sold de 25.469 lei<sup>21</sup>.

La 14 ianuarie 1950 a fost aleasă o nouă Comisie locală de ajutor, formată din Cociu Petru, în calitate de președinte și membrii Ghirboan Augustin și Kele Alexandru. În cadrul planului de muncă, responsabilitățile au fost repartizate astfel: la resortul cultural, consilierul Răzvan Emil trebuia să conducă procesul de ridicare a nivelului cultural, ideologic și profesional al membrilor colegiului; la resortul organizatoric, consilierul Raduly Ștefan răspundea de problemele de cadre, supravegherea Biroului Colectiv Arad și aplicarea regulamentului de colectivizare a cauzelor, iar la resortul financiar, președintele Cociu Petru trebuia să urmărească realizarea planului bugetar, cu respectarea cadrului legal existent. Cenzorii Gorgan Remus și Voștinariu Pavel erau datori să verifice gestiunea bugetului colegiului.

Pe anul 1950 planul bugetului Casei Colegiului Avocaților Arad preconiza realizarea veniturilor în valoare de 445.000 lei, din care 370.000 reprezenta cotizațiile lunare, iar alții 80.000 lei reprezentau restanțe de încasat. Cheltuielile aveau valoarea veniturilor, din care suma de 281.000 lei consta în plata salariilor.

Noua Comisie intrimară, formată din președintele Ghirboan Augustin și membrii Cociu Petru, Raduly Ștefan, Răzvan Emil și Timar Andrei, și-a început activitatea la 18 aprilie 1950, stabilind și o nouă repartizare a conducerii resoartelor: la organizatoric – Timar Andrei, la economic-financiar – Raduly Ștefan, la cultural – Răzvan Emil, iar la cel de cadre, Cociu Petru. Noua Comisie de disciplină era formată din toți membrii Comisiei interimare, sub președinția lui Ghirboan Augustin. Comisia locală de asigurări a avocaților a fost pusă sub conducerea consilierului Raduly Ștefan. Poliția profesională, pusă sub conducerea consilierului Timar Andrei, a intrat în cadrul procesului de colectivizare, acesta fiind obligat să formeze un colectiv de muncă și în acest domeniu.

Conform dispozițiilor politice, Răzvan Emil a structurat resortul cultural, încredințând responsabilitatea pavoazării secretarei și avocatei stagiare Șimandan Berta, a ziarului de perete avocatului Köves Ladislau, a educației profesionale lui Lörinczi Adalbert, iar aceea a educației cetățenești a avocaților, lui Örfi Iuliu.

---

<sup>21</sup> *Ibidem*, f. 368.

La 1 iunie 1950 s-au pus în aplicare prevederile Decretului nr. 39/1950 privitor la profesiunea de avocat<sup>22</sup>, care se exercita numai în cadrul birourilor colective de avocatură, ce urmau să fie înființate în toate localitățile în care funcționau instanțe judecătorești. Ele aveau personalitate juridică, organizarea și funcționarea lor fiind reglementată prin decizia Ministerului Justiției. Birourile colective erau conduse de către un director, iar cele care aveau peste 20 de avocați, aveau și un director adjunct.

Avocații nu puteau da consultații, angaja procese, redacta acte, memorii sau cereri, în general, presta servicii avocațiale, decât pe baza unei delegații date de biroul colectiv de avocatură din care făceau parte.

Avocații din serviciile statului, instituțiilor de stat, din organizațiile economice sau întreprinderile statului, din cooperative și întreprinderi particulare, au fost trecuți într-un tablou special, având titlul de avocați jurisconșulți. Ei erau repartizați la birourile colective de avocatură și își exercitau îndatoririle fără a avea nevoie de vreo delegație pentru susținerea cauzelor. Instituțiile și întreprinderile care foloseau avocați jurisconșulți, erau obligate să le ofere timpul necesar frecventării instanțelor judecătorești, în scopul menținerii și dezvoltării pregătirii profesionale, precum și timpul necesar participării la manifestările organizate de colegiu, în scopul ridicării nivelului cultural și ideologic al avocaților jurisconșulți.

Colegiul Regional de Avocați Arad era condus de Consiliul colegiului, compus din președintele Ghirboan Augustin și membrii Cociu Petru, Raduly Ștefan, Răzvan Emil și Timar Andrei. Deoarece birourile colective se înființau numai de către colegii, președintele Ghirboan Augustin a invitat pe fiecare membru al consiliului să propună câte 3 avocați, necesari conducerii birourilor colective și arhivei acestora.

Birourile colective de avocați au fost înființate în Arad, Buteni, Chișineu-Criș, Gurahonț, Ineu, Nădlac, Pecica, Radna, Săvârșin, Șiria și Sîntana, unde funcționau instanțe judecătorești. De reținut este faptul că, instanțele judecătorești populare aveau câte două sedii, unul principal și cel de al doilea secundar. Prin urmare, și în localitățile sediilor secundare puteau funcționa birouri colective de avocatură, cu obligația de a avea cel puțin 2 membrii. Astfel de birouri au fost la Gurahonț și Curtici.

Onorariile avocaților se stabileau conform tarifului aprobat de Ministerul Justiției, de către directorul biroului colectiv și erau încasate numai de către biroul colectiv. Cota pe care o primea avocatul din onorarii se stabilea de către Consiliul colegiului, restul se reținea pentru acoperirea

---

<sup>22</sup> B. Of. nr. 11 din 14 februarie 1950, pp. 96-100.

diverselor cheltuieli, remunerația pentru asistența juridică, plata indemnizațiilor de concediu, dotarea fondului de pensii, etc.

**Încasări și plăți efectuate de Biroul Colectiv de Avocatură nr. 1  
Arad, în luna iunie 1950**

| <b>Onorarii încasate</b> | <b>Impozit profesional</b> | <b>Plata avocaților</b> | <b>Cota colegiului 25%</b> |
|--------------------------|----------------------------|-------------------------|----------------------------|
| 883.100                  | 179.589                    | 527.636                 | 175.875                    |

**Încasări și plăți efectuate de Biroul Colectiv de Avocatură nr. 1  
Arad, în luna iulie 1950**

| <b>Onorarii încasate</b> | <b>Impozit profesional</b> | <b>Plata avocaților</b> | <b>Cota colegiului 25%</b> |
|--------------------------|----------------------------|-------------------------|----------------------------|
| 1.089.500                | 237.817                    | 638.829                 | 212.944                    |

Cu toate silințele Consiliului colegiului pentru reeducare, avocații arădeni, în majoritatea lor, nu au reușit să-și schimbe vechea mentalitate. Un avocat se intitula „proletar al avocaturii”, plângându-se pentru lipsa veniturilor. Conform concepției lui Ghirboan Augustin, avocații trebuiau să „știe că nu sunt cetățeni cu o poziție privilegiată”<sup>23</sup>. În activitatea lor, avocații trebuiau să țină seama de interesele statului, clientul să fie bine apărut în spiritul legalității socialiste și nu al intereselor avocațiale. Decretul nr. 39/1950 era împotriva oricărui „egalitarism mic burghez”. Se impunea aplicarea principiului socialist, conform căruia, fiecare avocat trebuia retribuit după munca depusă, ceea ce ar fi contribuit la ridicarea neconținută a nivelului profesional și politic al acestora. Prin aplicarea plafonului maxim de câștig și prin canalizarea anumitor cauze, către anumiți avocați, se realizau, în realitate, principiile socialiste privind efectuarea profesiei avocațiale.

S-a admis plafonarea câștigurilor lunare ale avocaților arădeni la suma de 40.000 lei și, în mod excepțional, până la 45.000 lei.

Nemulțumirile avocaților referitoare la cota veniturilor realizate, a determinat Consiliul colegiului, la 29 ianuarie 1951, să reducă cota de 25 % reținută din onorariile încasate, la nivelul de 15 %, în cazurile de onorarii de până la 10.000 lei, și 20 % pentru onorariile mai mari.

---

<sup>23</sup> *RPV*, f. 425.



S-a redus și numărul avocaților din cadrul Colegiului Avocaților Arad. În tabloul avocaților din 1951 erau înscriși numai 66 de avocați pledanți și 7 avocați stagiari, la care se adăugau și cei 23 de avocați jurisconsulți, ce reprezentau interesele diverselor instituții, întreprinderi și cooperative.

**Tabloul cotizațiilor lunare și anuale ale membrilor Colegiului  
Avocaților Arad în anul 1951**

| <b>Nr. crt.</b> | <b>Numele și prenumele</b> | <b>Cotizația lunară</b> | <b>Cotizația anuală</b> |
|-----------------|----------------------------|-------------------------|-------------------------|
| 1.              | Abaffy Aurel               | 600                     | 1.200                   |
| 2.              | Bărbuș Victor              | 400                     | 1.200                   |
| 3.              | Bochdanovits Zoltan        | 400                     | 1.200                   |
| 4.              | Câmpanu Gheorghe           | 700                     | 1.200                   |
| 5.              | Chiroiu Silviu             | 300                     | 1.200                   |
| 6.              | Deheleanu Petru sen.       | 400                     | 1.200                   |
| 7.              | Deheleanu Petru jun.       | 300                     | 1.200                   |
| 8.              | Deutsch Francisc           | 400                     | 1.200                   |
| 9.              | Farkas Ladislau            | 1.000                   | 1.200                   |
| 10.             | Fericeanu Ioan             | 600                     | 1.200                   |
| 11.             | Fuchs Albert               | 300                     | 1.200                   |
| 12.             | Gerö Alexandru             | 400                     | 1.200                   |
| 13.             | Gitta Antoniu              | 1.000                   | 1.200                   |
| 14.             | Ghirboan Augustin          | 1.000                   | 1.200                   |
| 15.             | Gorgan Remus               | 1.000                   | 1.200                   |
| 16.             | Gregorovici Ștefan         | 400                     | 1.200                   |
| 17.             | Guleș Sever                | 1.000                   | 1.200                   |
| 18.             | Ias Eugen                  | 700                     | 1.200                   |
| 19.             | Kele Alexandru             | 600                     | 1.200                   |
| 20.             | Kele Iuliu                 | 600                     | 1.200                   |
| 21.             | Köves Ladislau             | 600                     | 1.200                   |
| 22.             | Laszlo Leopold             | 600                     | 1.200                   |
| 23.             | Lupaș Livia                | 1.000                   | 1.200                   |
| 24.             | Lörinczi Adalbert          | 1.000                   | 1.200                   |
| 25.             | Munteanu Aurel             | 400                     | 1.200                   |
| 26.             | Petrila Ioan               | 400                     | 1.200                   |
| 27.             | Pișcoreanu Iosif           | 700                     | 1.200                   |
| 28.             | Puticiu Liviu              | 800                     | 1.200                   |

|     |                  |       |       |
|-----|------------------|-------|-------|
| 29. | Roth Frederic    | 300   | 1.200 |
| 30. | Șerb Vichente    | 700   | 1.200 |
| 31. | Șimandan Petru   | 700   | 1.200 |
| 32. | Sniatinciuc Ioan | 300   | 1.200 |
| 33. | Szemek Ladislau  | 600   | 1.200 |
| 34. | Szuky Paul       | 300   | 1.200 |
| 35. | Timar Andrei     | 400   | 1.200 |
| 36. | Tuiculescu Ioan  | 600   | 1.200 |
| 37. | Weininger Ștefan | 600   | 1.200 |
| 38. | Ilyes Aladar     | 400   | 1.200 |
| 39. | Moșoiu Eugen     | 600   | 1.200 |
| 40. | Iorga Lazăr      | 700   | 1.200 |
| 41. | Popper Alexandru | 700   | 1.200 |
| 42. | Chirilă Vasile   | 1.000 | 1.200 |
| 43. | Igyarto Zoltan   | 1.000 | 1.200 |
| 44. | Olosz Ivan       | 1.000 | 1.200 |
| 45. | Colceriu Zaharia | 700   | 1.200 |
| 46. | Leuca Traian     | 600   | 1.200 |
| 47. | Cosma Gheorghe   | 600   | 1.200 |
| 48. | Schiller Ernest  | 400   | 1.200 |
| 49. | Hărduțiu Ioan    | 1.000 | 1.200 |
| 50. | Luca Petru       | 700   | 1.200 |
| 51. | Ambrus Petru     | 800   | 1.200 |
| 52. | Kiss Wilhelm     | 800   | 1.200 |
| 53. | Stroia Cornel    | 800   | 1.200 |
| 54. | Lucaci Vasilie   | 400   | 1.200 |
| 55. | Moldovan Liviu   | 400   | 1.200 |
| 56. | Ponta Aron       | 400   | 1.200 |
| 57. | Popescu Ioan     | 500   | 1.200 |
| 58. | Greco Ioan       | 400   | 1.200 |
| 59. | Laszlo Iosif     | 400   | 1.200 |
| 60. | Manole Petrache  | 400   | 1.200 |
| 61. | Tăutan Titus     | 700   | 1.200 |
| 62. | Gomboșiu Ioan    | 400   | 1.200 |
| 63. | Guleș Silviu     | 400   | 1.200 |
| 64. | Cordoș Gheorghe  | 400   | 1.200 |
| 65. | Ioja Gheorghe    | 700   | 1.200 |
| 66. | Bucur Radu       | 700   | 1.200 |

### Stagiari

| <b>Nr. crt.</b> | <b>Numele și prenumele</b> | <b>Cotizația lunară</b> | <b>Cotizația anuală</b> |
|-----------------|----------------------------|-------------------------|-------------------------|
| 1.              | Buta Vasile                | 100                     | 1.200                   |
| 2.              | Gulyaş Ioan                | 300                     | 1.200                   |
| 3.              | Margocsy Gheza             | 500                     | 1.200                   |
| 4.              | Monția Florian             | 500                     | 1.200                   |
| 5.              | Regheș Ioan                | 500                     | 1.200                   |
| 6.              | Mihu Șimandan Berta        | 100                     | 1.200                   |
| 7.              | Ionescu Florica            |                         | 1.200                   |

### Jurisconșulți

| <b>Nr. crt.</b> | <b>Numele și prenumele</b> | <b>Cotizația lunară</b> | <b>Cotizația anuală</b> |
|-----------------|----------------------------|-------------------------|-------------------------|
| 1.              | Bordeaux Hugo              | 100                     | 1.200                   |
| 2.              | Ciupe Remus                | 100                     | 1.200                   |
| 3.              | Cociu Petru                | 100                     | 1.200                   |
| 4.              | Doboși Iuliu               | 100                     | 1.200                   |
| 5.              | Furdui Iosif               | 100                     | 1.200                   |
| 6.              | Pop Ioan                   | 100                     | 1.200                   |
| 7.              | Raduly Ștefan              | 100                     | 1.200                   |
| 8.              | Răzvan Emil                | 100                     | 1.200                   |
| 9.              | Sofianu Gavril             | 100                     | 1.200                   |
| 10.             | Steiner Iosif              | 100                     | 1.200                   |
| 11.             | Weinstein Vasile           | 100                     | 1.200                   |
| 12.             | Voștinariu Pavel           | 100                     | 1.200                   |
| 13.             | Vuia Tiberiu               | 100                     | 1.200                   |
| 14.             | Petruțiu Silviu            | 100                     | 1.200                   |
| 15.             | Truția Petru               | 100                     | 1.200                   |
| 16.             | Columban Zoltan            | 100                     | 1.200                   |
| 17.             | Kiss Nicolae               | 100                     | 1.200                   |
| 18.             | Sebessi Alexandru          | 100                     | 1.200                   |
| 19.             | Ciurba Sabin               | 100                     | 1.200                   |
| 20.             | Gitta Francisc             | 100                     | 1.200                   |

|     |                      |     |       |
|-----|----------------------|-----|-------|
| 21. | Mironescu Constantin | 100 | 1.200 |
| 22. | Țipa Nicolae         | 100 | 1.200 |
| 23. | Vrby Iuliu           | 100 | 1.200 |

Pentru anul 1951, planul bugetului Casei Colegiului Arad prevedea realizarea unor venituri și cheltuieli în valoare de câte 542. 813 lei, iar planul Casei locale de asigurări, prevedea încasarea și cheltuirea sumelor de câte 973.976 lei.

În ceea ce privea continuarea încasării cotelor de 15 %, respectiv 20 % din onorariile avocaților, Consiliul Colegiului și-a propus realizarea veniturilor și a cheltuielilor în valoare de câte 2.274.490 lei.

În vederea ameliorării situației încasărilor din cotele datorate de avocați, la propunerea consilierului Timar Andrei, în ianuarie 1951, Consiliul colegiului a hotărât numirea lui Pișcoreanu Iosif în funcția de director al Biroului Colectiv de Avocați nr. 1 Arad, plătit cu un salariu lunar în valoare de 17.450 lei, pe termen de încercare de trei luni, iar director adjunct neplătit, a fost numit avocatul Munteanu Aurel.

Urmând exemplul Colegiului Avocaților Timișoara, la începutul lunii februarie 1951 s-a hotărât înființarea unei Case de împrumut și ajutor mutual, care să înceapă funcționarea după 2 ani de la pornirea adunării fondului, constituit din plata cotelor de 1-2%, în funcție de valoarea veniturilor lunare ale avocaților. Comitetul de conducere al acestei case a fost compus din avocații Szamek Ladislau, Bărbuș Victor și apărătorul Bucur Radu<sup>24</sup>.

Deoarece, de la înființarea colegiului, în anul 1948, nu au fost înlocuite vechile cartele de identitate ale avocaților, în luna mai 1951 Consiliul colegiului a hotărât tipărirea unor noi cartele de identitate, contracost încasat de la avocați.

Avocații care aveau datorii scadente față de colegiu, nu mai puteau încasa cota onorariilor ce li se cuvenea, până la completa achitarea a datoriilor, cu excepția cazurilor de mici venituri, când se acorda avocatului o sumă minoră, necesară traiului, care nu putea depăși 5.000 lei.

În baza Decretului nr. 60/1951, Casa locală de asigurări a avocaților a fost desființată, ceea ce a necesitat modificarea bugetului colegiului, cheltuielile din fondul acelei desființate case, trecând în sarcina colegiului.

Existența posturilor vacante de jurisconsulți a determinat Consiliul colegiului să intervină, în scris, la instituțiile și întreprinderile cu posturi

---

<sup>24</sup> *RPV*, f. 439-440.

vacante, pentru a completa acele locuri. Pe de altă parte, Consiliul colegiului a hotărât participarea obligatorie a jurisconsulților la ședințele colegiului și ale perfecționării pregătirii profesionale.

În luna mai 1951 au fost desființate birourile colective din Curtici și Gurahonț, deoarece funcționaseră în localități în care nu existau instanțe judecătorești permanente.

Planurile diverselor bugete ale colegiului prevedeau cheltuieli pentru decontarea deplasărilor avocaților în valoare de 90.000 lei. Spre a putea reduce aceste decontări, Consiliul colegiului a hotărât, în august 1951, ca birourile colective de avocatură să fie inspectate, cel puțin la două luni o dată, de către membrii Consiliului, revenindu-se asupra obligației directorilor birourilor de a veni lunar la colegiu. În schimb, directorii trebuiau, până la data de 8 a lunii următoare, să înainteze la colegiu actele de decontare, fără acte justificative, iar sumele respective să fie trimise prin expediții poștale. Prin urmare, nu se mai lua în considerare nici o cheltuială de deplasare în legătură cu decontările. Cu ocazia inspecțiilor efectuate, membrii Consiliului erau datori să întocmească procese verbale referitoare la constatările făcute. Cheltuielile deplasărilor ordonate de președintele colegiului, în interes de serviciu, se decontau pe baza biletelor de tren, chitanțelor pentru deplasarea cu trăsurile sau automobilele, chitanțele de cazare, acordându-se diurne zilnice, în valoare de 500 lei în raion, 600 în regiune, 1.000 în alte regiuni și 1.500 la București<sup>25</sup>.

La ședința Adunării generale a Colegiului, din 16 octombrie 1951 s-a votat modificarea bugetului colegiului și a birourilor colective, astfel încât, veniturile și cheltuielile Colegiului să fie în valoare de câte 683.813 lei, iar veniturile și cheltuielile celor 6 birouri colective de avocatură să însumeze sumele de 3.034.490 lei.

În dorința de a plafona, din nou, veniturile avocaților, Consiliul colegiului a decis plafonarea provizorie, în mod excepțional, până la suma de 50.000 lei, în cazul recursurilor sau apelurilor. Suma care depășea cei 45.000 lei, stabilită anterior, se trecea ca venit în contul lunii viitoare, iar avocații care în luna precedentă realizaseră onorarii în valoare de 45.000 lei, nu mai primeau delegații pentru susținerea cauzelor. Această hotărâre fiind provizorie, Consiliul l-a delegat pe avocatul Cociu Petru pentru a se deplasa la Colegiile București, Orașul Stalin (Brașov) și Cluj, pentru a studia modul de funcționare a birourilor colective și a face propuneri pentru reorganizarea birourilor colective.

---

<sup>25</sup> *Ibidem*, f. 475-478.

Stabilizarea monetară din anul 1952 a impus reducerea planurilor de venituri și cheltuieli cu 20 %, făcându-se și propunerea de întocmire a unui plan de buget unic. Astfel, la 31 mai 1952, s-a propus Adunării generale aprobarea bugetului pe anul respectiv cu suma de venituri și cheltuieli în valoare de câte 160.717 lei.

Eficientizarea economico-financiară a statului socialist urmărise, între altele, colectivizarea activității avocațiale, în sensul desființării birourilor avocațiale individuale și plafonarea onorariilor și a veniturilor pe care le puteau realiza avocații. Decretul nr. 39/1950 privitor la profesiunea de avocat a impus eliminarea din corpul avocaților, ca nedemni pentru exercitarea acestei profesii, a „celor care exploatează sau au exploatat munca salariată”<sup>26</sup>. Prin urmare, avocații membrii ai Colegiului, trebuiau să-și desfășoare activitate prin aplicarea, în mod colectiv, a dispozițiilor legale, fără a avea dreptul de a critica cadrul legal stabilit de statul socialist, dar având obligația de a respecta realizarea plafonurilor de venituri.

Din 19 mai 1952, Consiliul colegiului a impus un orar de lucru al Colegiului Arad și Biroului Colectiv Arad, în conformitate cu cel al instanțelor arădene, adică zilnic de la 07-14, iar marțea și vinerea, și după amiază, între orele 17-20.

Raionarea administrativ-economică din anul 1950 s-a materializat și prin reorganizarea tuturor instanțelor judecătorești, ceea ce a determinat și schimbarea asociațiilor avocațiale. Astfel, prin Decizia nr. 60.782/1952 a Ministerului Justiției s-a numit o nouă Comisie de conducere a Colegiului Regional de Avocați Arad, având președinte pe Ghirboan Augustin, iar membrii: Cociu Petru, Columban Zoltan, Lazăr Liviu, Petruțiu Silviu, Raduly Ștefan și Șimandan Petru, precum și o Comisie de cenzori, din care făceau parte avocații Ias Eugen, Igyártó Zoltan și Pișcoreanu Iosif. Membrii noilor comisii au depus jurământul în fața președintelui Tribunalului Regional Arad<sup>27</sup>.

În cadrul Comisiei de conducere au funcționat resoartele: cadre (responsabil Cociu Petru), financiar (responsabil Raduly Ștefan), organizatoric (responsabil Șimandan Petru) și cultural (responsabil Petruțiu Silviu). Șimandan Petru răspundea și de exercitarea controlului profesional al activității avocaților, fostă activitate de poliție avocațială.

---

<sup>26</sup> Art. 5, lit. a).

<sup>27</sup> *RPV*, f. 521.

Decizia ministerială de mai sus, a fost însoțită de instrucțiuni pentru aplicarea acesteia, ceea ce a determinat comitetul de conducere să reorganizeze activitatea birourilor colective și a avocaților acestora, astfel:

Biroul Colectiv nr. 1 Arad: director Pișcoreanu Iosif, director adjunct Munteanu Aurel. Avocații profesau astfel: pe lângă Tribunalul Regional: Chiroiu Silviu, Deheleanu Petre sen., Ghirboan Augustin, Gitta Antoniu, Gorgan Remus, Ias Eugen, Moșoiu Eugen, Petruțiu Silviu, Șerb Vichente, Șimandan Petru, Szuky Paul, Timar Andrei, Weininger Ștefan, Voștinariu Pavel, Gerő Alexandru și Lászlo Leopold; pe lângă Tribunalul Orășenesc: Abaffy Aurel, Bochdanovitz Zoltan, Fericeanu Ioan, Gulyás Ioan; Kele Alexandru, Kóves Ladislau, Lörinczi Adalbert, Iliás Aladar, Leuca Traian, Lupaș Livia, Petrila Ioan, Sniatinciuc Ioan și stagiarii: Dragoș Alexandr, Popovici Ilie și Tomșa Gheorghe; pe lângă Tribunalul Raional: Bărbuș Victor, Bucur Radu (apărător), Câmpanu Gheorghe, Colceriu Zaharie, Deheleanu Petre jun., Farkas Ladislau, Guleș Sever, Iliás Aladar, Luca Traian, Lupaș Livia, Petrila Ioan, Sniatinciuc Ioan și stagiarii: Coșciug Vladimir, Tăurescu Georgeta, Neamțu Pavel și Ștefănuț Petru.

Biroul Colectiv nr. 2 Chișineu-Criș, funcționa pe lângă Tribunalul Popular Raional Criș, fiind compus din directorul Igyártó Zoltan și avocații Ioja Gheorghe, Lucaci Vasilie, Margocsy Gheza, Moldovan Liviu și Olosz Ivan.

Biroul Colectiv nr. 3 Ineu, funcționa pe lângă Tribunalul Popular Raional Ineu, fiind compus din directorul Luca Petru și avocații Dumbrăveanu Adrian, Monția Florian, Ponta Aron, Reghiș Ioan, Tripa Nicolae, Tăutan Titus și stagiarul Cosma Ioan.

Biroul Colectiv nr. 4 Buteni, funcționa pe lângă Tribunalul Popular Raional Buteni, fiind compus din directorul Popper Alexandru și avocații Boțocan Alexandru, Buta Vasile, Cosma Gheorghe și Lazăr Iorga.

Biroul Colectiv nr. 5 Lipova, funcționa pe lângă Tribunalul Popular Raional Lipova, fiind compus din directorul Popescu Ioan și avocații Ambruș Pavel, Grecu Dumitru, Guleș Sabin, Lászlo Iosif, Stroia Cornel și stagiarul Cojan Pahomie.

Biroul Colectiv nr. 6 Sânnicolaul Mare, funcționa pe lângă Tribunalul Popular Raional Sânnicolaul Mare, fiind compus din directorul Cecan Sergiu și avocații Caba Trifon, Gammer Otto, Ienovan Gheorghe, Kiss Wilhelm și stagiara Gruia Elena.

Fuseseră desființate birourile colective de la Nădlac și Pecica, ca urmare a desființării instanțelor judecătorești din fostele reședințe ale vechilor preturi de plasă.

De-a lungul timpului, cadrul legal privind organizarea și funcționarea instituțiilor avocațiale s-a schimbat, uneori prin reorganizările teritorial-administrative, cum au fost cele din anii 1950 și 1956, iar alte ori, prin schimbarea legii de organizare a avocaturii, în anii 1950 și 1954.

În anul 1952, în urma raionării instanțelor judecătorești, un număr de 12 avocați din fostele colegii de la Timișoara, Lugoj și Bihor au fost repartizați la Colegiul Regional Arad, ceea ce a determinat o nouă reorganizare a structurilor birourilor colective, prin creșterea numărului de avocați, astfel: la Arad: Szanuck Ladislau, la Chișineu-Criș: Dürbach Ioan și stagiarul Neuhut Carol, la Buteni: Buliga Traian, Voiner Eugen și stagiarul Dan Fabiu Ioan, la Ineu: Lazăr Teodor, la Lipova: Bălăngeanu Traian și Dragu Iacob, iar la Sânnicolaul Mare: Constantinescu Constantin, Rusu Filaret și Vântu Gheorghe.

În conformitate cu dispozițiile Ministerului Justiției, în cadrul colegiului au fost organizate două Comisii disciplinare; la primă instanță: președinte Șimandan Petru, membrii – Lazăr Liviu și Timar Andrei, supleanți: Lörinczi Adalbert, Örfi Iuliu și Bărbuș Victor, la recurs: Cociu Petru președinte, membrii Petruțiu Silviu, Raduly Ștefan și supleanții Ias Eugen și Weininger Ștefan<sup>28</sup>.

Activitatea culturală a colegiului arădean s-a materializat prin abonarea, pentru anul 1953, la publicațiile sovietice *Pravda*, *Ogoneac*, *Smena* și *Temps nouveaux*. Pentru studierea lor, consiliul a decis înființarea unui curs de limbă rusă, la care să participe, în mod obligatoriu, toți avocații pledanți arădeni. Șerb Vichente a fost însărcinat cu organizarea acestuia, cu obligația de a lua legătura cu Comitetul orășenesc ARLUS, pentru a primi îndrumări.

Ulterior, s-a aprobat de către Consiliul colegiului, efectuarea unui număr de 42 de abonamente la ziarele și revistele *Scânteia*, *Flacăra roșie*, *Contemporanul*, *Pace trainică*, *Buletinul Oficial*, *Probleme economice*, *Justiția nouă*, *Lupta de clasă*, *Probleme externe*, *Analele Academiei*, *Sportul popular* și *Viața românească*.

---

<sup>28</sup> RPV, f. 536.



**Tabloul avocaților arădeni la 1 ianuarie 1953<sup>29</sup>**

| <b>Nr. crt.</b> | <b>Numele și prenumele</b> | <b>Funcția</b> | <b>Domiciliul</b> | <b>Obs.</b> |
|-----------------|----------------------------|----------------|-------------------|-------------|
|-----------------|----------------------------|----------------|-------------------|-------------|

**Biroul nr. 1 Arad**

|    |                  |               |                  |  |
|----|------------------|---------------|------------------|--|
| 1. | Pișcoreanu Iosif | director      | 7 noiembrie, 7   |  |
| 2. | Gitta Anton      | director adj. | Bd. Dragalina, 4 |  |

**Tribunalul Regional**

|     |                    |             |                    |  |
|-----|--------------------|-------------|--------------------|--|
| 3.  | Chiroiu Silviu     | av. pledant | P-ța Luther, 3     |  |
| 4.  | Deheleanu Petru I. | av. pledant | Cloșca, 10         |  |
| 5.  | Gerö Alexandru     | av. pledant | Aviator Sava, 9    |  |
| 6.  | Ghirboan Augustin  | av. pledant | Desseanu, 7        |  |
| 7.  | Gorgan Remus       | av. pledant | Bd. Republicii, 55 |  |
| 8.  | Ias Eugen          | av. pledant | E. Potier, 5       |  |
| 9.  | Moșoiu Eugen       | av. pledant | K. Marx, 96        |  |
| 10. | Munteanu Aurel     | av. pledant | Dimitrov, 79       |  |
| 11. | Petruțiu Silviu    | av. pledant | Attila, 37         |  |
| 12. | Șerb Vichentie     | av. pledant | E. Potier, 61      |  |
| 13. | Șimandan Petru     | av. pledant | N. Bălcescu, 10    |  |
| 14. | Szuky Paul         | av. pledant | 7 Noiembrie, 1     |  |
| 15. | Timar Andrei       | av. pledant | Aviator Sava, 9    |  |
| 16. | Voștinar Pavel     | av. pledant | G. Coșbuc, 36      |  |
| 17. | Weininger Ștefan   | av. pledant | Cloșca, 11         |  |

**Tribunalul orășenesc**

|     |                   |             |                  |  |
|-----|-------------------|-------------|------------------|--|
| 1.  | Abaffy Aurel      | av. pledant | Ady Endre, 15    |  |
| 2.  | Bochdanovits Z.   | av. pledant | I.C. Frimu, 13   |  |
| 3.  | Fericianu Ioan    | av. pledant | Ilarie Chendi, 4 |  |
| 4.  | Gulyas Ioan       | av. pledant | Șincai, 5        |  |
| 5.  | Kele Alexandru    | av. pledant | P-ța Plevnei, 3  |  |
| 6.  | Köves Ladislau    | av. pledant | Alecsandri, 11/a |  |
| 7.  | Lörinczi Adalbert | av. pledant | Cloșca, 12       |  |
| 8.  | Mihu Berta        | av. pledant | B-d Lenin, 1     |  |
| 9.  | Putici Liviu      | av. pledant | Calea Moșilor, 2 |  |
| 10. | Szamek Ladislau   | av. pledant | 7 Noiembrie, 7   |  |

<sup>29</sup> Publicat de Colegiul Regional de Avocați Arad

|     |                  |             |                     |  |
|-----|------------------|-------------|---------------------|--|
| 11. | Tuiculescu Ioan  | av. pledant | Bd. Republicii, 55  |  |
| 12. | Dragoș Alexandru | av. stagiar | Bd. Republicii, 93  |  |
| 13. | Neuhut Carol     | av. stagiar | Eminescu, 4         |  |
| 14. | Popescu Ilie     | av. stagiar | Calea Victoriei, 14 |  |
| 15. | Tomșa Gheorghe   | av. stagiar | Obedenaru, 13       |  |

### **Tribunalul raional**

|     |                     |             |                    |  |
|-----|---------------------|-------------|--------------------|--|
| 1.  | Bărbuș Victor       | av. pledant | S. Balint, 10      |  |
| 2.  | Câmpanu Gheorghe    | av. pledant | Dobrogeanu Gh., 3  |  |
| 3.  | Colceriu Zaharie    | av. pledant | Curtici            |  |
| 4.  | Deheleanu Petru II. | av. pledant | Calvin, 7/9        |  |
| 5.  | Farkas Ladislau     | av. pledant | Bd. Lenin, 9       |  |
| 6.  | Guleș Sever         | av. pledant | Bd. Arm. Pop., 18  |  |
| 7.  | Ilias Aladar        | av. pledant | I.L. Caragiale, 9  |  |
| 8.  | Leuca Traian        | av. pledant | P-ța A. Iancu, 12  |  |
| 9.  | Lupaș Livia         | av. pledant | P-ța Luther, 3     |  |
| 10. | Petрилă Ioan        | av. pledant | Oleg Koșevoi, 5    |  |
| 11. | Sniatinciuc Ioan    | av. pledant | Gh. Barițiu, 24    |  |
| 12. | Bucur Radu          | apărător    | Bd. Republicii, 93 |  |
| 13. | Coșciug Vladimir    | av. stagiar | Atanasoff, 59      |  |
| 14. | Neamțu Pavel        | av. stagiar | Eminescu, 30       |  |
| 15. | Ștefănuț Petru      | av. stagiar | C. Hodoș, 1        |  |

### **Biroul nr. 2 Chișineu-Criș**

|    |                |             |  |  |
|----|----------------|-------------|--|--|
| 1. | Igyarto Zoltan | director    |  |  |
| 2. | Chirilă Vasile | av. pledant |  |  |
| 3. | Dürbach Ioan   | av. pledant |  |  |
| 4. | Ioja Gheorghe  | av. pledant |  |  |
| 5. | Lucaci Vasile  | av. pledant |  |  |
| 6. | Mergocsy Gheza | av. pledant |  |  |
| 7. | Moldovan Liviu | av. pledant |  |  |
| 8. | Olosz Ivan     | av. pledant |  |  |

### **Biroul nr. 3 Ineu**

|    |                 |             |  |  |
|----|-----------------|-------------|--|--|
| 1. | Laza Teodor     | director    |  |  |
| 2. | Dumbrăveanu Ad. | av. pledant |  |  |
| 3. | Luca Petru      | av. pledant |  |  |
| 4. | Monția Florian  | av. pledant |  |  |

|    |              |             |  |  |
|----|--------------|-------------|--|--|
| 5. | Reghiş Ioan  | av. pledant |  |  |
| 6. | Tăutan Titus | av. pledant |  |  |
| 7. | Tipa Nicolae | av. pledant |  |  |
| 8. | Cosma Ioan   | av. stagiar |  |  |

#### **Biroul nr. 4 Buteni**

|    |                   |             |  |  |
|----|-------------------|-------------|--|--|
| 1. | Buta Vasile       | director    |  |  |
| 2. | Boţocan Alexandru | av. pledant |  |  |
| 3. | Cosma Gheorghe    | av. pledant |  |  |
| 4. | Lazar Iorga       | av. pledant |  |  |
| 5. | Popper Alexandru  | av. pledant |  |  |
| 6. | Sofianu Gavril    | av. pledant |  |  |
| 7. | Dan Fabian Ioan   | av. stagiar |  |  |

#### **Biroul nr. 5 Lipova**

|    |                |             |  |  |
|----|----------------|-------------|--|--|
| 1. | Berinde Vasile | director    |  |  |
| 2. | Ambruş Pavel   | av. pledant |  |  |
| 3. | Dragu Iacob    | av. pledant |  |  |
| 4. | Greco Dimitrie | av. pledant |  |  |
| 5. | Guleş Silviu   | av. pledant |  |  |
| 6. | Laslo Iosif    | av. pledant |  |  |
| 7. | Popescu Ioan   | av. pledant |  |  |
| 8. | Stroia Cornel  | av. pledant |  |  |
| 9. | Cojan Pahomie  | av. stagiar |  |  |

#### **Biroul nr. 6 Sânnicolaul Mare**

|    |                   |             |  |  |
|----|-------------------|-------------|--|--|
| 1. | Cecan Sergiu      | director    |  |  |
| 2. | Caba Trifon       | av. pledant |  |  |
| 3. | Constantinescu C. | av. pledant |  |  |
| 4. | Gammer Otto       | av. pledant |  |  |
| 5. | Ienovan Gheorghe  | av. pledant |  |  |
| 6. | Gruia Elena       | av. stagiar |  |  |

#### **Tabloul avocaţilor jurisconsulţi pledanţi, cu sediul în Arad**

| <b>Nr. crt.</b> | <b>Numele şi prenumele</b> | <b>Instituţia</b> | <b>Domiciliul</b> |
|-----------------|----------------------------|-------------------|-------------------|
| 1.              | Bordeaux Hugo              | Savromconstrucţii | Horia, 5          |

|     |                      |                       |                  |
|-----|----------------------|-----------------------|------------------|
| 2.  | Ciumpilă Petru       | Abator                | Bd. Lenin, 4     |
| 3.  | Ciurba Sabin         | Fabrica de zahăr      | C. Hodoș, 9      |
| 4.  | Cociu Petru          | U.T. 30 Decembrie     | Calvin, 4        |
| 5.  | Doboși Iuliu         | Uz. „Flamura Roșie”   | C. Davilla, 10   |
| 6.  | Furdui Iancu         | Adm. Fin. Orășenescă  | P-ța Luther, 3   |
| 7.  | Gitta Francisc       | Sf. Pop. al Reg. Arad | Bd. Dragalina, 4 |
| 8.  | Huțiu Marcu          | Industria lemnului IV | Bd. Lenin, 3     |
| 9.  | Mironescu Constantin | Uz. „Flamura Roșie”   | P-ța A. Iancu, 9 |
| 10. | Örfy Iuliu           | OCL Prod. Ind. Arad   | Bd. Lenin, 19    |
| 11. | Ponta Aron           | Of. Reg. Aproviz.     | Rovine           |
| 12. | Pop Ioan             | Sf. Pop. Raion Arad   | N. Bălcescu, 20  |
| 13. | Raduly Ștefan        | URCC Arad             | Mărășești, 22    |
| 14. | Raduly Maria         | Coop „7 Noiembrie”    | Mărășești, 22    |
| 15. | Răzvan Emil          | Banca de Stat         | 6 Martie, 7      |
| 16. | Ringer Bela Carol    | Of. Colec. de Carne   | G. Coșbuc, 16    |
| 17. | Steiner Iosif        | Fructexport           | R. Șirianu, 16   |
| 18. | Șuluțiu Octavian     | Prodaliment           | 7 Noiembrie, 6   |
| 19. | Vuia Tiberiu         | Sf. Pop. al Reg. Arad | I.C. Frimu, 4    |
| 20. | Weinstein Vasile     | ADAS Arad             | 7 Noiembrie, 9   |

#### Avocați Stagiari

|    |                 |                      |                  |
|----|-----------------|----------------------|------------------|
| 1. | Bulat Eftimie   | OC Alimentara        | N. Bălcescu, 1   |
| 2. | Cziffra Ioan    | Uz. „Flamura Roșie”  | Curtici          |
| 3. | Dăianu Ioan     | Uz. „Flamura Roșie”  | Mătășari, 9      |
| 4. | Dodeanu Iazăr   | Intrepr. Comunale    | Ghiba Birta, 5   |
| 5. | Fântânanu Emil  | URCC                 | Crișan, 5        |
| 6. | Guleș Tiberiu   |                      | 7 Noiembrie, 3   |
| 7. | Midori Simion   | Uz. „Teba”           | Vladimirescu, 12 |
| 8. | Neteu Octavian  | Trust. Alim. Publică | Calea Roman., 41 |
| 9. | Samuel Ladislau | Aprozar Baza MIU     | E. Potier, 33    |

#### Avocați cu sediul în regiune

|    |                               |                   |                  |
|----|-------------------------------|-------------------|------------------|
| 1. | Drăgan Teodor                 |                   | Chișineu-Criș    |
| 2. | Epure Pavel                   | Sf. Pop. Raional  | Sânnicolaul Mare |
| 3. | Truța Petru                   | Sindic. Hidraulic | Chișineu Criș    |
| 4. | Sebessy Alexandru             | Sf. Pop. Raional  | Lipova           |
| 5. | Calefariu Liviu – av. stagiar | URCC              | Ineu             |

Necesitatea perfecționării pregătirii profesionale a avocaților jurisconșulți a condus la organizarea unor cursuri obligatorii, Örfi Iuliu fiind numit responsabil cu organizarea și întocmirea planului necesar acestei activități.

Numărul avocaților arădeni, membrii ai Partidului Muncitoresc Român, a scăzut, după terminarea procesului de reorganizare, din perioada 1949-1951, în urma căruia mulți au fost excluși din această unică organizație politică.

Organizația de bază a celor șase avocați arădeni, membri de partid<sup>30</sup>, a fost denumită „Colegiul avocaților”. Ea a luat ființă în cursul lunii mai 1953, prin defalcarea organizației de bază „Justiția”, care reunea judecătorii, procurorii, funcționarii și angajații judecătorilor, procuraturilor, avocații și notarii de stat, membri de partid, până la acea dată<sup>31</sup>. Secretarul acestei organizații de bază a fost Șimandan Petru.

Obiectivul principal al funcționării organizației de bază a constat în „asigurarea unei munci juste, partinice, a conducerii Colegiului și a Biroului Colectiv de Avocatură din Arad”. Materializarea acestui obiectiv urmărea aplicarea, în activitatea practică a avocaților, a principiilor legalității populare și de apărare a proprietății obștești. În vederea îndeplinirii acestor scopuri, organizația de bază a realizat „o deplină înțelegere și colaborare fructuoasă cu vârfurile administrative” regionale și raionale.

Conținutul justei muncii avocațiale consta în munca colectivă, realizată numai prin angajarea cauzelor și încasarea onorariilor doar prin intermediul conducerii biroului colectiv, iar sediul acestei instituții, să devină singurul local unde avocații se consulta sau dădeau informațiile cerute de către justițiabili. În fine, spiritul colectiv al muncii avocațiale se concretiza și prin repartizarea cauzelor angajate, de către conducerea biroului colectiv, pe seama tuturor avocaților, astfel încât, în mod exhaustiv, fiecare să contribuie la îndeplinirea sarcinilor profesionale ale asociației avocațiale.

Gazeta de perete, care populariza dispozițiile partidului, publicând și informațiile referitoare la sarcinile profesionale și modul de îndeplinire a acestora, a fost înființată odată cu organizația de bază și pusă sub conducerea lui Lörinczy Adalbert.

La adunările ordinare și extraordinare ale organizației de bază, precum și la acelea în care se expuneau dările de seamă și apoi, după

---

<sup>30</sup> Șimandan Petru, Ghirboan Augustin, Petruțiu Silviu, Timar Andrei, Pișcoreanu Iosif și Lörinczy Adalbert.

<sup>31</sup> Serviciul Județean Arad al Arhivelor Naționale (în continuare: *A.N. Arad*), fond *Comitetul Municipal P.M.R. Arad*, dosar nr. 79/1953, f. 65 și urm.

aprobarea planului de sarcini și măsuri, avea loc alegerea conducerii organizației de bază, participa, prin delegație, și un membru al Comitetului Orășenesc Arad al P.M.R.<sup>32</sup>.

Avocatura de tip nou, „în calitate de auxiliară a elementului de suprastructură care este Justiția”, avea sarcini importante în realizarea scopurilor și menirii legalității populare. Avocații, membrii de partid, au fost implicați în activități extraprofesionale, care aveau sarcina de a asigura munca colectivă a instituțiilor statului și popularizarea legilor, prin intermediul diverselor organizații de masă, așa cum erau organizațiile Asociația pentru Reluarea Legăturilor cu Uniunea Sovietică (ARLUS), Asociația Voluntarilor Statului pentru Apărarea Patriei (AVSAP), Societatea Română pentru Promovarea Culturii și Științei (SRCS), Comitetul de Luptă pentru Pace, Asociația Juriștilor Democrați din RPR - filiala Arad, etc.

Parte din avocații arădeni, care nu erau membrii de partid, dar care aveau bune rezultate profesionale, disciplinare și o demnă atitudine etnico-socială și familiară, au fost numiți în cadrul unei grupe de agitatori, însărcinați cu punerea în aplicare a diverselor măsuri de popularizare a legilor și ținerea conferințelor cu caracter educativ, în cadrul gospodăriilor agricole de stat sau colective, stațiunilor de mașini și tractoare și la căminele culturale din diferite comune arădene.

În urma unei hotărâri a Comitetului Central al Avocaților din R.P.R., din anul 1956, s-a organizat învățământul ideologic-profesional, devenit obligatoriu pentru toți avocații<sup>33</sup>.

Având sarcina de a acorda asistență juridică populației, instituțiilor, organizațiilor și întreprinderilor, în scopul apărării drepturilor și intereselor lor legale și al întăririi legalității populare, prin apărarea și reprezentarea celor interesați în fața instanțelor de judecată, darea de consultații juridice și întocmirea de cereri, plângeri și alte acte cu caracter juridic, avocatura colectivă românească a fost reorganizată prin dispozițiile Decretului nr. 281/1954<sup>34</sup>. Cu unele modificări ulterioare, acest cadru legal de organizare și executare a avocaturii colective s-a aplicat până după anul 1990.

Pe de altă parte, s-a constatat însă că, sarcinile legate de apărarea și dezvoltarea proprietății socialiste, precum și întărirea legalității populare, necesitau sporirea numărului de oficii juridice, în toate formele de activitate economico-socială a țării. Astfel, a fost adoptat un nou cadru de organizare

---

<sup>32</sup> Pălfî I, la ședința din 24 februarie 1954 și Tripa Ioan la ședința din 4 octombrie 1954 (*ibidem*, dosar nr. 107/1954, f. 47 și urm.

<sup>33</sup> *Ibidem*, dosar nr. 178/1956, f. 42 și urm.

<sup>34</sup> *B. Of.* nr. 34 din 21 iulie 1954.

și funcționare a oficiilor juridice, constituit în conformitate cu dispozițiile prevăzute în Decretul nr. 143/1955 privind organizarea și funcționarea oficiilor juridice<sup>35</sup>.

Urmare a noului cadru organizatoric, în vara anului 1955 a fost înființat Colectivului de Jurisconșulți al Regiunii Arad, structură profesională teoretic independentă față de asociația avocaților, deoarece funcționa tot în sediul Colegiului de Avocați al Regiunii Arad, care i-au asigurat și funcționarii administrativi necesari îndeplinirii sarcinilor legale. Colectivul de jurisconșulți era condus de către un birou, format din jurisconșulți, numiți de către Ministerul Justiției, care stabilea și numărul acestora, în funcție de activitățile specifice de la nivelul regiunii, precum și de posturile stabilite în statele de organizare ale organizațiilor și instituțiilor de stat, cooperatiste și obștești.

Reorganizările administrativ-teritoriale din anii 1956 și 1968 au avut, ca rezultat, direct, și reorganizarea colegiului avocațial și a colectivului de jurisconșulți arădeni, însă cadrul esențial al activităților colective de apărare și reprezentare a intereselor justițiabililor, persoane fizice și juridice, a fost păstrat, pentru promovarea intereselor statului socialist, până după anul 1990.

### Biografiile avocaților arădeni colectivizatori



**Cociu Petru.** Născut la 15 decembrie 1912 în localitatea Prăjești (Donceni, județul Arad). Fiul învățătorului Petru Cociu și al Rozaliei, născută Turuc. Religia: ortodoxă română. Studiile medii le-a urmat în Arad, la Liceul „Moise Nicoară”, bacalaureat în sesiunea iulie 1931. Studiile juridice le-a efectuat la Facultatea de Drept din Cluj, unde a obținut licența la 27 mai 1936. A efectuat stagiul militar în cadrul Regimentului 93 Infanterie Arad și a urmat cursurile Școlii de Ofițeri de Infanterie în rezervă din Ploiești. La 15

noiembrie 1938 a solicitat înscrierea ca stagiar în Baroul Arad, având recomandările avocaților Ioan Bătrân și Alexa Boțioc<sup>36</sup>. A desfășurat practica stagiară în biroul avocatului Ioan Bătrân, până la 23 septembrie 1940. Din rapoartele lunare de activitate, rezultă că a participat la

<sup>35</sup> *Ibidem*, nr. 8 din 30 aprilie 1955.

<sup>36</sup> Baroul Arad, *Dosar personal*, f. n.

dezbaterile instanțelor de judecată de la Comisia Arbitrală, Judecătoria Mixtă Arad, Judecătoria Rurală Aradul Nou și diverse secții ale Tribunalului Arad. A fost promovat doctor în științe juridice al Universității din Cluj, cu data de 6 iulie 1939. Înscris ca avocat definitiv în Baroul Arad, la 12 octombrie 1940<sup>37</sup>. A practicat avocatura ca salariat în biroul avocatului Petru Ciumpilă, în perioada 12 octombrie 1940-1 septembrie 1941. Mobilizat în timpul celui de al Doilea Război Mondial, în perioada 1 septembrie 1941-10 iulie 1945. A participat la luptele de pe frontul de Est, în perioada septembrie 1941-februarie 1942, precum și pe frontul de Vest, între 7-15 septembrie 1944, dată la care a căzut prizonier, în luptele de la Păuliș. Internat în lagărele de prizonieri din Ungaria și Germania, a fost eliberat de trupele sovietice, în mai 1945 și repatriat. Membru PCR din decembrie 1945. Secretar al Colegiului de Avocați al Județului Arad, din 1948, ulterior a fost promovat consilier cu probleme administrativ-financiare, din 18 mai 1954, la propunerea avocatului Raduly Ștefan, fiind scos din activitatea pledantă<sup>38</sup>. Numit director al Biroului Colectiv de Asistență Juridică Arad, începând cu data de 1 ianuarie 1955, când i-au încetat și atribuțiile de secretar al Colegiului Regional de Avocați Arad. Avocatul Petru Șimandan, fost prefect al județului Arad, amintea și despre activitatea „susținută pentru înființarea celulelor de Partid în diferite instituții, înființând astfel de organizații în Tribunalul Arad, Soc. Aeriană de Transport, etc.”. Avocatul Ioan Fericean, care îl cunoștea din timpul studiilor medii, îl caracteriza profesional ca fiind „muncitor, conștiincios, drept, nu cunoaște prieteni, pentru el respectul față de legile țării și buna conduită sunt legi, - spirit critic. În profesiunea sa a lucrat demn, atrăgând dragostea oamenilor muncii”. Augustin Ghirboan îl caracteriza ca fiind „unul dintre elementele cele mai bine pregătite din punct de vedere al învățământului profesional”, iar 10 ani mai târziu, Popovici Borislav - președintele Colegiului de Avocați al Regiunii Timișoara, îi recunoștea inițiativa, interesul pentru rezolvarea problemelor, calitățile de bun organizator, bine apreciat de către colegi. La 7 decembrie 1960, a fost numit consilier în Colegiul Timișoara. După reorganizarea teritorial-administrativă și juridică din anul 1968 și înființarea Colegiului de Avocați al Județului Arad, a fost ales președinte al acestei instituții. A condus Colegiul de

---

<sup>37</sup> Complexul Muzeal Arad, fond *Muzeul Orașului Arad*, Registrul avocaților arădeni (în continuare: *R. a.*), vol. III, f. 309.

<sup>38</sup> Căsătorit la 25 octombrie 1952 cu Sofia Onița, născută în Arad, la 17 octombrie 1927, au avut pe fiica Sofia.



Avocați Arad, în cele mai bune condiții, până în anul 1977, când a fost pensionat.

**Ghirboan Augustin.** Născut la 8 iulie 1913, în Arad. Fiul antreprenorului Augustin Ghirboan și al Ghizelei. Religia: ortodoxă română. Absolvent al Liceului „Moise Nicoară” din Arad, sesiunea iunie 1931. Licențiat al Facultății de Drept din Cernăuți, la 12 decembrie 1935. Înscris în Baroul Arad, ca avocat stagiar, la 12 decembrie 1935, cu practică stagiară în biroul avocatului Géza Juhasz, al cărui secretar fusese în perioada 1 aprilie 1934, până la data înscrierii în Barou. Avocat definitiv, la 31 octombrie 1938<sup>39</sup>. Fusese susținut prin declarațiile avocaților Petru Ciumpilă și Nicolae Varnay. I s-a eliberat diploma de avocat definitiv nr. 8.400 din 17 noiembrie 1938. A depus jurământul în plenul Tribunalului Arad, la 3 ianuarie 1939. Artilerist, în timpul celui de al Doilea Război Mondial a fost concentrat și mobilizat, cu gradul de locotenent în rezervă, participând la operațiunile militare pe frontul de Est, inclusiv la Odesa (1941), precum și pe frontul de Vest (21 martie 1944, până la 15 iunie 1945). În iunie 1946 și-a organizat, împreună cu Géza Juhasz, un birou avocațial comun. A fost membru deosebit de activ al Comisiei de judecată și referent pentru cererile de înscriere în Colegiul de Avocați al Județului Arad. A fost admis în colegiu, la 30 martie 1948. A fost suspendat din funcție, la 14 iulie 1966. Trecut pe tabelul jurisconsulților definitivi al Regiunii Banat, la 25 august 1967. La 23 octombrie 1970 a fost trecut pe tabloul incompatibililor. La 1 ianuarie 1971 i-a încetat incompatibilitatea, reluându-și practica avocațială. Pensionat cu ziua de 1 iunie 1975, pentru limită de vârstă, dată la care i-a încetat calitatea de avocat. A fost unul dintre avocații foarte activi din cadrul acestei asociații profesionale arădene, în care a deținut diferite funcții. Mai mult, activitatea sa a depășit cadrul local, fiind inclusă în funcționarea instituției regionale și chiar naționale. Astfel, a îndeplinit funcțiile de membru al Comisiei Interimare a Baroului Arad, în perioada 14 octombrie 1946, până la 4 decembrie 1947 și prodecan; președinte al Colegiului Regional de Avocați Arad, de la data de 18 aprilie 1950, până la 31 decembrie 1955; vicepreședinte al Colegiului de Avocați al Regiunii Timișoara-Banat, în perioada 1 ianuarie-16 iunie 1966; membru al Consiliului Central al Colegiilor de Avocați al R.P.R., în perioada 15 octombrie 1954, până la 31 decembrie 1955 și, în fine, președinte al Comisiei de Cenzori al Consiliului Central al Colegiilor de Avocați al R.P.R., în perioada 1 ianuarie 1956, până

---

<sup>39</sup> R.a. III, f. 240.

la 1 ianuarie 1958<sup>40</sup>. Membru al PCR, din anul 1945, a avut o bogată activitate în cadrul Organizației de bază PCR „Colectivul Avocaților Arad” și o contribuție acerbă pentru promovarea avocaturii socialiste<sup>41</sup>.

**Lörinczi Adalbert.** Născut la 21 mai 1893 în localitatea Tg. Mureș. Fiul lui Lörinczi Ignat și al Șaroltei, născută Nuftali. Religia: mozaică. Doctor în științe juridice al Universității din Cluj, la 16 noiembrie 1918. Avocat stagiar în Camera Avocaților din Cluj, de la 10 iunie 1919, avocat definitiv, de la data de 2 noiembrie 1921. A deschis birou avocațial în localitatea Ocna Mureș. Radiat din barou la 15 octombrie 1940. Reînscris în Baroul Alba, la 24 octombrie 1944. Transferat în Baroul Arad, la 5 decembrie 1944<sup>42</sup>. Înscris în Colegiul de Avocați Arad, la 31 martie 1948, a funcționat ca avocat pledant, pe lângă diferite instanțe arădene. Membru al PMR, a contribuit la profesionalizarea politico-ideologică a avocaților arădeni. A fost șters din evidențele avocațiale ale Biroului Colectiv de Asistență Juridică Arad, cu data decesului, intervenit la 25 martie 1961<sup>43</sup>.



**Mendelsohn Leizer.** Născut la 15 septembrie 1908 în localitatea Hârlău (Botoșani). Religia: mozaică. Bacalaureat al Liceului de Stat „Mihail Kogălniceanu” din Iași, în sesiunea din iunie 1930. Licențiat al Facultății de Drept din Iași, la 14 mai 1946. Avocat stagiar în Baroul Arad, de la 31 iulie 1946, cu practică avocațială în biroul lui Feiner Adrian din Arad. Avocat definitiv, de la data de 5 martie 1947<sup>44</sup>. Diploma de avocat nr. 12.947, din 12 martie 1947. Numirea sa în condiții ilegale ca avocat definitiv, prin presiunile Uniunii Barourilor din România, a stârnit reacția unora dintre colegii săi. Astfel, avocații Sofronie Sângeorgeanu, Alexandru Pișcoreanu și Teodor Bărbăței au înaintat, la 12 mai 1947, o cerere Baroului Arad, prin care au cerut anularea acestei numiri, care încălca, în mod flagrant, cadrul legal al organizării

---

<sup>40</sup> B. A., *Dosar personal*, f. n.

<sup>41</sup> A. N. Arad, fond *Comitetul Orășenesc P.M.R. Arad*, dosarele nr. 79/1953, f. 65; 107/1954, f. 47; 139/1955, f. 262; 178/1956, f. 42; 194/1957, f. 92; 221/1958, f. 204; 246/1959, f. 147; 284/1960, f. 150; 315/1961, f. 244; 355/1962, f. 159; 397/1963, f. 113; 447/1964, f. 150; 496/1965, f. 150.

<sup>42</sup> *R. a.* III, f. 384.

<sup>43</sup> B. A., *Dosar personal*, f. n.

<sup>44</sup> *R. a.* III, f. 426.

avocațiale. Respectiva cerere nu a avut urmări publice. Mendelsohn a fost numit secretarul Asociației Avocaților din Arad și membru în Comisiunea de judecată a cererilor de înscriere în Colegiul Avocaților din Arad, înființată în baza Legii nr. 3/1948. A avut o contribuție esențială la înlăturarea avocaților români din asociația profesională arădeană. La 30 septembrie 1948 a fost radiat din colegiu, ca urmare a numirii sale în magistratură (judecător). A fost un membru deosebit de activ în cadrul resortului juridic al Comitetului Democrat Evreesc din Arad<sup>45</sup>. La 1 iunie 1949 încetându-i starea de incompatibilitate, a solicitat reînscriserea în Colegiul Avocaților din Arad, cerere respinsă, ca urmare a unei noi incompatibilități, fiind încadrat ca funcționar la Banca de Stat, filiala Arad<sup>46</sup>.



**Örfi Iuliu.** Născut la 28 februarie 1889, în localitatea Tolna (Ungaria). Fiul lui Iosif și al Emiliei. Religia: mozaică. Studiile juridice urmate la Budapesta (3 semestre) și la Cluj (7 semestre). Doctor în științe juridice al Universității din Cluj, la 23 martie 1912. Înscriș ca avocat stagiar în Camera Avocaților din Arad, la data de 26 septembrie 1911<sup>47</sup>. A efectuat practica stagiară în cancelariile avocaților arădeni Vadasz Armin, Köpf János, Gara Armin și Nagy Sándor, până la 31 octombrie 1914. Diploma unificată de magistrat și avocat obținută de la Comisia de examinare din Tg. Mureș. Avocat pledant în Camera, Baroul și Colegiul Avocaților din Arad, în perioadele 11 iulie 1918-23 septembrie 1940; 7 octombrie 1944-1951<sup>48</sup>. Fusese radiat din barou în perioada 13 septembrie 1940-7 octombrie 1944, neputând exercita profesiunea de avocat în baza art. 7 pct. b) și art. 18 din Decertul-lege privind situația juridică a locuitorilor evrei din România din 9 august 1940<sup>49</sup>. Deportat în lagărele de la Vapniarca și Grosulovo (Transnistria), repatriat și internat în lagărul de la Tg. Jiu, în perioada 1942-august 1944, fusese „ridicat de Chestura Poliției Arad fără nici o formă”. Foarte activ în viața socială a Aradului. A avut unele conflicte cu diverși ofițeri ai poliției locale (Romulus Giurgiu). După spusele avocatului Miron Butariu, a făcut parte, împreună cu acesta, din Comisia de epurare a

<sup>45</sup> A. N. Arad, fond *Organizații politice. Comitetul Democrat Evreesc*, dosar nr. 2/1948, f. 118.

<sup>46</sup> B. A., *Dosar personal*, f. n.

<sup>47</sup> Complexul Muzeal Arad, fond *Muzeul Orașului Arad*, Registrul avocaților stagiară (în continuare: *R. s.*), vol. III, f. 341.

<sup>48</sup> *R. a.* II, f. 416.

<sup>49</sup> La 15 aprilie 1941 s-a căsătorit cu Elisabeta Steiner, născută la 23 martie 1910.

funcționarilor de poliție din Arad<sup>50</sup>. Membru al Asociației Foștilor Deținuți Politici, în baza căreia a primit o pensie cu valoare destul de ridicată, în acele timpuri de slabă retribuție a avocaților. Figurează în evidențele Comitetului Regional PMR Arad ca simpatizant comunist, în perioada interbelică, cu contribuții bănești la „Ajutorul Roșu”, a apărut în fața instanțelor deținuții învinuți de infracțiuni contra siguranței statului, iar după anul 1944 și-a adus aportul la publicitatea listelor de candidați ai Blocului Muncitoresc-Țărănesc, fapt ce a dus și la acordarea diverselor decorații „republican-democratice”<sup>51</sup>. Radiat din evidența avocaților pledanți cu data de 4 februarie 1951. Avocat jurisconsult la Organizația Comercială Locală Produse Industriale Arad, înscris în cadrul Colectivului de Jurisconșulți din Regiunea Arad, în perioada 4 februarie 1951-16 noiembrie 1955. A fost pensionat pentru limită de vârstă cu data de 8 mai 1956. Încercarea ulterioară de reînscrisere în colegiul avocaților a eșuat. A decedat la 22 decembrie 1968.



**Pălincaș Gh. Ioan.** Născut la 20 ianuarie 1910 în Pecica (Arad). Fiul lui Gheorghe Pălincaș și al Valeriei, născută Pleșiu. Studiile primare le-a urmat la școala din Pecica, între anii 1917-1921, iar studiile secundare și medii în Arad, la Liceul „Moise Nicoară”, în perioada 1921-1928. Licențiat în Drept și Litere al Universității din București, la 1 noiembrie 1932. Înscris ca avocat stagiar în Baroul Arad, la 5 decembrie 1933. Fusesse susținut prin declarațiile avocaților Ignatie Salamon și Ioan Athanasiady. Jurământul l-a depus în cadrul baroului, la 10 ianuarie 1934.

Practica stagiară a efectuat-o în cancelariile avocaților Hențiu Ioan (Arad) Nicolae Popescu-Păușești (Arad), Gheorghe Hențiu (Ineu), Andrei Timár (Arad) și în cadrul Biroului Asistenței Judiciare. Avocat definitiv, la 5 decembrie 1936<sup>52</sup>. Fusesse susținut prin declarațiile avocaților Ioan Bătrân și Traian Leuca. I s-a eliberat diploma de avocat definitiv nr. 6.790 din 20 ianuarie 1937. Jurământul l-a depus în plenul Tribunalului Arad, la 3 februarie 1937. Mobilizat în timpul celui de al Doilea Război Mondial, a participat la campaniile militare pe fronturile din Răsărit și Apus. Fost

---

<sup>50</sup> B. A., *Dosar personal*, f. n.

<sup>51</sup> A. N. Arad, fond *Comitetul Regional P.M.R. Arad*, dosar nr. 44/1955, f. 2-35, 38, 42.

<sup>52</sup> R. a. III, f. 210.

primar al Municipiului Arad, din noiembrie 1944, până în aprilie 1949. Înscris în Colegiul Avocaților Arad, la 31 martie 1948, a profesat avocatura până la 29 aprilie 1949, dată la care a devenit incompatibil. În perioada 29 aprilie 1949, până la 28 ianuarie 1956, a fost profesor de limba română la Liceul nr. 1 „Ioan Slavici” din Arad<sup>53</sup>. Înscris în Colegiul Avocaților Hunedoara, la 21 decembrie 1955, până la 2 aprilie 1957 (responsabil al Biroului Colectiv de Asistență Juridică Petroșani), dată la care a fost transferat în Colegiul de Avocați al Regiunii Banat, continuând profesarea avocaturii în cadrul Biroului Colectiv de Asistență Juridică Arad, până la 15 septembrie 1962. Trecut pe lista incompatibililor, la 31 octombrie 1963, urmare a angajării sale ca profesor la Școala de Meserii „Vasile Roaită” din Arad. Nu a făcut parte din nici un partid sau organizație politică, înainte de 1 aprilie 1944, dată la care a fost înscris în Partidul Comunist Român, fiind exclus din PMR în anul 1949. La 27 aprilie 1972 a fost înscris în tabloul jurisconsulților din Colectivul de Jurisconsulți al Județului Arad, urmare a angajării sale în această funcție de către Inspectoratul Școlar al Județului Arad. A fost radiat din acest tablou cu data de 28 iunie 1975, urmare a pensionării<sup>54</sup>. A decedat în 26 august 1995, la Timișoara, unde își stabilise domiciliul, la una din fiicele sale<sup>55</sup>.



**Pișcoreanu Iosif.** Născut la 25 septembrie 1902 în Carei (Maramureș). Fiul lui Iosif Pișcoreanu și al Floarei, născută Cărbunar. Studiile medii le-a urmat la liceele din Carei și Oradea, în perioada 1912-1920. Studiile juridice le-a efectuat la Academia de Drept Oradea, unde a obținut licența în anul 1932<sup>56</sup>. A fost încadrat ca funcționar la Primăria orașului Carei (1 noiembrie 1920-31 decembrie 1924); notar (1 ianuarie 1925-1 decembrie 1927), șef de birou în Serviciul Contencios (1 ianuarie 1928-31 martie 1934); șef

---

<sup>53</sup> Roz Alexandru, *Monografia Colegiului Național „Moise Nicoară” din Arad*, Editura Fundației „Moise Nicoară”, Arad, 2008, pp. 252-253.

<sup>54</sup> B. A., *Dosar personal*, f. n.

<sup>55</sup> În urma căsătoriei cu Magdalena Felter din Arad, decedată în anul 1950 la vârsta de 38 de ani, a avut fiicele Rodica, născută la 13 septembrie 1940 și Alexandra, născută la 6 decembrie 1945.

<sup>56</sup> La 4 iunie 1927 s-a căsătorit cu Terezia Ando, născută la 1 octombrie 1898 în Carei, împreună cu care a avut pe fiica Livia Iudita, născută la 27 iulie 1936, devenită tehniciană la Fabrica de Tricotaje „Tricoul Roșu” din Arad.

de serviciu (30 septembrie 1934-30 septembrie 1934); avocatul oraşului Carei (în perioada 1 octombrie 1934-28 februarie 1935). S-a înscris ca avocat în Baroul Sălaj, la 24 martie 1933. I s-a eliberat diploma de avocat nr. 3.617, la 27 aprilie 1933. Jurământul l-a depus în plenul Tribunalului Sălaj, la 11 mai 1933. A profesat avocatura în Carei, până la expulzarea sa din teritoriul cedat Ungariei, în baza Diktatului de la Viena, din 30 august 1940. S-a transferat în Baroul Arad, cu data de 17 noiembrie 1940<sup>57</sup>. În iunie 1945 era consilier în Comisia interimară şi prodecan al Baroului Arad. A demisionat din aceste funcţiuni, la 16 mai 1947. Avocat pledant între 1 octombrie 1934–1 iulie 1948 şi de la 1 august 1950, până la 1 februarie 1951. În perioada 1 decembrie 1948-1 martie 1951 a fost încadrat în funcţia de jurisconsult la Uzina Electrică din Arad. Înscris în Colegiul Regional de Avocaţi Arad, cu data de 1 februarie 1951, a fost ales şi confirmat în funcţia de director al Biroului Colectiv de Asistenţă Juridică Arad, în perioada 1 februarie 1951-31 decembrie 1954. Secretar al Colegiului de Avocaţi Arad, în perioada 1 ianuarie 1955, până la 1 ianuarie 1956. După desfiinţarea Regiunii Arad, în ianuarie 1956, a rămas înscris în cadrul Biroului Colectiv de Asistenţă Juridică Arad, fiind ales membru în comitetul de direcţie. Foarte bine pregătit din punct de vedere profesional, a fost apreciat pozitiv pentru conştiinciozitatea profesională, precum şi pentru cinstea şi corectitudinea pe care le-a manifestat în timpul exercitării profesiei<sup>58</sup>. În perioada studenţiei şi activităţii desfăşurate la Primăria oraşului Carei nu a fost încadrat politic, dar din anul 1937 a devenit membru al P.N.L. fracţiunea Gh. Brătianu (doar câteva luni). În anul 1945 s-a înscris în P.S.D., ulterior devenind membru al P.M.R (1948). Cu toate că era fiul unui fost magazioner şi al unei femei de serviciu, devenită ulterior garderobieră, într-

---

<sup>57</sup> R. a. III, f. 294.

<sup>58</sup> Într-o referinţă nedată, avocatul consătean Dumitru Alunaru, care îl cunoştea din copilărie, fiind coleg de clasă şi prieten cu fratele său, Alexandru Pişcoreanu, viitor avocat, procuror şi judecător, îi considera ca părţi negative firea „închisă şi puţin comunicativă”; Petru Şimandan îl considera „un element de valoare, un membru de partid pe care se poate pune teame în orice împrejurare şi căruia i se poate încredinţa orice sarcină, cu siguranţa ducerii ei la bun sfârşit” (5 iunie 1956); „Este un element foarte valoros instituţiei noastre”, îl considera colegul Anton Gitta (4 iunie 1956); Petru Cociu îl aprecia cu dovezi „de dragoste faţă de profesiune şi organizarea ei nouă” (19 iulie 1955); „În societate se bucură de o reputaţie ireproşabilă tocmai datorită atitudinii corecte pe care o dovedeşte în toate împrejurările. Este moral şi duce o viaţă modestă familiară”, confirma Emil Vamoşiu, preşedintele Tribunalului Arad (12 iunie 1956); „Îndrumat cu bunăvoinţă şi seriozitate poate fi folosit pentru orice lucrare în domeniul profesional, cultural şi politic, care necesită fermitatea caracterului, tăria convingerii şi dorinţa de a colabora în toate direcţiile pentru combaterea minciunii şi găsirea adevărului”, considera Ştefan Gregorovici, fostul decan al Baroului Arad (3 iulie 1949).

un referat din 8 noiembrie 1966, semnat de președintele și șeful cadrelor din Colegiul de Avocați al Regiunii Banat, se menționează, în două rânduri, că avea origine socială mic burgheză. Totuși, a fost unul dintre cei mai activi avocați arădeni în procesul de colectivizare a conducerii și muncii avocațiale, în contextul legalității populare și socialiste<sup>59</sup>. Pensionat cu data de 1 octombrie 1970<sup>60</sup>.



**Raduly Ștefan.** Născut la 17 august 1910, în Arad. Fiul notarului Moise Raduly și al Gizellei, născută Singer. Religia: romano-catolică. Studiile medii le-a urmat la Liceul romano-catolic din Arad, susținând examenul de bacalaureat la Liceului „Moise Nicoară” din Arad, în sesiunea de vară a anului 1929. În același an s-a înscris la Facultatea de Drept din Cluj, frecventând cursurile numai în primul an de studii, ulterior participând numai la susținerea examenelor, obținând diploma de licență la 29 septembrie 1936. Înscris în Baroul Oradea, ca avocat stagiar, la 9 octombrie 1937.

Practica stagiară a efectuat-o în birourile avocaților Bernath Ludovic și Ioan Radu, din Tinca. Transferat în Baroul Arad, la 12 decembrie 1940, cu data 5 septembrie 1940. Avocat definitiv de la 13 februarie 1941<sup>61</sup>. Și-a stabilit sediul profesional în Șiria. Fusesse susținut prin declarațiile avocaților șirieni Gheorghe Ioja și Moise Raduly. I s-a eliberat diploma de avocat definitiv nr. 10.038 din 12 august 1942. Jurământul l-a depus în cadrul baroului, la 19 aprilie 1943. Întârzierea fusesse provocată de recursul președintelui Comisiei Interimare a Baroului Arad, la decizia de înscriere a lui Raduly Ștefan ca avocat definitiv, considerând că fuseseră violate dispozițiile Decretului nr. 2650/1940 referitor la situația juridică a locuitorilor evrei, recurs respins de Uniunea Avocaților. În februarie 1945 și-a mutat sediul profesional în Arad. Publicist în presa locală arădeană, cu articole politice și juridice, în cotidienele *Iövö* și *Patriotul*. A fost un membru activ al Uniunii Patrioților Maghiari, făcând parte din consiliul de conducere al acestuia și colaborator în conducerea secției arădene a Frontului Democrat Popular. Înscris în

<sup>59</sup> A. N. Arad, fond *Comitetul Orășenesc P.M.R. Arad*, dosarele nr. 4/1950, 25/1951, 52/1952, 105/1954, 107/1954, 139/1955, 178/1956, 194/1957, 221/1958, 245/1959, 284/1960, 315/1961, 355/1962, 397/1963, 447/1964, 496/1965, 551/1966, 606/1967, 13/1968, 13/1969, 10/1970.

<sup>60</sup> B. A., *Dosar personal*, f. n.

<sup>61</sup> R. a. III, f. 363.

Colegiul de Avocați al Județului Arad, la 30 martie 1948, ca avocat pledant. Trecut pe lista jurisconsulților, la 1 iunie 1950. Membru în Consiliul Colegiului Regional al Avocaților Arad. Reînscris, ca avocat pledant, în Colegiul de Avocați al Regiunii Timișoara, la 16 martie 1956. A fost un membru activ al PMR, cooptat în calitate de înlocuitor a lui Andrei Timar, în funcția de locțiitor al secretarului Organizației de bază PMR „Colegiul Avocaților Arad” la data de 1 mai 1956<sup>62</sup>. Radiat din evidențele Colegiului de Avocați al Județului Arad, la 23 martie 1969, în urma decesului<sup>63</sup>. Contribuise din plin la asigurarea funcționării avocaților arădeni în spiritul muncii și conducerii colective, în cadrul legalității populare, apoi socialiste, după ce fusese extrem de activ în judecarea și respingerea cererilor de înscriere în Colegiul Arad a avocaților „burghezi”.



**Răzvan Emil (Rozvan).** Născut la 12 octombrie 1908, în Arad. Fiul inginerului Rozvan Paul și al Minervei, născută Herbay<sup>64</sup>. Bacalaureat al Liceului „Moise Nicoară” din Arad, sesiunea iunie 1926. Fost impiecat stagiar în cadrul Contenciosului Prefecturii Arad, condus de avocatul Iustin Petruțiu. Licențiat al Academiei de Drept din Oradea, în anul 1931. Înscris în Baroul Arad, ca avocat stagiar, la 25 noiembrie 1932. Fusese susținut prin declarațiile avocaților Cornel Iancu și Rácz Alexandru. Practica stagiară e efectuat-o în biroul avocatului Rácz Alexandru.

Avocat definitiv, la 13 mai 1936<sup>65</sup>. I s-a eliberat diploma de avocat nr. 6.368 din 18 iunie 1936. Jurământul l-a depus în plenul Tribunalului Arad, la 14 iulie 1936. Fusese susținut prin declarațiile avocaților Aurel Raicu și Rácz Alexandru. A profesat ca avocat al Băncii Naționale a României, Sucursala Arad, din anul 1937 până la suprimarea funcției de jurisconsult al acestei instituții, la 24 ianuarie 1956, în urma desființării Regiunii Arad. Își schimbase numele din Rozvan în Răzvan, prin Decizia Ministerului Justiției

---

<sup>62</sup> A. N. Arad, fond *Comitetul Municipal P.M.R. Arad*, dosar nr. 178/1956, f. 42 și urm.; 221/1958, f. 204 și urm.; 246/1959, f. 147 și urm.; 315/1061, f. 244 și urm.; 355/1962, f. 159 și urm.; 447/1964, f. 150 și urm.; 496/1965, f. 150 și urm.; 551/1966, f. 146 și urm.; 608/1967, f. 253 și urm.

<sup>63</sup> B. A., *Dosar personal*, f. n.

<sup>64</sup> A fost sora generalului Silviu Herbay, provenit din armata austro-ungară și a colonelului Emil Herbay.

<sup>65</sup> R. a. III, f. 202.



nr. 5.254 din 13 septembrie 1940<sup>66</sup>. A fost înscris ca avocat pledant definitiv în Colegiul de Avocați al Județului Arad, la 30 martie 1948. Din anul 1956 a fost avocat pledant în cadrul Colegiului de Avocați al Regiunii Timișoara, cu repartizare în Biroul Colectiv de Asistență Juridică Arad. Pensionat cu data de 1 decembrie 1969<sup>67</sup>. În perioada consolidării regimului totalitarist socialist referatele serviciilor de cadre l-au caracterizat ca având origine socială mic burgheză, fost membru al Partidului Național Țărănesc (câteva luni în anul 1937), fost ucenic fracmason, la îndemnul maestrului său RácZ Alexandru (din anul 1934 până la desființarea fracmasoneriei). Aceste aspecte au contribuit la excluderea sa din PMR în anul 1953, cu toate că fusese consilier în cadrul Baroului Arad între anii 1946-1952 și a avut o contribuție importantă la „democratizarea” avocaturii arădene, în calitate de membru al Comisiei de judecată a cererilor de înscriere a nou înființatului colegiu arădean de avocați. Ulterior i s-a confirmat calitatea de membru PMR, fiind activat în cadrul Comitetului Județean Arad al PMR, în calitate de instructor județean și consultant al Cabinetului de partid. Pe de altă parte, a avut o atitudine mai mult pasivă în cadrul Organizației de bază PMR „Colectivul Avocaților Arad”, fiind evidențiat numai pentru rezultatele obținute în cadrul învățământului politico-ideologic<sup>68</sup>.



**Șimandan Petru.** Născut la 16 iunie 1911 în localitatea Gurba (Arad). Fiul lui Avel Șimandan și al Elisabetei Brădean. Religia: greco-catolică. Studiile primare le-a urmat la școala din localitatea natală, fiind continuate cu studii medii la Liceul greco-catolic din Beiuș, în perioada 1923-1930. După obținerea diplomei de bacalaureat, în urma susținerii examenului la Oradea, a fost angajat în cadrul unui birou avocațial, ca funcționar, între anii 1930-1932. Și-a satisfăcut stagiul militar în cadrul Regimentului 1 Roșiori din Arad și a urmat cursurile unei Școli de Ofițeri în rezervă, la Târgoviște, în perioada 1932-1933, fiind trecut în rezervă cu gradul de

<sup>66</sup> M. O. nr. 220 din 21 septembrie 1940, p. 5519.

<sup>67</sup> B. A., *Dosar personal*, f. n. La 18 septembrie 1944 s-a căsătorit cu Aranka Kluger, de profesie dactilografă, în septembrie 1944, pentru a o salva de consecințele măsurilor rasiale luate de autoritățile horthyste, fiind sprijinit de avocatul Fe Moiescu Ioan, spunând mai târziu „nici o clipă nu mi-a părut rău de pasul pe care l-am făcut”.

<sup>68</sup> A. N. Arad, fond *Comitetul Municipal P.M.R. Arad*, dosar nr. 355/1962, f. 159 și urm.

sublocotenent. S-a angajat ca funcționar la Casa de Asigurări Sociale din București, între anii 1933-1937, urmând cursurile fără frecvență ale Facultății de Drept din București. Perioada petrecută la București l-a pus în legătură cu activiștii mișcării muncitorești, pentru care a îndeplinit diverse sarcini solicitate de către aceștia<sup>69</sup>. Din punct de vedere politic, între anii 1934-1936, a fost înscris ca membru al Partidului Social Democrat din România. După obținerea licenței de studii juridice, în anul 1937, a depus cererea de înscriere ca avocat stagiar în Baroul Ilfov, cu practică stagiară în biroul avocatului Slev Macavei<sup>70</sup>, solicitare aprobată la data de 9 iunie 1937. A efectuat stagiatura până în luna octombrie 1938, când s-a reîntors în localitatea natală, apoi și-a stabilit domiciliul la Ineu, solicitând transferarea ca avocat stagiar în Baroul Arad, cu continuarea practicii stagiare în biroul avocatului Gheorghe Hențiu în Ineu. Cererea de transfer i-a fost admisă abia în ședința Consiliului Baroului Arad din 12 iunie 1939. Din rapoartele de activitate lunară păstrate la dosar, rezultă că în perioada practicii stagiare de la Ineu a prezentat numeroase cauze civile și penale în fața instanțelor de judecată de la Judecătoria Rurală Ineu și Tribunalul Arad. Cu data de 12 septembrie 1939 a fost înscris ca avocat definitiv în Baroul Arad, fiind susținut prin declarațiile avocaților Gheorghe Hențiu și Sever Ispravnic sen<sup>71</sup>. A obținut diploma de avocat nr. 8.949 și a depus jurământul în plenul Tribunalului Arad, la 3 noiembrie 1939, apoi și-a deschis propriul birou avocațial în Ineu<sup>72</sup>, unde a profesat avocatura până în iunie 1942, când a fost mobilizat și trimis pe frontul de Răsărit, unde a luat parte la operațiunile militare din zona Guban, până în 30 iulie 1943. Pentru participarea la operațiunile militare a fost distins cu ordinul „Coroana României”. În același timp însă, a încercat în secret, în mod nereușit, să determine „predarea unei

---

<sup>69</sup> Într-o referință dată de dr. Nicolae Negrea din Timișoara, la 9 august 1960, acesta menționa activitatea politică a lui Petru Șimandan în București, alături de arădenii Avram Bunaciu, viitor ministru al Justiției și al Afacerilor Externe, în timpul totalitarismului socialist și V. Pogăceanu, viitor ambasador la Budapesta.

<sup>70</sup> Fuseseră camarazi în toată perioada satisfacerii stagiului militar la Arad (1932) și a cursului de ofițeri în rezervă (1933). În timp ce Petru Șimandan se pregătea pentru obținerea licenței, Slev Macavei își pregătea susținerea tezei de doctorat.

<sup>71</sup> R. a. III, f. 265.

<sup>72</sup> La 14 septembrie 1941 s-a căsătorit cu Irina Dumbrăveanu, născută în localitatea Patra, la 16 aprilie 1918, fostă funcționară la Judecătoria Rurală Săcuieni (Bihor), refugiată și încadrată la Judecătoria Rurală Ineu, în urma cedării Ungariei a părții de Nord-Vest a teritoriului transilvănean, prin Diktatul de la Viena, din 30 august 1940. În anul 1949 a fost încadrată dactilografă la Banca de Stat din Arad, fiind promovată ulterior în funcția de contabilă. Împreună au avut pe fiul Alexandru Iliăș, născut la 20 iulie 1944, care a avut probleme de sănătate, ulterior devenit juriconsult.

unități mai mici în fața armatei Sovietice”. În martie 1944 a fost mobilizat din nou, iar în toamnă trimis pe frontul de Vest, unde a participat la luptele din zona Beliu-Sebiș, alături de efectivul Școlii Militare din Ineu, fiind rănit pe data de 24 septembrie și desconcentrat, după ce a fost decorat cu ordinul „Steaua României” în grad de cavaler cu panglică de „Virtute Militară”<sup>73</sup>. Din ianuarie 1945 fusese înscris ca membru în Partidul Comunist Român și a fost numit prefect al județului Arad, în perioada 29 octombrie 1944-28 aprilie 1945, ocazie cu care și-a mutat domiciliul și biroul profesional în Arad. Între anii 1945-1947 a fost secretarul organizației politice arădene a „Frontului Plugarilor”. Contribuise și la înființarea organizației de masă „Uniunea Patrioților” și a ziarului arădean *Patriotul*, devenit ulterior *Flacăra Roșie*. Conform declarațiilor sale, în perioada 1946-1948 a prezentat și a susținut un număr de 14 cauze civile în fața instanțelor de la Judecătoria Mixtă Arad, Tribunalul Arad și Curtea de Apel Timișoara. În baza cererii depuse la 29 ianuarie 1948, a fost înscris ca avocat pledant definitiv în Colegiul Avocaților din Județul Arad, cu data de 30 martie 1948, cu toate că raportorul Petru Cociu făcuse mențiunea că ar fi manifestat atitudini antidemocratice de-a lungul timpului. Odată cu înființarea noii asociații profesionale a avocaților arădeni, a fost ales secretarul Organizației de bază PMR „Colegiul avocaților”. În această calitate a desfășurat o muncă asiduă în vederea dezvoltării și consolidării acestei organizații, prin primirea de noi membrii și candidați de partid, precum și prin instituirea controlului de partid asupra activității tuturor avocaților arădeni în procesul de pregătire profesională, comportarea în cadrul colegiului, în fața instanțelor, cu justițiabilii, în organizațiile de masă, în familii și societate. Din acest punct de vedere a fost promotorul ideii „avocatului de tip nou, deosebit fundamental de avocatul din trecut, reacționar, necinstit, lipsit de scrupule, care se preta la orice ca să-și servescă clientela, cu care se identifica”<sup>74</sup>. Din punct de vedere profesional, a exercitat atribuțiile avocațiale în cadrul Biroului Colectiv de Asistență Juridică nr. 1 Arad. În anul 1952 a fost ales consilier în Colegiul de Avocați al Regiunii Arad, funcție care a încetat după desființarea regiunii Arad, în ianuarie 1956. La 17 septembrie 1966, alături de Petru Cociu, a fost ales în funcția de consilier în Colegiul de Avocați al Regiunii Banat. După înființarea Colegiului de Avocați al Județului Arad a

---

<sup>73</sup> În baza H.C.M. nr. 325/1955 și a instrucțiunilor sale de aplicare, Petru Șimandan a solicitat Sfatului Popular al Orașului Arad preschimbarea decorațiilor obținute în timpul războiului cu ordine și medalii ale R.P.R.

<sup>74</sup> A. N. Arad, fond *Comitetul Municipal P.M.R. Arad*, dosar nr. 107/1954, 139/1955, 178/1956, 194/1957, 221/1958, 246/1959, 284/1960, 315/1961, 355/1962, 397/1963, 447/1964, 496/1965, 551/1966, 608/1967 și altele.

fost ales în funcția de director al Biroului Colectiv de Asistență Juridică Arad, funcție pe care a îndeplinit-o până la data de 23 septembrie 1972, când a fost eliberat din această funcție pentru a-și putea îndeplini atribuțiile ce-i reveneau în urma alegerii sale ca vice-președinte al Colegiului Arad. Pensionat cu data de 1 februarie 1975<sup>75</sup>.



**Timár Andrei (Weltmann).** Născut la 28 februarie 1891 în localitatea Szegszard (comitatul Tolna, Ungaria). Fiul lui Weltmann Simion și al Sofiei, născută Fleischmann. Religia: mozaică. Studii secundare urmate la Gimnaziul Regal din Pécs, în perioada 1901–1909. Doctor în științe juridice al Universității din Cluj, la 1 aprilie 1916. Înscriș ca avocat stagiar în Camera Avocaților din Arad, de la 4 mai 1916<sup>76</sup>. A efectuat practica stagiară în cancelariile arădenilor Köpf János (1 aprilie-15 octombrie 1916), Nagy Sándor (15 octombrie 1916-15 octombrie 1919), George Crișan (15 octombrie 1919-5 martie 1920) și Alexa Boțioc (5 martie 1920-1922). Avocat definitiv de la data de 26 aprilie 1922<sup>77</sup>. Și-a stabilit sediul profesional în Arad. Revizuiindu-se modul de înscriere a avocaților în barouri, în anul 1936 s-a constatat că Andrei Timár nu avea cetățenia română, condiție esențială pentru înscrierea sa în barou (nu figura în listele de naționalitate ale orașului Arad). Timar a atacat cu recurs la Comisia de Apel pentru Constatarea Naționalității Române de la Timișoara hotărârea Primăriei Municipiului Arad, care îi refuzase înscrierea în listele de naționalitate. Era locuitor al orașului din anul 1915, dar nu ceruse recunoașterea dreptului de apartenență. Comisia, formată din primul președinte al Curții de Apel Timișoara, Alexandru Marta, în calitate de președinte, generalul Domașnianu, primarul Timișoarei și dr. Costa, membrii, în ședința din 4 martie 1926, a confirmat hotărârea atacată cu apel. Timar Andrei nu avea apartenența la orașul Arad, conform legii. El figura în registrele Percepției comunale, numai din anul 1915, ca negustor de postav, până în anul 1920 inclusiv, dată la care a figurat și în calitate de candidat de avocat. Această anchetă fusese făcută de Romulus Orezeanu, judecător de instrucție al Cabinetului I de pe lângă Tribunalul Arad, fiind însoțit de procurorul Nicolae V. Mândru de la Parchetul de pe lângă Tribunalul Arad

---

<sup>75</sup> B. A., *Urmă de dosar*, f. n.

<sup>76</sup> R. s. III, f. 479.

<sup>77</sup> R. a. II, f. 465.

și Ioan Silaghi, grefierul cabinetului. Andrei Timar a introdus recurs la Înalta Curte de Casație și Justiție, care l-a respins, ca tardiv. Procedând la radierea sa, pe cale administrativă, fără îndeplinirea procedurilor legale, Consiliul Baroului i-a deschis calea atacului, prin revizuirea hotărârii. Consiliul Disciplinar Apelatoric al Baroului Avocaților Timișoara a invitat Consiliul Baroului Arad, la 18 octombrie 1937, să procedeze legal în această cauză. Astfel, după judecarea cauzei de revizuire a cetățeniei, a fost exclus din barou, la 26 februarie 1938. Baroul l-a numit pe avocatul Pălincaș Gh. Ioan în calitate de curator, căruia însă, Andrei Timar a refuzat să-i predea dosarele, propunându-l la rândul său, pe avocatul Köves Ladislau, în calitate de curator. În timpul guvernărilor Goga-Antonescu, nu a avut nici o ocupație. La 5 septembrie 1942 a fost deportat în Transnistria, în lagărul deportaților politici de la Vapniarca, de unde s-a reîntors la 15 ianuarie 1944. La 29 octombrie 1944 a fost reînscris în Baroul Arad. „Din cauza întreruperii de cca. 7 ani am fost nevoit să reîncep practica avocațială ca un începător”, avea să declare la începutul lui ianuarie 1948. A avut atitudini democratice întotdeauna. Înscriș în Partidul Social Democrat în anul 1917, până în 1920, apoi în Partidul Comunist Român, în ilegalitate și, în mod oficial, din anul 1945. În anul 1936 fusese chemat în fața Comisiei de disciplină pentru nerespectarea normelor profesionale: redactase un contract unui invalid de război, în mod gratuit. A fost membru activ al Comitetului Democrat Evreesc din Arad, apărând și promovând toate interesele politice, economice și sociale ale Comunității Evrești<sup>78</sup>. Admis în Colegiul Avocaților din Județul Arad, la 30 martie 1948, ca avocat pledant. A fost un membru activ al Organizației de bază PMR „Colegiul Avocaților Arad”, alături de Petre Șimandan, Ghirboan Augustin, Silviu Petruțiu, Iosif Pișcoreanu, Lorinczy Adalbert și Petru Cociu<sup>79</sup>. Radiat din Biroul Colectiv de Asistență Juridică Arad, pe data de 1 ianuarie 1963, în urma pensionării. A decedat în anul 1965. În anul 1970 văduva Timar Gizela a solicitat eliberarea unei adeverințe din care să rezulte perioada de suspendare din profesia avocațială a fostului său soț, în vederea recuperării prejudiciilor pecuniare cauzate<sup>80</sup>.

---

<sup>78</sup> A. N. Arad, fond *Organizații politice. Comitetul Democrat Evreesc*, dosar nr. 2/1948, f. 118.

<sup>79</sup> A. N. Arad, fond *Comitetul Municipal P.M.R. Arad*, dosar nr. 79/1953, f. 65-78; 107/1954, f. 47 și urm.; 139/1955, f. 262 și urm.; 178/1956, f. 42 și urm.; 194/1957, f. 92 și urm.; 221/1958, f. 204 și urm.; 246/1959, f. 147 și urm.; 284/1960, f. 150 și urm.

<sup>80</sup> B. A., *Dosar personal*, f. n.

În concluzie, colectivizarea avocaturii arădene s-a realizat, din punct de vedere politic, după modelul sovietic, în perioada anilor 1948-1954, într-o strânsă colaborare cu celelalte asociații avocațiale transilvănene, urmărindu-se desființarea independenței și autonomiei reprezentanților și apărătorilor persoanelor justițiabile. În acest sens, activitatea profesională avocațială a fost orientată către „apărarea legalității socialiste”, avocații fiind obligați să facă parte din organizațiile de masă și obștești, având, între altele, atribuții de obligare a cetățenilor să cunoască și să respecte prevederile legilor, precum și de control și îndrumare asupra modului de funcționare a unor instanțe judecătorești ale clasei muncitoare.

Din punct de vedere economic, colectivizarea avocaturii a urmărit desființarea drepturilor avocaților de realizare a veniturilor particulare, rezultatul material al activității lor fiind preluat și utilizat de către statul socialist, numai în interesul acestuia.

Din punct de vedere social, colectivizarea avocaturii a urmărit, pe de o parte, eliminarea avocaților bine pregătiți profesional, dar care făceau parte din rândul claselor și categoriilor sociale potrivnice obștetizării obligatorii a vieții personale și înlocuire lor cu absolvenți ai facultăților și școlilor juridice, bine controlați din punct de vedere ideologic, politic și social, iar pe de altă parte, necesitate apărării orânduirii de stat a impus, totuși, folosirea vechilor avocați și magistrați, în calitate de jurisconșulți, dar după efectuarea procedurilor de reeducare socialistă, în penitenciare și lagăre de muncă, în urma condamnărilor administrative cu durata de câteva zeci de luni.

Pentru desfășurarea muncii profesionale și extraprofesionale, în timpul orarului de lucru, dar mai ales, în afara acestuia, avocații colectivizați au primit remunerații limitate prin decizii ale Ministerului Justiției. Acestea reflectau în cadrul stabilizator, nu competența profesională avocațială, ci doar vechimea în „câmpul muncii”, ceea ce a creat nemulțumiri ascunse bunilor profesioniști, dar care au fost materializate în cadrul ședințelor organizațiilor de bază, de masă și obștești, din care au fost obligați să facă parte.

Colectivizarea avocaturii românești, inclusiv a celei arădene, a început să-și piardă acest caracter, după anul 1990.

## Aspecte privind începuturile procesului de colectivizare a agriculturii în Județul Timiș<sup>1</sup>

Raul Ionuț Rus,  
Serviciul Județean Timiș al Arhivelor Naționale

Pentru liderii, ideologii și aparatul de propagandă al Partidului Comunist Român<sup>2</sup> transformarea socialistă a agriculturii a fost alături de industrializarea socialistă, unul dintre pilonii esențiali ai așa – zisei construcții socialiste<sup>3</sup>.

După acapararea și consolidarea puterii, în anul 1949 comuniștii s-au lansat în ceea ce avea să fie cea mai lungă, dificilă și mai criminală campanie de inginerie socială implementată în România comunistă: colectivizarea agriculturii (ulterior i s-a spus cooperativizare). Scopul declarat al colectivizării a fost modernizarea agriculturii românești și introducerea structurilor socialiste la sate. Dacă naționalizarea mijloacelor de producție industriale și financiare a putut fi realizată într-un interval de timp relativ scurt (1948 – 1952), procesul de colectivizare a fost de departe cea mai amplă campanie politică dusă de elitele comuniste pentru mai bine de o decadă (1949 – 1962) afectând întreaga populație a țării<sup>4</sup>.

Începută într-o perioadă în care noul regim comunist era încă în curs de consolidare, colectivizarea a jucat un rol esențial în instituționalizarea și perfecționarea practicilor sale administrative și a sistemului său represiv. Prin amploarea, durata și implicațiile sale, prin măsurile de represiune folosite de regim care au implicat aparatul de partid, administrația de stat, Miliția, Securitatea, Armata, etc. procesul de colectivizare apare în fapt ca un adevărat război împotriva țărănimii. Acest război s-a bazat pe principiul

---

<sup>1</sup>Am optat pentru această sintagmă, deoarece până la organizarea administrativă a țării de inspirație sovietică din anul 1950, la momentul declanșării procesului de colectivizare, structura administrativ-teritorială încă era județul, iar informațiile cuprinse în acest studiu se referă la localități aflate pe teritoriul județului Timiș, așa cum a fost delimitat prin Legea de reformă administrativă din anul 1968.

<sup>2</sup>În perioada 23 februarie 1948 – 24 iulie 1965, Partidul Muncitoresc Român (PMR).

<sup>3</sup>Tudor Rățoi, Nicolae Chipurici, *Rezistența anticomunistă din sud – vestul României. Colectivizarea agriculturii. Realități și aparențe. Documente*, vol. IV, Ed. Alma, Craiova, 2008, p. 5.

<sup>4</sup>Comisia Prezidențială pentru Analiza Dictaturii Comuniste din România, *Analiza dictaturii comuniste din România – Raport Final*, Vladimir Tismăneanu, Dorin Dobrințu, Cristian Vasile (editori), Ed. Humanitas, București, 2007, p. 238.

luptei de clasă, prin care partidul – stat a încercat să spargă solidaritatea țărănimii, să transforme din temelii structura socială a lumii rurale și să o subordoneze planurilor sale de inginerie socială. Datorită faptului că țărănimea constituia nu numai majoritatea populației și principala categorie socială a țării, dar era și păstrătoarea unui mod de viață tradițional, colectivizarea apare ca un război menit să distrugă proprietatea privată la sate.

Prin Rezoluția Comitetului Central al P.M.R. din 3 – 5 martie 1949 se hotărăște transformarea socialistă a agriculturii, „desființarea completă a exploatării chiaburești la sate, mobilizând în această luptă întreaga țărănime muncitoare, când condițiile vor fi pregătite”<sup>5</sup>. Plenara din martie 1949 avea să marcheze o cotitură radicală în politica agrară, hotărându-se trecerea la „transformarea socialistă a agriculturii”, altfel spus la crearea gospodăriilor agricole colective (G.A.C.) și anularea Legii de reformă agrară nr. 187 din 23 martie 1945. De altfel și această lege a fost motivată mai degrabă de imperative politice și nu de considerente economice, având ca scop în primul rând distrugerea marilor proprietăți agricole, și nu consolidarea micii proprietăți<sup>6</sup>.

De asemenea la plenara din 3-5 martie 1949 a fost stabilit un program detaliat de transformare socialistă a acestei ramuri a economiei naționale. Liderii comuniști aveau însă suficiente dovezi care atestau ostilitatea țăranilor față de colhoz și spiritul lor individualist; tocmai din această cauză, în perioada în care comuniștii nu dominau încă societatea românească, au manifestat prudență în politica promovată față de lumea satelor<sup>7</sup>.

„Ședința Plenară a C.C. al P.M.R. a luat în discuție sarcina muncii partidului pentru întărirea alianței clasei muncitoare cu țărănimea muncitoare și pentru transformarea socialistă a agriculturii, în cadrul măreței opere de construire a socialismului în țara noastră. [...] În faza actuală, sarcina principală a muncii noastre la țară contă în îngrădirea exploatării capitaliste și pregătirea condițiilor în vederea organizării socialiste a agriculturii, pentru a se asigura, astfel înflorirea agriculturii și

---

<sup>5</sup> Gheorghe Gherghiu Dej, *Articole și cuvântări* Editura pentru literatura politică, București, 1953, p. 302.

<sup>6</sup> Apud Dumitru Șandru, *Reforma Agrară din 1945 în România, București, INST, 2000*, în: Comisia Prezidențială pentru Analiza Dictaturii Comuniste din România, *Analiza dictaturii comuniste din România – Raport Final*.

<sup>7</sup> Dumitru Șandru, *Colectivizarea agriculturii și problema agrară: repere social – politice*, în: Dorin Dobrinu, Constantin Iordachi (editori), *Țărănimea și puterea. Procesul de colectivizare a agriculturii în România (1949 – 1962)*, Ed. Polirom, Iași, 2005, p. 52.



un nivel de trai din ce în ce mai ridicat țăranimii muncitoare. [...] Introducerea consecvență a politicii de pregătire a condițiilor pentru organizarea socialistă a agriculturii va duce la o extremă ascutire a luptei de clasă la țară”<sup>8</sup>.

Plenara pornea de la teza leninistă potrivit căreia socialismul nu putea fi construit numai la oraș, iar la sate să se mențină proprietatea privată, de aceea, socialismul trebuia să fie extins în mod obligatoriu și în lumea rurală. Se făcea apel la dictonul lui Lenin, potrivit căruia proprietatea privată produce „capitalism și burghezie permanent, spontan și în proporție de masă”<sup>9</sup>. Or, în satul românesc, un asemenea fenomen ar fi fost totuși dificil de depistat. Din contră, în decursul anilor, țăranimea a cunoscut un proces de pauperizare aproape continuă. Este suficient să avem în vedere datele oferite de plenară, care atestau o deteriorare a stării sociale de la sate comparativ cu cele înregistrate la recensământul din 6 aprilie 1941. În perioada 1941 – 1948, suprafața ocupată de exploatările agricole cuprinse între 1 – 5 ha, diminuarea era de 7,1%, la cele având între 10 – 20 ha, ea a fost de 4%, iar cele având între 20 și 50 ha, de 1,2%. Un spor îngrijorător de mare l-au înregistrat însă gospodăriile pitice care aveau mai puțin de 1 ha și ocupau 7,1% din suprafață față de numai 1,9% în anul 1941<sup>10</sup>.

Rezoluția plenarei arăta că exploatările agricole mai mici de 5 ha erau nerentabile și nu puteau asigura bunăstarea familiei țărănești. În plus, ele erau divizate în numeroase parcele situate la distanțe relativ mari de locuința proprietarului. Or, acești țărani, pe care plenara îi considera „săraci”, ar fi preferat, după opinia liderilor comuniști, o formă diferită de producție. Țărani mijlocași erau considerați proprietarii care dețineau între 5 și 10 ha, potrivit ideologilor partidului, aceștia trebuiau să fie principalii aliați de la sate ai clasei muncitoare. Ei urmau să fie atrași în acțiunea de construire a socialismului, căci exploatările puteau reprezenta puncte de sprijin pentru noile Gospodării Agricole Colective. Chiaburii constituiau o altă categorie de proprietari agricoli. Stabilirea statutului lor nu se făcea

---

<sup>8</sup> Rezoluția ședinței Plenarei CC al PMR asupra sarcinilor partidului în lupta pentru întărirea alianței clasei muncitoare cu țăranimea muncitoare și pentru transformarea socialistă a agriculturii, 3-5 martie 1949, în *Rezoluții și hotărâri ale Comitetului Central al Partidului Muncitoresc Român*, vol. I, 1948 – 1950, ediția a II-a, Ed. Pentru Literatură Politică, București, 1952, p. 95.

<sup>9</sup> Ghiță Ionescu, *Comunismul în România*, traducere din limba engleză de Ioan Stanciu, Ed. Litera, București, 1994, p. 221.

<sup>10</sup> Dan Cătănuș, Octavian Roske (eds.) *Colectivizarea agriculturii în România. Dimensiunea politică*, vol. I, 1949 – 1953, Institutul Național pentru Studiul Totalitarismului, București, 2000, pp. 219 – 220.

după întinderea de pământ deținută, ci aveau în vedere și faptul că aceștia foloseau forță de muncă salariată<sup>11</sup>. Pornind de la această clasificare a tipurilor de exploatare agricole, plenara a stabilit strategia care trebuia urmată de partid în vederea socializării agriculturii. Lozinca era aceeași care fusese utilizată în U.R.S.S. în „perioada mării cotituri”: „Ne sprijinim pe țărănimea săracă, întărim alianța cu țărănimea mijlocașă și purtăm un război fără cruțare împotriva chiaburimii”. După ce prezenta în expresii dintre cele mai defavorabile chiaburimea, plenara preconiza inițierea unor măsuri draconice împotriva ei, care trebuiau să conducă la îngrădirea tuturor elementelor înstărite ale satului românesc<sup>12</sup>. Rezoluția C.C. al P.M.R. din 3-5 martie 1949 a devenit, indubitabil, „textul de bază în problema colectivizării (...) cea mai clară declarație a politicii agricole a comunismului român”<sup>13</sup>.

În prima fază s-a urmărit dislocarea chiaburilor din pozițiile mai importante ale comunităților rurale. Apoi, în decursul procesului de lichidare, ei au fost ridicați în cursul nopții și trimiși cu domiciliu forțat în alt zone ale țării ori înțemnițați, sub diferite pretexte, în special sub cel al sabotării politicii de colectivizare a agriculturii. Procesul a fost declanșat chiar în cursul anului 1949, însă el a căpătat o deosebită amploare cu începere din anul 1950, iar victime ale represiunii au căzut adesea, o dată cu chiaburii, și mulți țărani mai puțin înstăriți ori chiar săraci<sup>14</sup>. La nivelul întregii țări, condamnările pentru un asemenea motiv au atins proporții nemaiîntâlnite până atunci în România. Potrivit declarației făcute de liderul comunist Gheorghiu Dej la plenara Comitetului Central al P.M.R. din 30 noiembrie – 5 decembrie 1961, până în mai 1952, când Ana Pauker și Vasile Luca au fost înlăturați din conducerea partidului (acuzăți fiind, între altele, și de nesocotirea principiului liberului consimțământ în procesul colectivizării), au fost arestați „în numele luptei împotriva chiaburilor”, peste „80000 de țărani, între aceștia 37000 de mijlocași și 7000 țărani săraci, dintre care peste 30000 au și fost judecați în procese publice”<sup>15</sup>.

Plenara a preconizat înfăptuirea gradată a colectivizării, sugerând să se înființeze la început un număr relativ mic de asociații, care să aibă rolul de gospodărie – model, menite să convingă și alți țărani de avantajele acestei forme de cultivare a pământului. Gospodăriile puteau fi organizate

---

<sup>11</sup> Dumitru Șandru, *op. cit.*, p. 53.

<sup>12</sup> Dan Cătănuș, Octavian Roske (edit.), *op. cit.*, p. 70.

<sup>13</sup> Ghiță Ionescu, *op. cit.*, p. 219.

<sup>14</sup> Dumitru Șandru, *op. cit.*, p. 53.

<sup>15</sup> Victor Frunză, *Istoria stalinismului în România*, Ed. Humanitas, București, 1990, p. 394.

doar cu aprobarea guvernului și a conducerii partidului. Extinderea lor numerică trebuia făcută numai pe măsura dezvoltării industriei, când aceasta ar fi fost capabilă să livreze agriculturii socialiste mașinile agricole necesare, a formării cadrelor specializate și a creșterii conștiinței maselor țărănești în privința superiorității și necesității gospodăriei colective<sup>16</sup>.

Pe 2 aprilie 1949, la o lună după ședința plenară a Comitetului Central din 3-5 martie, Președinția Consiliului de Miniștri a emis Decretul nr. 133 „pentru organizarea cooperăției”, care a fost legislația de bază pentru organizațiile cooperatiste în timpul perioadei comuniste. Decretul stabilea un număr de categorii de cooperative, printre care și Cooperativele Agricole de Producție. În cadrul acestei categorii apărea a) Gospodăriile Agricole Colective și b) alte feluri de asociații (art.2, paragraful a). Astfel, o serie întreagă de organizații cooperatiste agricole intrau în această categorie, atâta vreme cât îndeplineau condițiile stabilite de decret: aprobarea actului constitutiv și adoptarea statutului de către adunarea generală, legalizarea semnăturilor asociațiilor, aprobarea înființării cooperativei de Uniunea Cooperativelor și înscrierea unității în registrul de cooperative (art.7)<sup>17</sup>.

După încheierea lucrărilor plenarei, conducerea centrală a partidului a solicitat comitetelor județene să propună localitățile în care activiștii lor urmau să declanșeze propaganda pentru colectivizare. Se sugera ca în fiecare județ, în special în cele cu suprafețe mari de culturi cerealiere, să fie constituită câte o asemenea gospodărie, care să funcționeze ca unitate – model și să fie sprijinită de stat prin Gospodăriile Agricole de Stat (G.A.S.) și Stațiunile de Mașini Tractoare (S.M.T.). Înscrierea trebuia să se facă doar pe baza liberului consimțământ. Primirea chiaburilor era interzisă. Pentru a nu se compromite din start ideea de colectivizare, Comitetul Central al partidului a analizat propunerile făcute de județe, respingând o parte din ele. Astfel, în iulie 1949, dintr-o primă serie de 60 de cereri de înființare de G.A.C. – uri s-a stabilit că numai 21 îndeplineau condițiile de constituire. Urmarea a fost că în luna august a aceluiași an a fost aprobată de către Ministerul Agriculturii înființarea primului lot de gospodării agricole colective<sup>18</sup>.

Primele gospodării agricole colective sunt inaugurate la 24 iulie 1949: „Zorile” din Turnișor, jud. Sibiu, „Drumul Nou” din Zăbrani, Jud.

---

<sup>16</sup> Dan Cătănuș, Octavian Roske (eds.), *op. cit.*, pp.66 – 67.

<sup>17</sup> Linda Miller *Drept și propagandă: posesia asupra terenurilor agricole, colectivizarea și proprietatea socialistă*, traducere de Oana Mateescu, în: Dorin Dobrinu, Constantin Iordachi (editori), *Țărănimea și puterea...* pp. 142 – 143

<sup>18</sup> Dumitru Șandru, *op. cit.*

Arad, „Ogorul Roșu” din Laslea, Jud. Târnava Mare, „Victoria Socialismului” din Rășcani, Vaslui, „Tractorul Roșu” din Lunca de Jos jud. Cluj<sup>19</sup>.

La 1 august 1949 este emis Decretul nr. 319 privind înființarea G.A.C. – urilor, care conținea 2 articole: ”Art. 1. Se aprobă organizarea Gospodăriilor Colective. Art. 2. Gospodăriile agricole colective se vor înființa la propunerea Ministerului Agriculturii, prin hotărâri ale Consiliului de Miniștri”.

În județul Timiș procesul colectivizării se face simțit începând cu anul 1950 însă zvonurile despre o apropiată colectivizare a agriculturii încep să circule în rândurile țăranilor din a doua jumătate a anului 1948, cu toate eforturile depuse de activiștii partidului de a le combate. Rapoartele îndrumătorilor trimiși la sate consemnează că la Moșnița Nouă „ne-am întâlnit cu zvonul că după naționalizare urmează colhozurile. Comuna fiind în majoritate compusă din țărani bine înstăriți ne-a fost greu să combatem. Încă nu am reușit să aflăm de unde pornește firul și să-i demascăm”, iar la Comloșul Mic „reacțiunea de la sate iarăși a început zvonurile cu colhozul”<sup>20</sup>.

Anul 1950 reprezintă începutul acțiunii de socializare a agriculturii în actualul județ Timiș, în sensul că sunt constituite o serie de gospodării agricole colective, însă în cele mai multe cazuri țăranii nu au fost „nerebdători” de a participa la formarea acestora, astfel de exemplu în localitatea Giera, s-au înscris în G.A.C. 43 de familii (din 284 gospodării individuale) din care 16 familii țărani săraci, 24 țărani mijlocași și 3 țărani fără pământ. Secretarul organizației de bază din comună menționa că „situația politică este bună în comună, spiritul între colectiviști este foarte bun”<sup>21</sup>.

În localitatea Cruceni din 257 de gospodării (din care 110 aparțineau țăranilor săraci, 140 țăranilor mijlocași și 7 gospodării – țărani fără pământ) s-au înscris în gospodăria agricolă colectivă 45 de familii reprezentând 18 % din totalul gospodăriilor din comună, suprafața de teren adusă în G.A.C. era de 191,72 ha adică 24 % din totalul suprafeței agricole din comună (1332 ha)<sup>22</sup>. În Ciacova din 835 de familii (253 gospodării – țărani săraci, 275 – țărani mijlocași, 241 diverse gospodării și 66 gospodării chiaburești) s-au

---

<sup>19</sup> Apud *Alianța clasei muncitoare cu țărănimea muncitoare în România*, Ed. Politică, București 1969, în: Octavian Roske, *Colectivizarea Agriculturii în România 1949 – 1962*.

<sup>20</sup> Serviciul Județean Timiș al Arhivelor Naționale (S.J.A.N. Timiș), fond P.C.R. – *Comitetul Județean Timiș*, dos. 17/1948, f. 112.

<sup>21</sup> *Idem*, dos. 50/1951, f. 20.

<sup>22</sup> *Ibidem*, f. 44.

înscris în gospodăria agricolă 83 de familii ( 7 familii țărani săraci, 71 familii țărani mijlocași și 5 familii țărani fără pământ), aducând în G.A.C. o suprafață de 380,79 ha reprezentând 10,4 % din suprafața totală (3656 ha) și 14,3% din suprafața arabilă (2651ha.). Referitor la numărul celor înscriși în G.A.C. instructorul regional își exprima indignarea deoarece „față de numărul de membri pe care îl are organizația de bază cât și organizația de masă, cei înscriși în gospodărie sunt puțini”<sup>23</sup>.

În localitatea Percosava gospodăria agricolă din comună s-a format din 36 de familii, însă „deși în comună este o atmosferă bună, țăranimea muncitoare în marea ei majoritate așteaptă cu nerăbdare să vadă succesele muncii în gospodărie, lucru ce le va înlătura neîncrederea pe care o mai au față de munca și rezultatele în G.A.C.. Chiaburimea, în mod indirect, prin diferite cozi de topor caută să întărească și să dezvolte în sânul țăranimii muncitoare neîncrederea față de G.A.C., folosind în acest sens contradicțiile dintre coloniști și băștinași. De fapt băștinașii s-au înscris în G.A.C. în număr foarte mic, o mare parte din ei au format întovărășiri de tip T.O.Z.. Relațiile dintre G.A.C. și T.O.Z. sunt distanțate”<sup>24</sup>.

În Clopodia, gospodăria agricolă a fost formată din 40 de familii, dar „atmosfera politică în privința formării G.A.C. se prezintă în felul următor: majoritatea țăranilor muncitori privesc cu pasivitate și neîncredere această acțiune, așteptând rezultatele muncii în G.A.C.. Chiaburii nu se manifestă fățiș, însă prin uneltele lor, țăranii muncitori (foști fie legionari, fie maniști), dar și prin preotul satului caută să semene neîncredere în rândul țăranilor muncitori cinstiți”<sup>25</sup>.

Din prezentarea celor câteva date privind constituirea de gospodării agricole în județul Timiș, se constată faptul că din totalul numărului de familii din comune, doar o parte neînsemnată au intrat în G.A.C.-uri, populația de la sate manifestându-și neîncrederea în această nouă formă de organizare a agriculturii.

În anul 1951 Secția Agrară din cadrul Sfatului Popular Regional Timișoara, prezenta un raport privind starea de spirit a populației din unele localități după cum urmează:

- **Liebling** – cetățenii se eschivează, că dacă au primit pământ ei vor să fie lăsați în pace, să muncească pământul cum știu ei, să nu meargă cu șaica la cazan, mai bine să moară de foame. O serie de coloniști pentru a nu se înscrie în G.A.C. părăsesc comuna;

---

<sup>23</sup> *Ibidem*, f. 71.

<sup>24</sup> *Ibidem*, f. 204.

<sup>25</sup> *Ibidem*, f. 219.

- **Giulvăz** – 12 familii și-au retras cererile, organizația de bază și organizația de masă nu trăiesc, nu se duce muncă de lămurire suficientă înființarea G.A.C. – ului. Poziția populației este că în primul rând să vadă cum merg colectivele din comunele apropiate;

- **Giera** – sunt tendințe de retragere din gospodărie, lipsește munca de lămurire, țărani motivează că dacă este bine în G.A.C. de ce nu se înscriu membrii de partid. Biroul organizației de bază nu este înscris în G.A.C.;

- **Bulgăruș** - majoritatea populației comunei este formată din germani. Tendința anul acesta este să rămâie țărani individuali, că au înșămânțat individual”<sup>26</sup>.

Metodele utilizate de către organizațiile de bază și de masă ale Partidului Comunist Român pentru atragerea țăranilor în gospodăriile agricole colective au cunoscut diferite forme, de la promisiunile de scutire de la impozite și cote, la constrângeri și amenințări, în multe cazuri nu au avut nimic de-a face cu liberul consimțământ. Astfel, stau mărturie cazurile de la G.A.C. Bichigi format dintr-un număr de 29 de familii care au adus 51 de ha teren și au primit din rezerva de stat încă 61 de ha. Respectivul G.A.C. a mers „slab de la început. Aceasta din cauză că cei înscriși nu au fost suficient de lămurii, lucru care am putut vedea cu ocazia strângerii inventarului. De asemenea, fostul secretar al organizației de bază din sat a făcut și amenințări ca de exemplu lui Serafim T. i-a spus că dacă nu se va înscrie va fi ridicat, iar casa lui se va face sediul G.A.C.”<sup>27</sup>. În comuna Covaci, secretarul organizației de bază a amenințat pe fierarul din comună că „dacă nu intră în G.A.C. va fi dat afară din casa lui. Acest fierar s-a înscris în G.A.C.. Un alt caz de slăbiciune îl avem la G.A.C. Cutina. Această gospodărie fiind constituită numai cu 24 de familii. Cu toate că este o gospodărie agricolă colectivă înființată din primăvară, nu s-a reușit mări nr. de familii”<sup>28</sup>.

Metoda „promisiunilor” a fost aplicată și la G.A.C. Jamu Mare unde s-a promis că „toți colectivștii vor primi posturi de conducere sau servicii la Sfatul Popular, Cooperativă și alte părți”<sup>29</sup>. La G.A.C. Ivanda s-au făcut promisiuni în legătură cu cotele de carne „căci cei ce vor intra G.A.C. vor fi scutiți de impozite și mai cu seamă de obligațiile față de stat”, la G.A.C. Berecuța s-a promis că „dacă vor intra în G.A.C., Guvernul le va asigura

---

<sup>26</sup> *Idem*, dos. 38/1951, f. 1.

<sup>27</sup> *Idem*, dos. 38A/1951, f. 120.

<sup>28</sup> *Idem*, dos. 38/1951, f. 67 – 68.

<sup>29</sup> *Idem*, dos. 55/1953, f. 329.

hrana vitelor, cât și hrana oamenilor lipsiți de alimente chiar dacă ei nu vor munci în G.A.C.”<sup>30</sup>.

În localitatea Stamura Germană, secretarul organizației de bază pentru a convinge țăranii să se înscrie în G.A.C., a folosit metode de constrângere și comandă, fiind ajutat de postul de Miliție<sup>31</sup>. La G.A.C. Șemlacul Mare, țăranii care nu s-au înscris în gospodăria colectivă au fost amenințați cu „constrângeri de către Stat, prin cote, impuneri cât și impozite, până vor fi determinați să vândă și hainele de pe ei ca să plătească cotele către Stat”<sup>32</sup>.

La G.A.C. Banloc au fost întrebuințate atât metode de constrângere și amenințări cât și promisiuni. Majoritatea membrilor cooperatori au fost constrânși cu ajutorul Miliției să întocmească cereri de intrare în G.A.C.. Cei care au refuzat să semneze cererea de intrare în G.A.C. au fost arestați, cum este cazul cetățenilor „Florea H., Aurel L., Gheorghe C. care au fost ținuți în arestul postului de Miliție 3 zile până când au iscălit cererea de intrare, iar Lăutaru D. deoarece a refuzat să semneze cererea de intrare a fost dat afară din casă împreună cu cei 6 copii fiind mutat într-un sălaș la 5 km depărtare de sat”<sup>33</sup>. De asemenea, într-o localitatea (nu este specificată) „în crearea de T.O.Z. s-au făcut abateri prin folosirea metodelor nejuste și nu s-a ținut cont de liberul consimțământ. De exemplu, cazul țăranului Gluga I., care a fost dat în judecată, i-a fost sechestrată mobila și animalele. Locuitorul de C.S.C. ia spus că dacă se înscrie în T.O.Z. , primește mobila înapoi, cea ce s-a și făcut, țăranul s-a înscris în T.O.Z.”<sup>34</sup>.

Într-un raport al Secției Agrare a Sfatului Popular Regional se menționa faptul că „unii tovarăși în tendința de a face cât mai multe gospodării agricole au mers pe calea rezistenței ușoare, făcând anumite promisiuni, iar în unele cazuri trecând la acțiuni stângiste. Folosind aceste măsuri (de a duce muncă de lămurire de la țăran la țăran) am dat aspectul de a-i forța pe țăranii muncitori să se înscrie în G.A.C.; aceasta s-a întâmplat mai mult în comunele: Biled, Cărpiniș, Variaș”<sup>35</sup>.

În ianuarie 1953 în regiunea Timișoara erau constituite un număr de 128 de gospodării agricole colective, cuprinzând peste 14000 de familii și

---

<sup>30</sup> *Ibidem*, f. 330.

<sup>31</sup> *Ibidem*.

<sup>32</sup> *Ibidem*, f. 331.

<sup>33</sup> *Ibidem*, f. 334-335.

<sup>34</sup> *Idem*, dos. 41/1952, f. 50.

<sup>35</sup> *Idem*, dos. 38/1951, f. 67.

cu o suprafață de 70000 ha, 99 de T.O.Z. – uri cu o suprafață de 13782 ha și 3500 familii<sup>36</sup>.

Din succintele informații prezentate se constată faptul că în zona Banatului procesul de colectivizare a agriculturii s-a realizat cu dificultate, majoritatea populației de la sate exprimându-si neîncrederea în gospodăriile agricole colective. De altfel, Gheorghe Gheorghiu Dej, în decembrie 1955 critica ritmul colectivizării în regiunea Timișoara, unde doar 13,9 % din gospodăriile țărănești sunt colectivizate, spre deosebire de regiunea Constanța unde 46,9 % din gospodării au intrat în G.A.C. și întovărășiri<sup>37</sup>.

Încheierea procesului de socializare a agriculturii s-a realizat în anul 1962 și a reprezentat, pe de-o parte, o victorie a comuniștilor din România, iar pe de altă parte subordonarea totală, cel puțin în aparență a țărănimii față de planurile economice ale partidului.

---

<sup>36</sup> *Idem*, dos. 55/1953, f. 9.

<sup>37</sup> Apud, Gheorghe Gherghiu Dej, *Articole și cuvântări, decembrie 1955 - iulie 1959*, Ed. Politică, 1959, în: Octavian Roske, *Colectivizarea Agriculturii în România 1949 – 1962*.



## Un memoriu emoționant: Marilina Bocu către Petru Groza (1954)

Alin Spânu,  
Centrul de Studii Euro-Atlantice, București

### A dramatic memoir: Marilina Bocu to Petru Groza (1954)

In 1950 Sever Bocu was arrested and in January 1951 he died in jail in Sighet. In 1954 his wife, Marilina, wrote a memoir to President Petru Groza in which she asked for news her husband, as well as a pension to live off. The money stood for the house and the library she had in Lipova, both confiscated by the Communist authorities.

**Cuvinte cheie:** memoriu, Sever Bocu, Marilina Bocu, Petru Groza, Valeriu (Rică) Georgescu.

**Keywords:** memoir, Sever Bocu, Marilina Bocu, Petru Groza, Valeriu (Rică) Georgescu.

Sever Bocu<sup>1</sup>, mare personalitate a Banatului, Transilvaniei și României, a avut un destin în care bătăliile pentru emanciparea congenerilor au alternat cu opresiunea regimului austro-ungar și a celui comunist român. Studiile efectuate la Viena și Paris i-au permis să acumuleze cunoștințe care să-l facă să prevadă avantajele unei unități naționale, un ideal în slujba căruia s-a încadrat imediat. A aderat la Partidul Național Român (1892) și cu pana, în articole și studii, a început să lupte pentru unirea românilor într-un singur stat. Lupta sa, puterea cuvintelor scrise, aderența presei au atras atenția organelor represive din Imperiul austro-ungar, un stat multinațional care nu a înțeles dezideratele naționalităților din propriile granițe la începutul secolului XX, care i-au deschis mai mute procese de presă.

În 1906 Sever Bocu a efectuat o vizită în România, ocazie cu care, la Sinaia, a cunoscut-o pe fiica primarului, Marilina Manolescu, cu care se va căsători peste scurt timp. Riscurile privind securitatea sa fizică în cazul unei

---

<sup>1</sup> Pentru mai multe detalii despre viața și activitatea sa, a se consulta: Sever Bocu, *Drumuri și răscruci. Memorii*, Editura Marineasa, Timișoara, 2005; Ioan Munteanu, *Sever Bocu (1874-1951)*, Editura Mirton, Timișoara, 1999; Sever Bocu, *Lupta pentru Banat* (introducere Flavius Boncea, postfață Daniel Vighi), Editura Universității de Vest, Timișoara, 2011.

reîntoarceri în Banat l-au făcut pe Bocu să se stabilească la Constanța și să construiască un hotel la Techirghiol, sursă de venit, dar și cadru de socializare cu personalități românești din toate mediile sociale și de pe toate meridianele.

Anul 1918 a adus împlinirea visului secular al tuturor românilor – Unirea –, obținută prin mari jertfe și suferințe, atât umane cât și materiale. Noile prefaceri interne, în conformitate cu noile realități, au condus la apariția unor noi formațiuni politice și dispariția altora. Pe acest fond, Sever Bocu devine deputat din partea Partidului Național Român (1921), șeful organizației județene Timiș-Torontal (până în 1947), iar după fuziunea mișcării cu Partidul Țărănesc și formarea Partidului Național Țărănesc (1926) își menține activitatea pe aceeași linie. A fost ales deputat în aceeași circumscripție electorală de nouă ori, între 1921 și 1946. Partidul Național Țărănesc accede la guvernare în toamna anului 1928, iar Sever Bocu este numit ministru de stat (28 noiembrie 1928 – 7 iunie 1930). Ulterior a fost ales primar în Lipova, ocazie cu care s-a remarcat prin realizările edilitare și administrativ-gospodărești. După lovitura de stat a regelui Carol al II-lea și instaurarea unui regim de autoritate monarhică (februarie 1938), liderul bănățean a fost numit guvernator al ținutului Timiș (1938-1940)<sup>2</sup>.

Evoluția României în perioada următoare a fost circumscrisă pactului Ribbentrop-Molotov, semnat la 23 august 1939, prin care Germania și URSS și-au împărțit sferile de influență politico-economice din Europa, între Marea Baltică și Marea Neagră. În anexele secrete ale acestui pact s-a prevăzut, printre altele, interesul URSS pentru Basarabia și interesul economic al Germaniei pentru România. Nemulțumirile societății interne față de regimul de autoritate monarhică, care în vara anului 1940 nu a tras un foc de armă în apărarea Basarabiei, Bucovinei de Nord (cedate către URSS), Transilvaniei de Nord-Est (cedată Ungariei) și Cadrilaterului (cedat Bulgariei), l-au forțat pe regele Carol al II-lea să abdice, la 6 septembrie 1940. Noul premier, generalul Ion Antonescu, s-a confruntat cu o situație dificilă pe care a gestionat-o conform principiilor militare și în conformitate cu necesitățile stringente de supraviețuire ale statului român.

Sever Bocu a avut o relație bună cu generalul Ion Antonescu din moment ce la 11 decembrie 1940 a fost primit într-o audiență de 30 de minute (19,30 – 20,00) și la 13 martie 1941 în altă întrevedere (19,45 – 20,00). Ultima întrevedere între cei doi a avut loc la 9 septembrie 1941,

---

<sup>2</sup> Rezident regal al Ținutului Timiș a fost magistratul Alexandru Marta, fost secretar general al Resortului Justiției din cadrul Consiliului Dirigent, apoi Prim-președinte al Curții de Apel Timișoara (*nota coordonatorilor*).

între orele 18,50 – 19,05, ocazie cu care Sever Bocu a abordat „chestiuni personale”<sup>3</sup>. Asupra acestei întrevederi vom reveni, întrucât este importantă în evoluția evenimentelor ulterioare.

După actul de la 23 august 1944, când regele Mihai I-a înlăturat pe mareșalul Ion Antonescu și a decis ieșirea din alianța cu Germania și alăturarea de Națiunile Unite, Sever Bocu a revenit în prim-planul scenei politice. Iluzia democrației se va dezumfla în scurt timp, deoarece Partidul Comunist din România, sprijinit masiv de Armata Roșie „eliberatoare”, va declanșa campanii mediatiche împotriva Partidului Național Țărănesc, Partidului Național Liberal, precum și a liderilor acestora. În pofida presiunilor și fraudelor exercitate de Partidul Comunist din România, la alegerile din noiembrie 1946 Sever Bocu a fost ales deputat din partea Partidului Național Țărănesc, ceea ce în contextul respectiv reprezenta un succes deosebit.

Prin abdicarea regelui Mihai, la 30 decembrie 1947, a fost înlăturată ultima verigă în instaurarea unei republici de sorginte comunistă. În subsidiar, toți oamenii politici, toți industriașii și moșierii, toți ofițerii superiori care au luptat împotriva URSS și angajații serviciilor de informații/contrainformații care au activat împotriva spionajului sovietic și mișcării comuniste au putut fi arestați. În noaptea de 5/6 mai 1950 au fost arestați toți membrii fostelor guverne din 1918 și până la 6 martie 1945 (mai puțin comuniștii și cei care au aderat la ideologia de stânga), între aceștia regăsindu-se și Sever Bocu.

Arestarea lui Sever Bocu s-a produs din cauza unui trecut peste care regimul comunist nu putea să treacă atât de ușor. În primul rând, a făcut politică, una de anvergură, fiind jurnalist și scriitor, apoi ministru și nu în ultimul rând parlamentar, unul ales în pofida fraudelor masive din 1946, ceea ce înseamnă că avea succes la electoratul din circumscripția sa electorală. A doua mare problemă o reprezenta ginerele său, inginerul Valeriu (Rică) Georgescu, director al societății petrolifere „Unirea” (1927-1941). După intrarea României în război împotriva URSS pentru eliberarea Basarabiei și Bucovinei de nord (22 iunie 1941), alături de Germania, Georgescu a organizat și condus o rețea informativă în favoarea Intelligence Service (serviciul de informații al Marii Britanii). Deconspirat de Serviciul Special de Informații, a fost arestat împreună cu toată rețeaua (august –

---

<sup>3</sup> Gheorghe Buzatu, Stela Cheptea, Marusia Cârstea (editori), *Pace și Război (1940-1944). Jurnalul Mareșalului Ion Antonescu (comentarii, anexe, cronologie)*, vol. I *Preludii. Explozia. Revanșa (4 septembrie 1940-31 decembrie 1941)*, Casa Editorială Demiurg, Iași, 2008, p. 265.

septembrie 1941) și exploatat informativ. Intervențiile lui Iuliu Maniu<sup>4</sup>, liderul Partidului Național Țărănesc, la mareșalul Ion Antonescu și interesul serviciilor de informații românești de a avea un canal de legătură cu serviciile omoloage anglo-americane, au făcut ca procesul de spionaj al acestui grup să nu înceapă niciodată. De asemenea, s-a refuzat serviciilor de informații germane, aliate, permisiunea de a interoga membrii grupului, iar Valeriu Georgescu a avut un regim preferențial, fiind deținut într-un fel de arest la domiciliu într-o locuință conspirativă a Serviciului Special de Informații. În acest context a intervenit și ultima audiență a lui Sever Bocu la Conducătorul Statului (9 septembrie 1941), ocazie cu care a propus ca ginerele său să fie menținut în arest la domiciliul său din Lipova. Mareșalul nu a aprobat cererea, motivând că fiind prea aproape de graniță există riscul unei evadări și, implicit, o deteriorare a relațiilor cu Germania. După 23 august 1944 Valeriu Georgescu a devenit subsecretar de stat pentru Industrie, Comerț și Mine (1 septembrie – 3 noiembrie 1944), ceea ce atestă o bună relaționare cu mediul politic și o răsplată pentru «suferințele» îndurate. În 1947 soții Valeriu și Lygia Georgescu au reușit să părăsească România, stabilindu-se în SUA, însă cei doi băieți – Constantin și Petre – au rămas în grija bunicilor, Sever și Marilina Bocu.

După reținere, la cei 75 de ani, bănățeanul a rezistat mai puțin de un an în temnița de la Sighet, acel abator al elitei politico-militare românești din prima parte a secolului XX, decedând la 21 ianuarie 1951. Decesul său, însă, nu a fost comunicat familiei, care în 1954 încă mai aștepta vești despre soarta sa. Soția sa, Marilina, a solicitat o audiență la Petru Groza<sup>5</sup>,

---

<sup>4</sup> Iuliu Maniu (n. 8 ianuarie 1873, Șimleul-Silvaniei, Sălaj – d. 5 februarie 1953, închisoarea Sighet), doctor în drept (1896), președinte al Societății „Petru Maior”, jurist consult al Mitropoliei Române Unite (1898-1915); intră în conducerea Partidului Național Român (1897), deputat în Parlamentul de la Budapesta (1906), mobilizat și trimis pe frontul italian în Primul Război Mondial (1914-1918). La 1 decembrie 1918 este ales președinte al Consiliului Dirigent (1918-1920), președinte al PNR (1919-1926) și membru al Academiei Române (1919). După fuziunea PNR cu Partidul Țărănesc (1926) este ales președinte al noului Partid Național Țărănesc (1926-1933, 1937-1947). Prim-ministru în trei rânduri (noiembrie 1928-iunie 1930; iunie-octombrie 1930; octombrie 1932-ianuarie 1933) după care a trecut în opoziție față de Carol II (1930-1940) și mareșalul Ion Antonescu (4 septembrie 1940-23 august 1944). După înlăturarea mareșalului Antonescu (23 august 1944) este numit ministru de stat (până la 4 noiembrie 1944). La 29 octombrie 1947 a fost implicat într-un proces, împreună cu alți lideri ai partidului, sub acuzația de „activitate criminală împotriva statului”, iar la 4 noiembrie 1947 a fost condamnat la închisoare pe viață de autoritățile comuniste.

<sup>5</sup> Petru Groza (n. 7 decembrie 1884, Băcia, Hunedoara – d. 7 ianuarie 1958, București), doctor în drept la Universitatea din Budapesta (1907), avocat, membru al Partidului Național Român. Deputat (1919), senator, s-a încadrat în Partidul Poporului fiind numit

președintele al Prezidiului Marii Adunări Naționale (cea mai înaltă funcție în stat), la care s-a prezentat împreună cu fratele ei, actorul Ion Manolescu<sup>6</sup>. În cadrul întrevederii aceasta a cerut „neîncetat”<sup>7</sup> să afle dacă Sever Bocu mai trăiește sau nu. Ulterior, Marilina Bocu a trimis un memoriu liderului român, la 1 iulie 1954 (**Anexa**<sup>8</sup>), în care a revenit cu solicitarea de a afla ce s-a întâmplat cu soțul său și, din cauza lipsei oricărui venit, a cerut permisiunea de a corespunde cu fiica și nepoții, de la care putea spera un minim de ajutor material. După arestarea partenerului de viață ea și nepoții au fost evacuați din casa de la Lipova, deposedați de toate bunurile și dislocați în Moldova (martie 1951 – aprilie 1954). Au suferit de frig și foame, au fost umiliți și tratați ca dușmani de clasă, în calitate de soție de demnitar burghez, respectiv copiii unui spion imperialist. Pentru reîntregirea familiei Georgescu a fost nevoie de intervenția personală a președintelui american Dwight Eisenhower, iar guvernul de la București a acceptat, în 1954, ca cei doi frați să fie trimiși în SUA, iar bunica lor să fie eliberată. La data respectivă, Marilina Bocu locuia la Breaza, cel mai probabil la fratele ei, fiind întreținută de acesta.

În urma memoriului primit, Petru Groza s-a adresat, la 17 august 1954, lui Iosif Chișinevschi<sup>9</sup>, viceprim-ministru al guvernului, să rezolve

---

ministru de Stat (aprilie-decembrie 1921, iulie 1926-iunie 1927) și ministrul Lucrărilor Publice (martie-iulie 1926). Înființează Frontul Plugarilor (ianuarie 1933), fiind susținut de comuniști. După al Doilea Război Mondial a devenit vicepreședinte al Consiliului de Miniștri (noiembrie 1944-februarie 1945) și președinte al Consiliului de Miniștri (martie 1945-iunie 1952). Până a decesul său a deținut funcția de președinte al Prezidiului Marii Adunări Naționale.

<sup>6</sup> Ion Manolescu (n. 17 februarie 1881, Breaza – 27 decembrie 1959, București) a debutat ca actor în 1905 și jucat mult timp la Teatrul național din București (1906-1909, 1929-1959), a înființat și condus primul sindicat al artiștilor din România (1919) și a fost numit inspector general al teatrelor. A fost decorat cu ordinal Steaua României cl. I în grad de cavaler, Ordinul francez în grad de comandor și prin Decretul nr. 43/23 ianuarie 1953 al Prezidiului Marii Adunări Naționale a fost declarat „artist al poporului”. Pentru mai multe detalii, a se consulta: Ion Manolescu, *Amintiri*, Editura Meridiane, București, 1962.

<sup>7</sup> Arhivele Naționale Istorice Centrale (în continuare: ANIC), fond *CCPCR Secția Cancelarie*, dosar 151/1954, f. 166.

<sup>8</sup> Documentul a fost editat și în: *Guverne și guvernanți. Scrisori către putere 1945-1965* (ed. Mioara Anton, Laurențiu Constantiniu), Editura Polirom, București, 2014, documentul nr. 39.

<sup>9</sup> Iosif Chișinevschi (n. 1905, Bălți – d. 1962, București), membru de partid (1928), membru CCPCR (1945-1960), vicepreședinte și prim-vicepreședinte al Consiliului de Miniștri (1950-1955). Pentru mai multe detalii, a se consulta: Alina Tudor, Dan Cătănuț, *O destalinizare ratată. Culisele cazului Miron Constantinescu-Iosif Chișinevschi*, Editura Elion, București, 2001; *Membrii CC al PCR. Dicționar* (coord. Florica Dobre), Editura Enciclopedică, București, 2004, p. 149-150.

problema în cauză. În opinia sa, măsurile punitive luate împotriva lui Sever Bocu au fost „nepolitice și fără rost”<sup>10</sup>, deoarece acesta era o personalitate marcantă a Banatului care a suferit în temnițele ungare pentru cauza românească. De asemenea, Groza a amintit că fostul ministru de interne, Teohari Georgescu<sup>11</sup>, i-a spus că Bocu a decedat la scurt timp după ce a fost arestat, însă nu exista nici o decizie oficială în acest sens. În plus, schimbarea din funcție a lui Georgescu, în 1952, a lăsat problema nelămurită. Problema unui ajutor pentru Marilina Bocu a fost considerată „justă”<sup>12</sup>, mai ales prin prisma bunurilor de mare valoare existente în muzeul și biblioteca de la Lipova, intrate în patrimoniul statului. În privința ajutorului pe care, eventual, aceasta să-l primească de la fiică și nepoți, lucrurile nu erau simple din cauza ginerelui, considerat un dușman al poporului și aflat în slujba unor oficine de spionaj imperialiste.

În acest fel regimul comunist a distrus vieți, a mutilat destine și a provocat multă suferință unor oameni a căror vină nu a putut fi niciodată stabilită cu exactitate. Pentru implementarea noilor ideologii – politice, economice, sociale ș.a. – s-a ales varianta exterminării celor care, într-o formă sau alta, puteau combate eficient și punctual regimul comunist, reprezentau o valoare morală și aveau de partea lor realizări într-unul sau mai multe domenii. În această categorie s-a încadrat și Sever Bocu, ale cărui realizări erau vizibile, iar personalitatea sa putea reprezenta o bornă greu de trecut în introducerea dogmelor venite de la Moscova. Finalul vieții i-a fost nemeritat de crud, însă amintirea și realizările lăsate urmașilor l-au impus în panteonul martirilor neamului românesc.

**Anexa**

1 iulie 1954

Breaza de Sus, raion Câmpina

Domnule Președinte,

Greu suferindă la vârsta mea de 72 de ani, după chinul ultimilor ani, vin întâi să mulțumesc Domnului Prim-Ministru Gheorghiu-Dej, dvs. și tuturor ce ați avut milă de sufletul torturat până la marginea nebuniei, a fiicei mele, despărțită de nenorocirea războiului de cei 2 fii ai ei, Constantin

---

<sup>10</sup> ANIC, fond *CCPCR Secția Cancelarie*, dosar 151/1954, f. 166.

<sup>11</sup> Teohari Georgescu (n. 30 ianuarie 1908, București – d. 30 ianuarie 1976, București), membru de partid (1929), membru CCPCR (1945-1952), ministru de interne (6 martie 1944-28 mai 1952). Pentru mai multe detalii, a se consulta: *Membrii CC al PCR. Dicționar* (coord. Florica Dobre), *op. cit.*, p. 287-288.

<sup>12</sup> ANIC, fond *CCPCR Secția Cancelarie*, dosar 151/1954, f. 166.

și Petre Georgescu, pe care i-am crescut în suferință 10 ani și pe care astăzi i-a și redat în brațele părinților. Vă rog să fiți încredințați că în acești doi copii, ați trimis din români bravi, cinstiți, onești și serioși, două suflete curate și luminate, doi misivi ai păcii, buni și blânzi.

Au muncit în frageda lor vârstă, orice muncă grea, conștiincioși, disciplinați și supuși, fiind prețuiți de toți tovarășii lor de muncă de care s-au despărțit cu emoție și duiosie, luându-și rămas bun, școală de suferință a muncii grele, ne-a pregătit învățăturile viitorului nostru, pentru că le-am trăit împreună cu familia voastră întregă. Cred că vor face cinste iubitei noastre Patrii și că vor sluji cu credință neștirbită și cu onoare desăvârșită, oriunde datoria îi vor chema.

Cobor în linie directă, după mama lor, de la străbunul lor Pavel Bocu din Țara Moților, tovarăș de luptă a lui Horia, frânți pe roată și sângele lor vărsat cu jertfe și iubire curată de Patrie, nu se dezmente. La fel ne-a fost neamul Manoleștilor, coborâtori din Ținutul Bârsei, statorniciți pe Valea Prahovei, cinstiți slujitori pentru neam și respect de lege. Nădăjduiesc că însăși viața mea întregă și a soțului meu, oglindită în casa noastră de la Lipova (Banat), județul Timiș-Torontal, astăzi Regiunea Arad și Raionul Lipova, pe care am dăruit-o țării încă de la căsătoria fiicei noastre, mama acestor doi copii, acum douăzeci de ani și pe care Comitetul de Artă al Consiliului de Miniștri de sub președinția dvs. a luat întregă cu o bibliotecă vastă de 25.000 cărți de știință, istorie, literatură, critici, în limbile română, franceză, germană, maghiară și o vastă colecție de ziare și reviste cu tot ce s-a scris de la Revoluția din 1848, precum și Muzeul etnografic, cu o prețioasă colecție de costume, cusături și țesături românești de mare valoare. Aproape cincizeci de ani această casă, veche de 160 de ani, ea însăși un muzeu, a fost o casă de muncă intensă, ziua și noaptea, cămin de adăpost al bătrânilor, văduvelor și orfanilor pe care, pe rând, le luam sub ocrotire ca să poată să-și câștige existența, țesând și cosind și împărțind traiul nostru zilnic modest, de intelectuali publiciști. Astfel am înjghebat muzeul meu etnografic și soțul meu, pasionat bibliofil, biblioteca lui în slujba tinerimii școlare, ca după moartea noastră această casă cu vaste și prețioase colecții de cărți și artă populară românească, rezultat al unei intense munci, modeste și tăcute, în slujba poporului și pentru mândria țării noastre, totul din chibzuință și asupra noastră muncă silnică.

Dorința noastră a fost să închiriem casa și o grădină de un pogon jumătate, unde experimentau încrucișări de pomicultură și plante medicinale, reușind a vindeca copiii anemici și bolnavi, să rămână muzeu și bibliotecă a Banatului, în mijlocul căruia am trăit și am muncit cu ei împreună.

Soțul meu a fost ridicat în noaptea de 5 mai, ora 2 după miezul nopții, 1950, de un căpitan Toth cu patru gradați de la Securitate, necunoscuți, din Timișoara, fără ca din clipa aceea tragică să mai am vreo știre de la el. Copiilor și mie, rămași stingheri și nefericiți mi s-a asigurat că, din ziua aceea, putem să ne continuăm opera, să primim vizitatori la muzeu, că eu voi rămâne și voi fi toată viața custodele propriului nostru așezământ în cinstea țării, cu toate drepturile din partea Statului. După zece luni am fost ridicată și eu, și copiii, fără nici o explicație până acum trei luni.

Astăzi sunt o ruină de abia scăpată cu viață și nu mă mai pot ține pe picioare, fără adăpost, fără un leu, fără familie, fără nici un semn al muncii mele din trecut, predând totul în grija Miliției din Lipova. Din acel an toate efectele noastre personale, îmbrăcăminte, lenjerie, tot strictul necesar.

Vin a vă ruga să aveți milă de chinul meu groaznic, spuneți-mi dacă soțul meu trăiește și spuneți-i că eu aștept să-l revăd și să-l îngrijesc, are acum 81 de ani. Este cel mai nobil și iubitor tovarăș de viață, spuneți-i că ați trimis copiii părinților, să fie liniștit. Iar mie vă rog să-mi îngăduiți a primi de la copiii mei vești scurte de sănătate și să le pot trimite și eu un rând scris de mine, să pot primi un ajutor lunar de la ei, să nu fie prea greu pentru fratele meu, bătrân de 75 de ani, având și el o grea familie de susținut după fratele decedat.

Aveți deplină și absolută încredere în onoarea mea, vă jur că nu am mințit și nu am greșit nimănui în viața mea și am respectat neîncetat legea și onoarea țării mele, căreia i-am închinat ca și soțul meu munca și iubirea noastră statornică.

Cu mulțumiri din partea copiilor  
și a mea,

/ss/ Marilina Bocu

(Arhivele Naționale Istorice Centrale, fond *CCPCR Secția Cancelarie*,  
dosar 151/1954, f. 167)



## **Identitate și alteritate religioasă în relatările misionarilor catolici din Moldova secolului XVII**

*Diana-Maria Dăian,  
Universitatea „Babeș-Bolyai”, Cluj-Napoca*

De-a lungul secolelor răspândirea și consolidarea credinței catolice a fost o preocupare constantă a Sfântului Scaun, ceea ce presupunea pe de o parte menținerea credinței în regiunile convertite la catolicism, iar pe de altă parte creștinarea teritoriilor locuite de “necredincioși” prin aducerea acestora la “dreapta credință”. Ideea de “creștinătate” în sensul teritoriilor care îl recunosc pe Papă drept autoritate spirituală supremă primește o puternică lovitură în secolul al XVI-lea, o dată cu apariția și răspândirea mișcării reformatoare. Răspândirea rapidă, popularitatea Reformei, dar și adeziunea conștientă a credincioșilor față de noile idei exprimate prin militantismul orășenilor și dezbaterile aprinse pe teme religioase stimulează o dată în plus reacția catolică, necesitatea unei revitalizări a structurilor instituționale, a unei reevaluări a aspectelor dogmatice și doctrinare devenind tot mai evidentă. Cum putea să se realizeze atunci recâștigarea pozițiilor Bisericii romane pierdute în fața Reformei? Care erau mijloacele de restaurare a credinței catolice gândite de Sfântul Scaun? În nici într-un caz violența și constrângerea; dimpotrivă, lucrarea de reductio (“readucerea” “credincioșilor” la modelul unei vieți religioase autentice abandonate ca urmare a mișcării reformatoare și a tulburărilor religioase) nu putea fi încredințată decât misionarului, a cărui activitate stătea sub semnul persuadării pe cale pașnică în detrimentul forței și violenței.

Din acest punct de vedere, prezenta cercetare își propune să analizeze raportul dintre identitatea și alteritatea religioasă în Moldova secolului XVII, având ca punct de plecare relatările misionarilor catolici, cu o focalizare asupra dominicanilor și franciscanilor aflați în teritoriu. Prezentul demers dorește așadar să contureze profilul “catolicului bun” prin menționarea elementelor ce definesc identitatea catolică așa cum sunt percepute de către misionari. În al doilea rând, capitolul urmărește să evedențieze modul în care misionarii, ca parte a “catolicilor buni” se raportează la lumea în care intră, dar mai ales ce anume percep din această lume, ce aspecte sunt considerate importante pentru a fi incluse în mărturiile lor, aceste informații fiind în măsură să creioneze portretul “celuilalt”. În

final, demersul de față intenționează să arate mijloacele prin care dominicanii, respectiv franciscanii conventuali și observanți acționează cu scopul de a include idealurile lor în realitatea multiconfesională pe teritoriul căreia își desfășoară activitatea.

**Termeni-cheie:** Contrareformă, strategii misionare, multiconfesionalism, franciscani, dominicani

La 16 aprilie 1645 minoritul conventual Francesco Maria Spera aflat în misiune în Moldova, scria secretarului Congregației De Propaganda Fide următoarele: *“Voi spune mizeriile din aceste locuri pentru ca să ajungă la cunoștința Sacrei Congregații și să se aducă îndreptare la toate...Și așadar vă declar că un tâlmaci de limba latină și polonă (catolic mai degrabă de nume decât de fapte) al acestui principe încearcă să ducă la capăt schisma începută, vrând să pună a fi alungat din această țară părintele Fra Marco Bandini, Arhiepiscop de Marcianopol și administrator al Moldovei, care are reședința la Bacău, prin neprimirea lui de domn ca atare, din cauza acestui tâlmaci. Și pentru a demonstra și mai mult acestor poporeni catolici că acel prelat nu este episcop adevărat ci un fals Frate, acel tâlmaci, drept paroh, a introdus în această biserică de la Iași-unde dintotdeauna slujesc misionarii-un preot ungar care ar fi iezuit, zice-se, și acest lucru s-a făcut fără consultarea vreunei persoane ecleziastice [...] iar noi aici nu putem face plângere la nimeni ci doar recurge la Sacra Congregație. Iar acel preot mai spune și oamenilor de aici că el este mai presus de episcopi și misionari”*<sup>1</sup>.

Cu toate că astfel de rapoarte sunt menite în primul rând a oferi o imagine de ansamblu asupra situației misiunilor, furnizând informații referitoare la activitatea misionarilor și la rezultatele ei, mărturiile înregistrează și ceea ce este important pentru misionarul aflat în teritoriu. Astfel, Francesco Maria Spera raportează Congregației De Propaganda Fide dificultățile misiunii catolice în Moldova primei jumătăți a secolului XVII (condițiile precare ale misiunii, subminarea poziției catolicismului prin încercările repetate de alungare a administratorului catolic al provinciei, Marco Bandini), dar informațiile incluse în relația sa ridică și problema “lumii celorlalți”, a alterității religioase. Categoria “celorlalți” nu acoperă

---

<sup>1</sup> Maria Holban, *Călători străini despre Țările Române*, vol. VII, Editura Științifică și Enciclopedică, București, 1968, p. 385.

din punct de vedere confesional doar grupul ortodox, populația musulmană sau tabăra ereticilor; dimpotrivă, înregistrarea franciscanului Spera conține importante indicii ale raportului identitate catolică-alteritate catolică, existând “catolici buni” și “catolici răi” (“*catolic mai degrabă de nume decât de fapt*”). Ce înseamnă atunci a fi catolic? Care sunt elementele ce definesc identitatea catolică potrivit rapoartelor misionarilor? Dar mai ales cum percep misionarii catolici alteritatea religioasă și cum acționează pentru ca realitatea din teritoriu să includă idealurile catolice?

Această cercetare își propune să analizeze raportul dintre identitate și alteritate religioasă în Moldova secolului XVII, având ca punct de plecare relatările misionarilor catolici, cu o focalizare asupra dominicanilor și franciscanilor aflați în teritoriu. Prezentul demers dorește așadar să contureze profilul “catolicului bun” prin menționarea elementelor ce definesc identitatea catolică așa cum sunt percepute de către misionari. În al doilea rând, cercetarea dorește să evidențieze modul în care misionarii, ca parte a “catolicilor buni” se raportează la lumea în care intră, dar mai ales ce anume percep din această lume, ce aspecte sunt considerate importante pentru a fi incluse în mărturiile lor, aceste informații fiind în măsură să creioneze portretul “celuilalt”. În final, acest demers intenționează să arate mijloacele prin care dominicanii, respectiv franciscanii conventuali și observanți acționează cu scopul de a include idealurile lor în realitatea multiconfesională pe teritoriul căreia își desfășoară activitatea.

Ipoteza de lucru a acestei cercetări o constituie ideea potrivit căreia o dată cu apariția Congregației De Propaganda Fide se reia problema raportului dintre “noi” (catolici) și “ceilalți”, respectiv a tratării “credincioșilor” (supușii principilor catolici) și a “necredincioșilor” (supușii principilor protestanți, populațiile necreștine din America, Africa, Asia)<sup>2</sup>. Relevant în acest sens este conținutul scrisorii din anul 1622 care aducea la cunoștința nunților apostolici înființarea Congregației și care dezbătea și abordarea “necredincioșilor”; cu toate că enciclica vedea în blândețe și în violență două modalități de raportare juxtapse, prezentându-le ca fiind complementare, opțiunea pentru persuadarea blândă a “celorlalți” era mult mai justificată<sup>3</sup>. Pe de o parte, Inchiziția își încheiase lucrarea cea mai importantă și erezia nu mai reprezenta o problemă majoră pentru teritoriile catolice, iar pe de altă parte îndoiala, risipirea certitudinilor asupra

---

<sup>2</sup> Peter Guilday, “The Sacred Congregation De Propaganda Fide” (1622-1922), în *The Catholic Historical Review*, vol. 6, nr. 4 (ian., 1921), p. 480, [www.jstor.org](http://www.jstor.org); James Amelang, *Omul baroc*, Editura Polirom, Iași, 2000, p. 177.

<sup>3</sup> Amelang, *op. cit.*, pp. 178-179.

adevărului aduse de Reformă, complexitatea comportamentelor umane și dificultățile în a le înțelege și ghida se constituiau în tot atâtea argumente care îndemneau spre blândețe, răbdare, înțelepciune și persuasiune<sup>4</sup>. Or, personajul în măsură să întrunească aceste cerințe era nimeni altul decât misionarul a cărui prezență va deveni o constantă a secolului XVII când misiunile religioase își vor fi câștigat întâietatea.

Ce se înțelege însă prin misiune? *Missio* era sinonimă inițial cu sarcina de a supraveghea bunul mers al diocazelor și de a restaura/instaura modelul vieții religioase autentice, atribuții ce erau încredințate unor clerici de către autorități superioare (Papa, episcopii sau vicarii episcopali)<sup>5</sup>. Treptat misiunea a dobândit valența unei instituții propriu-zise, identificându-se cu un loc, cu o reședință stabilă înainte de a fi o responsabilitate, o sarcină individuală atribuită clericilor pregătiți în predicare<sup>6</sup>. Scopul unei astfel de instituții era pe termen scurt lupta împotriva ignoranței prin accesibilizarea conținuturilor religioase și însușirea de către credincioșii simpli a adevărilor necesare salvării sufletului, iar pe termen lung “sădirea” credinței, aprofundarea mesajelor teologice și formarea unei conștiințe religioase. Or, în slujba acestor idealuri nu mai puteau fi puse forța, violența și armele, ci trebuia să se recurgă la meșteșugul cuvântului și la arta predicăției stăpânite de către misionari.

Care este însă “locul” misiunilor, altfel spus în ce teritorii sunt amplasate noile reședințe stabile ale misionarilor? Pentru a putea răspunde la această întrebare este necesar să facem apel la specificul grupului-țintă. Dacă misiunea are în vedere “necredincioșii”, propunându-și așadar creștinarea acestor populații, instaurarea modelului de viață creștină, dar și lupta împotriva ignoranței, cu siguranță teritoriile vizate vor fi dintre cele mai diverse, aparținând îndeosebi Lumii Noi și celorlalte teritorii descoperite de europeni (Asia, Africa). În schimb, dacă scopul misiunii este de a restaura adevărata credință afectată de mișcarea Reformei, de a consolida și aprofunda cunoașterea adevărilor teologice, atunci vorbim despre lumea “credincioșilor”, adică despre teritoriile care au fost creștinate, dar a căror evoluție nu a putut face abstracție de transformările fiecărei epoci (în mod special spațiul european). Interesul papalității pentru nordul și centrul Europei se accentuează în urma Conciliului de la Trento (1545-1563), întrucât ajungându-se la concluzia că împăcarea cu protestanții nu se putea realiza, catolicismul va căuta noi adepți în nord și est, mizând pe

---

<sup>4</sup> Guilday, *The Sacred Congregation*, p. 480; Amelang, *op. cit.*, pp. 178-179.

<sup>5</sup> *Ibidem*, p. 198.

<sup>6</sup> *Ibidem*, p. 203.

convertirile individuale<sup>7</sup>. Catolicismul posttridentin este unul militant, dar și unul misionar, misiunea fiind sinonimă în această perioadă cu Reforma catolică și reorganizarea ecleziastică<sup>8</sup>. Metaforic vorbind, Europa este la rândul ei o Indie; trimerterile din epocă la “aceste Indii” sau “Indiile din această parte” se referă la activitatea de predicare și cateheză inițiată în zonele rurale ale teritoriilor catolice sau în zonele în care există o prezență eretică, devenite adevărate teritorii de misionariat pe parcursul secolului XVII<sup>9</sup>.

Dar misiunile nu se rezumă doar la activitatea de *conversio* (convertirea, aducerea “necredincioșilor” la adevărata credință) și *reductio* (“readucerea” “credincioșilor” la modelul unei vieți religioase autentice abandonate ca urmare a mișcării reformatoare și a tulburărilor religioase), ci ele constituie importante mijloace de descoperire și interacționare cu alteritatea, cu “celălalt”, diferit de realitatea cunoscută până la acel moment. Importante mărturii privind abordarea, raportarea la “ceilalți”, dar mai ales creionarea și judecarea alterității în funcție de tipare și șabloane atent elaborate și vehiculate în epocă regăsim în înregistrările misionarilor.

Relatările misionarilor sunt indisolubil legate de activitatea și practica lor, întrucât personajele implicate în misiuni și depunând eforturi pentru aducerea “necredincioșilor” sau “readucerea” “credincioșilor” la “adevrata credință” au fost și cele care au immortalizat activitatea lor prin intermediul mărturiilor, al înregistrărilor. Exista însă un tipar ce trebuia urmat în vederea elaborării unei relatări, în cazul de față, a unei mărturii aparținând unui misionar? Cu siguranță exista o tradiție privitoare la relatări, la ce anume trebuie văzut și cum anume trebuie consemnat, dar modelele erau la fel de diferite precum tipurile de călători; în timp ce marinarii, neguțătorii, soldații, oamenii dedicați studiului și gentilomii în căutare de instrucție insistau asupra observării obiceiurilor, schimburilor economice, sistemelor de administrare a justiției, taxelor, sărbătorilor, riturilor și ceremoniilor, misionarii preferau să povestească despre lumi “diferite”, manifestând o curiozitate aparte față de diversitatea popoarelor, a obiceiurilor și a credințelor religioase<sup>10</sup>.

<sup>7</sup> Maria Crăciun, *Protestantism și ortodoxie în Moldova secolului al XVI-lea*, Presa Universitară Clujeană, Cluj-Napoca, 1996, p. 170.

<sup>8</sup> *Ibidem*, p. 171; William V. Hudon, “The Papacy in the Age of Reform”, în vol. *Early Modern Catholicism. Essays in Honour of John O’Malley*, Kathleen M. Comerford, Hilmar M. Pabel (eds.), University of Toronto Press, 2001, pp. 46-66, [www.jstor.org](http://www.jstor.org).

<sup>9</sup> Amelang, *op. cit.*, p. 197.

<sup>10</sup> *Ibidem*, pp. 181-182; Jean Baudrillard, Marc Guillaume, *Figuri ale alterității*, ediția a II-a, Editura Paralela 45, Pitești, 2002, p. 33.

Descrierea alterității presupune însă o multitudine de forme care individualizează expunerea. Astfel, o particularitate a relațiilor misionarilor constă în conturarea unei imagini a “celuilalt” într-o formă negativă, subliniindu-se lipsurile în comparație cu ceea ce se cunoștea (lipsă de straie, de legi, de comerț, de litere și de științe), ceea ce nu făcea altceva decât să evidențieze indirect superioritatea identității față de alteritate<sup>11</sup>. O altă particularitate este dată de sublinierea aventurii și a martiriului pentru credință ca expresie a exotismului teritoriilor intrate în sfera misiunilor și a barbarismului populațiilor-țintă<sup>12</sup>. Cu precădere din secolul al XVII-lea, se poate depista o altă specificitate a rapoartelor misionarilor, și anume miza asupra științei, asupra cunoașterii și pregătirii lor, aspect probat de “abundența” funcțiilor și de prestigiul, de popularitatea de care se bucură misionarii din partea autorităților locale; alături de ardoarea religioasă și exemplaritatea evanghelică, acestea reprezintă o urmare directă a instituirii unei lucrări minuțioase și de lungă durată în spațiul misionar: reorientarea spre interiorul lumii catolice și instruirea în chestiunile credinței nu doar a “necredincioșilor”, ci a tuturor creștinilor<sup>13</sup>. Pentru spațiile-țintă ale misionariatului, exceptând relatările propriu-zise înaintate Congregației De Propaganda Fide, un tip aparte de document este și raportul pe bază de chestionar, considerat de Violeta Barbu prima tentativă de globalizare birocratică din istoria omenirii, întrucât o dată evaluate și comparate, răspunsurile trimișilor în teritoriu constituiau materia primă pentru întocmirea unor scheme universale de strategii globale<sup>14</sup>.

Se regăsesc însă aceste particularități și în rapoartele misionarilor catolici din Moldova secolului XVII? Dar mai ales ce informații relative la situația misiunii catolice, la activitatea misionarilor și la rezultatele obținute putem desprinde în urma lecturării acestor relatări?

Pentru a putea răspunde întrebărilor de mai sus este necesară o scurtă trecere în revistă a elementelor ce definesc existența și evoluția catolicismului într-un teritoriu al majorității ortodoxe românești, așa cum se prezintă acestea pe parcursul secolului XVI și începutul secolului XVII. Biserica latină din Moldova ia naștere în secolul al XIII-lea ca urmare a

---

<sup>11</sup> Amelang, *op. cit.*, p. 182; vezi și Maria Crăciun, „Biserica uitată. Imaginea Bisericii ortodoxe răsăritene în scrierile călătorilor englezi din secolul al XVI-lea”, în *vol. Identitate și alteritate. Studii de imagologie*, Nicolae Bocșan, Valeriu Leu (coord.), Editura Banatica, Reșița, 1996, p. 8.

<sup>12</sup> Crăciun, *op. cit.*, p. 12; Amelang, *op. cit.*, p. 182.

<sup>13</sup> Amelang, *op. cit.*, pp. 183-184.

<sup>14</sup> Violeta Barbu, *Purgatoriul misionarilor. Contrareforma în Țările Române în secolul al XVII-lea*, Editura Academiei, București, 2008, p. 37.

prezenței și acțiunilor ordinelor mendicante (franciscani, dominicani). La trei secole distanță, grupul catolic includea comunități rezultate în urma migrațiilor sașilor, secuilor și maghiarilor din Transilvania, dar legăturile strânse păstrate cu Transilvania și succesul înregistrat de Reformă în Principat nu vor rămâne fără ecou, tulburând rapid viața acestor comunități<sup>15</sup>.

Domnia lui Despot-vodă (1561-1563) va fi o perioadă favorabilă răspândirii ideilor Reformei, îndeosebi datorită faptului că voievodul român a ajuns în centre europene ale Reformei, a intrat în contact cu personalități reprezentative ale mișcării (Filip Melanchton), a numit un episcop suprintendent la Cotnari (1562), iar în anul 1563 a pus bazele școlii latine. Maria Crăciun atrăgea atenția asupra faptului că domnia lui Despot nu a introdus pentru prima dată Reforma în Moldova și nici nu a inaugurat șirul încercărilor protestante de a câștiga noi adepți, ci ea a avut în vedere rezultatele favorabile înregistrate în acest sens în deceniile precedente<sup>16</sup>. Vitregiile la adresa Bisericii latine din Moldova continuă și sub Ioan Vodă cel Cumplit, care dă o serie de dispoziții legate de confiscarea unor proprietăți și de distrugerea efectivă a unor instituții și lăcașuri de cult catolice, aspecte ce probează politica anticatolică demarată de autoritatea centrală<sup>17</sup>.

Exceptând domniile lui Despot-vodă și Ioan Vodă cel Cumplit, este de reținut faptul că în ecuația catolicismului de pe teritoriul Moldovei intră un spațiu locuit majoritar de români ortodocși și un sprijin care trebuie obținut din partea unui patron în persoana voievodului ortodox. Într-adevăr, susținerea din partea domnului ortodox nu întârzie să apară; primele intervenții din partea lui Petru Șchiopul în favoarea comunităților catolice din Moldova se concretizează prin recunoașterea oficială a Bisericii romane de ierarhia voievodatului, prin facilitarea organizării unui sinod pentru introducerea reformelor posttridentine, dar și prin instalarea unei comunități

---

<sup>15</sup> Ultima atestare a unui episcop latin la Baia va fi în anul 1523. Cesare Alzati, *În inima Europei. Studii de istorie religioasă a spațiului românesc*, Centrul de Studii Transilvane, Cluj-Napoca, 1998, p. 147; vezi și Teresa Ferro, *Activitatea misionarilor catolici italieni în Moldova (secolele XVII-XIX)*, Editura Academiei Române, București, 2004, pp. 5-7; Eadem, *I missionari cattolici in Moldavia. Studi storici e linguistici*, Editura Clusium, Cluj-Napoca, 2005, pp. 37-39; Marco Bandini, *Codex: vizitarea generală a tuturor Bisericilor catolice de rit roman din Provincia Moldova: 1646-1648*, Editura Presa Bună, Iași, 2006, pp. 5-6.

<sup>16</sup> Crăciun, *op. cit.*, p. 120.

<sup>17</sup> *Ibidem*, pp. 149-151; vezi și Tiberiu Ciobanu, *Ion Vodă cel Viteaz: o viață eroică și un sfârșit tragic*, Editura Eurostampa, Timișoara, 2009, p. 45.

de iezuiți la Cotnari, cei mai mulți fiind expulzați din Transilvania ca urmare a hotărârilor dietei de la Mediaș (1588)<sup>18</sup>. În același timp, domnul dispune alungarea clerului protestant, confiscarea lăcașurilor de cult de la reformați și predarea lor catolicilor, precum și convertirea forțată a reformaților sub amenințarea cu pedepse<sup>19</sup>. O dată cu domnia lui Aron Tiranul începe însă o nouă perioadă de cotitură în evoluția bisericii latine din Moldova, absența unei autorități episcopale, dar și practica “episcopilor numiți” favorizând pe de o parte abuzurile la adresa clerului și a credincioșilor, iar pe de altă parte preluarea unor elemente străine universului devoțional catolic, de factură ortodoxă sau protestantă: participarea la unele sărbători ortodoxe (Boboteaza), divorțul și căsătoriile în rândul clericilor<sup>20</sup>. În același timp, Aron vodă duce o politică pro-Reformă, prin restituirea bisericilor anterior confiscate și prin acordarea libertății de credință<sup>21</sup>.

La granița dintre secolele XVI-XVII Moldova apare fără îndoială ca un teritoriu al dialogului confesional, în care climatul de relativă toleranță presupune demersuri importante privind recunoașterea reciprocă a celor două confesiuni (ortodoxă, catolică)<sup>22</sup>. Intensificarea relațiilor Moldovei cu Sfântul Scaun la sfârșitul secolului XVI, inițiativele privind refacerea unității ecleziale, menținerea bunelor raporturi cu Roma de către voievozii moldoveni, precum și existența unui număr mare de catolici în teritoriu se vor constitui în tot atâtea motive care vor determina Congregația De Propaganda Fide să instituie o misiune în acest spațiu românesc la doar trei ani distanță de la înființarea sa (1625)<sup>23</sup>.

Este menținut acest climat de dialog intereclezial și pe parcursul secolului următor? Dar mai ales există diferențe ce pot fi identificate în raportul dintre catolici și “ceilalți” în Moldova secolului XVII?

Pentru a putea da răspunsuri acestor întrebări, este necesară o ilustrare a ceea ce înseamnă să fii “catolic”, deci o conturare a profilului “catolicului bun”, așa cum reiese din rapoartele dominicanilor și franciscanilor (observanți și conventuali) aflați în misiune pe teritoriul

---

<sup>18</sup> Alzati, *În inima Europei*, pp. 155-156; vezi și Gheorghe David, *Petru Șchiopul (1574-1577; 1578-1579; 1582-1591)*, Editura Militară, București, 1984, pp. 166-168.

<sup>19</sup> Crăciun, *op. cit.*, p. 178.

<sup>20</sup> Alzati, *op. cit.*, p. 158.

<sup>21</sup> Crăciun, *op. cit.*, p. 160.

<sup>22</sup> Alzati, *op. cit.*, p. 160.

<sup>23</sup> Ferro, *op. cit.*, p. 62.



Moldovei de-a lungul secolului XVII<sup>24</sup>. Cu toate că misionarii nu conturează clar un portret al catolicului ideal, pot fi identificate câteva idei care trimit înspre un model de viață religioasă autentică. “Catolicul bun” este fără îndoială cel care trăiește sub autoritatea apostolică a Bisericii romane, cel care recunoaște primatul papal, așa cum lasă să se înțeleagă minoritul conventual Benedetto Emanuele Remondi din Milano<sup>25</sup>. Totodată, potrivit mărturiei lui Marco Bandini, dragostea față de aproapele și bunătatea manifestată față de semenii par a fi alte două calități ale unui catolic exemplar. Fra Gasparo din Noto este descris ca un “[s.a.] *multsârguincios misionar [...] ca un soldat și credincios luptător, în războiul împotriva Lumii, a Cărnii și a Infernului*”<sup>26</sup>, ceea ce îl face să devină un etalon al misionarului catolic, dar și un model al “adevăratului creștin”.

Un număr mare de rapoarte ale misionarilor amintesc **dificultățile pe care le întâmpină în călătoria lor spre spațiul misionar** (tulburări politice, boli, atacuri, jafuri) și modul în care reușesc să le depășească în vederea atingerii scopurilor cu care au fost investiți (grația divină, binecuvântarea acordată de suveranul pontif). Includerea unor astfel de

---

<sup>24</sup> Argumentația construită în continuare se bazează pe rapoartele următorilor misionari catolici: **Andrea Bobbi din Faenza (Andrea din Forli)**, dominican, prezent în Moldova în intervalul 1600-1604; **Paolo Bonnicio (Bonici) din Malta**, minorit conventual, prezent în Moldova între anii 1623-1627; **Benedetto Emanuele Remondi din Milano**, minorit conventual, prezent în Moldova între anii 1635-1636; **Bartolomeo Bassetti**, minorit conventual, prezent în Moldova între anii 1640-1644; **Gasparo din Noto**, minorit conventual, prezent în Moldova între anii 1643-1650; **Marco Bandini**, franciscan observant, prezent în Moldova între anii 1644-1649; **Petru Parcević**, franciscan observant, însoțitorul lui Marco Bandini, prezent în Moldova între anii 1644-1652/1653; **Francesco Maria Spera**, franciscan conventual, prezent în Moldova între anii 1644-1652; **Bernardino Valentini din Peruggia**, minorit conventual, prezent în Moldova în perioada 1650-1656/1657; **Vito Piluzzi din Vignanello**, franciscan conventual, prezent în Moldova între anii 1653-1687, cu o întrerupere în perioada 1675-1679; **Giovanni-Battista del Monte Santa Maria**, franciscan conventual, prezent în Moldova în intervalul 1663-1670; **Antonio Rossi din Mondaino**, franciscan conventual, prezent în Moldova între anii 1663-1678; **Antonio Angelini dei Campi**, franciscan conventual, prezent în Moldova între anii 1663-1680; **Giovanni Battista Volponi din Fiorentino**, franciscan conventual, prezent în Moldova între anii 1678-1687; **Antonio Giorgini**, franciscan conventual, prezent în Moldova între anii 1679-1689 și **Francesco Antonio Renzi din Stipite**, franciscan conventual, prezent în Moldova în intervalul 1679-1696. Vezi Holban, *Călători străini*, vol. IV, V, VII, VIII; Marco Bandini, *Lettere alla Santa Sede. Epistole către Sfântul Scaun*, Editura Ars Longa, Iași, 2008; Idem, *Codex, passim*.

<sup>25</sup> Holban, *op. cit.*, vol. V, p. 94.

<sup>26</sup> Bandini, *Codex*, p. 103.

detalii este în măsură să completeze portretul “bunului catolic” care doar prin credință și obediență este capabil să învingă barierele și să depășească obstacolele. Astfel Andrea din Forli relatează că “*prin mila lui Dumnezeu*” și “*puterea binecuvântării*” pe care i-a dat-o Papa a reușit să scape de ciurma din Ungaria, de boala sa și de “*tulburările sângeroase*” care au cuprins cele trei Țări Române<sup>27</sup>. Mari dificultăți întâmpină în călătoria sa misionară și franciscanul conventual Gasparo din Noto, care amintește în relația sa că “[s.a.] *a gustat toate nenorocirile care se pot închipui*”<sup>28</sup>, fiind lovit de tâlhari și atacat de calvini. Marco Bandini descrie în raportul său către Congregație drumul lung, plin de obstacole, “[s.a.] *cu cheltuieli, primejdii și chinuri, într-o țară barbară și străină, fără a cunoaște pe cineva și fără a fi cunoscuți aici*”<sup>29</sup>. Vito Piluzzi din Vignanello amintește jaful căruia i-a căzut victimă în timpul călătoriei, precum și “*informațiile înșelătoare*” pe care le-a primit din partea unui iezuit, ce “[s.a.] *se pretindea a fi misionar*”<sup>30</sup>, în timp ce Antonio Rossi din Mondaino mărturisea că a trecut în timpul călătoriei prin cele mai mari pericole, dar că a primit “[s.a.] *toate încercările trimise de împăratul ceresc care are grijă de toate*”<sup>31</sup>.

Identitatea se definește însă mult mai bine în momentul în care este raportată la alteritate, ceea ce înseamnă că și profilul catolicului secolului XVII poate fi construit mai ușor dacă este raportat la “celălalt”. Cine face parte din “lumea celorlalți” în Moldova secolului XVII? Cum este percepută alteritatea de către catolicii aflați în misiune în acest teritoriu? Dar mai ales ce anume percep din această lume și ce elemente decid să includă în relatările lor?

Cu siguranță obiectivul principal al rapoartelor este acela de a furniza Congregației De Propaganda Fide un bilanț al situației catolicismului din Moldova, astfel încât relatările și corespondența misionară încep să dobândească în această perioadă un caracter eminent administrativ<sup>32</sup>. Misionarii sunt interesați în primul rând de **numărul credincioșilor catolici și de modul în care sunt distribuiți în teritoriu**. Astfel, dominicanul Andrea din Forli identifică 21/25 de orașe din Moldova și Țara Românească în care trăiesc 10600 de suflete<sup>33</sup>. Franciscanul Paolo

---

<sup>27</sup> Holban, *op. cit.*, vol. V, p. 190.

<sup>28</sup> *Ibidem*, vol. VII, p. 25.

<sup>29</sup> Bandini, *Lettere*, p. 91.

<sup>30</sup> Holban, *op. cit.*, vol. VII, p. 78.

<sup>31</sup> *Ibidem*, p. 325.

<sup>32</sup> Ferro, *I missionari*, p. 66.

<sup>33</sup> Holban, *op. cit.*, vol. IV, p. 193.

Bonici din Malta include la rândul său un bilanț al locuințelor catolice de pe teritoriul Moldovei: Iași-50 de case; Huși-80; Suceava-22; Baia-40; Neamț-20; Roman împreună cu alte sate vecine-60; Bacău-100; Troțuș și alte sate-120; Bârlad-20; Galați-16<sup>34</sup>. Un “inventar” al familiilor catolice întâlnim și în raportul franciscanului Benedetto Emanuele Remondi din Milano, cuprinzând următoarele date: Galați-12 familii; Bârlad-20; Huși-100; Iași-65; Cotnari-60; Săbăuani-80; Roman-10; Bacău-40; Neamț-20; Baia-38; Suceava-8<sup>35</sup>. De asemenea, minoritul Bartolomeo Bassetti integrează în relatarea concepută ca urmare a vizitației canonice din Moldova date interesante privind numărul de catolici, după cum urmează: Bacău-112 case; Iași-60; Huși-81; Vaslui-6; Bârlad-13; Cotnari-47; Suceava-12; Baia-44; Neamț-17; Roman-7; Troțuș-22<sup>36</sup>. În a doua jumătate a secolului XVII, mărturia lui Vito Piluzzi aduce noi date privind numărul catolicilor: Iași-600 de suflete; Cotnari și împrejurimi-300; Suceava-16; Baia-200; Neamț-30; Săbăuani și satele vecine-700; Roman-10; Troțuș și împrejurimi-300; Galați-100; Bârlad-50; Vaslui-8<sup>37</sup>. Giovanni-Battista del Monte Santa Maria amintește 100 de case de catolici la Iași, 60 la Cotnari, 2 la Suceava, 40 la Baia, 10 la Neamț, 100 la Săbăuani, 2 la Roman, 40 la Huși, respectiv 19 la Troțuș<sup>38</sup>. În final, la sfârșitul secolului XVII, potrivit mărturiei lui Francesco Antonio Renzi din Stipite, numărul catolicilor era următorul: Iași-50 de familii; Huși-50; Bârlad-20; Galați-12; Bacău-12; Troțuș-18; satele de pe Siret (Săbăuani, Răchițeni, Tămășeni, Tețcani, Adjudeni)-200; Neamț-5; Cotnari, Baia-pustii. Giovanni Battista Volponi din Fiorentino susține însă că “[s.a.] nu numai în Baia, Suceava și Neamț [...] dar încă și în alte locuri locuite de catolici sau de schismatici nu au mai rămas decât zidurile goale, nu zic de la case, dar încă și de la biserici”<sup>39</sup>. Sigur că datele furnizate de misionari nu trebuie preluate *ad litteram*, necesitând o interpretare critică, dar compararea lor este în măsură să ilustreze aspecte importante privind situația catolicilor din Moldova. De exemplu, ușoara scădere înregistrată în numărul catolicilor de-a lungul secolului culminând cu pustiirea orașelor Cotnari și Baia poate fi pusă pe seama mai multor factori, de la convertirea la diferitele ramuri ale Reformei (luteranism, calvinism) până la evoluțiile politice și atacurile din partea tătarilor, vicisitudinile naturii, recoltele

---

<sup>34</sup> *Ibidem*, vol. V, p. 16.

<sup>35</sup> *Ibidem*, pp. 94-97.

<sup>36</sup> *Ibidem*, vol. VII, pp. 177-188.

<sup>37</sup> *Ibidem*, p. 90.

<sup>38</sup> *Ibidem*, pp. 216-220.

<sup>39</sup> *Ibidem*, p. 393.

proaste, foametea și epidemiile, ceea ce a determinat fie pierderile de vieți omenești, fie retragerea populației și refugiul acesteia în Transilvania, respectiv în teritoriile vecine<sup>40</sup>.

**Numărul și starea bisericilor** sunt un alt punct de interes al misionarilor franciscani. Potrivit datelor furnizate de minoritul Benedetto Emanuele Remondi din Milano, distribuția bisericilor catolice pe teritoriul Moldovei se prezintă astfel: câte una în Galați, Bârlad, Huși, Iași, Săbăuani, Roman, Neamț, Baia și două la Cotnari, Bacău și Suceava<sup>41</sup>. Starea bisericilor este una precară, cele mai multe fiind goale, lipsite de altar și de obiecte de cult. Marco Bandini este întristat să vadă “[s.a.] *biserica și casa lui Dumnezeu schimbată parcă în locaș pentru dobitoace și fiare: toată goală, fără altar, obiecte de cult și cele trebuitoare pentru slujbă*”<sup>42</sup>. O subliniază și Antonio Angelini dei Campi, amintind în raportul său că a văzut “*starea nenorocită*” a bisericii catolice sau Marco Bandini în urma vizitării tuturor bisericilor catolice din Moldova<sup>43</sup>. În a doua jumătate a secolului al XVII-lea imaginea panoramică asupra bisericilor catolice și bunurilor ecleziastice deținute va fi întregită prin mărturia lui Giovanni-Battista del Monte Santa Maria, după cum urmează: Iași-biserica deține vii, o stupină și un sat cu supuși; Cotnari-biserica are altare bine rânduite și numeroase obiecte de cult (potire, cruci de argint), deținând mai multe vii; Suceava-biserică supusă restaurării; Baia, Neamț, Huși, Roman-biserici bine organizate, cu vii în ținutul Cotnărenilor; Galați-biserica are în proprietate o vie și șase sau șapte prăvălii<sup>44</sup>. Acestor venituri se adaugă așa-numitele “elemosine”, constând în produse (cereale, vin, animale) luate de la credincioși, precum și în bunurile agonisite de pe urma legatelor testamentare; un exemplu relevant în acest sens regăsim în raportul lui Giovanni-Battista del Monte Santa Maria, care menționează următoarele: “[s.a.] *la Baia, răposatul Don Gheorghe Gross din acel oraș a lăsat multe lucruri bisericii noastre catolice, adică a lăsat ca să se slujească în acea biserică în fiecare săptămână, două slujbe, una pentru Sf. Treime și alta pentru morți, cu obligația, pentru moștenitorii săi, de a da 18 taleri pe an; de asemenea, a lăsat o fâneață, de care să se folosească parohul actual. Și tot astfel o oca, adică doi funți de argint, cu un inel de aur de bună calitate*

---

<sup>40</sup> Liviu Pilat, *Comunități tăcute. Satele din parohia Săbăoani (secolele XVII-XVIII)*, Editura „Dumitru Mărtinaș”, Bacău, 2002, pp. 82-83.

<sup>41</sup> Holban, *op. cit.*, vol. V, pp. 94-97.

<sup>42</sup> *Ibidem*, vol. VII, p. 302.

<sup>43</sup> Bandini, *Codex*, pp. 90, 100, 104, 110, 112, 114, 124, 128, 138, 174, 194, 196, 204, 220.

<sup>44</sup> Holban, *op. cit.*, vol. VII, pp. 216-219.

ca să se facă o cruce de argint pentru acea biserică; tot astfel un covor și alte lucruri de trebuință bisericii”<sup>45</sup>. Legatele testamentare pot fi interpretate ca indicii ale popularității de care s-au bucurat misionarii catolici, ale atașamentului credincioșilor față de aceștia; ele nu constituie simple gesturi filantropice, ci răsplătirea unor servicii spirituale pretinse de donator *pro perpetua memoria* și în vederea obținerii mântuirii<sup>46</sup>.

**Situația clerului** este o altă preocupare majoră a franciscanilor și dominicanilor aflați în misiune pe teritoriul Moldovei, aproape toate mărturiile consemnând lipsa preoților catolici și posibilitățile reduse de întreținere a acestora de către credincioșii de rând. De exemplu, Andrea din Forli identifică trei preoți catolici, lipsa preoților fiind menționată și în relația lui Paolo Bonici din Malta. Conventualul Bernardino Valentini din Perugia menționează faptul că la momentul anului 1649, când a fost propus ca misionar apostolic de către Congregație, în Moldova erau 20 de preoți catolici, pentru ca la interval de cinci ani (1654) să rămână doar 5<sup>47</sup>. Există și cazuri în care preoții care oficiază serviciul religios nu au fost hirotoniți. Pe de altă parte, *căsătoriile în rândul clericilor* sunt o prezență obișnuită în Moldova secolului al XVII-lea. O remarcă și dominicanul Andrea din Forli, vădit nemulțumit de faptul că “[s.a.] unii s-au însurat fățiș, cu toată solemnitatea, după ce au fost făcuți preoți, și alții aveau mai dinainte soții legiuite și au primit după aceea consacrarea în toate ordinele preoțești și așa, de mulți ani încoace, aceștia având fățiș soții, fii și fiice, celebrează slujbe și împărtășesc toate tainele bisericești acestor bieți sărmani”<sup>48</sup>.

Exceptând însă datele referitoare la situația catolicismului, la numărul și distribuția credincioșilor și a lăcașurilor de cult catolice din Moldova secolului XVII, există și informații de altă natură care pot fi extrase din relatările dominicanilor și franciscanilor observați și conventuali menite să particularizeze expunerea.

Ce se petrece însă după ce misionarul ajunge în teritoriu? Ce anume îl interesează în vederea asigurării succesului misiunii catolice?

Cu siguranță primul obiectiv al misionarului este **“dobândirea autorității”** prin **stabilirea unui raport clar cu puterea și prin răsturnarea raporturilor de forță nefavorabile**<sup>49</sup>. Pentru a-și putea

---

<sup>45</sup> *Ibidem*, p. 220.

<sup>46</sup> Mihaela Sanda Salontai, *Mănăstiri dominicane din Transilvania*, Editura Nereamia Napocae, Cluj-Napoca, 2002, p. 300.

<sup>47</sup> Holban, *op. cit.*, vol. VII, p. 425.

<sup>48</sup> *Ibidem*, vol. IV, p. 194.

<sup>49</sup> Amelang, *op. cit.*, p. 190.

exercita ministerul pentru care au fost trimiși de Sfântul Scaun sau de Congregația De Propaganda Fide, fie că vorbim despre episcopul catolic, fie de vicarul apostolic, fie de misionar, este necesară înfățișarea la domnie cu actele de numire (bule, breve papale), întrucât doar prin acestea se asigură primirea din partea autorității centrale a facultăților necesare cultului, adică jurisdicția *in spiritualibus* asupra populației catolice<sup>50</sup>. Se pare că încă de la sosirea lor în teritoriu s-au stabilit relații bune între trimișii Congregației De Propaganda Fide și domnitorii, respectiv episcopii moldoveni, aspect explicat deopotrivă prin preocuparea voievozilor față de contracararea succesului Reformei, față de stabilirea unui contact cu Sfântul Scaun, dar și față de garantarea libertății supușilor de a-și alege propria confesiune<sup>51</sup>. Misionarul caută să obțină așadar o confirmare a rolului său și o recunoaștere a autorității sale, ceea “[s.a.] liberă exercitare a conducerii spirituale a turmei de credincioși catolici”<sup>52</sup> sau “ogni grazia e consolazione” din partea domnului, despre care amintește și Marco Bandini. Același misionar își dovedește însă interesul și față de posibili curteni care i-ar putea susține cauza și ar putea funcționa ca buni mijlocitori pe lângă voievod: “[s.a.] vreun bărbat catolic sau schismatic de al cărui concurs și sprijin pe lângă acel principe ne-am putea folosi în nevoile și sărăcia noastră și a bisericilor noastre”<sup>53</sup>. Și conventualul Bernardino Valentini din Perugia include în relația sa informații referitoare la primirea sa de către domnitorul ortodox, care i-a dat “[s.a.] încuviințarea spre a putea administra sfintele taine în principatul său; i-a îngăduit să umble în haină monahală, să judece și să îndeplinească orice alte slujbe în legătură cu însărcinarea sa”<sup>54</sup>.

Suștinerea din partea domnului se dovedește o dată în plus în cazul asigurării bunului mers al misiunilor prin acordarea de subsidii financiare. De exemplu, dominicanul Andrea din Forli consemna faptul că “[s.a.] domnul dă zilnic tainuri cu prisosință, parte în natură și parte în bani numărați pentru episcop și slujitorii săi”<sup>55</sup>. Dar sprijinul cel mai important din partea brațului secular vine în momentul în care voievodul îl recunoaște pe misionar și îi confirmă autoritatea *in spiritualibus*. O dovedește în acest sens mențiunea lui Bartolomeo Bassetti cu privire la atitudinea domnitorului

---

<sup>50</sup> Barbu, *op. cit.*, p. 142.

<sup>51</sup> Ferro, *Activitatea misionarilor catolici*, p. 8.

<sup>52</sup> Holban, *op. cit.*, vol. VII, p. 300.

<sup>53</sup> *Ibidem*, p. 323.

<sup>54</sup> *Ibidem*, p. 428.

<sup>55</sup> *Ibidem*, vol. IV, p. 191.

moldovean, care “[s.a.] s-a arătat și se arată în toate împrejurările cu bune sentimente față de catolici și îndeosebi față de călugării lor”<sup>56</sup>; relevantă în același timp este și mărturia franciscanului Gasparo din Noto, care consemnează faptul că “[s.a.] [n.a. domnul] a binevoit să poruncească tuturor catolicilor noștri să-și trimită fiii, la biserica noastră catolică cel puțin în zilele de sărbătoare”<sup>57</sup>.

Avem de-a face de fapt cu una dintre particularitățile rapoartelor misionare, prezentă și în relatările catolicilor din Moldova secolului XVII: **punerea în evidență a funcțiilor** conferite misionarilor de principii sau de stăpânii domeniilor și, implicit, sublinierea, chiar dacă hiperbolizată, a popularității de care se bucură la nivel local. Există un adevărat ceremonial de primire a misionarului la curtea domnului Moldovei, așa cum o demonstrează și mărturia dominicanului Andrea din Forli: Domnul este cel care trimite “*propria sa caretă*”, dispune protecția misionarului prin însoțirea lui “[s.a.] de o trupă numeroasă de miliție polonă din garda sa”<sup>58</sup>, îl primește în cetate, în divanul public, alături de episcopii de rital său și de boierime și i se adresează cu respect. Pe de altă parte, plăcerea domnului de a se întreține la masă cu misionarii urmărind să le cunoască poziția în ceea ce privește chestiunile de factură dogmatică trebuie privită circumspect, fiind în opinia Violetei Barbu un fapt “mai degrabă accidental și personal, raportat de misionari spre a sublinia importanța prezenței și a pregătirii lor teologice”<sup>59</sup>.

“Abundența” funcțiilor deținute pe lângă voievodul ortodox, dar mai ales autoritatea cu care sunt investiți misionarii de patronul lor sunt două constante care răzbat din rapoartele franciscanilor și dominicanilor aflați în misiune în Moldova secolului XVII. Andrea din Forli menționează în relatarea sa dreptul conferit de voievodul ortodox, “[s.a.] de a porunci și cârmui în voie peste toate bisericile și poporeni catolici care se află în această țară, potrivit cu tot ce poruncește sanctitatea sa papa”<sup>60</sup>. Și Paolo Bonici din Malta face referire la împuternicirea dată de domnul țării de a putea “[s.a.] predica și oficia în toate locurile din țara sa”, precum și la îngăduința de a “[s.a.] face mănăstiri și locașuri”, în timp ce Marco Bandini relatează faptul că domnul Moldovei i-a acordat “[s.a.] o audiență foarte binevoitoare și curtenitoare [...] în timpul căreia cu dragoste, după ce s-a

---

<sup>56</sup> *Ibidem*, vol. VII, p. 179.

<sup>57</sup> *Ibidem*, p. 30.

<sup>58</sup> *Ibidem*, vol. IV, p. 191.

<sup>59</sup> Barbu, *Purgatoriul misionarilor*, p. 162.

<sup>60</sup> Holban, *op. cit.*, vol. IV, p. 191.

bucurat de venirea mea, s-a oferit în puține cuvinte să facă multul potrivit pentru Biserică și pentru persoana noastră”<sup>61</sup>. Însoțitorul lui Marco Bandini, Petru Parcević, descrie și el modul în care misionarii au reușit să obțină “[s.a.] favoare deplină de a rămâne în reședința de la Bacău”<sup>62</sup> pe toată perioada domniei lui Vasile Lupu. A câștiga recunoașterea și sprijinul domnului însemna în opinia lui Bernardino Valentini din Perugia a primi încuviințarea “[s.a.] spre a putea administra sfintele taine în principatul său, a umbla în haină monahală, a judeca și a îndeplini orice alte slujbe în legătură cu însărcinarea sa, a fi scutit de orice bir”<sup>63</sup>.

O altă particularitate a rapoartelor misionare din Moldova secolului XVII constă în faptul că acestea insistă asupra **gesturilor domnului** în momentul întâlnirii cu misionarul și al încredințării de acesta din urmă a scrisorilor/enciclicelor papale, reconstituirea acestora fiind în măsură să sublinieze încărcătura simbolică a comportamentului domnitorului. Astfel, dominicanul Andrea din Forli relatează că după ce episcopul catolic i-a încredințat domnului *o brevă sigilată* a Papei, el *a luat-o în mână, a admirat pecetea ei, s-a ridicat în picioare, s-a descoperit, a sărutat breva, a dus-o la cap, a dat-o secretarului latin să o citească și să o tălmăcească*, dar *a rămas tot timpul în picioare, cu cuca în mână* pe parcursul lecturii documentului<sup>64</sup>.

O dată ce misionarul primește recunoașterea, confirmarea autorității sale din partea domnitorului, acesta începe să-și desfășoare activitatea propriu-zisă în vederea convertirii/reconvertirii ereticilor și schismaticilor, adică a “celorlalți”. Cine sunt “ceilorlalți” în Moldova secolului XVII? Cum se raportează misionarii catolici la alteritate? Dar mai ales ce anume percep, de ce aspecte sunt interesați în momentul în care intră în contact cu “lumea celorlalți”?

“Lumea celorlalți” este una de o foarte mare diversitate etnică și confesională: moldoveni și greci “schismatici”, armeni “schismatici”, arieni, maghiari calvini și luterani, turci, tătari, evrei.

O primă dimensiune a alterității este conturată pe baza analizei cantitative, alături de numărul catolicilor, misionarii făcând și **un bilanț al “schismaticilor”**. De exemplu, minoritul Bartolomeo Bassetti include în raportul său următoarele date care fac referire la distribuția teritorială a schismaticilor: Bacău-130 de case (500 de suflete); Iași-15000 de case

---

<sup>61</sup> Bandini, *Lettere*, p. 49; vezi și Bandini, *Codex*, pp. 57-58.

<sup>62</sup> Holban, *op. cit.*, vol. VII, p. 361.

<sup>63</sup> *Ibidem*, p. 428.

<sup>64</sup> *Ibidem*, vol. IV, p. 191.



(60000 de suflete); Vaslui-230 de case (700 de suflete); Bârlad-3000 de case; Cotnari-120 de case (480 de suflete); Suceava-550 de case (3400 de suflete); Baia-180 de case (600 de suflete); Neamț-120 de case (470 de suflete); Roman-250 de case (1200 de suflete); Trotuș-45 de case (133 de suflete)<sup>65</sup>.

Misionarii catolici din Moldova secolului XVII includ în rapoartele lor și **aspecte de natură instituțională** ce caracterizează “lumea celorlalți”. De exemplu, Paolo Bonici din Malta este interesat de particularitățile instituției domniei ca manifestare a autorității temporale: numirea domnului de către sultan, înlăturarea posibililor adversari, strângerea dărilor ordinare și extraordinare pentru a putea achita datoria față de Poartă. Marco Bandini completează imaginea domniei cu detalii ce țin de curte și de principalii dregători: hatmanul, logofătul, vornicii, vistierul, uricarul, paharnicul, spătarul, sulgerul, postelnicul, stolnicul, jitnicerul, pisarul, comisul, pitarul, pivnicerul, vătaful, ușierul.

În strânsă legătură cu raporturile de putere sunt consemnate și detalii ce țin de **aspectele juridictionale**. Întrebarea firească pe care și-o pun misionarii este cine datorează cui ascultare. Boierii datorează supunere față de voievod, domnul având puterea de a-i înnobila sau depune. În aceeași ordine de idei, orășenii nu recunosc altă autoritate decât cea a domnului, în timp ce țărani, cu toate că sunt supuși stăpânilor de pământ pentru care prestează muncă, au datorii în bani numai față de voievod.

Un alt element care definește alteritatea este **autoritatea spirituală** față de care datorează ascultare schismaticii. Astfel, Paolo Bonici este interesat să includă în relația sa aspecte referitoare la “*cârmuirea celor duhovnicești*”, menționând existența unui arhiepiscop (de Suceava) și a trei episcopi (de Roman, de Huși, de Rădăuți) în Moldova secolului XVII care se află sub ascultarea “[s.a.] *patriarhului schismatic grec de la Constantinopol*”<sup>66</sup>.

“Lumea celorlalți” este și o lume a diferențelor de **ritualuri și practici religioase** (sărbători, post), reflectate în elaborarea propriului adevăr despre Dumnezeu și a manifestării propriei credințe. Există o serie de învățături perpetuate din generație în generație, începând cu dedicarea fiecărei zile a săptămânii unei sfinte sau unui sfânt, o mare importanță având ziua de vineri, dedicată sfintei cu același nume, “[s.a.] *sfânta ce stă neîncetat în genunchi înaintea tronului lui Dumnezeu, rugându-se cu*

---

<sup>65</sup> *Ibidem*, vol. VII, pp. 177-188.

<sup>66</sup> *Ibidem*, vol. V, p. 24.

*lacrimi pentru aceia care o cinstesc*<sup>67</sup> și continuând cu credința în reîntoarcerea sufletelor celor adormiți la casele lor pentru hrană în Joia Mare. Modalitatea de a sărbători, caracteristică unei colectivități, se constituie într-un adevărat element distinctiv, într-o adevărată marcă identitară, dând naștere alterității<sup>68</sup>. În cazul diferențelor de ritualuri și practici religioase, constatăm conturarea clară a unei alterități confesionale, construită de misionarii catolici care vehiculează un anumit set de sărbători, ca mărci ale Bisericii din care fac parte<sup>69</sup>. Astfel, alteritatea este promovată intenționat cu scopul de a-l descrie și eticheta pe „celălalt” în vederea diferențierii propriei identități, menite a fi menținute și apărate<sup>70</sup>. Prin dubla lor dimensiune de timp consacrat divinității și repausului, sărbătorile sunt pentru moldoveni un prilej al abținerii de la muncă și al plăcerilor, petrecând cu mâncare, băutură și joc. În ceea ce privește postul, moldovenii “[s.a.] *țin aceleași zile de post ca și grecii*”<sup>71</sup>.

Dar alteritatea se traduce și printr-un **port** și un **cod comportamental distinct**. Marco Bandini include în raportul său misionar o parte consistentă dedicată descrierii vestimentației, firii și obiceiurilor moldovenilor, considerându-i mai ospitalieri decât ceilalți români. Cu siguranță influențele orientale, mai ales turcești, nu pot fi contestate în ceea ce privește veșmintele moldovenilor, dar îmbrăcămintea se constituie într-un adevărat indicator al statutului social: blănurile și bijuteriile ca apanaj al boierimii și uneori al negustorimii, respectiv mătasea ca material a cărui utilizare se generalizează în rândul celorlalte categorii sociale. “[s.a.] *Isteți din fire, vioi, ei se bucură de o minte pătrunzătoare, au aplecare spre furt, sunt ostași foarte răbdători la frig și la arșiță, rabdă de foame și de sete două și trei zile rămânând teferi [...] nu prea sunt apți la negoț, la cultivarea ogoarelor sau viilor sau la meșteșuguri sau pentru oricare altă muncă*”<sup>72</sup>, relatează misionarul franciscan. În ciuda nivelului scăzut de pregătire, moldovenii au propriile obiceiuri pe care le transmit din generație în generație: salutul ca formă de exprimare a respectului prin sărutarea mâinii, plecăciunea față de persoanele de seamă, sărutarea picioarelor

---

<sup>67</sup> *Ibidem*, vol. VII, p. 343.

<sup>68</sup> Sorin Mitu, *Transilvania mea. Istorie, mentalități, identități*, Editura Polirom, Iași, 2006, p. 163.

<sup>69</sup> *Ibidem*, p. 167.

<sup>70</sup> *Ibidem*.

<sup>71</sup> Bandini, *Codex*, p. 416; Holban, *op. cit.*, vol. VII, p. 344.

<sup>72</sup> *Ibidem*, vol. VII, pp. 332-333; Bandini, *Codex*, pp. 376-378.

domnitorului în momentul înfățișării supușilor sau slujitorilor, dar și primirea oaspeților în conformitate cu unele reguli de conduită<sup>73</sup>.

Divorțul este și el o practică des întâlnită în “lumea celorlalți” din Moldova secolului XVII. Astfel, Paolo Bonici din Malta consemnează obiceiul locului ca episcopii să dea “hotărâri” de despărțire: “[s.a.] *când soții nu mai vor să stea împreună, ei oferă atâția bani episcopului până pot cădea la înțelegere, despărțirea făcându-se pe loc și fiecare se poate căsători încă o dată*”<sup>74</sup>.

Dar alteritatea nu se traduce doar prin majoritatea ortodoxă, tabăra musulmană sau grupul eretic, ci rapoartele misionarilor ne oferă importante indicii ale faptului că există și o alteritate catolică.

Cine este atunci “catolicul rău”? Dacă luăm în considerare laicatul, un exemplu de “catolic rău” este reprezentat de luteranii care trec la catolicism, dar care “[s.a.] *făceau slujba în felul luteranilor*”, așa cum relatează franciscanul Paolo Bonici din Malta<sup>75</sup>. Totodată, un număr mare de catolici nu știu rugăciunile Pater Noster și Ave și fac semnul crucii “*în felul schismaticilor*”, după cum consideră că este și corect. Marco Bandini folosește sintagma “*obiceiuri rele*” pentru a face referire la practicile împrumutate de la moldoveni și care necesitau îndreptare: “[s.a.] *aproape toți catolicii moldoveni se abțin de la mâncarea cărnii și a laptelui chiar și în ziua de miercuri, pe lângă zilele de vineri și de sâmbătă*”<sup>76</sup>. Pe de altă parte, Vito Piluzzi din Vignanello amintește faptul că “[s.a.] *înainte de misiune acești locuitori [n.a. catolicii din Moldova] trăiau ca luteranii, mâncau carne vinerea și sâmbăta*”<sup>77</sup>. Dacă ne referim la cler, “celălalt” poate îmbrăca ipostaza preotului catolic care, potrivit lui Francesco Maria Spera, “[s.a.] *face tocmai contrariul de ce face biserica romană și îndeosebi nu poartă nicio venerație prea sfântului sacrament al altarului, ci fărâmiturile care rămân în potir, le lasă în părăsire pe altar și Dumnezeu știe dacă nu le aruncă*”<sup>78</sup>. O particularitate a catolicismului moldovean identificată de același Spera este și prezența diaconilor, care ajung să preia atribuțiile pastorale ale preoților: de la oficierea slujbelor sau administrarea tainelor până la binecuvântarea caselor, cu excepția sfințirii mirului (“[s.a.]

---

<sup>73</sup> *Ibidem*, pp. 374-376.

<sup>74</sup> Holban, *op. cit.*, vol. V, p. 24.

<sup>75</sup> *Ibidem*, p. 26.

<sup>76</sup> *Ibidem*, vol. VII, p. 344.

<sup>77</sup> *Ibidem*, p. 80.

<sup>78</sup> *Ibidem*, p. 386.

*fac slujbele divine, botează, îngroapă morții, dau binecuvântări, astfel că din cauza acestor rătăcirii poporul gonește pe misionari și pe alți preoți”*)<sup>79</sup>.

Raportul dintre identitatea catolică și alteritatea catolică este demonstrat o dată în plus la nivelul misiunilor, respectiv la atitudinea franciscanului față de dominican, a franciscanului observant față de cel conventual sau a franciscanului față de iezuit. Andrea din Forli introduce în raportul său problema “zoccolanților”, adică a franciscanilor nereformați de la Bacău, un bun exemplu al “catolicilor răi” întrucât faptul că dețineau posesiuni contravenea voturilor călugărești<sup>80</sup>. În aceeași ordine de idei se dovedește plină de semnificații și mențiunea lui Bartolomeo Bassetti, potrivit căreia “catolicul rău” îmbracă imaginea proteică a dominicanului sau a franciscanului: “[s.a.] sunt în această provincie unii care au două soții fiind prima fugită, mai ales una pe care a unit-o în căsătorie fratele Giacinto dominicanul, care era vicar al episcopului, o alta pe care a unit-o parohul actual de Bacău, pe o alta părintele Sigismund Polonul, franciscan”<sup>81</sup>. Un paragraf plin de semnificații putem identifica în relatarea minoritului Francesco Maria Spera, care referindu-se la iezuitul Paul Beke, afirmă următoarele: “[s.a.] mai spune și oamenilor de aici că el este mai presus de episcopi și misionari”<sup>82</sup>. Și atitudinea lui Petru Parcević, însoțitorul lui Marco Bandini, față de membrii Societății lui Iisus demonstrează tensiunea dintre misionarul bun și misionarul rău: “[s.a.] că luteranii, calvinii, arienii, turcii, grecii, ereticii și alți necredincioși de aceștia persecută credința catolică și pe noi nu este un lucru atât de uimitor, dar ca niște clerici și anume clerici ai companiei lui Iisus să se apuce să persecute pe un episcop și pe preoți, creați în chip legiuit și trimiși de către Sacra Congregație, acest lucru sigur nu ar fi de crezut”<sup>83</sup>.

Cum se realizează atunci îndreptarea “obiceiurilor rele”? Dar mai ales cum acționează misionarii pentru a integra idealul de viață creștină autentică și modelele devoționale catolice în realitatea multiconfesională? Altfel spus cum se realizează adaptarea la “lumea celorlalți” și în ce măsură vorbim despre o renunțare la unele convingeri ale misionarului în favoarea câștigării de partea sa a “celuilalt”?

Analizând formele de interacțiune în care intră călătorii cu “lumea celorlalți”, Tzvetan Todorov este de părere că din acest moment nu mai este

---

<sup>79</sup> *Ibidem*.

<sup>80</sup> *Ibidem*, vol. IV, p. 192.

<sup>81</sup> *Ibidem*, vol. VIII, p. 51.

<sup>82</sup> *Ibidem*, vol. VII, p. 386.

<sup>83</sup> *Ibidem*, p. 358.

vorba despre trasarea unui simplu raport de reprezentare (cum îi gândim pe ceilalți?), ci despre stabilirea unei relații de contiguitate și de coexistență (cum trăim cu ceilalți?)<sup>84</sup>. În galeria de portrete ale călătorilor străini, același autor se oprește asupra misionarului creștin pe care îl consideră echivalentul asimilatorului. Această figură înglobează un anumit spirit de cruciadă, un mesianism, urmărind în principal să-i transforme pe “ceilalți” potrivit principiilor sale, văzând în diferența dintre el și “lumea celorlalți” o lipsă în raport cu propriul ideal<sup>85</sup>. În același timp, trebuie să ținem cont și de faptul că misionarul catolic are o identitate multiplă în componența căreia intră diferite elemente, ce se manifestă în strânsă legătură cu circumstanțele în care activează și cu rolul social pe care și-l asumă<sup>86</sup>.

Care este situația în Moldova secolului XVII? Prin ce se caracterizează raportul de contiguitate și de coexistență descris de Todorov? Dar mai ales care sunt mijloacele la care apelează misionarii catolici în vederea câștigării “celorlalți”?

Fără îndoială hotărârea de îndreptare a “obiceiurilor rele” implică la nivel teoretic convocarea unei adunări, menite să reafirme principalele puncte ale catolicismului posttridentin și să decidă asupra viitoarelor strategii și mijloace de acțiune. Este și opțiunea lui Bartolomeo Bassetti în momentul în care afirmă că “[s.a.] *pentru a smulge din rădăcină, cu totul rătăcirile și neregulile, m-am gândit să fac o adunare (congregatio) a tuturor clericilor (religiosi) care se află în această provincie [...] să determine tot ce va fi spre folosul și sporirea credinței și bisericii catolice*”<sup>87</sup>.

Cunoașterea limbii este cu siguranță una dintre cheile de succes ale interacțiunii, dar în același timp și o cale sigură către succesul profesional, devenind treptat o prioritate în deținerea unui post mai bun și mai prestigios, în obținerea confirmării sau a doctoratului<sup>88</sup>. Dominicanul Andrea din Forli amintește în raportul său faptul că a fost nevoit să solicite Liovului un ajutor care să-l însoțească și care să cunoască limbile polonă și română, “[s.a.] *după nevoile chiar ale acelor locuri*”<sup>89</sup>. Importanța cunoașterii limbii române este subliniată și în raportul lui Paolo Bonici din Malta, care este nevoit să învețe “[s.a.] *limba moldoveană ca și cum ar fi fost limba*

---

<sup>84</sup> Tzvetan Todorov, *Noi și ceilalți. Despre diversitate*, Institutul European, Iași, 1999, p. 464.

<sup>85</sup> *Ibidem*; Baudrillard, Guillaume, *Figuri ale alterității*, p. 63.

<sup>86</sup> Mitu, *Transilvania mea*, p. 27.

<sup>87</sup> Holban, *op. cit.*, vol. VII, p. 52.

<sup>88</sup> Ferro, *Activitatea misionarilor catolici*, pp. 17, 20.

<sup>89</sup> Holban, *op. cit.*, vol. IV, p. 194.

maternă” datorită faptului că “[s.a.] în țările acestea preoții nu pot să trăiască dacă nu au vreun ajutor din altă parte și dacă nu știu limba valahă, adică cea moldovenească, sau cea ungurească, sau cea germană”<sup>90</sup>.

Pregătirea adecvată a preoților, selectați din rândul populației, este o altă cale de aducere/readucere a “ereticilor”/”schismaticilor” la catolicism. Astfel, franciscanul Paolo Bonici din Malta afirmă clar faptul că nu cunoaște “[s.a.] altă cale pentru a readuce pe acești oameni la credință și pentru a o păstra decât să fie făcuți preoți dintre ei înșiși pentru ca să stea mereu cu ei”<sup>91</sup>. Petru Parcević vede însă nu numai în preoțime, ci și în călugării greci posibili intermediari în transmiterea învățăturilor catolice credincioșilor de rând, aspect probat de următoarea mărturie: “[s.a.] călugării greci mai deștepți vin la mine să se sfătuiască asupra unor chestiuni mai spinoase și asupra unor cazuri de conștiință [...] și chiar acești călugări sunt crainicii și trâmbița doctrinei catolicilor”<sup>92</sup>.

În strânsă legătură cu instruirea preoțimii poate fi plasată și intenția misionarilor de a pune bazele seminariilor teologice. De exemplu, franciscanul Paolo Bonici din Malta își exprimă intenția de a întemeia un seminar de doisprezece tineri la Suceava, “[s.a.] atât din Secuime, cât și din Moldova, care să fie crescuți sub disciplina unui episcop italian și aceștia ar sluji apoi ca preoți atât în Secuime, cât și în Moldova”<sup>93</sup>.

Activitatea de catehizare constituie și ea o bună strategie de răspândire și aducere la cunoștința populației a idealurilor de viață catolică în deplină concordanță cu canoanele tridentine: recentrarea asupra vieții parohiale și redimensionarea rolului preotului parohial ca intermediar între Dumnezeu și credinciosul de rând, participarea la Liturghie și la predică, primirea sacramentelor, respectarea sărbătorilor și a posturilor. În acest sens, franciscanul Gasparo din Noto traduce în “limba vorbită a țării” catehismul cardinalului Bellarmino, “[s.a.] cu explicațiile sale pentru a-l preda copiilor și chiar celor mari”<sup>94</sup>. De asemenea, împărțirea micilor reprezentări/imagini de sfinți reprezintă o altă tehnică la care recurg misionarii. Astfel, Paolo Bonici din Malta amintește în relatarea sa faptul că a lăsat locuitorilor din Bârlad “[s.a.] un mic chip al Sfântului Francisc”<sup>95</sup>.

---

<sup>90</sup> *Ibidem*, vol. V, p. 15.

<sup>91</sup> *Ibidem*, p. 27.

<sup>92</sup> *Ibidem*, vol. VII, p. 175.

<sup>93</sup> *Ibidem*, vol. V, p. 27.

<sup>94</sup> *Ibidem*, vol. VII, p. 25.

<sup>95</sup> *Ibidem*, vol. V, p. 27.

Cunoașterea de către misionar a particularităților locale ale catolicismului moldovean determină și anumite compromisuri în ceea ce privește unele practici religioase. De ce aceste compromisuri? Pe de o parte vorbim despre perpetuarea ritualurilor și a practicilor populare în ciuda scindării Bisericii, iar de pe altă parte trebuie să admitem izvorârea acordurilor dintr-o necesitate de ordin practic-asigurarea bunei conviețuirii a ortodocșilor și catolicilor<sup>96</sup>. Astfel, Vito Piluzzi din Vignanello afirmă faptul că deși “[s.a.] *catolicii din Moldova sunt de rit roman, totuși ne ținem de calendarul grecesc; în ce privește sărbătorile principale și posturile ne potrivim cu ei (=ortodocșii)*”<sup>97</sup>. Giovanni-Battista del Monte Santa Maria nu consideră că ar exista erori de credință în modul de viață și în practicile catolicilor din Moldova, după cum “[s.a.] *nu poate fi numită rătăcire dacă ei țin odată cu ritul grecesc posturile, păresimile și sărbătorile*”<sup>98</sup>, aceasta fiind în opinia misionarului urmarea firească a unui vechi obicei. Semnificativă în acest sens se dovedește și mențiunea lui Francesco Antonio Renzi din Stipite, potrivit căreia misionarii slujesc după calendarul vechi: “[s.a.] *după calendarul vechi după care slujim noi în Moldova*”<sup>99</sup>.

Sigur că adevărata integrare a idealurilor catolice în realitatea multiconfesională se face prin intermediul convertirilor. Rapoartele misionarilor conțin informații importante referitoare la succesul activității, succes ce se traduce prin numărul de convertiri/reconvertiri. De cele mai multe ori, acțiunile privind aducerea/readucerea la “adevărata credință” se îndreaptă înspre domn și anturajul acestuia, respectiv înspre familiile aparținând claselor de sus sau mijlocii întrucât acestea pot asigura bunul mers al misiunii, ceea ce nu înseamnă totuși o privare a credincioșilor de rând de activitatea de predicare și cateheză. Bineînțeles că cifrele prezente în relatările misionarilor trebuie privite cu reticență, recurgându-se la o multiplicare a numărului celor aduși pe “calea cea dreaptă” pentru a sublinia impactul și, implicit, eficacitatea demersurilor misionare. Având în vedere că acțiunea de convertire reprezintă cea mai mare victorie a unui misionar, credibilitatea rapoartelor misionarilor catolici în legătură cu succesul câștigării de noi suflete este cu mult diminuată, deoarece cu cât cifrele sunt mai spectaculoase, dar sunt probate de o singură mărturie, cu atât mai mult trebuie interpretate critic<sup>100</sup>. Un exemplu în acest sens este mărturia lui

---

<sup>96</sup> Pilat, *Comunități tăcute*, p. 206.

<sup>97</sup> Holban, *op. cit.*, vol. VII, p. 91.

<sup>98</sup> *Ibidem*, p. 223.

<sup>99</sup> *Ibidem*, vol. VIII, p. 117.

<sup>100</sup> Barbu, *Purgatoriul misionarilor*, p. 185.

Paolo Bonici din Malta, care înregistrează reconvertirea a 40 de familii, “[s.a.] *cele mai bune din acel oraș (n.a. Cotnari)*”<sup>101</sup>. În ciuda eforturilor sistematice ale misionarilor catolici de aducere a populației la propria confesiune, trebuie să avem în vedere faptul că nu întotdeauna convertirile au presupus și deplina transformare a moravurilor nereligioase ale celor convertiți<sup>102</sup>.

Dacă cea mai mare parte a convertirilor se realizează în urma activității misionare, există însă cazuri când acestea se produc datorită manifestării puterii divine sub forma miracolelor în lăcașurile de cult catolice. Interesantă în acest sens apare mărturia franciscanului conventual Bernardino Valentini din Perugia care înregistrează miracolul petrecut în biserica Sfinților Cosma și Damian din Troțuș și convertirea unui sas luteran: “[s.a.] *Noi am văzut adesea o lumină aprinsă ca o faclă în noapte, ocolind această biserică și astfel venim la tine părinte, spre a-ți povesti toate cele văzute și auzite de noi, și pe deasupra acest tovarăș al meu este luteran, și dorește să vină la sfânta noastră credință*”<sup>103</sup>.

Informațiile conținute de rapoarte ilustrează succesul, cu toate că uneori amplificat, de care s-au bucurat acțiunile misionare, aspect probat și de mărturia lui Antonio Rossi din Mondaino: “[s.a.] *și când au știut oamenii despre plecarea lui (n.a. Vito Piluzzi), au rămas întristați, că sunt lipsiți de un asemenea prefect de care au fost ajutați și ocrotiți la nevoile lor [...] iubit de toți, și de schismatici, și de catolici*”<sup>104</sup>. La polul opus stă mărturia lui Vito Piluzzi din Vignanello, care afirmă clar în relatările sale că “[s.a.] *nu se face niciun progres, de mulți ani încoace, din cauza dezbinărilor care se pornesc de către episcopii și vicarii apostolici împotriva părinților iezuiți și a misionarilor apostolici, neîngăduindu-le să cutreiere țara pentru a ajuta pe bieții catolici*”<sup>105</sup>. Existența unor contradicții în relatările privind succesul misiunilor catolice nu poate decât să ridice un semn de întrebare asupra progresului catolicismului în Moldova secolului XVII și asupra eficienței strategiilor misionare, compromisurile misionarilor și necesitatea de adaptare la realitățile locale prevalând asupra îndeplinirii scopurilor încredințate inițial.

Conchizând, această cercetare și-a propus să analizeze raportul dintre identitate și alteritate religioasă în Moldova secolului XVII, valorificând

---

<sup>101</sup> Holban, *op. cit.*, vol. V, p. 26.

<sup>102</sup> Todorov, *Noi și ceilalți*, p. 464.

<sup>103</sup> Bandini, *Codex*, pp. 116-118; Holban, *op. cit.*, vol. VII, p. 42.

<sup>104</sup> *Ibidem*, p. 326.

<sup>105</sup> *Ibidem*, p. 99.



rapoartele misionarilor dominicani și franciscani prezenți în teritoriu. Analiza demonstrează un interes major pentru realizarea bilanțului situației catolicismului, a numărului de credincioși și a stării lăcașurilor de cult ca informații ce trebuiau transmise Congregației De Propaganda Fide, dar și ca punct de plecare în adaptarea strategiilor misionare la realitățile locale. În al doilea rând, demersul a evidențiat modul în care misionarul catolic percepe lumea în care intră, dar și elementele considerate importante în portretizarea alterității; de o extraordinară diversitate etnică și confesională, “lumea celorlalți” este o lume a diferențelor de natură instituțională, jurisdicțională, rituală, lingvistică, precum și comportamentală. Alături de alteritatea “eretice” și “schismatică”, misionarii consemnează și existența unei alterități catolice, conturând în relatările lor profilul “catolicului bun” în opoziție cu “catolicul rău”. În final, analiza înregistrărilor misionare a arătat strategiile și tehnicile utilizate în vederea integrării idealurilor catolice în realitățile locale, compromisul fiind de cele mai multe ori calea spre succes. Figura misionarului completează așadar galeria “oamenilor apostolici”, a predicatorilor, dar el este un purtător al viitorului, un personaj proteic: intelectual, cunoscător al mai multor domenii, expert în arta comunicării (vizuală, orală, tipărită), profet, etnolog, conspirator, spion, răzvrătit față de ordinea constituită, maestru al meșteșugului de a pune stăpânire pe conștiințe și de a le ghida spre scopurile proprii, triumful adevăratei credințe<sup>106</sup>.

---

<sup>106</sup> Amelang, *op. cit.*, p. 209; vezi și Ferro, *Activitatea misionarilor catolici*, pp. 10-12; Eadem, *I missionari*, pp. 66-69.

## Liturghierul în serviciul divin. Istoric și tematică

Paul Krizner,  
Profesor titular la Școala Gimnazială Grăniceri și Școala  
Gimnazială „Sabin Manuilă” Sâmbăteni, jud. Arad

### Câteva considerații generale.

Dezvoltarea acestei cărți de cult numită *Liturghier*, s-a făcut în decursul timpului, iar pe teritoriul țării noastre primele tipărituri de acest gen apar în limba slavonă, limbă folosită în cultul local până la sfârșitul secolului al XVIII-lea. O trecere directă de la limba slavonă la limba română nu se putea face și s-a recurs la trecerea lentă, inclusiv prin tipărituri, astfel avem așa numitele cărți bilingve sau slavo-române. Și *Liturghierul* cunoaște o astfel de ediție, iar ulterior apare *Liturghierul* ortodox în limba română, care va ține vie conștiința religioasă a credincioșilor.

În ceea ce privește diferențele tipiconale din *Liturghierul*, acestea ortodox sunt destul de vaste, ținând seama de zona în care au apărut, cum sunt de exemplu edițiile din Transilvania care prezintă cuvinte și expresii inedite, datorită influenței catolice din secolul al XVIII-lea, însă nu putem vorbi de o introducere în textele din cadrul Sfintei Liturghii a unor rugăciuni de influență calvină sau catolică. Cu siguranță au existat probleme de limbă în special în această zonă, ținând seama de disputele dintre termenii *serv* și *rob* care au apărut simultan în texte liturgice din secolul al XVIII-lea în unele tipărituri.

Despre această carte de cult numită *Liturghier* s-au scris numeroase studii atât din punct de vedere liturgic cât și istoric.

Renumitul liturghist Ene Braniște dedică un capitol, în lucrarea sa *Liturgica Generală*<sup>1</sup>, cărților de cult sau de ritual, unde prezintă *Liturghierul* din punct de vedere liturgic, amintind atât rânduiala sau tipicul, cât și cuprinsul acestuia. Alături de el, s-a mai ocupat de prezentarea cărților de cult și profesorul de liturgică bucureștean, Petre Vintilescu<sup>2</sup>, socrul părintelui Ene Braniște, iar la Cernăuți Vasile Mitrofanovici<sup>3</sup> tipărește în 1909 o lucrare unde scoate în evidență importanța acestei cărți de cult. O

---

<sup>1</sup> Ene Braniște, *Liturgica Generală*, București, 1993, pp. 644-672.

<sup>2</sup> Petre Vintilescu, *Liturghierul explicat*, București, 1972, p. 384.

<sup>3</sup> Vasile Mitrofanovici, Teodor Tarnavski, Nectarie Nicolae Cotlarciuc, *Liturgica Bisericii Ortodoxe, cursuri universitare*, Cernăuți, 1929.

contribuție la îmbogățirea istoriografiei liturgice o face și Marin Mălinaș, un alt cercetător din aceea perioadă, care scrie despre manuscrisele din Bihor unde prezintă și anumiți copiiști din secolele XV-XVIII<sup>4</sup>. Tot pentru această zonă, Chiril Pistrui<sup>5</sup> reușește să publice un studiu cu privire la manuscrisele din Biblioteca Episcopiei Ortodoxe din Oradea.

Literatura istoriografică a *Liturghierului* este destul de vastă, astfel printre cercetătorii care s-au ocupat cu această carte de cult amintim pe I. Bianu, Nerva Hodoș<sup>6</sup> și Constantin Mălinaș<sup>7</sup>, care au reușit publicarea unui catalog al cărții vechi românești de unde avem date inedite cu privire la *Liturghier*. O contribuție importantă asupra alcătuirii bibliografiei românești vechi a avut-o și clericul Ștefan Moldovan care a contribuit la *Bibliografia Românească veche*<sup>8</sup>.

Pe teritoriul țării noastre primele tipărituri de acest gen sunt în limba slavonă: *Liturghierul* lui Macarie din 1508, a *Liturghierul* lui Coresi din 1570 și cel al Mitropolitului Munteniei Antim Ivireanu din 1706<sup>9</sup>. Datorită faptului că o trecere directă de la limba slavonă la limba română nu se putea face, s-a recurs la trecerea lentă inclusiv prin tipărituri, astfel avem așa

---

<sup>4</sup> Marin Mălinaș, *Manuscrise liturgice din Bihor*, în „Biserica Ortodoxă Română”, An XCIII (1957), nr. 9-10, pp. 1128-1138.

<sup>5</sup> Chiril Pistrui, *Manuscrise românești și slave în Biblioteca Episcopiei Ortodoxe Române a Oradiei*, în „Biserica Ortodoxă Română”, nr. 5-6, (1974), pp. 774-790.

<sup>6</sup> I. Bianu, Nerva Hodoș, *Bibliografia românească veche, 1505-1830*, vol. I-III, București, 1903, 1910, 1912-1916 (vol. III, în colaborare cu Dan Simionescu).

<sup>7</sup> Constantin Mălinaș, *Catalog de carte veche românească 1643-1830*, Oradea, 1993.

<sup>8</sup> Florian Dudaș, Ștefan Crișan *Contribuțiile clericului Ștefan Moldovan la Bibliografia Românească veche*, în „Biserica Ortodoxă Română” An XCIX (1981), nr. 3-4, p. 421.

<sup>9</sup> Tipografia de la București se leagă de personalitatea vrednicului de pomenire ierarh Antim Ivireanul, originar din Ivirea în Georgea. Data și locul nașterii sunt foarte discutate, dar Fanny Djindjihoșvili susține că Antim s-a născut cel mai probabil în anul 1650. Despre locul nașterii sale se presupune că ar fi Karthli, o provincie din zona centrală a Georgiei, având capitala la Tiflis. La naștere părinții lui, Ioan și Maria, i-au pus numele de Andrei, iar după călugărie a primit numele de Antim, se pare că s-a călugărit în ordinul Sfântului Vasile cel Mare, unde inițiala numelui de la botez era păstrată și la călugărie. Una din cele mai importante tipărituri de Râmnic pe care le-a produs Antim este și *Evhologhionul* sau *Molitfelnicul* din 1706, care este structurat pe două volume, primul era un fel de *Liturghier*, iar al doilea un *Molitfelnic*, care se pare că este prima ediție românească din Muntenia și tradus de Antim Ivireanul după *Evhologhionul* tipărit la Veneția în 1601 de Nicolae Glikis și retipărit în 1647 de Iacob Goar la Paris, intitulat *Evhologhion rive rituale graecorum complectus artus et ordines divinae liturgiae*. Dintre cărțile de cult tipărite de mitropolitul Antim Ivireanul în limba română și care se pare că erau în creștere numerică amintim: *Psaltirea* de la 1710, *Octoiul* de la 1712, *Dumnezeieștile și Sfintele Liturghii* de la 1713 (practic o reeditare a ediției din 1706) și, nu în ultimul rând, *Evhologhionul sau Molitfelnicul* de la 1713.

numitele cărți bilingve sau slavo-române. Datorită costurilor mari pentru achiziționarea unui *Liturghier* tipărit, dar și pentru că unele parohii nu-și puteau permite o astfel de carte, s-a recurs la copierea lui în manuscrise, astfel preotul putea răspunde nevoilor sau trebuințelor parohienilor săi. De prezentarea acestor manuscrise din Biblioteca Mitropoliei Sibiului s-a ocupat și preotul Chiril Pistrui<sup>10</sup>.

*Liturghierele* în manuscris au fost achiziționate de unele parohii, iar ulterior au fost donate de unii preoți, care în timp au reușit să-și cumpere o carte tipărită, după cum menționează părintele Titus Roșu<sup>11</sup>. În Transilvania circulația manuscriselor s-a datorat refuzului autorităților habsburgice de a aproba tipărirea cărților de cult ortodoxe, având în vedere faptul că de la 1698-1701, ortodocșii din Transilvania au fost obligați să treacă la uniație. De manuscrisele care s-au mai păstrat de pe teritoriul acestui principat s-a ocupat profesorul Chiril Pistrui<sup>12</sup>.

Transcrierea sau copierea în manuscris a cărților de cult au fost făcute de diverși copişti atât din Transilvania, proveniți din părțile Moldovei, cum reiese din studiul lui Virgil Molin<sup>13</sup>, dar și din părțile Bihorului și a Aradului. Printre numeroșii copişti îl amintim aici pe diaconul Ion din Budești care, după Rodica Rădulescu<sup>14</sup>, se îndeletnicea cu acest meșteșug. O listă cu însemnări de copişti o găsim și în lucrarea profesorului Gabriel Ștrempel<sup>15</sup>, mergând cu prezentarea lor până la anul 1800. De copişti din Transilvania și în special de cei din Bihor s-a ocupat și Atanasie Popa<sup>16</sup>.

Ca perioadă de început a alcătuirii *Liturghierului* putem afirma că este veacul al IV-lea, iar dezvoltarea sau evoluția sa a durat mult timp, când în secolul al XII-lea, cunoaște apogeul dezvoltării acestei cărți de cult<sup>17</sup>.

---

<sup>10</sup> Chiril Pistrui, *Manuscrise slave în Biblioteca Mitropoliei Ortodoxe din Sibiu*, în „Mitropolia Ardealului”, An XV (1970), nr. 11-12, pp. 826-838.

<sup>11</sup> Titus Roșu, *Cinci manuscrise Bihorene din secolul al XVIII-lea*, în „Mitropolia Banatului”, An XXII, nr. 4-6, pp. 246-249.

<sup>12</sup> Chiril Pistrui, *101 Manuscrise în Transilvania – secolele XII-XVII*, în „Biserica Ortodoxă Română”, An XCIX (1981), nr. 5-6, pp. 643-653.

<sup>13</sup> Virgil Molin, *Copişti moldoveni în Banat la începutul secolului al XVIII-lea*, în „Mitropolia Olteniei”, 1964, nr. 11-12, pp. 859-869.

<sup>14</sup> Rodica Rădulescu, *Un copist arădean necunoscut*, în „Patrimoniul național cultural”, vol. II, București, 1983.

<sup>15</sup> Gabriel Ștrempel, *Copişti de manuscrise românești până la 1800*, vol. I, 1959.

<sup>16</sup> Atanasie Popa, *Copişti moldoveni din Transilvania în secolele XVII-XVIII*, în „Mitropolia Moldovei și Sucevei”, An XV, nr. 7-9, 1969, pp. 468-467, Idem, *Copişti și manuscrise în Bihor secolele XVII-XVIII*, în „Crisia”, 1979, pp. 323-336.

<sup>17</sup> E. Braniște, *op. cit.*, p. 653.

În secolul al XI-lea s-a descoperit în Sfântul Munte Athos un *Evhologhion a lui Serapion*<sup>18</sup> care a fost episcop de Thumis sau Thumuis, această carte datând din secolul al IV-lea<sup>19</sup>. Se pare că acest episcop nu este altul decât contemporanul și bunul prieten al lui Atanasie cel Mare, iar orașul Thumis se afla undeva în Egiptul de jos în apropierea Alexandriei<sup>20</sup>. Autorul acestei cărți, chiar dacă poartă numele episcopului Serapion se pare că nu este el cel care l-a alcătuit, ci acesta doar a făcut unele modificări de adaptare a anaforalei liturgice la cerințele vremii sale<sup>21</sup>, când creștinii ortodocși luptau împotriva ereziei lui Arie<sup>22</sup>. Tot Serapion a modificat rugăciunea untdelemnului și a îmbogățit textul unor rugăciuni, încadrându-le într-o grupă separată și punând la supratitlu numele de *Serapion*<sup>23</sup>. Acest *Evhologhion a lui Serapion* are la bază un *Arhieradicon* scris cu mult înainte de anul 300<sup>24</sup>, dar care nu s-a mai păstrat. *Liturghierul* ortodox are o valoare însemnată, la fel ca și *Molitfelnicul* sau *Evhologhionul*. După cum bine se știe, *Liturghierul* a fost extras din acest *Evhologhion*, precum și din Codicele Barberini, atestat documentar în secolele VIII-IX.

În primele manuscrise ale *Liturghierului* nu existau decât rugăciunile ce sunt citite de către preot în taină la Sfânta Liturghie, de aceea în tradiția liturgică această carte se mai numește și „*Rânduiala Tainelor*” sau „*Cartea tainelor*”. Dialogul între rugăciunile ce le citește preotul și ecteniile rostite de diacon a apărut sub forma unei cărți de cult mult mai târziu, în secolele X-XI, iar până atunci existau ca două cărți separate sau diferite, *Liturghierul* – unde erau cuprinse rugăciunile rostite de preot și „*Cartea diaconului*” sau „*Diaconalele*”<sup>25</sup>.

În veacurile XI-XIV rânduiala „*Proscomidiei*” cunoaște apogeul evoluției și apare adăugată în cadrul *Liturghierului*. Din secolul al XVI-lea încep să apară ediții tipărite ale *Liturghierului*, ediția princeps văzând

---

<sup>18</sup> Ioan I. Ică jr. *Canonul Ortodoxiei, vol. I Canonul Apostolic al primelor secole*, Edit. Deisis/Stavropoleos, 2008.

<sup>19</sup> Ioan Floca, *Molitfelnicul ortodox – studiu istorico-liturgic cu privire specială asupra Molitfelnicului românesc până la sfârșitul secolului XVIII-lea*, în „*Mitropolia Ardealului*” An VII (1962), nr. 1-2, p. 94.

<sup>20</sup> Nicolae Popoviciu, *Epicleza euharistică*, București, 2003, p. 146.

<sup>21</sup> *Ibidem*.

<sup>22</sup> Referitor la erezia lui Arie sau Arianismul se pot studia Nicolae Chifăr, *Istoria Creștinismului*, Iași, 2000, vol. II, p. 11-29 și Emanoil Băbuș, *Introducere în Istoria Bisericească Universală*, București, 2003, pp. 97-102.

<sup>23</sup> I. Floca, *op. cit.*, p. 94.

<sup>24</sup> *Ibidem*.

<sup>25</sup> *δικονικν* sau *ιεροδιακονικον*, însemnând *Cartea diaconului* sau *Rânduiala diaconului*.

lumina tiparului la Roma, în anul 1526, fiind vorba de un *Liturghier* grec, sub directa îngrijire a lui Dimitrie Ducas<sup>26</sup>.

*Liturghierul* românesc a cunoscut și el o perioadă de tranziție, iar primele sale ediții, atât cele în manuscris, cât și cele tipărite, erau bilingve, slavo-românești. Trebuie menționat faptul că în edițiile bilingve doar instrucțiunile tipiconale erau scrise în limba română, iar rugăciunile erau scrise în slavonă, considerată alături de limba latină și greacă, limbă sacră.

*Liturghierul* ortodox are o importanță deosebită în serviciul divin public, ținând seama de faptul că el cuprinde cele trei Liturghii ce se săvârșesc în cultul ortodox, Liturghii ce au în centru lor actul unirii reale a omului cu Hristos prin Taina Euharistiei sau a Împărtășaniei. Epicleza euharistică ce are loc în cadrul Sfintei Liturghii a Sfântului Ioan Gură de Aur și a Sfântului Vasile cel Mare, prin comuniunea liturgică a omului prezintă intrarea lui în Împărăția cerurilor, cum aflăm încă din rostirea de către preot a Binecuvântării Mari: „*Binecuvântată este Împărăția Tatălui și a Fiului și Sfântului Duh...*”.

*Liturghierul* ortodox are o vechime deosebită, ținând seama că primele Epicleze Euharistice aparțin Sfântului Iacov și ulterior sunt cuprinse în *Evhologhionul* lui Serapion din secolul al IV-lea. Deci dacă ar trebui să dăm o dată de început a apariției textului Liturghiei, din acest secol ar trebui să începem cercetarea noastră bazată pe documente existente.

*Liturghierul* ortodox a evoluat din punct de vedere al cuprinsului, el fiind găsit atât în manuscrise slave sau românești, cât și în ediții tipărite, în cuprinsul *Evhologhioanelor*.

Mărturie ne stă manuscrisul *Liturghierul-Molitefelnic* scris în anul 1672 de Ilie din Țara Crișului<sup>27</sup>.

Apariția *Liturghierului* ca și carte de sine stătătoare fără alte implicații ale *Molitefelnicului*, pe teritoriul țării noastre, se datorează monahului Macarie în 1507, care tipărește o astfel de carte pentru nevoile preoților, în limba slavonă. Un aspect important îl are limba în care se slujea Dumnezeuiasca Liturghie pe teritoriul românesc și nu în ultimul rând cum s-a ajuns la forma actuală a Liturghierului.

---

<sup>26</sup> Petre Vintilescu, *Liturghierul explicat*, București, 1972, p. 22.

<sup>27</sup> Liviu (Laurențiu) Streza, *Manuscrise liturgice românești în biblioteca Arhiepiscopiei Sibiului – prezentare generală*, în „Mitropolia Ardealului”, An XIX, nr. 4-6, 1974, p. 234.

### **Ce este Liturghierul. Denumiri folosite în decursul timpului.**

Această denumire de *Liturghier* sau *Slujebnik*<sup>28</sup> o poartă cartea de cult din Biserica Ortodoxă ce cuprinde Sfintele și Dumnezeieștile Liturghii ale Sfântului Ioan Gură de Aur, ale Sfântului Vasile cel Mare și ale Sfântului Grigore sau a Darurilor mai înainte sfințite. Foarte rar această carte de cult era numită simplu *Liturghier* (Λειτουργικόν), având adaosul următor: „*Cuprinzând cele trei Liturghii ale celor între sfinți Părinții noștri*”<sup>29</sup>. Această denumire o poartă *Liturghierul* grecesc tipărit la Roma în 1683, precum și edițiile de la Veneția din 1714, cât și cele tipărite la Ierusalim în 1908.

Ediția *Liturghierului* slav tipărit la mănăstirea Dealu în anul 1646 poartă denumirea de „*Liturghiaron, adică Slujebnik cu Liturgia Sfântului Vasile cel Mare, a lui Ioan Gură de Aur*”.

Toate edițiile de *Liturghier*, atât cele în manuscris, cât și cele tipărite, nu păstrează o denumire fixă, cu excepția *Liturghierelor* de limbă slavă, ce au adoptat ca titlu oficial termenul de *Slujebnik adică Liturghier*.

Practic în limbajul bisericesc se regăsește această denumire, însă în cele mai multe manuscrise sau ediții alte *Liturghierului* găsim următoarele denumiri: „*Dumnezeiasca Liturghie a sfântului apostol și fratele lui Dumnezeu, Iacov*”<sup>30</sup>, *Liturghierul* manuscris român scris în 1728-1729 poartă denumirea de: „*Rânduiala sfintei și dumnezeieștii Liturghii, caria ieste așa la besereca cea mare la Sfetagora*”. La mijlocul secolului al XVIII-lea *Liturghierul* manuscris român poartă următoarea denumire: „*Sfânta și dumnezeiasca Liturghie a sfântului Ioann Zlatoust*<sup>31</sup> *cu ecteniile și cu văzglășăniile grecești, iar molitvele rumânești scris în greco-română*”. O denumire inedită o poartă un *Liturghier* în manuscris copiat la 1747, având ca titlu următoarea inscripție: „*D(u)mnezeieștile și sf(i)ntele lyturghii*”.

*Liturghierul românesc* din 1733 poartă denumirea de: „*Dumnezeieștile și Sfintele Liturghii a celor între sfinți părinților noștiri a lui Ioan Zlatoust a lui Vasile cel Mare și a Prejdesvecenii*”<sup>32</sup>; aceeași denumire o poartă și un alt *Liturghier* copiat tot în 1747, precum și *Liturghierele* tipărite la Râmnic în anii 1759, 1767, 1813 și 1817.

---

<sup>28</sup> Denumire pe care o găsim la *Arhieraticonul* sau *Liturghierul Arhieresc* din secolul al XVII-lea și la ediția din 1799, denumire ce a venit pe filieră slavă. *Liturghierul* slav scris la 1562 poartă aceeași denumire de *Slujebnic*.

<sup>29</sup> P. Vintilescu, *op. cit.*, p. 9.

<sup>30</sup> Denumire pe care o poartă *Liturghierul* manuscris român din 1756.

<sup>31</sup> Este vorba de Sfântul Ioan Gură de Aur care în textele liturgice mai este numit și „*Zlatoust sau Hrisostom*”.

<sup>32</sup> Adică a celor de mai înainte sfinți părinți.

Un alt *Liturghier* manuscris român tot din 1747 poartă denumirea: „*Dumnezăeștile și sf Liturghi a celor dintru sf părinților noștri a lui Ioan Zlatoust a lui Vasile cel Mare și Prejdestenii, acum scrisă în dzilele a prealuminatului și preaînălțatului domnului nostru Io Ioann Nicolae voevo, cu blagoslovenia preasfințitului mitropolit al Unghrovlahiei chir Nechifor*”.

Alte denumiri ale acestei cărți de cult le aflăm și de la marii liturghiști români cum ar fi Vasile Mitrofanovici, care spune că *Liturghierul* este „*Cartea ce cuprinde rânduiala pentru presviteri și diaconi la vecernie, utrenie și la Sf. Liturghie*”.

E necesar să menționăm că în decursul timpului *Liturghierul* a fost completat, pe lângă cele trei Liturghii, și cu Arhierasca Liturghie sau Liturghia slujită cu arhieru, adăugându-se ulterior rânduiei și rugăciuni la hirotonie, la hirotesie, la sfințirea Antimisului, astfel acestei cărți de cult i se atribuie denumirea de *Arhieraticon*<sup>33</sup>, ca mai apoi să apară și în limba română sub formă separată de *Liturghier*.

Adaosurile ulterioare în cadrul cuprinsului *Liturghierului*, până la forma în care îl găsim astăzi, unde avem Vecernia, Utrenia, Miezonoptica etc., au început să fie introduse încă din secolul al XVI-lea.

### **Primele mențiuni istoriografice ale Liturghierului.**

Cartea de cult care se numește *Liturghier* datează din cele mai vechi timpuri creștine, însă nu putem vorbi de o carte de sine stătătoare, ci de o colecție de rugăciuni și rânduiei atestate documentar pentru prima dată în secolul IV, când episcopul Serapion alcătuiește un *Evhologhion* în care sunt incluse și rugăciunile Sfintei Liturghii, iar ulterior, în secolele VIII-XI, în Codicele Barberini 336 sunt prezentate textele Sfințelor Liturghii.

Toate *Liturghierele* ce apar, fie în manuscris, fie ediții tipărite, au ca sursă aceste două izvoare. Pe teritoriul țării noastre *Liturghierele* bizantine au fost traduse și tipărite încă din veacul al XVI-lea, întâi în Ardeal în limba slavonă, limbă care a fost înlocuită treptat, începând cu sfârșitul secolului al XVII-lea și începutul secolului al XVIII-lea cu limba română<sup>34</sup>.

---

<sup>33</sup> *Arhieraticon*, provine din limba greacă αρχιερατικός-arhieraticon, însemnând carte de slujbe bisericești ce urmează a fi săvârșite de arhieru în cadrul Sfintei Liturghii. Această carte de cult a circulat și pe teritoriul țării noastre atât în variantă greacă, cât și în variantă slavonă. Prima traducere a acestei cărți de cult a fost făcută în secolul al XVIII-lea de către Axinte Uricariul, copist la cancelaria domnească în vremea lui Nicolae Mavrocordat, iar prima ediție, de această dată tipărită, a apărut la Blaj în 1777, tradusă din limba greacă. Ulterior au urmat și alte ediții, cum ar fi cea din 1926, apoi 1976 și ediția completă, sinodală în 1993. Vezi *Arhieraticon* București, 1993 și Ene Braniște, Ecaterina Braniște, *Dicționar Enciclopedic de cunoștințe religioase*, Caransebeș, 2001, p. 47, col II.

<sup>34</sup>Ene Braniște, *Liturgica specială*, Edit. Nemira, 2002, p. 161.



În spațiul apusean catolic prima ediție a *Liturghierului* ortodox în limba greacă a fost tipărit la Roma în anul 1526, la inițiativa Bisericii Romano-Catolice, însă folosit mai mult pentru studiu și propagandă<sup>35</sup>. Tot în același an, doar că de data aceasta la Veneția, apare *Evhologhionul* mare grec, în care sunt cuprinse și cele trei Liturghii, iar la 1578 apare prima ediție venețiană a *Liturghierului* ortodox separată de *Evhologhion*.

Până la începutul secolului al XIX-lea *Liturghierul* ortodox a fost tipărit în Apus, în special la Veneția, iar odată cu acest secol apar ediții de *Liturghier* tipărite în spațiul culturalității ortodoxe: la Atena, Constantinopol, Alexandria și Tripolis. În spațiul românesc primul *Liturghier* tipărit apare în limba slavonă prin grija călugărului muntean Macarie, carte ce a fost tipărit la Târgoviște sau probabil la Mănăstirea Dealu în anul 1508<sup>36</sup>.

Începând cu secolul al XVI-lea, *Liturghierul* ortodox cunoaște și ediții tipărite în limba română, astfel că pentru prima dată apare la Brașov un *Liturghier* românesc în anul 1570, sub directa oblăduire a diaconului Coresi<sup>37</sup>, iar datorită Mitropolitului Dosoftei al Moldovei apare de sub lumina tiparului două ediții ale *Liturghierului* românesc, primul în 1679 și al doilea în 1683. Antim Ivireanu reușește să tipărească la Râmnic în 1706 și 1713 un *Liturghier* românesc, care va fi răspândit în toate provinciile locuite de „rumâni”. Toate edițiile ulterioare au avut ca izvor edițiile cărturarului ivirean, Antim.

În Ardeal, în perioada uniată, au apărut *Liturghiere* tipărite la Blaj. Prima ediție de acest fel datează din secolul al XVIII-lea, înainte de anul 1753<sup>38</sup>.

### Cuprinsul *Liturghierului*.

*Liturghierul* ortodox a cunoscut și el, la fel ca *Molitfelnicul* și alte cărți de cult, o evoluție a cuprinsului, în decursul timpului. Pentru a înțelege mai bine această evoluție a *Liturghierului* trebuie să avem în vedere importanța sa în cadrul cultului.

În decursul timpului, *Liturghierul* ortodox, atât în manuscris, cât și în ediții tipărite a suferit numeroase modificări și chiar adaosuri, pentru a

---

<sup>35</sup> *Ibidem*.

<sup>36</sup> Ene Braniște, *Liturghierul slavon tipărit de Macarie la 1508*, în „Biserica Ortodoxă Română”, 1958, nr. 10-11, pp. 1035-1068.

<sup>37</sup> Spiridon Căndea, *Textul Liturghierului românesc publicat de diaconul Coresi*, în „Mitropolia Ardealului”, 1960, nr. 1-2, pp. 70-96; Idem, *Primul Liturghier românesc tipărit (Coresi, Brașov, 1570)*, în „Mitropolia Ardealului”, 1959, nr. 9-10, pp. 722-771.

<sup>38</sup> Ene Braniște, *Liturgica specială*, p. 162.

răspunde cerințelor credincioșilor și a rezolva din punct de vedere spiritual nevoile ce existau la acea vreme. În ceea ce privește conținutul Liturgiilor celor trei Sfinți Părinți a Sfântului Ioan Gură de Aur, a Sfântului Vasile cel Mare și a Sfântului Grigorie Dialogul<sup>39</sup>, în Codicele Barberini apar doar rugăciunile ce se citesc în cadrul sfintelor Liturghii fără ecteniile aferente sau alte indicații tipiconale ci doar mențiunea momentului în care se citește rugăciunea respectivă.

Evoluția cuprinsului Liturghierului, după cum am amintit, cunoaște o evoluție lentă. Din secolul al XVI-lea, se adaugă la cele trei Liturghii și alte slujbe și rânduieli, ca de exemplu, Vecernia, Utrenia, Miezonoptica etc.

În *Liturghierele* slave, dar și în cele românești, apar în această perioadă capitole speciale, numite: „*Rânduială și povățuiră*” ori „*Însemnări*” cu privire la Liturgia Darurilor mai înainte sfințite, la scoaterea Sfântului Aer sau Epitaf, precum și povățuirile pentru clerici în legătură cu săvârșirea sfintelor slujbe<sup>40</sup>.

Cuprinsul *Liturghierului* nu a cunoscut un număr fix de piese, ci, mai degrabă, o evoluție a lor, în funcție de locul unde s-a tipărit și de cererile și nevoile credincioșilor. Se poate observa că o parte din rugăciunile din *Molitfelnice* se găsesc și în *Liturghier*, iar în ceea ce privește *Liturghierul* românesc, acesta este în mare parte identic cu *Slujebnikul* slav, ținând seama că pe teritoriul țării noastre limba slavonă a fost considerată limbă sacră, cultă, în care se oficia cultul divin public.

Nu este o noutate faptul că adesea *Liturghierul* primise și conotații de *Evhologhion* sau *Molitfelnic*, pentru că în cuprinsul lui se găsesc rugăciuni și molitve care erau și în *Molitfelnice*. Un exemplu concret este *Liturghierul* românesc în manuscris al lui Vasile Sturdza Moldoveanul, alcătuit în 1699<sup>41</sup>. O explicație ar fi aceea că *Liturghierului*, cuprinzând cele trei Liturghii i s-au adăugat și rugăciuni din *Molitfelnic*, rugăciuni folosite mai des în viața comunității și astfel, dintr-un motiv practic, pentru a nu purta două cărți, s-a convenit atașarea rugăciunilor mai des întrebuințate la *Liturghier*, cu siguranță primele astfel de *Liturghiere* au apărut în manuscris.

---

<sup>39</sup> Despre Liturgia Darurilor mai înainte Sfințite a se vedea Paul Krizner, *Ritualul festiv de împărtășire a credincioșilor, din Postul Mare-coordonate istorice* în „Calea Mântuirii” an 2008, p. 3.

<sup>40</sup> P. Vintilescu, *op. cit.*, p. 10.

<sup>41</sup> I. Bianu, R. Caracaș, *Catalogul manuscriselor românești*, vol. II, București, 1913, pp. 459-460.

### **Liturghierul vienez de la 1554.**

După cum am menționat *Liturghierul* ortodox a cunoscut ediții tipărite și la Viena, mai mult pentru propaganda catolică decât pentru uzul liturgic. Astfel că în anul 1554, din porunca domnului Vichentie Vukovici s-a tipărit de către ieromonahul Pahomie un *Liturghier* având 240 de file.

Specific tipăriturilor vieneze din secolul al XIV-lea, pe o filă erau cuprinse 9 rânduri, executate în alb-negru iar inițialele de regulă erau în culoare roșie<sup>42</sup>.

### **Cuprinsul Liturghierului slavon.**

În provinciile românești primele *Liturghiere* au fost cele de limbă slavonă, servind nevoilor preoților și a credincioșilor din aceste comunități. Majoritatea tipăriturilor slavone au apărut cu susținere financiară din partea domnitorilor sau a chiriarhului locului, fapt atestat și consemnat pe *Litrughierele slave*.

Vom prezenta, în următoarele rânduri, diferite *Liturghiere* slavone, din anumite perioade, scoțând în evidență cel puțin două aspecte: evoluția cuprinsului și însemnările de pe aceste cărți de cult.

### **Liturghierul manuscris slavon din 1492.**

Această carte de cult a fost scrisă la Mănăstirea Putna de către Ghervașie în anul 1492, iar în anul 1689 se găsește în Ragla, o localitate din județul Bistrița-Năsăud, ca mai târziu, în 1696 să fie menționat în Alba-Iulia. La anul 1696 cartea se găsea în Biserica mică din Bălgrad, an în care a trecut la Domnul și Mitropolitul Ardealului din aceea vreme, Teofil.

Acest manuscris slavon are următoarele însemnări:

**„Adecă această sfântă carte, anume Liturghie, au cumpărato Toader Olteanul drept 5 florinți (și) 3 șiștag<sup>43</sup> de la Gligor Coșalcă din Bârgău<sup>44</sup> în târgu din Bistrița, la Sf Teodor, și o a dat pomană popii lui Ștefan Dumitra Mică<sup>45</sup> ca să fie pomană dumisal(e), lui Toader, și femeii dumisale Todorii, și Ilenii, și au fost la aldămaș<sup>46</sup> protopop chifor**

---

<sup>42</sup> Demeni Lajos, Lidia A. Demeny, *Carte, tipar și societate la români, în secolul al XVI-lea. Studii, articole, comentarii*, introducere Dan Simonescu, Edit. Kriterios, București, 1996, p. 218.

<sup>43</sup> Pitaci.

<sup>44</sup> Este vorba de Bârgăul din județul Maramureș.

<sup>45</sup> Localitatea Dumitra în județul Bistrița Năsăud.

<sup>46</sup> În tradiția populară *aldămașul* înseamnă cinstirea târgului sau a da ceva în cinstea afacerii încheiate, a tocmirii.

din Mititei <sup>47</sup> și protopop David din Ufalău <sup>48</sup> și popa Oniga din Runcu <sup>49</sup> și Onul judele din Dumitra Mică, și alți o(a)mini bun(i). Iar popa Ștefan ca să fie dator să pomenească aceste suflete ce sînt scris(e). Eu popa Ion din Ragla, am scris zapisul. De la 1689”.

„După (a)ceia au căzut în mâinile Prea sfințitului arhiepiscopul și mitropolitul nostru, chir Teofil <sup>50</sup>. Apoi sfinția sa au dat-o, la moartea sa, bisericii cei mici din Maeri(i) Bălgradului <sup>51</sup> pentru căci și sfinția sa să odihnește în biserica aceea. Aceasta am scris e(u) ... Iosif Dimcu ... 1696 avgust 15” <sup>52</sup>.

Nu cunoaștem însă cuprinsul acestui *Liturghier* slavon în manuscris.

#### ***Liturghierul* manuscris slavon secolul al XV-lea.**

A fost alcătuit de Ioan Tăutul logofătul renumit a lui Ștefan ce Mare și este atestat documentar în a doua jumătate a secolului al XV-lea. Pe el se găsește următoarea însemnare:

„Această svîntă Leturghie iaste făcută de Ion Logofătul s(vin)tei mă(n)ăstiri Neamțului și o au ferecat și o au poleit să-i fie poman(ă) întru s(vîn)ta beseric(ă). Când au fost 7141, mai 4, lovit-au tîlharii mănăstirea. Tot argîntul cu toate podoabel(e) beserecei, tot au luat. Această Leturghie o a scos Cătișaș Toma, span din Țara Ungurească, iar întru sv(în)ta mănăstire în Neamțu pentru sufletul său o au dat. V(ă)l(ea)to 7142, s(e)p(temvrie) 1” <sup>53</sup>.

Nu cunoaștem cuprinsul acestui *Liturghier* slavon în manuscris.

#### ***Liturghierul* manuscris slavon din secolul al XV-lea.**

Această carte de cult este redactată în stil medio-bulgar, cu influențe eftimiene și scrisă de un copist moldovean. Pe ea se găsesc următoarele însemnări: „*Această carte veche ... fiica preotului Avertie Tetulea (a avut-o) de la strămoșul ei popa Oprea Tetulea care a fost protopop în Tohan ... o am dăruit spre păstrare Bibliotecii Arhiepiscopiei de Sibiu. A. 1866*”.

---

<sup>47</sup> O altă localitate din Bistrița-Năsăud.

<sup>48</sup> Denumire veche a localității Satu nou din județul Bistrița Năsăud.

<sup>49</sup> Numele vechi al satului Ruscu Salvei, jud. Bistrița-Năsăud.

<sup>50</sup> Mitropolitul Ardealului Teofil a trăit între anii 1672-1767.

<sup>51</sup> Adică la Alba-Iulia.

<sup>52</sup> Florian Dudaș, *Memoria vechilor cărți românești*, Edit. Episcopiei Ortodoxe Române a Oradiei, Oradea, 1990, p. 150.

<sup>53</sup> *Ibidem*, p.190.

Confirmarea primirii acestei cărți o face Mitropolitul Andrei Șaguna, cu mențiunea: „*Cu mulțumire am primit în Sibiu, 22 octombrie 1866. Andrei baron de Șaguna*”<sup>54</sup>.

Acest Liturghier slavon cuprinde următoarele:

1. Tipic despre slujba dumnezeiască;
2. Heruvicul în limba greacă;
3. Liturghia Sfântului Ioan Gură de Aur<sup>55</sup>;
4. Liturghia Sfântului Vasile cel Mare;
5. Liturghia Sfântului Grigorie Dialogul;
6. Slujba Utreniei;
7. Otpusturile;
8. Sinaxar mic (incomplet).

### **Liturghierul slavon al lui Macarie din 1508.**

Această carte de cult a apărut la 10 noiembrie 1508 fiind scrisă de ieromonahul Macarie, la porunca domnitorului Țării Românești Radu cel Mare (1495-1508), care moare în acest an, iar cartea este terminată sub domina lui Mihnea cel Rău (1508-1510). Monahul Macarie era originar din Muntenegru, venind în Țara Românească înființează o tipografie, lucrând la mai multe cărți de cult, printre care și la un *Liturghier* slavon ce vede lumina tiparului în 1508.

Acest *Liturghier* cuprinde:

1. A celui întru sfinți părintele nostru Chesareii Cappadociei, Vasile cel Mare, învățătură către preot despre dumnezeiasca slujbă și despre cuminecătură
2. Spunere a capetelor acestei sfinte cărți numite Liturghia
3. Rânduiala (tipicul) slujbei dumnezeiești, în care se cuprinde și slujba diaconului
4. Dumnezeiasca slujbă a celui între sfinți părintele nostru Ioan Gură de Aur
5. Dumnezeiasca slujbă a celui între sfinți părintele nostru Vasile cel Mare
6. Dumnezeiasca slujbă a celor înainte sfințite. Slujba sfintei liturghii a celor înainte sfințite.
7. Rugăciunile pe care le spune diaconul la litie, la vecernia cea mare
8. Rugăciunea la binecuvântarea pâinilor

---

<sup>54</sup> Chiril Pistrui, *Manuscrise slave în Biblioteca Mitropoliei Ortodoxe Române din Sibiu*, în „Mitropolia Ardealului”, an XV (1970), nr. 11-12, p. 832.

<sup>55</sup> Care începe doar de la rugăciunea punerii înainte.

9. Rugăciunea spusă pe coliva sfinților pentru pomenire
10. Rugăciunea spusă la litie când vrei
11. Rânduiala Vecerniei
12. Rânduiala Utreniei
- 1.3 Otpusturi ale diferitelor sărbători, alcătuite după Sinaxar
14. Otpusturile după Triod și Ecfonisele de Paști
15. Otpusturile de duminică
16. Rugăciunea pe care o rostește arhiereul sau duhovnicul pentru toate păcatele, voite și nevoite, toate blestemele și afuriseniile și pentru orice păcat

17. Rugăciunea a doua pentru aceeași
18. Heruvice, în Sâmbăta mare
19. Heruvice pentru Liturghia în fiecare zi

Această carte de cult alcătuită de monahul Macarie se încheie cu următorul epilog, practic e un fel de introducere ce în veacul al XV-lea și următorul era scris la sfârșitul cărții și nu la început cum suntem noi obișnuiți.

**„A tot văzătorului și preabunului Dumnezeu slavă și mărire, celui ce a dat să se îndeplinească orice faptă bună, care este începută întru dânsul, acestuia slavă și stăpânire în vecii vecilor.**

**S-a început această sfântă carte numită Liturghie, din porunca domnului Io Radu voievod, căruia să-i fie pomenirea veșnică.**

**Și s-a sfârșit această carte din porunca celui în Hristos Dumnezeu păzitelui și prealuminatului, domn, Io Mihnea mare voievod a toată țara Ungrovlahiei și a Podunaviei, fiul marelui Io Vlad voievod, în primul an al domniei lui, trudindu-se pentru aceasta smeritul ieromonah Macarie. În anul 7016<sup>56</sup>, crugul soarelui 16, al luni 5, indictionul 11, luna noiembrie 10 zile<sup>57</sup>.**

#### **Liturghierul manuscris slavon din 1557.**

Acest *Liturghier* slavon a fost redactat în Moldova secolului al XVI-lea iar din însemnările făcute aflăm că a fost scris în vremea domnitorului moldovean Alexandru Lăpușneanu (1552-1561 și 1564-1568), dăruindu-l mănăstirii Slatina, mănăstire ce poartă hramul Schimbarea la Față. *Liturghierul* slavon a fost scris de monahul Evloghie de la Mănăstirea Putna în 24 mai 1557.

<sup>56</sup> Este vorba de anul 1508 de la Hristos.

<sup>57</sup> P. P. Panaitescu, *Liturghierul lui Macarie 1508*, Edit. Academiei Republicii Populare Române, București, 1961, p. XII.

*„Cu voia tatălui și ajutorul fiului și săvârșirea sfântului duh, binecinstitorul și de Cristos iubitorului Ioan Alexandru voievod, din mila lui Dumnezeu domn al Țării Moldovei, fiul lui Bogdan voievod, nepot al bătrânului Ștefan voievod. A binevoit cu a sa bună voință și ajutorul lui Dumnezeu a făcut acest Liturghier întru pomenirea sa și a doamnei sale Ruxandra și a copiilor lor și a dat-o sfintei sale Mănăstiri Slatina unde este Hramul Schimbarea la Față a Domnului Dumnezeului și mântuitorului Iisus Cristos. S-a scris și s-a săvârșit cu mâna mult păcătosului între sfinții monahi Evloghie de la Putna în anul (de la creație) 7065<sup>58</sup> luna mai 24”<sup>59</sup>.*

Nu cunoaștem însă cuprinsul acestui *Liturghier* slavon în manuscris.

#### **Liturghierul manuscris slavon din 1562.**

Este vorba de un *Slujebnik*, adică *Liturghier* slavon transcris în anul 1562, iar în postfață avem următoarele consemnări: *„S-a săvârșit acest Slujebnik adică Liturghier cu ajutorul lui Dumnezeu din porunca, cu munca și marea râvnă a preotului Piatnitki, anume Vasile în localitatea Holm<sup>60</sup> în anul 1562 în luna februarie 13”*.

Acest *Liturghier*, nu se știe cum, ajunge în Transilvania, cumpărat de Nadia Răcuștean de la preotul Dumitru din Besnea și care o donează bisericii din Molosig (jud. Cluj), după cum apare menționat și în acest *Liturghier* manuscris slavon: *„Să se știe că această Sf. Liturghie a fost cumpărată de Nadia lui Răcuștean din Sigmolo de la popa Dumitru din Besnea cu 5 florini și 10 potore, pe care o donează bisericii din Molosig pentru sufletul bărbatului ei Bodiaș Pașcă și îi roagă pe preoții care vor sluji în biserica din Molosig pe această carte să pomenească și pe robul lui Dumnezeu Pascu și soția sa Nadia”*. Ulterior se invocă multe blesteme asupra acelor care vor îndrăzni să schimbe destinația acestei cărți de cult și să rămână așa precum s-a menționat, încheindu-se cu semnarea celui ce a făcut aceste înscrisuri: *„scris-am eu popa Simon din Vedelenii Tarcăului, păstorind în Molosig, anul Domnului 1689”<sup>61</sup>*.

Nu cunoaștem însă cuprinsul acestui *Liturghier* slavon în manuscris.

#### **Liturghierul manuscris slavon din 1581**

În 1581 ieromonahul Amfilohie scrie un *Liturghier* slavon în manuscris, la cererea Mitropolitului Anastasie al Suceveni și pe care

---

<sup>58</sup> Anul 1557 de la Hristos.

<sup>59</sup> Demeny Lajos, Lidia A. Demeny, *op. cit.*, p. 251.

<sup>60</sup> Orașul Holm a fost capitală de județ.

<sup>61</sup> Chiril Pistrui, *Manuscrise românești și slave în Biblioteca Episcopiei Ortodoxe Române a Oradiei*, în „Biserica Ortodoxă Română”, nr. 5-6, (1974), p. 837.

ierarhul îl dăruiește Mănăstirii Putna spre folosul și trebuința obștii mănăstirești, după cum aflăm din consemnările făcute.

*„Chir Anastasie, mitropolit al Sucevii, a făcut și a ferecat acest Liturghier și l-a dat sfintei Mănăstiri de la Putna întru pomenirea sa, unde este Hramul Adormirea Preacuratei stăpânei noastre de Dumnezeu născătoare. S-a scris în această Mănăstire în timpul Arhimandritului Chir Evstatie, cu mâna mult păcătosului ieromonah Amfilohie, ucenicul mai sus-zisului preasfințitului părinte, în anul 7089(de la facerea lumii)<sup>62</sup> luna august 2”<sup>63</sup>.*

### **Liturghierul slavon 1588**

A fost alcătuit de Șerban, fiul diaconului Coresi și tipărit la Brașov în anul 1588, sub directa oblăduire a domnitorului Țării Românești Mihnea Turcitul (în a doua domnie a sa – 1585-1591), în timp ce în Transilvania era principe Bathory Zsigmund sau Sigismund (1581-1597, 1599-1602). Această situație a fost atestată sau consemnată în epilogul *Liturghierului* slavon: *„Începutu-s-au aceste sfinte cărți numite Liturghia în zilele binecredinciosului domn Io, Mihnea Voevod a toată Țara Ungrovlahiei și în zilele prea marelui și preainălțatului Batăr Zigmund Voevodul Ardealului”<sup>64</sup>.*

### **Liturghierul slavon din 1646**

Acest *Liturghier* a fost scris la Mănăstirea Dealu în anul 1646, numit *„Liturghiarion sau Slujebnik slavon”*. Pe lângă cele trei Liturghii cuprinde următoarele rânduiri:

1. Cele 12 Pericope Evanghelice ale Sfințelor Patimi;<sup>65</sup>
2. Apostol și Evanghelie la praznice domnești;
3. Apostol și Evanghelie la praznicile Sfintei Fecioare și ale Sfinților.

### **Liturghierul manuscris slavon din secolul al XVIII-lea**

Acest Liturghier slavon a fost atestat documentar în 1761 în Banat, iar însemnările cu privire la eclipsa de lună ce a avut loc în acel an au fost

---

<sup>62</sup> Anul 1581 de la Hristos.

<sup>63</sup> Demeny Lajos, Lidia A. Demeny, *op. cit.*, p. 215.

<sup>64</sup> *Ibidem*, p. 137.

<sup>65</sup> Este vorba pericopele evanghelice ce se citesc în Joia Mare la Denia celor 12 Evanghelii.



făcute de Nicolae Stoica din Hațeg. „1761 mai 8, luni seara, după cină, au fost perirea Lunii, ca(m) 2 sau trei ceasuri”<sup>66</sup>.

Nu cunoaștem mai multe date despre acest *Liturghier* slavon în manuscris.

### **Cuprinsul *Liturghierului* slavo-român**

Pe teritoriul țării noastre primele slujiri cultice s-au făcut în limba slavonă, iar de la jumătatea secolului al XVII până prima jumătate a secolului al XVIII-lea, cât a durat trecerea de la slavonism la limba română au existat și cărți de cult bilingve, ce au circulat în parohiile de pe teritoriul țării noastre.

Trecerea de la limba slavonă la limba română s-a făcut din cel puțin două motive. În primul rând „poporenii” nu mai înțelegeau limba cultă, respectiv slavona, iar pe de altă parte putem vorbi de o emancipare națională și, implicit, a limbii române.

Astfel de ediții cunoaște și *Liturghierul* ortodox, ediții ce au o importanță deosebită în emanciparea limbii române introdusă în cultul ortodox. Sigur că o trecere directă nu era posibilă și astfel s-a recurs la textele bilingve de aceea *Liturghierele* slavo-române au indicațiile tipiconale în limba română iar rugăciunile în slavonă.

### ***Liturghierul* manuscris slavo-român din 1662**

Acest *Liturghier* a fost copiat de călugărul Ghelasie de la Mănăstirea Soveja în anul 1662 și ajutat de diacul Ioan din Ardeal la Mănăstirea Bistrița. Pe această carte de cult găsim următoarele însemnări:

**„Ce să știe de scrisoare(a) acesti Liturghii a papei lui Vasilache de Brașeu(Brașov), precum au început de au scris Vasiliova Ghelasie, călugăr de la mănăstirea de la Dobromirna<sup>67</sup> și apoi s-au pristăvit. După aceea m-am apucat eu, Ion diiacul, ungurean din Ardeal, din ținutul cetății de Baltă, de pe Tîrnava Mică, din sat din Cerghid(u) cel Mare<sup>68</sup>, feciorul lui Arânboc Andronie...de o am săvârșit, când am șezut în Moldova la mănăstire la Bistrița, în zilele lui Istratie Dobija**

---

<sup>66</sup> Este vorba de eclipsa de lună. Este prima mențiune a unui astfel de eveniment în limba română, despre eclipsa totală de Lună din 7-18 mai 1761 care a început la orele 22 și 22 minute și a durat o oră și jumătate. Vezi Florian Dudaș, *op. cit.*, p. 222.

<sup>67</sup> Este vorba de Mănăstirea Soveja din județul Vrancea.

<sup>68</sup> Cerghid, județul Mureș.

**Voievod<sup>69</sup>. Iar în Țara Ungurească au fost crai Apafi Mihai, când au ars țara și au robii turcii și tătarii. Vleat 7170(1662) aprilie 18<sup>70</sup>.**

#### ***Liturghierul manuscris slavo-român din 1700***

Acest *Liturghier* se află cuprins într-un Miscelaneu liturgic alcătuit de preotul Avram din Cioara, se pare că e vorba de localitatea din apropierea comunei Bobâlna din județul Hunedoara, unde a pătimit Sofronie de la Cioara.

Mai multe date despre acest *Liturghier* slavo-român nu am putut obține din lipsă de documente.

#### ***Liturghierul manuscris slavo-român din 1708***

Acest *Liturghier* reprezintă o formă de trecere de la slavonism la limba română și a fost scris de diaconul Toade din Odorhiau, localitate așezată undeva în zona Târnavelor.

Însemnări: „*După ce am scris am și odrășit această carte, ce să cheamă anume Liturghie, eu diacul Tode di(n) sat din Odorhiau, din varmaghie<sup>71</sup> Chichiliari(Târnavele). Deci mă rog întâiu preuților, ca părinților al 2(-lea) dascălilor, al 3(lea) diaciilor, din mic pînă în mare pre cîți au ales...aciti svintele scripturile, că au voi fi greșit cu sindul, au cu slova, au cu soroaca, sau cuvîntul, nu voi fi tocmît cum să cade(să mă ierte). Ci mă rog să nu mă blăstămat, fraților, ce să îndreptați pre unde va fi lipse, că n-am scris cu mână îngerească, ci cu mînă păcătoasă și slabă. A direge n-am fost destoinic, iară a greși, purure am greșit. Din izvod încă va fi greșit: iară mai mult am greșit din fire noastră ce(a) slabă cu valurile cesti lumii îngrădiți. Ce mă rog să nu mă blăstămați, ci să indereptați și vă spășiți în...adevăr. Si am scris în sat în Si(n)loviuț(Loureni, județul Mureș) în casa popii Ion Mihanciu, în Moroșec. An(ul) Domnului 1708<sup>72</sup>.*

Acest *Liturghier* slavo-român este sărac în cuprins deținând doar următoarele piese:

1. Proscomidia
2. Liturghia Sfântului Ioan Gură de Aur

#### ***Liturghierul slavo-român tipărit din 1745***

În anul 1745 vrednicul de pomenire Episcopul Iacov de la Rădăuți tipărește un *Liturghier* slavo-român însă cu rânduiala slujirii Arhiereului

<sup>69</sup> Este vorba de Voievodul Eustratie Dobija domn al Moldovei 1661-1665.

<sup>70</sup> Florian Dudaș, *op. cit.*, p. 133.

<sup>71</sup> *Varmaghie* este denumirea arhaică a cuvîntului „ținuț”.

<sup>72</sup> Gabriel Stempel, *Catalogul manuscriselor românești*, vol. III, Edit. Științifică, București, 1992, p. 319.

adică un *Arhieraticon*. Din lipsă de documente nu cunoaștem conținutul acestui *Liturghier* arhieresc, și nici însemnările existente.

Sporirea numărului rugăciunilor la edițiile în limba română se regăsește la mai multe *Liturghiere* slavo-române, tipărite la Buzău în 1702 și la Iași în 1715 sub mitropolitul Ghedeon. În acestea apar și rugăciuni în limba română, spre deosebire de alte ediții sau manuscrise slavo-române în care predomină slavona și prea puțin limba română<sup>73</sup>.

### Concluzii

După cum am putut observa din prezentarea acestor *Liturghiere* slavo-române, ele au avut drept scop trecerea la românizarea slujbelor bisericii și nu numai. Multe manuscrise au fost alcătuite de copiiști ori de dieci, care știau meșteșugul scrisului, dând aceste *Liturghiere* în manuscris spre folosință parohiilor.

După aceste manuscrise bilingve apar *Liturghierele* românești scrise cu litere chirilice, o bună perioadă de timp. Odată cu apariția *Liturghierului* în limba română „poporenii” creștinii, înțelegeau mult mai bine slujbele și rugăciunile săvârșite de preot.

Sigur au existat și preoți „zeleși” care nu doreau această adaptare a Bisericii la cerințele vremii, iminentă de altfel, slujind în continuare în limba slavonă, ca un fel de protest față de această „inovație”, considerând limba română o limbă vulgară, păgână cultului.

Am încercat prin studiul de față să arătăm importanța *Liturghierului* românesc la dezvoltarea și păstrarea identității naționale românești, chiar dacă din punct de vedere liturgic au existat inovații și practici eterodoxe menționate fie pe marginea textului fie chiar prin tipăritura diferitelor ediții ale *Liturghierului* românesc.

Apariția cărților de cult bilingve aveau să schimbe pentru totdeauna cursul istoriei, pregătind intrarea limbii române în cult, iar în ceea ce privește circulația *Liturghierului* se poate observa că cele mai multe ediții ce se aflau în parohiile arădene aparțin tipografiei de Râmnic.

*Liturghierul* ortodox prezentat în studiul de față a cunoscut, după cum se poate observa după numărul de piese ale cuprinsului, o evoluție așteptată. De asemenea se pot observa și consemnările făcute pe marginea acestor manuscrise și a cărților călătoare dintr-o parohie în alta. *Liturghierul* ca și toate cărțile de cult au ajutat în cele din urmă la introducerea limbii române în cult prin tipăriturile românești.

---

<sup>73</sup> P. Vintilescu, *op. cit.*, p. 25.

## Aspecte privind despărțirea bisericească în localitățile Banatului sârbesc

*Mircea Măran,  
Vârșeț, Serbia*

### **Abstract**

The separation of the Church is one of those crucial moments in the process of Romanian national emancipation from the former Habsburg Monarchy and at the same time one of the key elements in the Romanian-Serbian relations in modern era, which hid within itself a potential worsening of these relations, otherwise exceptionally good in the millennial history of the two peoples. The parting would nevertheless end well, the current tensions being overcome after the church property was divided, the two nations continuing to this day to live in friendly relations. The separation of the Church in villages and towns of Serbian Banat should not be regarded as an isolated phenomenon, but as a process that is a part of Serbian-Romanian Church Relations in the Habsburg Monarchy in the second half of the 19<sup>th</sup> century and early 20<sup>th</sup> century. One unique feature is the situation that may be observed in villages in the vicinity of Pančevo, found at the periphery of the Romanian ethnic space which is exposed to the Serbian influence much stronger than in other parts of the historical Banat. There the separation process encountered greater difficulties so that in some cases the result was unfavorable for the Romanian population and the failed separation in the end resulted in complete assimilation of the Romanians in some of these places.

In this study we aimed to present some aspects of the separation of the Church in a few places in Serbian Banat, where it unfolded with greater or lesser success, all of this creating conditions for the identity of this population in the coming decades to be channeled towards the formation of a national minority in the future Yugoslav state and the present Republic of Serbia, where the national and cultural consciousness remain until the present day a part of the Romanian ethnic being.

**Cuvinte-cheie:** despărțirea bisericească, români, sârbi, asimilare, identitate

Despărțirea bisericească reprezintă unul dintre momentele de răscruce în procesul de emancipare națională a românilor din fosta Monarhie Habsburgică și, totodată, unul din elementele-cheie în relațiile româno-sârbe din epoca modernă, care a ascuns în sine pericolul unei potențiale agravări a acestor relații, dealtfel deosebit de bune în istoria milenară a celor două popoare. Despărțirea se va termina totuși cu bine, tensiunile prezente fiind depășite după ce a fost împărțită averea bisericească, cele două popoare continuând până în zilele noastre să conviețuiască în relații de prietenie. Desigur că momentele care au reprezentat mărul discordiei în relațiile bisericești româno-sârbe nu trebuie neglijate, nici ascunse, acestea fiind o parte componentă a realității epocii de emancipare națională prin care au trecut popoarele sud-estului european. Despărțirea bisericească în localitățile Banatului sârbesc nu trebuie privită ca un fenomen izolat, ci ca pe un proces care reprezintă o parte componentă a relațiilor bisericești sârbo-române din Monarhie în jumătatea a doua a secolului al XIX-lea și la începutul secolului al XX-lea. Unica particularitate o poate reprezenta situația din localitățile din zona Panciovei, găsite la periferia spațiului etnic românesc și expuse unei influențe sârbești mult mai puternice decât în alte părți ale Banatului istoric, în care procesul de separare a întâmpinat și dificultăți mai mari, în unele cazuri rezultatul fiind unul nefavorabil pentru populația românească, nereușita separării rezultând în fine cu asimilarea completă a românilor din unele localități.

Ne vom reține atenția, în continuare, asupra unor aspecte ale despărțirii bisericești în câteva din localitățile Banatului sârbesc, desfășurate cu succes mai mare sau mai mic, care au creat condiții ca în deceniile următoare identitatea acestei populații să fie canalizată în direcția formării unei minorități naționale în cadrul viitorului stat iugoslav și, actualmente, a celui sârbesc, conștientă pe plan național-cultural, rămasă până în zilele noastre parte componentă a corpului etnic românesc.

Despărțirea bisericească la Satu Nou (azi Banatsko Novo Selo), lângă Panciova, care a avut loc în 1872, este de o importanță deosebită, având în vedere numărul mare de români care au trăit în această localitate (peste 6000 de români la începutul secolului al XX-lea). Toate problemele legate de separarea de la Satu Nou s-au terminat cu succes, astfel că în această localitate va fi mutat și la sfârșitul secolului al XIX-lea sediul protopopiatului ortodox român al Panciovei, păstorit de Trifon Miclea.

Până atunci însă, sediul protopopiatului se găsea în localitatea în care slujea ca paroh administratorul protopopiatului, primul dintre aceștia fiind Simeon Dimitrievici, paroh la Ovcea, personalitate binecunoscută și foarte

apreciată în zonă încă din anii revoluționari 1848-1849. Acesta s-a străduit să organizeze protopopiatul pe care îl administra atât prin însăși formarea de parohii noi, înființate atât în localitățile omogene din punct de vedere etnic, cât și în cele mixte, unde, după cum am putut observa, deseori se întâmpinau și anumite dificultăți, dar și prin diferite alte acțiuni de emancipare a populației rurale, găsită într-o situație nu tocmai favorabilă în ceea ce privește gradul său de dezvoltare culturală. Amintim în acest context intervenția sa la Sibiu, prin care cere de la direcția tipografiei mitropolitane trimiterea de cărți în protopopiatul Panciovei și răspunsul trimis de însăși mitropolitul Șaguna la adresa protopopului Dimitrievici<sup>1</sup>, care observă că „mi s-a datu privilegiu a mă convinge că și în părțile acelea sunt preoți și creștini români, carii cu sete așteptau revenirea lor sub ierarhia canonică națională”. Mitropolitul îl informează pe protopop că „amu rânduitu a Ți să trâmite cu acestu privilegiu 20 Calendare, 20 scrieri alu Sant. Ioannu gură de auru și 20 ori viața fericitei Macrina, ca cărți pentru preoți și creștini de totu folositor”, argumentând prin faptul că „aveți lipsă de astfelu de cărți, care voru întări pre toți în credința strămoșască, în naționalitate și în năravuri bune”.

În alte localități însă, procesul de separare a întâmpinat numeroase probleme care s-au dovedit a fi de nerezolvat. Nereușita sau întârzierea formării acestor parohii ortodoxe române, urmată și de inexistența școlilor în limba română acolo unde nu se va înființa parohie, va grăbi procesul de asimilare în astfel de localități. Este cunoscut cazul localității Sefcherin, din apropierea Panciovei, în care o parte a populației românești provine din Transilvania (Rășinari Sibiuului), unde despărțirea bisericilor nu a reușit, în ciuda străduințelor protopopului ortodox român al Panciovei, a parohilor din localitățile apropiate (în special a celui din Glogoni), dar și a administrației eparhiale de la Caransebeș. Încercările de separare bisericească în această localitate au fost prezente încă la începutul anilor șaptezeci ai secolului al XIX-lea, când a fost alcătuită și o petiție a românilor din Sefcherin care cer separarea, și au continuat fără succes și în deceniile următoare, până la sfârșitul primului deceniu al secolului al XX-lea. Analizând situația românilor asimilați din localitățile Borcea și Sefcherin, publicistul Alexandru Țințariu din Panciova afirmă la 1909 că „e semnificativ faptul că, deși locuitorii acestor comune, și mai cu seamă generațiile tinere, absolut nu știu vorbi românește, și acuma își păstrează numele de familie a moși-

---

<sup>1</sup> Arhiva Protopopiatului Panciovei, Satu Nou (A.P.S.N.), Scrisoarea lui Andrei Șaguna către Simeon Dimitrievici din 20 decembrie 1865.

strămoșilor lor”<sup>2</sup>. Despre o astfel de situație prezentă în localitățile cu populație mixtă, în care românii s-au sârbizat, unii considerau că este consecința „neglijenței factorilor competenți, a ‚inteligenței’ și peste tot a nepăsării domnilor de la Caransebeș”<sup>3</sup>, afirmație pentru care manifestăm o oarecare rezervă, având în vedere că, totuși, vina principală o duce populația locală, dezinteresată pentru păstarea limbii și a identității românești, ceea ce o afirmă și Valeriu Perin, preotul român din Glogoni, însărcinat de Caransebeș să încerce în continuare despărțirea românilor din Sefcherin. Într-o scrisoare din 1909 adresată lui Trifon Miclea, protopopul Panciovei, Perin mărturisește: „În ceea ce privește despărțirea ierarhică, m-am interesat, dar în fiecare loc am primit răspunsul negativ, deoarece Românii din Sefcherin și care știu nu voesc să vorbească altcum decât sârbește disprețuindu-și limba, și cu astfel de oameni nu putem face nici o despărțire...”<sup>4</sup>.

O astfel de situație a fost prezentă și în numeroase alte localități. Încercarea de separare a românilor din Iasenova, localitate din apropierea orașului Biserica Albă, la fel a eșuat. În această localitate în secolul al XIX-lea a trăit o populație românească destul de numeroasă, care însă nu a fost interesată pentru separarea bisericească, ceea ce reiese și din extrasul din Protocolul delegației congresuale sârbești de la ședința ținută la Karlovci pe 8/20 aprilie 1874, din care aflăm că în „comuna mestecată Iasenova nici românii nici sârbii n-au cerut și nu cer despărțirea”, delegația românească cerând doar de la mitropolitul de la Sibiu „a face pașii necesari ca credincioșilor de naționalitate română din Iassenova să li se dea cel puțin un mângăier sufletesc și copiilor lor instrucțiune în limba lor maternă – fiindu constatată că acolo se află romani în număr considerabil”<sup>5</sup>. Asemănător era și la Parta, localitate vecină cu Iasenova, unde la separare, din ordinul lui Nicolae Tincu Velia, protopopul ortodox român al Vârșeșului, este angajat Ștefan Popovici, parohul din Straja, care îl anunță pe protopop următoarele: „Pentru trecerea Românilor din comuna militară Parta cu astă dată nu se poate lucra nimic, ei spun că lor le servește preotul în românește, ei sunt îndestulați – ei aud că tot o dreptate la Români ca și la

---

<sup>2</sup> Alexandru Țințariu, „Pierderi simțitoare”, în *Țara noastră*, Sibiu, nr. 17/1909, p. 137.

<sup>3</sup> Teodor Filipescu, „Glasul poporului”, în: *Ibidem*, nr. 12/1908, p. 11.

<sup>4</sup> A.P.S.N., nr. 71 Ex 1909, scrisoare din 9/22 iunie 1909.

<sup>5</sup> *Albina*, Sibiu, nr. 45, 1874.

Sârbi...”<sup>6</sup>. Consecința unei astfel de atitudini de indeferență a românilor din cele două localități amintite a fost – asimilarea. În mod asemănător s-au asimilat și românii din Gai, Caitasovo, Srediștea Mare, Mărghita Mică și din alte localități.

La Dobrița, pe de altă parte, problemele în procesul despărțirii bisericesti au fost foarte serioase, atât din cauza fazei avansate de asimilare a populației românești, cât și din motivul insistării reprezentanților românilor din această localitate de a primi biserica, în schimbul despăgubirii de care ar beneficia sârbii, aceștia din urmă având însă argumente puternice că ei au contribuit mai mult decât românii la zidirea edificiului ecleziastic și că, prin urmare, clădirea le aparține lor. Ieșirea la fața locului a comisiei de despărțire nu a dat rezultate, astfel că despărțirea a fost amânată. Sârbii au reușit, anume, să dovedească că zidirea bisericii s-a făcut în exclusivitate prin contribuția familiilor sârbești. În legătură cu această problemă, cităm comentarul lui Lazar Nikolić, autorul monografiei localității Dobrița, învățător care a fost membru în comisia care în 1871 a dezbătut problema despărțirii bisericesti în această localitate: „Câți valahi puteau fi deci în 1802, atunci când s-au făcut socotelile de zidire a bisericicii și când s-a și început cu aceasta? Câteva gospodării! Această încă nu le dă niciun drept la întreaga clădire a bisericii”.<sup>7</sup> Din comisie făceau parte colonelul Karapandža, protopopul Vârșetului Filip Trandafilovici, în numele sârbilor (pe lângă reprezentanții sârbilor din Dobrița) iar din partea românilor Vincențiu Babeș și episcopul Popasu. În 1872, episcopul Popasu cere de la Simeon Dimitrievici, administratorul protopopiatului ortodox român al Panciovei, să transmită reprezentanților românilor din Dobrița - Toma Dimitrov, Alexe Jebeleanu și Cuzman Neagu, și prin intermediul lor tuturor românilor din Dobrița, că dacă „s-ar fi pregătită o cale de nouă învoială cu serbii, în acestu casu se cerea denșii din nou, ca acea comisiune delegațională, care va eși în Mărghita Mare, să vină și la denșii, se mai încerce se se efeptuiască o impacațiune”<sup>8</sup>. În cazul însă în care românii din Dobrița vor insista în continuare la revendicările lor, „atunci nu rămâne alta decâtu calea procesului”, consistoriul diecezan va fi pregătit să le recomande „unu avocat arnicu spre purtarea procesului”. Despărțirea bisericii la Dobrița a reușit în sfârșit în anul 1899, dar cam prea târziu, pentru că marea majoritate a populației românești din această localitate a

---

<sup>6</sup> Ștefan Popovici către Nicolae Tincu Velia, Straja, 3 ianuarie 1866. Publicat în: I.D.Suciu, *Nicolae Tincu Velia*, Timișoara, 1945, p. 339.

<sup>7</sup> Lazar Nikolić, *Hronika mesta Dobrica u Banatu*, Pančevo, 2002, p. 42.

<sup>8</sup> A.P.S.N., Scrisoarea lui Ioan Popasu către Simeon Dimitrievici, 12 octombrie 1872.



fost deja sârbizată, proces care a continuat și după înființarea parohiei românești, în special prin intermediul căsătoriilor mixte și care se va termina definitiv pe la jumătatea secolului al XX-lea prin dispariția completă a românilor și prin stingerea parohiei ortodoxe române<sup>9</sup>. Conform afirmațiilor preotului George Lungu, au fost încercări de încadrare a românilor sârbizați din comuna Dobrița la parohia ortodoxă română din această localitate, terminate însă fără succes, pentru că „abia a zecea parte s-au reîntors la noi, fiindcă li-e „muncă” (rușine) de sârbi, dar mai vârtos fiindcă în casa în care ajunge o sârbă noră, sârbizează întreaga familie”<sup>10</sup>.

Același caz este prezent și în alte localități, cum ar fi Omolița, Oreșăț, Deliblata, unde despărțirea întârziată a amânat, dar nu a oprit procesul de asimilare a românilor, care în zilele noastre este pe calea de a fi definitiv terminată prin sârbizarea completă a acestei etnii.

Pe lângă însăși procesul de separare în comunele mixte, au mai fost de rezolvat și o serie de alte probleme, chiar și în localitățile cu populație omogenă. Una din consecințele pozitive ale separării bisericești pentru preoțimea română a fost reîntoarcerea unora dintre preoți la vechile nume de familie, renunțând la cele impuse de ierarhia de la Sremski Karlovci. Amintim cazul preoților din familia Neagoe din Sân-Ianăș (din care, de altfel, provine și cunoscutul om de cultură, dascăl și autor al calendarelor cu caractere latine – Ștefan Popovici Neagoe). Anume, preoții Ioan Popovici din Sân-Ianăș și Vichentie Popovici din Srediștea Mică au cerut întoarcerea la vechiul lor „conume familiaru” – Neagoe. În legătură cu această cerere, episcopul Popasu îl însărcinează pe protopopul Nicolae Tincu Velia „a provoca pre susnumiții preoți ca denșii să alătore petițiunei presante și estrase din matricolulu botezaților, căci numai deca se va fi petrecut și în matricule conumele loru celu impusu Popovicu va fi de lipsa sa se cera concesiune de la inaltele locuri spre delaturarea lui”<sup>11</sup>. Din documentele bisericești din anii următori (cu toate că nu am găsit documentul oficial prin care se confirmă aceasta), ne dăm seama că revendicarea celor doi preoți s-a terminat cu succes, aceștia revenind la numele de familie Neagoe.

Nici în orașele Banatului sârbesc situația nu se deosebea esențial de cea de la sate. Vârșețul a fost din timpuri străvechi un mediu urban cu o numeroasă populație românească, care conviețuia cu coreligionarii sârbi și în care separarea bisericească va rezulta cu înființarea parohiei ortodoxe

---

<sup>9</sup> Mircea Măran, *Românii din Vovodina*, Zrenianin, 2009, p. 236-240.

<sup>10</sup> Romulus S. Molin, „Contribuțiuni la istoria Românilor bănățeni 1783-1792”, în *Foaia diecezană*, Caransebeș, nr. 30, 1923, p. 3.

<sup>11</sup> A.P.V., Scrisoarea lui Ioan Popasu către Nicolae Tincu Velia din 7 octombrie 1865.

române la începutul secolului al XX-lea. La Panciova, un alt important centru urban al Banatului sârbesc, întâlnim o numeroasă populație românească încă din secolul al XVIII-lea, care, asemănător celei din Vârșeț în secolele XVIII-XIX, a fost expusă unei asimilări puternice. Chiar nici înființarea parohiei ortodoxe române la 1899 nu a putut măcar încetini acest proces. După cum afirma corespondentul *Tribunei* din Arad<sup>12</sup>, în urma înființării parohiei și a problemelor existente în relațiile între intelectualitatea locală, „numărul românilor, dintre care majoritatea e deja sârbizată, încă e destul de mare, (...) în urma mai multor crize, de cari în ultimii ani parochia noastră a fost părtașă, simțul național al românilor de aici, încă nesârbizați, a început din nou a degenera”, pentru că „ani de zile pe nici un teren nu s-a făcut nimic, nu s-a dat vreun semn de viață, fie aceasta oricât de palidă...”<sup>13</sup>.

În sfârșit, vom aminti și cazul românilor din Biserica Albă (azi Bela Crkva), desigur cel mai specific, prin faptul că procentual, în acest oraș trăia cel mai mare număr de români (din toate mediile urbane ale Banatului sârbesc), cu cea mai bine cristalizată identitate națională și cu o burghezie care și-a început ferm lupta pentru obținerea drepturilor naționale încă la sfârșitul secolului al XVIII-lea și începutul secolului al XIX-lea. Parohia ortodoxă română din Biserica Albă a fost prima dintre cele peste 40 de comunități mixte de pe teritoriul Eparhiei Caransebeșului în care s-a realizat despărțirea, fapt afirmat de însăși episcopul Popasu<sup>14</sup>, care prezintă acest caz ca un bun exemplu ce trebuie urmat și de românii din alte comunități mixte, susținând că „daca romanii nostrii din Biserica Alba au potutu să se desfacă si sa formeze o comuna bisericeasca curatu romana, asia si diecile de mii de romani din celelalte comune mestecate voru pote sa se desparta de ierarchia straina, se voru alcatui in comune curatu romanesci si se voru bucura de preotu roman, si de limba romana in biserica...” Cele mai mari merite pentru reușita acestei acțiuni au fost atribuite lui Vasile Radulovici, negustor și

---

<sup>12</sup> Credem că este vorba despre Alexandru Țințariu.

<sup>13</sup> „De la românii din Panciova”, *Tribuna*, Arad, 9 octombrie 1909, p. 6.

<sup>14</sup> A.P.S.N., Nr. Cons. 207/869, Scrisoare circulară emisă de episcopul Ioan Popasu, pe baza deciziilor adoptate la ședința consistoriului diecezan din 20 februarie 1869: „Asia din cele mai multu de 40 de comune mestecate, aflate pe ținutul acestei Episcopii a Caransebesiului, comuna ortodoxă română din Biserica Albă este comuna ce dinteiu, care s-a format din românii desperțiți de ierarchia străina, este comuna ce dinteiu care s-a întorsu la matca sa, la arhierieiuu seu naționalu romanu, la preotu romanu, și la limba româna, ceea ce, pre lenga altele, este și unu mijlocu puternicu de înaintare în naravuri bune, în frica lui Domnedieu și în evlavia”.

fruntaș național român din Biserica Albă<sup>15</sup>, care în aceste decenii a întreprins numeroase acțiuni în scopul emancipării naționale a românilor din acest oraș, dar și din întreaga zonă.

Pătura intelectuală numeroasă și foarte activă pe plan național, înființarea *Corului vocal român* la 1870 (cu un repertoriu și de o calitate de invidiat), reprezentau indice care mergeau desigur în favoarea continuității unei populații românești cu o identitate națională bine formată. Pe de altă parte, parohia a fost formată din doar cca. 500 de suflete, în mare majoritate săraci<sup>16</sup>, care au depus eforturi deosebite pentru a plăti toate cheltuielile legate de funcționare bisericii și a școlii românești. De aceea, românii din Biserica Albă, cu sprijinul consistoriului eparhial, cer ajutor material de la toate parohiile de pe teritoriul eparhiei, pentru zidirea edificiului bisericii ortodoxe române, ceea ce se va realiza, în sfârșit, în anul 1871. Rezultatul este însă unul cu totul neașteptat: românii din Biserica Albă s-au sârbizat în întregime. Cauza principală ar fi sărăcia majorității locuitorilor români și practica de încheiere a căsătoriilor mixte, la care se adaugă plecarea unui număr însemnat de orășeni români în patria mamă, în urma împărțirii Banatului din 1919 și, în fine, decadența economică a Bisericii Albe care începe brusc în urma trasării noilor frontiere, orașul devenind un „apendice” al Banatului sârbesc și al statului iugoslav.

Desigur că se mai pot enumera și alte momente interesante în ceea ce privește despărțirea bisericească în Banatul sârbesc, prezentate în documentele de arhivă, presa contemporană românească și sârbească, dar și în alte surse ale epocii. Concluzia finală este că despărțirea bisericească a încurajat crearea unor comunități românești cu identitate națională bine încheată, dar că în numeroase localități a avut loc prea târziu, procesul de asimilare nemaiputând fi oprit.

---

<sup>15</sup> *Ibidem.*

<sup>16</sup> A.P.S.N., Nr. Cons. 331/869, Scrisoare emisă de episcopul Ioan Popasu, pe baza deciziilor luate la ședința consistorială din 10 aprilie 1869.

## Elie Miron Cristea – Cuget și simțire românească

Ioana Nistor,  
Biblioteca Universitară „Tudor Arghezi”,  
Universitatea de Vest „Vasile Goldiș” din Arad

**Elie Miron Cristea** – personalitate de prim rang, nu doar din perspectiva bisericii naționale ci și sub raportul contribuției la dezvoltarea vieții sociale și culturale românești. Remarcabil om de cultură, a rămas întipărit în istoria românilor ca un bărbat de prestigiu și acțiune, care s-a angajat în lupta de emancipare a românilor din Transilvania, prin participarea sa la Adunarea de la Alba Iulia din 1 decembrie 1918, fiind unul din cei patru aleși să prezinte la București, în fața regelui Ferdinand, actul Unirii, prin contribuția sa în campaniile de promovare a culturii în masele populare ale Ardealului și apoi ale României Mari, prin implicarea sa nemijlocită în activitatea cunoscutei ASTRA, prin încurajarea și sprijinirea învățământului sau prin eforturile depuse în vederea realizării muzeului istorico-etnografic de la Sibiu.

Miron Cristea, primul patriarh al României, născut în anul 1868, în Toplița Română (Mureș), într-o familie de țărani: Gheorghe și Domnița. Patriarhul Miron Cristea se mândrea cu originile sale, considerând țăranul român ca fiind *„cel care a asigurat, prin vremuri, perpetuarea neamului nostru și a spiritualității sale, creatorul și păstrătorul unor comori neprețuite, care ne individualizează ca popor nobil european, cu adânci rădăcini înfipte în pământul strămoșilor noștri daci și romani“*. Întrucât s-a născut în preajma sărbătorii închinată Sfântului Prooroc Ilie, la botez a primit numele Elie, nașul urându-i *„să crească mare, să fie sănătos și popă să se facă!“*.

În toamna anului 1887, după absolvirea liceului, Elie Cristea s-a înscris la Seminarul teologic mitropolitan din Sibiu, unde, în scurt timp, s-a impus, dovedind o temeinică pregătire. Astfel, numai peste doi ani va deveni președintele Societății de lectură „Andrei Șaguna“. După ce a obținut licența în teologie, în 1890, a fost încadrat ca învățător, după regula impusă de mitropolitul Șaguna, la Școala primară din Orăștie, unde a activat doar un an (1890-1891), îndeplinind totodată și funcția de director al școlii.

Aici, tânărul Elie Cristea s-a impulsionat atât în activitatea școlii, cât și a Bisericii, revigorând viața spirituală a locuitorilor, colaborând în același timp și la *Telegraful Român*. Din 1891, cu „sprijinul stăruitor“ al

profesorului său de pedagogie de la Seminarul „Andreas” din Sibiu, Ioan Popescu, tânărul absolvent Elie Cristea a primit din partea mitropolitului Transilvaniei, Miron Romanul, o bursă la Budapesta, pentru a studia litera și filosofia. A studiat aici patru ani, la sfârșitul cărora a susținut doctoratul cu tema „Eminescu - viața și opera”, fiind și prima teză de doctorat dedicată celui mai mare poet român. Și la Budapesta „se va manifesta din nou cu forță deosebită, și, mai ales, cu un curaj nebănuț, ca publicist”. Pentru activitatea sa publicistică, a fost ales, chiar din primul an de studenție, în comitetul de conducere al Societății „Petru Maior”, fiind numit secretar. Anii petrecuți la Budapesta au fost nu numai ani de intens studiu și de formare intelectuală, ci și de afirmare a personalității lui de luptător pentru cauza națională. Această luptă era dusă de unele organizații: ASTRA („Asociațiunea transilvană pentru literatura și cultura poporului român”, înființată în 1861), „Societatea pentru literatura și cultura română în Bucovina” (1862), „Asociațiunea națională din Arad pentru cultura poporului român” (1862); societățile studențești: „Petru Maior” (Budapesta, 1862) și „România Jună” (Viena, 1864); de Partidul Național Român (înființat în 1869), și, de cele mai multe ori, în colaborare cu organizații de peste munți, în special cu „Liga pentru Unitatea Culturală a Românilor” (București, 1891).

Întors de la studii, este secretarul Consistoriului sub Mitropolitul Miron Romanul, diacon 1897, apoi arhidiacon (30 ianuarie 1901). La 23 iunie 1902, monah și în 1902, asesor consistorial, membru în Sinodul și congresul Mitropoliei din Sibiu și al Asociațiunii transilvănene. Pentru o scurtă perioadă de timp a fost și director al ziarului *Telegraful Român* (de la 1 ianuarie 1898), implicându-se în mod activ în ridicarea catedralei din Sibiu, la inițiativa lui Andrei Șaguna (1809-1873), care a demarat o colecție în vederea adunării sumelor necesare. Însă visul lui Șaguna a fost înfăptuit mai târziu, de mitropoliții care i-au urmat în scaunul mitropolitan. Astfel, în timpul păstoriei mitropolitului Miron Romanul s-a colectat suma de 420.000 de coroane, iar care s-a ocupat efectiv de ridicarea noii catedrale a fost mitropolitul Ioan Meșianu. Sufletul acestei acțiuni a fost, chiar de la început, Elie Cristea. El a depus eforturi susținute pentru adunarea banilor necesari, „călătorind în Transilvania și lansând chemări fierbinți către preoți și credincioși pentru a contribui cu sume de bani, fiecare după puterile sale. Așa s-au putut aduna, într-un timp relativ scurt, în jur de 400.000 de coroane de aur”. Întrucât a fost însărcinat cu aranjamentul interior al noii catedrale, a făcut o călătorie de documentare și studiu la Bisericile Ortodoxe surori, la sfârșitul căreia a publicat o voluminoasă lucrare: *Iconografia și întocmirile din interiorul bisericii răsăritene* (1905). Această lucrare a avut un rol

determinant în reorientarea picturii bisericești, care, în Transilvania, „datorită influențelor străine și atâtor altor lovituri primite de Biserica Ortodoxă, a cam dispărut“. Contribuția lui Miron Cristea la ridicarea catedralei de la Sibiu a făcut să-i crească prestigiul chiar și în rândul conducătorilor politici ai Imperiului Austro-Ungar, mai cu seamă în rândul celor din jurul moștenitorului tronului

În 1900 Elie Cristea a fost hirotonit diacon de către urmașul mitropolitului Miron Romanul, Ioan Mețianu, iar în 1901 a fost făcut arhidiacon. Un moment de seamă din viața tânărului Elie l-a constituit tunderea în monahism, la 23 iunie 1902, săvârșită de starețul Mănăstirii Hodoș-Bodrog. Și-a ales ca nume de călugărie Miron, în semn de recunoștință față de binefăcătorul său, mitropolitul Miron Romanul. În 1903 (13 aprilie) a fost hirotonit ieromonah, iar la 1 iunie 1908 a fost hirotonit protosinghel. La 21 noiembrie / 7 decembrie 1908 – ales episcop al Caransebeșului, la 20 aprilie 1910 arhieru, iar la 25 aprilie instalat ca episcop. A militat asiduu pentru emanciparea culturală a românilor din Transilvania, promovând în acest sens înființarea Băncii Culturale **Lumina**, care își propunea să acorde din dobânzi burse elevilor și studenților români și să ajute financiar familiile doritoare să învețe meserii. A participat la reuniunile „Asociației pentru cultura și literatura poporului român din Transilvania” (ASTRA), fiind, din 1905, președintele Despărțământului Sibiu. A susținut înființarea Muzeului etnografic și de artă din Sibiu, căruia i-a scris statutul asociației; a înființat Societatea pentru crearea unui fond de teatru român; fondator și președinte al Reuniunii române de muzică de la Sibiu; a publicat o colecție de proverbe, strigături și zicale românești; a sprijinit intens școlile confesionale aflate sub îndrumarea Bisericii.

Episcopul Miron Cristea al Caransebeșului a avut un rol important la unirea românilor din 1918. La 21 noiembrie 1918, cei cinci episcopi români din Ardeal (scaunele mitropolitane de la Sibiu și Blaj fiind vacante), Ioan Papp de la Arad, Miron Cristea de la Caransebes, Dimitrie Radu, de la Oradea, Iuliu Hossu, de la Gherla, și Valeriu Traian Frențiu, de la Lugoj, au dat publicității o declarație de adeziune față de Consiliul Național Român Central, pe care îl recunoșteau drept singurul conducător politic al națiunii române. Actul semnat de ierarhii ardeleni era deosebit de semnificativ și a avut un larg ecou în rândul clerului și al credincioșilor.

La 1 Decembrie 1918, la Alba Iulia, la ora 7, s-a oficiat câte un serviciu religios în ambele biserici, ortodoxă și unită, după care episcopul Caransebeșului a înălțat spre Dumnezeu o „*patetică rugăciune de mulțumire*“, care „*a stors lacrimi de bucurie din ochii tuturor celor de față*“. După încheierea rugăciunii, s-a cântat imnul „Deșteaptă-te, române!“, după

care au început lucrările celor 1.228



**Figure 1 - Delegația Unirii la București: de la stânga la dreapta, episcopii Miron**

de delegați din toate părțile Transilvaniei. În cadrul lucrărilor s-a redactat și s-a aprobat „cu entuziasm“ actul de unire, când episcopul ortodox al Caransebeșului Miron Cristea a luat din nou cuvântul, făcând o introspecție în istoria neamului, amintind etnogeneza românilor, stăpânirea maghiară, otomană, nemțească și țaristă. „*Robia românilor din Ungaria și Transilvania*” a durat o mie de ani, timp în care au fost asupriți, li s-a interzis credința strămoșească, au fost rupte „*legăturile canonice și firești ale Bisericii noastre cu Biserica mamă a fraților de dincolo*”. Conform politicii maghiare, reacționară și exclusivistă, s-a impus ideea de stat național maghiar, urmărindu-se cu orice

preț maghiarizarea românilor, conform devizei „puterea merge înaintea dreptății”. În discursul său, episcopul Miron Cristea subliniază să singurele instituții care au salvat ființa etnică a românilor au fost „*altarele bisericuțelor*” și „*vetrele*” familiale. El amintește principalii reprezentanți ai luptei pentru revendicări naționale, cu fruntașii politici și bisericești: Papiu Ilarian, Bălcescu, Brătianu, Avram Iancu, Horea, Cloșca și Crișan. Singura tendință firească a unui popor ce locuiește pe un teritoriu compact trebuie să fie unitatea națională și politică, la care au aderat și românii din Basarabia și Bucovina: „*Nu ne putem gândi astăzi la altceva decât la aceea ce au hotărât și au făcut frații din Basarabia și Bucovina, adică la unirea cu scumpa noastră România, alipindu-i întreg pământul strămoșesc...Astăzi prin hotărârea noastră, se înfăptuiește România Mare, una și nedespărțită, rostind fericiți, toți Românii de pe aceste plaiuri: Ne unim pe veci cu Țara-mamă, România.*”

După încheierea lucrărilor, participanții au ales membrii delegației care urmau să aducă actul Unirii la București, între aceștia fiind ales și episcopul Miron Cristea, împreună cu episcopul unit de Gherla, Iuliu Hossu,

Vasile Goldiș și Alexandru Vaida-Voievod. După sosirea lor la București, „vineri, 13 decembrie, ora 5 p.m.“, „unde au avut parte de o primire împărătească“, fiind întâmpinați de membrii guvernului și ai Marelui Stat Major, în frunte cu I. C. Brătianu și generalul C. Prezan. A doua zi, 14 decembrie, „în sala tronului, a avut loc predarea actului unirii lui Ferdinand I, regele românilor“. Aflând de intenția regelui de a-l promova în cea mai înaltă treaptă eclesiastică a țării, aceea de patriarh, episcopul Miron Cristea a conceput un plan administrativ și duhovnicesc pe care să așeze, chiar de la început, noile baze ale activității sale viitoare. Printre primele măsuri întreprinse a fost organizarea celui dintâi Congres al preoților ortodocși din Transilvania, care a avut loc la Sibiu, în martie 1919. La acest congres, la care au participat reprezentanți din Transilvania, Basarabia și Bucovina, dar și din alte zone, s-au discutat problemele organizării viitoare a Bisericii Ortodoxe Române, în contextul desăvârșirii unității statale a tuturor românilor.

La 7 iunie 1919 a fost ales membru de onoare al Academiei române, recunoscându-i-se prin aceasta și activitatea publicistică desfășurată până atunci. Cristea publicase o serie de lucrări, între care o monografie despre Alexandru Roman (1897) și o alta dedicată mitropolitului Miron Romanul (1898), apoi mai multe broșuri care conțineau cuvântări pe teme morale și patriotice, lucrarea *Proverbe, maxime, asemănări și idiotisme colectate din graiul românilor din Transilvania și Ungaria* (1901), iar în anul 1905 tipărise *Iconografia și întocmirile din internul bisericii răsăritene*, un valoros tratat de artă creștină, republicat ulterior, pe capitole, în periodicul *Telegraful Român*.

După unirea politică a tuturor românilor, unificarea Bisericii Ortodoxe Române era o prioritate a perioadei de după 1 Decembrie 1918. În acest context, la inițiativa IPS Pimen, mitropolitul Moldovei și Sucevei, președintele Sfântului Sinod, a fost convocată o consfătuire la Mănăstirea Sinaia, care s-a desfășurat în zilele de 24-25 iunie 1919, la care au luat parte, ca delegați, reprezentanți ai preoților și ai credincioșilor din toate provinciile românești. Episcopul Caransebeșului, Miron Cristea, a susținut cu argumente puternice necesitatea organizării viitoare a Bisericii Ortodoxe Române din Regatul României, pe baze unice și pe principiul autonomiei față de stat, cu respectarea prevederilor constituționale, chestiuni asupra cărora toți participanții au căzut de acord. Hotărârile adoptate la Sinaia vor sta la baza viitoarei organizări unitare a Bisericii Ortodoxe Române, care va fi începută și realizată în anii ce au urmat, atunci când dr. Miron Cristea va fi instalat mai întâi ca mitropolit-primat și apoi ca patriarh al României. Alegerea sa ca mitropolit-primat s-a făcut la 18/31 decembrie 1919,



„alegerea lui reprezentând, de fapt, consfințirea unirii politice a Transilvaniei cu România“. Miron Cristea a fost investit la **1 ianuarie 1920**, în prezența regelui Ferdinand I care, în cadrul ceremoniei, i-a încredințat toiagul arhipăstoresc. În urma acestor evenimente, noul ales a ținut un cuvânt de învățătură profund, arătând care ar trebui să fie principiile fundamentale după care să se conducă Biserica noastră. Pe lângă reorganizarea Bisericii Ortodoxe Române, Miron Cristea considera necesară și o „reformare mai adâncă a Bisericii Ortodoxe în ansamblul său“. În acest sens, a propus convocarea unui nou sinod ecumenic în scopul discutării unor puncte de mare importanță. Odată cu trimiterea de scrisori către toți patriarhii ortodocși, prin care-i anunța de alegerea sa ca mitropolit-primat, Miron Cristea le-a făcut și propunerea de a se convoca un sinod „panortodox“, însă s-a lovit de „dezinteresul unora dintre ei, precum și de numeroasele neînțelegeri dintre aceștia“.

În calitate de întâistătător al Bisericii Ortodoxe Române, el a desfășurat o intensă activitate cultural-misionară (revigorarea revistei *Biserica Ortodoxă Română*; înființarea la București a publicației eparhiale **Apostolul**, acest exemplu generalizându-se și la alte eparhii și chiar în unele parohii, care au scos foi parohiale; a stăruit asupra importanței predicii și a determinat publicarea unor părți din Sfânta Scriptură cu explicații pentru credincioși, precum și tipărirea și răspândirea unor broșuri cu cuprins religios și moral; a susținut intensificarea învățământului religios în școlile secundare, iar în privința pregătirii clerului, încă puțin numeros în raport cu cerințele timpului, a reînființat seminariile și a pus bazele altora noi, a sprijinit activitatea filantropică prin crearea Fondului Milelor, ajutorarea tinerilor teologi la studii în străinătate etc.)

Luptător neînfricat pentru unitatea națională înainte de 1918, patriarhul a răspuns cu dăruire și entuziasm la nevoile pe care le avea atunci țara, ca senator, regent (20 iulie 1927-8 iunie 1930) și, în cei din urmă ani ai vieții, în împrejurări deosebit de grele, ca prim-ministru al Guvernului (10 februarie 1938-6 martie 1939).

Prea Fericitul Miron a contribuit la strângerea legăturilor Bisericii Ortodoxe Române cu celelalte Biserici Ortodoxe surori, prin măsuri cum ar fi: trimiterea de delegații la conferințele interortodoxe de la Constantinopol (1923) și de la Muntele Athos (1930), ca și la întrunirile Mișcării Ecumenice; edificarea a două biserici românești la Ierusalim și la Iordan; înființarea Episcopiei Ortodoxe Române în Statele Unite și Canada (1934).

Perioada istorică în care a trăit și activat Miron Cristea a fost una plină de zbuciumări, rezultate din redimensionarea societății românești după Marea Unire. Patriarhul Cristea a răspuns cu abnegație la chemarea țării,

fiind numit senator, regent (20 iulie 1927 - 8 iunie 1930) și, în cei din urmă ani ai vieții, în împrejurări deosebit de grele, prim-ministru, între 10 februarie 1938 și 6 martie 1939, dată la care a încetat din viață. Trupul neînsuflăit al patriarhului a fost înmormântat în Catedrala Patriarhală din București.

Miron Cristea – personalitate și simbol al istoriei României, luând parte la toate luptele pentru drepturi și dreptate a românilor din Transilvania, căutând mereu forme și mijloace de îmbunătățire a condițiilor lor de viață națională, spirituală și materială. Miron Cristea s-a impus drept o figură marcantă a vieții bisericești, politice și culturale românești, un exemplu de slujire a Altarului străbun, înscriindu-și numele pentru totdeauna în Istoria Bisericii și a Neamului Românesc.

## **Bibliografie**

Plamădeală, Antonie, *Românii din Transilvania sub teroarea regimului dualist austro-ungar (1968-1918). După documente, acte și corespondențe rămase de la Elie Miron Cristea*, Sibiu, 1986.

Petcu, Cristian, *Primul Patriarh. Miron Cristea - personalitate a culturii române în Historia*, nr. 72, decembrie 2007.

Păcurariu, Mircea, *Dicționarul teologilor români*, București, editura Enciclopedică, 2002.

Săsăujan, Mihai, *Contribuția ierarhilor români ortodocși și greco-catolici din Transilvania la realizarea Unirii de la 1 decembrie 1918*, în: „1918-1998. Aradul și Marea Unire”, Arad, „Vasile Goldiș” U.P., 1999.

## Teodor Popoviciu om al Bisericii și Școlii

Maria Alexandra Pantea,  
Universitatea de Vest „Vasile Goldiș” din Arad

Născut la Șeitin în 1831, a urmat cursurile școlii din localitate, a absolvit opt clase gimnaziale, iar în 1848 apare printre absolvenții Institutului Teologic din Arad. S-a bucurat de o educație deosebită și vorbea ungurește, sârbește și nemțește. În 1856 a fost sfințit ca preot de episcopul Procopiu Ivașcovici, fiind instalat în 1861. S-a remarcat, încă de la început, ca un preot preocupat de activitatea culturală și școlară. A participat la ședința de constituire a ASTREI arădene, în 30 aprilie-12 mai 1863, eveniment considerat în epocă un important moment de afirmare a națiunii române. În urma ședinței de constituire a asociațiunii s-au înscris 810 membri, care proveneau atât din Arad, cât și din Banat și reprezentau toate categoriile sociale. Printre cei 810 membri fondatori ai ASTREI arădene, apare și preotul din Șeitin, Teodor Popoviciu.

Încă din primii ani ai păstoririi sale s-a confruntat cu o serie de probleme, cea mai importantă fiind „urgia unionistă”, care amenința puternic comunitățile ortodoxe din Semeș, Șeitin și Nădlac. Apariția unei puternice comunități greco-catolice la Semeș, a făcut ca greco-catolicismul să se extindă și la Șeitin. Cauzele trecerii la greco-catolicism au fost stolele prea mari impuse de parohul din sat, Ștefan Drăgan, dar și evenimentele din 1863, când a fost un an secetos, iar preotul a dat pășunatul unor familii înstărite. Cei săraci au rămas fără pășunat, au intrat în conflict cu autoritățile și au fost amenințați cu „temnița de care numai așa credeau că vor scăpa dacă se vor uni”<sup>1</sup>. În aceste condiții, țărani se adresează preotului greco-catolic din Semeș, care începe o intensă campanie de răspândire a greco-catolicismului. A urmat intervenția Episcopiei Ortodoxe a Aradului, care în 4 iunie i-a suspendat pe preoții din localitate, parohul Drăgan, dar și cei doi preoți Teodor Popoviciu și Nicolae Costa. Apoi a fost începută o anchetă în urma căreia parohul Drăgan i s-a întocmit un proces disciplinar, dar datorită extinderii greco-catolicismului, episcopia a acceptat repunerea în funcție a celor trei preoți. În octombrie 1863, pentru a se rezolva problema, s-a format o „deputație” din reprezentanții greco-catolicilor și ortodocșilor,

---

<sup>1</sup> Gh Ciuhandru, *Propaganda greco-catolică de la Macău*, Tipografia Diecezană, Arad, 1926, p. 49.

care erau reprezentați de protopopul Ioan Raț și de parohul Teodor Popoviciu, care s-au remarcat ca cei mai importanți susținători ai ortodoxismului. Au cerut respectarea dispozițiilor legale după care, cei trecuți de 18 ani să „se declare ei însăși personal”<sup>2</sup>. În urma evenimentelor din vara anului 1863, la Șeitin a apărut o puternică comunitate greco-catolică, în timp ce preoții ortodocși Teodor Popoviciu și Nicolae Costa și-au continuat activitatea în jurul Bisericii Ortodoxe fiind obligați a se implica în viața culturală și devenind „modele de moralitate” pentru ca populația să nu mai treacă la greco-catolicism.

În timpul păstoririi sale, biserica a fost pictată și a fost ridicat un iconostas nou, pentru că, cel vechi era prea mic. În 1 mai 1871, a fost încheiat contractul între pictorul Alexici și sinodul parohial. Pentru aurirea și pictarea bisericii s-a plătit lui Dușan și Vasile Alexici 4200 florini. După terminarea lucrărilor preotul Popoviciu a fost acuzat că nu a făcut publică licitația și a favorizat pe Alexici în timp ce Samuil Lupeșianu ar fi cerut numai 3000 de florini. Preotul Popoviciu a fost acuzat de faptul că, ar fi păgubit biserica cu 1200 florini. În urma unei anchete în sat, s-a ajuns la concluzia că pictarea și aurirea bisericii s-a „întreprins de comitetul parohial unde preotul acuzat Teodor Popoviciu nici nu era membru”<sup>3</sup>, iar preotul a fost considerat nevinovat.

În 1878 au fost luate măsuri privind repararea și renovarea exterioară a bisericii. În 7/19 mai a fost încheiat un contract între comitetul parohial și Suțș Adam, care se obliga a ridica un nou turn și a repara biserica, în schimbul a 2200 florini valută austriacă, sumă care s-a achitat în cinci rate. Prin realizarea lucrărilor din interiorul și exteriorul bisericii s-a realizat o unitate între pictură și arhitectură. O parte a lucrărilor realizate în a doua jumătate a secolului al XIX-lea, dăinuie și azi și au devenit simbolul unei comunități înstărite care a prețuit arta și frumosul. Iconostasul realizat de Alexici mai poate fi văzut și azi, după ce în 2010 a fost restaurat<sup>4</sup>.

În urma ședinței senatului școlar din 16 octombrie 1876, Teodor Popoviciu a fost numit inspector al școlilor din cercul Nădlac. Într-o scrisoare trimisă învățătorilor din Cercul școlar Nădlac, de către Teodor

---

<sup>2</sup> *Ibidem*, p. 52.

<sup>3</sup> Serviciul Județean Arad al Arhivelor Naționale, fondul *Protopopiatul Ortodox Român Arad*, dos. 1, f. 8 (în continuare: *A.N.D.J.A.*).

<sup>4</sup> Lucrările de restaurare au fost conduse de prof. dr. Țigu Viorel care, în 20 mai 2010, declara pentru *România liberă*: „Icoanele lui Alexici sunt aproape în mărime naturală iar figurile acestora amplasate într-o lumină deosebită...Este extraordinar să vezi cum un pictor sârb scrie atât de frumos românește. Pictura și arhitectura se înscriu unitar cea ce este aproape unicat...Este una dintre cele mai splendide biserici din vestul țării”.

Popoviciu, în 1 noiembrie 1876, arată că a fost ales inspector în locul lui Mihai Șerban și cere învățătorilor să trimită la Șeitin rapoartele lunare privind „umblarea pruncilor la școală”<sup>5</sup>. În 1876, Cercul școlar Nădlac cuprindea școlile confesionale din Semlac, Șeitin, Turnu, Nădlac, Igrăș, Bătania, Cenadul Sârbesc și Cenadul Unguresc. În calitate de inspector școlar, Teodor Popoviciu a avut o importantă corespondență cu episcopul Mețianu, protopopul Aradului, Ioan Raț, dar și cu profesorii Institutului Pedagogic-Teologic. Prin activitatea sa, inspectorul Popoviciu a pus în practică cele solicitate de Episcopie dar și de autoritățile de la Budapesta. A fost cel care pornind de la prevederile legii învățământului din 1876, a contribuit la formarea a noi clase și la dezvoltarea învățământului. Inspectorul Popoviciu a sprijinit inițiativa Senatului școlar Semlac, care printr-o scrisoare trimisă episcopului cerea înființarea celei de a doua clase. După aprobarea înființării clasei a II-a, au început demersurile pentru ridicarea unei noi școli. Prin cele hotărâte în timpul ședinței Consistoriului și Senatului școlar, din 29 decembrie 1877, inspectorul Popoviciu a fost însărcinat cu „ridicarea noii școli, prezentarea proiectului comitetului parohial local, locul în care să fie înființată”. Se mai arată că locul unde va fi zidită școala și salariul învățătorului, vor fi stabilite în înțelegere cu comitetul parohial.

În calitate de inspector școlar, în 21 octombrie 1876, a adus la cunoștința învățătorilor din Nădlac, Ioan Caracioni, Mihai Chicin și Samson Lugojanu, decizia Consistoriului din 2 septembrie 1876, prin care învățătorii nădlăcani au fost atenționați verbal pentru „neglijarea oficiului învățătoresc și au fost obligați ca să-și îndeplinească de acum datorința cu zel și punctualitate”<sup>6</sup>. Se cere inspectorului să își îndrepte atenția asupra învățătorilor din Nădlac.

În 1878 au început demersurile pentru ridicarea unor școli noi la Nădlac și Cenadul Unguresc, deoarece școlile existente erau prea mici, iar potrivit legislației maghiare, într-o clasă puteau fi maxim 80 de elevi. La Cenadul Sârbesc, în septembrie 1871, erau obligați a umbla la școală 198 de copii, iar în localitate era o singură școală. Episcopia a fost obligată a lua măsuri pentru remedierea situației, pentru a evita o intervenție a autorităților de la Budapesta, prin care școala își pierdea caracterul confesional și devenea școală de stat cu predare în limba maghiară.

Inspectorul Popoviciu a luat măsuri de reorganizare a școlilor în urma ruperii de ierarhia sârbească. În 1876, la cererea episcopului Mețianu,

---

<sup>5</sup> A.N.D.J.A, fondul *Protopopiatul Ortodox Român Arad*, dos. 15, f. 170.

<sup>6</sup> *Ibidem*, f. 192.

a luat măsuri în cazul școlii din Turnu, unde sârbii, în semn de protest, nu au mai trimis copii la școală, iar învățătorul Terențiu Luțai nu mai primea salariu. În cele din urmă, s-a ajuns la o înțelegere prin care „până la termenul despărțirii rămân laolaltă și toate speșele școlare din comună să le poarte”<sup>7</sup>.

În scrisoarea din 21 octombrie 1876, trimisă de episcopul Mețianu inspectorului Popoviciu, este prezentată situația școlii de la Cenadul Unguresc, unde erau două clase cu doi învățători, Ambrosiu Coste și Uroș Luțai, care erau învățători „intermediari”. Episcopul cere inspectorului să organizeze examen pentru ocuparea celor două posturi pe baza prevederilor din Statutul Organic. În protocolul Comitetului Parohial Cenadul Unguresc, din 5/17 decembrie 1876, se arată că „concursul a fost organizat în urma înțelegerii dintre inspectorul Popoviciu și comitetul parohial, concursul a fost anunțat în foaia Albina”<sup>8</sup>. Ședința sinodului parohial a început în 5/17 decembrie, după terminarea Sfintei Liturghii și Chemarea Duhului Sfânt. Inspectorul Popoviciu a deschis ședința iar în urma votării a fost ales Geoargiu Hidișan pentru clasa a II - a și Basiliu Stănescu pentru clasa I .



<sup>7</sup> *Ibidem*, f. 171.

<sup>8</sup> *Ibidem*, f. 192.

Cu sprijinul Episcopului Mețianu, inspectorul Popoviciu a lua măsuri prin care a contribuit la dezvoltarea învățământului. Încă din 1876, episcopul i-a cerut realizarea unor rapoarte privind starea școlilor, „astfel încât învățământul să nu se afunde”<sup>9</sup>. În calitate de inspector școlar, răspundea și de buna desfășurare a cursurilor, la cererea episcopului Mețianu anunța manualele care puteau fi folosite în școli și cele care erau interzise arată că folosirea unor manuale interzise este pedepsită cu amendă până la 300 florini sau trei luni de închisoare. Inspectorul a cerut înființarea de biblioteci și societăți culturale, în jurul cărora să se realizeze o educare a populației. Organizarea societăților culturale revenea inspectorului școlar, care cunoștea bine situația din fiecare sat și care era obligat a-i determina pe preoți și învățători să se implice în acest proces de educare a populației. În 1881, preotul din Semic, D. Ganea, a pus bazele unei societăți numite „Societatea adulților români ortodocși din Semic” care avea ca scop perfecționarea în scriere, citire și vorbire și însușirea de cunoștințe necesare poporului. În 1881 episcopul laudă inițiativa preotului și îi cere să treacă pe la Cancelaria consistorială pentru a primi „instrucțiuni”.

Inspectorul Popoviciu a luat măsuri pentru o pregătire a învățătorilor și, după terminarea școlii pedagogice, s-a implicat în organizarea unor conferințe ale învățătorilor. O primă conferință a avut loc în noiembrie 1877, la școala din Șeitin. Rolul important al inspectorului în modernizarea învățământului românesc reiese și din scrisoarea din 27 iunie trimisă inspectorului de episcopul Mețianu, unde se arată că „Venerabilul sinod eparhial a luat măsuri pentru înaintarea și controlarea învățământului. Te poftim pe Dumneata să studiezi acest proiect înaintea conferințelor învățătoarești circulare și apoi te vei pronunța dacă mai este ceva de lipsă”<sup>10</sup>.

După o activitate desfășurată timp de jumătate de secol, în folosul Școlii și Bisericii, în 1891, fiind grav bolnav, cere retragerea din post și a donat școlii din Șeitin „9,2 ha, iar din venitul pământului să se înființeze un nou post de învățător”<sup>11</sup>.

---

<sup>9</sup> *Ibidem*, f. 166.

<sup>10</sup> *Idem*, dos. 16, f. 113.

<sup>11</sup> Pavel Vesa, *Episcopia Aradului: istorie, cultură, mentalități (1706-1918)*, Editura Presa Universitară Clujeană, Cluj-Napoca, 2006, p. 667.

# Alcoolism și mișcarea de temperanță în Europa în secolul al XIX-lea

*Oana Mihalea Tămaș,  
Universitatea „Babeș-Bolyai” Cluj-Napoca*

## **Rezumat**

În această lucrare ne propunem să prezentăm realitatea europeană din secolul XIX și elementele fundamentale ale problematicii băuturilor alcoolice în spațiul european în perioada analizată, deoarece astfel putem face, mai departe, o corelare între datele de ordin intern cu cele similare la nivel european. În toate zonele Europei, consumul de băuturi alcoolice a avut o prezență continuă încă din perioada greco-romană, iar spațiul românesc nu a constituit o excepție. Cu deosebire începând din ultimele decenii ale secolului al XIX-lea, fluxul continuu de informații, comerțul internațional în expansiune și mobilitatea populațională au făcut ca interdependența culturală și economică dintre țările europene să crească. În acest context, studierea problemelor ridicate de uzul și abuzul de alcool în spațiul românesc nu poate face abstracție de aceleași fenomene existente în alte țări europene. Proximitatea geografică, laolaltă cu similitudinile climatice și de relief, au făcut ca și în domeniul consumului de băuturi alcoolice teritoriile locuite de români să prezinte similitudini cu țările din jur. Pe de altă parte, impactul crescând al presei, în special asupra mediilor intelectuale, a facilitat ca și în România să fie cunoscute problemele legate de alcool și alcoolism prezente în celelalte țări europene. Măsurile luate de autoritățile din alte state au putut ajunge și ele la cunoștința mediilor românești la sfârșitul secolului al XIX-lea și în prima parte a secolului al XX-lea, influențând consecutiv și preocupările în domeniu ale opiniei publice și ale autorităților de la noi.

Am considerat de aceea strict necesar ca, în cadrul unei cercetări asupra problemelor legate de existența băuturilor alcoolice în spațiul românesc, să includem o trecere în revistă a celor mai importante elemente în domeniu cu care s-au confruntat statele din Europa în perioada respectivă.

Băuturile alcoolice au constituit o prezență constantă în universul social românesc, consumul lor fiind legat atât de obiceiuri alimentare, cât și de tradițiile de ordin socio-comportamental. Ultimele decenii ale secolului al



XIX-lea au înregistrat o intrare în modernitate a acestui domeniu, prin apariția pe piață a unui produs cu impact deosebit – alcoolul produs industrial din cereale și legume, dar și prin relocarea altor două importante sortimente de băuturi. Circulația limitată a berii a fost înlocuită de o prezență mai extinsă a acesteia, datorată în principal unei producții interne de o calitate în continuă ameliorare, dar și procesului de urbanizare, cu asimilarea unor componente ale civilizației occidentale. Puternic afectată de epidemia de filoxeră, piața vinicolă a înregistrat și ea modificări semnificative în ultimele decenii ale secolului al XIX-lea și începutul secolului XX.

Utilizarea alcoolului este atestată în Europa încă din perioada Antichității. Dyonisos și respectiv Bachus ocupau un loc de cinste în Pantheonul divinităților greco-romane, la fel cum băuturile alcoolice ocupau un loc important în viața cotidiană a vremurilor respective. Distilarea nefiind cunoscută în antichitate, consumul era circumscris la băuturi fermentate – vin, bere și mied. Concentrația în alcool a acestora nu depășea 16°, de aceea la scară socială problemele determinate de alcool au putut rămâne în bună măsură sub control. Procesul de distilare a fost inventat în perioada 700-750 de către alchimiștii arabi, de la care ne-a rămas și termenul de "alcool". În arabă "al khol" înseamnă esența unui material oarecare. Distilarea băuturilor se bazează pe faptul că punctul de fierbere al alcoolului (78°C) este diferit de cel al apei (100°C). În Europa distilarea vinurilor pentru a produce băuturi spirtoase este atestată în jurul anului 1100, fiind dezvoltată de școala medicală din Salerno (Italia)<sup>1</sup>.

Dacă în Antichitate vinurile erau băutura dorită pe toate mesele, la jumătatea celui de-al doilea mileniu băuturile distilate își încep lungul drum în țările Europei. Primele atestări ale whisky-ului scoțian datează din 1494-1495 (Scottish Exchequer Roll). Consumul de bere se amplifică și el cam în aceeași perioadă. În 1516, Bavaria a adoptat Legea purității berii, conform căreia puteau fi folosite în producția de bere numai orzul, hameiul și apa; ulterior li s-a adăugat și drojdia<sup>2</sup>.

Prima carte tipărită despre distilarea alcoolului datează de la 1500, fiind datorată unui fizician alsacian (Hieronymus Brunschwig, *Liber de Arte Distillandi*). Deoarece alcoolul distilat era în perioada medievală singurul analgezic la dispoziția medicilor, iar proprietățile sale dezinfectante sunt bine cunoscute și astăzi, consumul de băuturi spirtoase s-a extins în Europa

---

<sup>1</sup> <http://www.bauturi.info/2010/09/scurta-istorie-a-bauturilor-alcoolice-i/>, accesat pe data de 3 10 2011.

<sup>2</sup> Roger Forseth "Ambivalent Sensibilities: Alcohol in History and Literature" în *American Quarterly*, vol.42, nr.1, martie, 1990, ed. The John Hopkins University Press, p.130.

imediat după epidemiile din secolul al XIV-lea, în special după cea de ciumă din 1347-1351<sup>3</sup>.

Capacitatea alcoolului de a diminua durerea și de a ameliora starea de spirit a bolnavilor au constituit elemente favorizante pentru răspândirea uzului medical al băuturilor spirtoase după epidemiile amintite. În aceeași perioadă, lipsa apei de băut a favorizat răspândirea consumului de băuturi fermentate. Aglomerările rurale și urbane își contaminau sursele de apă inițial potabilă cu propriile gunoaie, astfel încât vinul și berea constituiau resursele pentru hidratarea populației. În Europa se consumau mai mult băuturi fermentate decât apă pentru a se ostoi setea. Miedul (hidromelul) era un vin produs din miere și folosit pe scară mai restrânsă în Europa de Vest. În Țările Române, unde apicultura era dezvoltată, arta preparării miedului era cunoscută în multe zone.

În Occident berea a fost multă vreme băutura claselor de jos, în timp ce vinul era consumat de cei mai înstăriți. Biserica Catolică și mănăstirile sale au moștenit resursele viticole create pe timpul Imperiului Roman, administrând timp de aproape 1300 de ani cele mai bogate podgorii și fiind cel mai mare producător de vinuri<sup>4</sup>.

În secolele XV-XVI, consumul de băuturi fermentate și distilate în Europa vestică a atins niveluri enorme, în pofida efectelor negative ale consumului de alcool și a eforturilor autorităților de a ține consumul sub control. Situația s-a schimbat în secolul al XVII-lea când au apărut băuturile nealcoolice preparate cu apă fiartă - cafea, ceai și cacao.

În Orient, balanța dintre consumul de alcool și cel de băuturi nealcoolice a fost cu totul diferită încă de la începutul erei noastre. În contextul în care în anumite zone din Asia până la jumătate din populație este lipsită genetic de enzima necesară metabolizării alcoolului în ficat (alcool-dehidrogenaza), experiența consumului de alcool pentru astfel de persoane este foarte neplăcută. De aceea, de peste 2000 de ani sursa de hidratare în Asia este apa fiartă pentru prepararea ceaiului și nu băuturile fermentate ca în Occident<sup>5</sup>.

Trecând peste Evul Mediu, Renaștere și începuturile epocii moderne, alcoolul a rămas o prezență continuă în Europa, fiind folosit ca aliment sau ca drog, generând plăcere sau dezastre. Consumul general de băuturi alcoolice în Europa până în epoca modernă a continuat să fie legat în bună

---

<sup>3</sup> *Ibidem.*

<sup>4</sup> "The Sociology of Entertainment" în *21st Century Sociology*, 2006, ed. SAGE Publications. [http://www.sage-ereference.com/sociology/Article\\_n78.html](http://www.sage-ereference.com/sociology/Article_n78.html), accesat la 15 10 2011.

<sup>5</sup> Roger Forseth, „Ambivalent Sensibilities...” p.134.

măsură de lipsa apei potabile. Cu excepția izvoarelor montane, cursurile de apă erau puternic infestate. Holera, tifosul și dizenteria făceau ravagii, fiecare din ele folosind apa ca vector de propagare.

Controlul statului asupra tranzacțiilor cu alcool rafinat a avut nevoie pentru a fi legiferat de aproape un veac și jumătate după pătrunderea sa largă în Europa de Vest. În 1644, Parlamentul Scoției a impus primele taxe pe alcool, cu caracter de acciză. La 1661, Anglia a introdus prima taxă asupra whisky-ului irlandez, generând astfel două elemente importante în sistemul de producere a băuturilor din Irlanda - înființarea Oficiului Accizelor (Excise Office) în Dublin și împânzirea Irlandei cu băuturi ilegale.

Comerțul internațional cu băuturi alcoolice avea să cunoască ulterior o continuă expansiune în Europa. Protecționismul și contractele preferențiale nu au întârziat să-și facă și aici apariția. De exemplu, guvernul englez a încheiat cu Portugalia în 1703 un contract care oferea pentru importul în Anglia de vinuri portugheze condiții mult mai bune decât cele pe care le aveau vinurile franceze și cele germane<sup>6</sup>.

Tipuri noi de băuturi au început să apară pe piață în primele decenii ale secolului al XVIII-lea. În anii 1720, la Londra a început să fie comercializat un tip mai ieftin de bere brună, care a căpătat denumirea de „porter”. Cam în același timp, Franța s-a specializat în producerea de variate tipuri de lichioruri, iar romul a început să fie importat în Europa din Indiile de Vest, în cantități din ce în ce mai mari<sup>7</sup>.

Creșterea consumului de alcool a determinat răspândirea și agravarea efectelor asupra unui public din ce în ce mai larg și consecutiv a atras atenția atât a unor personalități, cât și a factorilor de decizie la nivel statal. În 1784 în SUA, chirurgul șef din timpul Războiului de Independență, dr. Benjamin Rush, a publicat un prim text, devenit clasic, al temperanței americane, numit „O anchetă asupra efectelor băuturilor spirtoase asupra corpului și minții umane”<sup>8</sup>.

O primă măsură cu caracter de prohibiție adoptată în Europa fusese cea din 1756, impusă de Danemarca pentru Norvegia, determinând interzicerea producției de alcool în țara respectivă. Măsura nu era însă menită să limiteze numărul de alcoolici, ci să protejeze monopolul

---

<sup>6</sup> Susanna Barrows, Robin Room (editori), *Drinking: Behavior and Belief in Modern History*, Berkeley, ed. University of California Press, 1991, pp. 10-11.

<sup>7</sup> *Ibidem*.

<sup>8</sup> *Medical Inquiries And Observations Upon The Diseases Of The Mind*, Ed. Kessinger Publishing, 2006.

comercianților danezi asupra importului și consumului norvegian de alcool<sup>9</sup>. Dacă în Europa sistemele restrictive anti-alcool erau la acel moment mai greu de implementat, s-au înregistrat încercări ale puterilor coloniale de a face acest lucru în teritoriile de peste mări. În 1790-1791 British East India Company a introdus accize pe alcool în zonele din India aflate sub control britanic. Aceste accize au fost oficial destinate să suprimă distileriile ilegale și să aducă restricții consumului. Acest experiment a arătat însă și cea de-a doua față a măsurilor punitive în domeniul alcoolului, anticipând, într-o oarecare măsură, problemele din secolele următoare, inclusiv pe cele din timpul prohibiției. Accizele britanice din India i-au revoltat puternic pe cei săraci, castele de jos și comunitățile tribale, care în consecință au răspândit un sistem al propriilor distilării de alcool. Măsurile foarte restrictive aveau după aceea să producă oriunde creșterea pieței negre, a contrabandei și a abuzurilor<sup>10</sup>.

Americanii au introdus și ei în 1789 o acciză asupra distileriilor de whisky la nivel federal, foarte prost primită de publicul larg. La câțiva ani după adoptarea accizelor de către Congres, fermierii din Vest s-au revoltat împotriva taxei pe distilare și așa numita „Whisky Rebellion” (1794) a avut nevoie de trupe federale pentru a lupta împotriva răsculaților<sup>11</sup>. Puțin după aceea, taxa specială pentru whisky a fost abolită (1801)<sup>12</sup>.

Un prim monopol din Europa asupra alcoolului a fost introdus de Rusia în 1819-1826, având ca efect inițial o scădere a consumului de alcool<sup>13</sup>. Temperanța și-a avut însă rădăcinile în Statele Unite: în 1826 a fost înființată Societatea Americană pentru Promovarea Temperanței, avându-l ca secretar pe Justin Edwards<sup>14</sup>.

Un ziarist englez, Douglas Jerrold a marcat intrarea temperanței și în lumea teatrului. El a scris în 1826 un prototip de dramă cu titlul „15 ani din viața unui bețiv”. Primele societăți europene de temperanță cu scop declarat antialcool aveau să apară în 1829 în Marea Britanie, în vestul Scoției. În

---

<sup>9</sup> <http://www.beekmanwine.com/prevtopx.htm>, accesat la 28 04 2011.

<sup>10</sup> Jack S. Blocker, Jr. David, M. Fahey, Ian R. Tyrrell, Santa Barbara, *Alcohol and temperance*, ed. ABC Clio, vol. I, p. xxxviii.

<sup>11</sup> David G. Mandelbaum, „Alcohol and Culture”, în *Current Anthropology*, vol.6, nr.3, iunie 1965, ed. The University of Chicago Press, on behalf of Wenner-Gren Foundation for Anthropological Research, p. 284.

<sup>12</sup> *Ibidem*.

<sup>13</sup> Patricia Herlihy, *The Alcoholic Empire. Vodka & politics in late Imperial Russia*, ed. Oxford University Press, New Zork, 2002, p.86.

<sup>14</sup> Daniel Okrent, *Last call. The rise and fall of prohibition*, Ed. Scribner, New York, 2010, p. 34.

1833 au apărut și în Anglia primele societăți ale abștinenților, avându-și membri în principal din rândul muncitorimii<sup>15</sup>.

La jumătatea secolului al XIX-lea, implicarea Bisericii în lupta împotriva alcoolismului a devenit mai vizibilă și în Europa. O societate de temperanță înființată în Silezia sub auspiciile Bisericii Catolice a atras imediat zeci de mii de aderenți, iar odată cu răspândirea ei în întreaga Polonie, consumul de alcool a înregistrat o scădere marcantă.

De cealaltă parte a Atlanticului, în Canada, preotul catolic (ulterior trecut la protestantism) Charles Chiniquy a declanșat în anii 1840 o cruciadă a temperanței, care în numai trei ani avea să obțină angajamentul a 400.000 de locuitori ai provinciei Quebec.

Statul american Maine a fost primul în care a devenit operațională (în 1851) o lege a prohibiției, votată încă din 1846. Până în 1855, modelul din Maine a fost adoptat de alte 12 state și teritorii. Legiferarea prohibiției după modelul din Maine avea însă să fie abrogată în 1855-1856 de către guvernul federal al Statelor Unite ale Americii, care a declarat-o neconstituțională<sup>16</sup>.

La jumătatea secolului al XIX-lea, la New York s-a înființat și a început să se dezvolte Ordinul Independent al Bunilor Templieri, o societate de temperanță foarte nediscriminativă, care accepta ca membri atât bărbați, cât și femei, și care avea să promoveze ideea de prohibiție la nivel internațional (inclusiv în România, după 1900). În 1868, Bunii Templieri aveau 500.000 de membri numai în America de Nord.

În 1859 a fost fondată prima societate a abștinenților din Norvegia, punându-se bazele uneia dintre cele mai puternice mișcări de temperanță cu origini locale din această țară.

În Franța prima asociație antialcoolism a apărut în 1871. Societatea franceză contra abuzurilor de băuturi alcoolice a fost înființată chiar de către Academia Franceză de Medicină, dovadă a preocupărilor din ce în ce mai serioase ale corpului medical în fața efectelor grave și extinse ale alcoolismului.

Întrucât efectul legislației și al presiunilor exercitate de societățile de temperanță nu puteau opri apariția a numeroase cazuri severe de alcoolism, tratamentul medical al acestora avea el însuși să devină o afacere. În 1879-1880, doctorul Leslie Keeley (fost chirurg în armata SUA) a înființat un

---

<sup>15</sup> Susanna Barrows, Robin Room (eds), *Drinking: Behavior and Belief in Modern History*, p. 12.

<sup>16</sup> Jack S. Blocker, Jr. David, M. Fahey, Ian R. Tyrrell, Santa Barbara, *Alcohol and temperance*, p. xxxiii, a se vedea și <http://www.beekmanwine.com/prevtopx.htm>, accesat la 28 04 2011.

prim institut de tratare a alcoolismului în localitatea Dwight, din statul american Illinois<sup>17</sup>. După 1890, dr. Keeley a vândut francize ale modelului său de centru de dezalcoolizare, care avea să devină până la 1900 modelul pentru alte peste 100 de centre de tratament amplasate în șase țări și avea să-l facă milionar pe medicul inițiator<sup>18</sup>.

Internaționalizarea luptei antialcool și a activității societăților de temperanță a fost marcată în 1885 de organizarea la Antwerpen (Anvers), în Belgia, a primului Congres Internațional împotriva alcoolismului. În 1886, Coca-Cola a fost introdusă ca o băutură-medicament<sup>19</sup>, fiind susținută apoi cu putere de către mișcarea de temperanță.

Sfârșitul secolului al XIX-lea a reunit trei elemente importante care au determinat ca o parte semnificativă a populației să renunțe la abuzul de alcool. Sentimentul religios antialcool a fost primul dintre ele: el începuse să fie dezvoltat în Occident, mai ales în mediile protestante, încă din prima jumătate a secolului al XIX-lea. Acestuia i s-a adăugat ca al doilea factor descoperirea faptului că apa infestată este sursă de boli datorită unor microorganisme patogene, ceea ce prin introducerea filtrării și tratării apei a stat la baza oferirii necesarului de apă potabilă unui număr crescând de comunități. Cel de-al treilea element, care s-a adăugat suportului religios antialcool și extinderii accesului la apa potabilă a fost recunoașterea dependenței de alcool ca fiind o boală - alcoolismul<sup>20</sup>. Considerarea abuzului cronic de alcool drept o afecțiune care pune viața în primejdie a avut un impact larg asupra societății. Intelectualitatea a fost prima pusă în situația de a înțelege că abuzul de alcool poate atinge proporțiile unui element de distrugere în masă, datorită numărului extrem de mare de probleme cauzate și de indivizi afectați<sup>21</sup>.

Ultimul deceniu al secolului al XIX-lea a fost marcat de o internaționalizare a eforturilor de limitare a consumului de alcool, având centrele de greutate în Statele Unite, Canada și Marea Britanie. Un

---

<sup>17</sup> Astăzi este considerat un exemplu clasic de escrocherie medicală așa-zisul tratament brevetat de dr. Keeley, cu administrarea unui tonic numit de el ca fiind de "biclorură de aur" (în fapt un amestec pe bază de alcool) și injectarea percutană a unor preparate de atropină și sulfat de stricnină. Keeley rămâne însă cu meritul de a fi fost unul dintre primii care au considerat alcoolismul ca o boală care poate fi tratată.

<sup>18</sup> <http://www.beekmanwine.com/prevtopx.htm>, accesat la 28 04 2011.

<sup>19</sup> Coca Cola s-a vândut prima dată la 8 mai 1886, într-o farmacie din Atlanta, SUA.

<sup>20</sup> <http://www.bauturi.info/2010/09/scurta-istorie-a-bauturilor-alcoolice-i/>, accesat pe data de 3.10.2011 și <http://www.beekmanwine.com/prevtopx.htm>, accesat la 28 04 2011.

<sup>21</sup> Bert L. Vallee "Alcohol in the Western World: a history", în *Scientific American*, nr. 2, iunie 1998, p. 49.

referendum național din Canada ținut în 1898 a fost favorabil prohibiției, dar guvernul federal a refuzat să promulge o astfel de lege. În Europa, inclusiv în România, impactul grav al consumului de alcool asupra populației a determinat amplificarea acțiunilor publice menite să diminueze răspândirea alcoolismului și să sublinieze pericolul acestuia<sup>22</sup>.

În 1894, Marea Britanie a pus în practică principiul conform căruia suprataxarea debitării de alcool poate scădea atât numărul punctelor de debitare, cât și consumul. „Licensing Act” permitea comerțul cu băuturi alcoolice în Anglia și Țara Galilor exclusiv pe bază de licențe, care se reînnoiau numai cu respectarea unor condiții financiare severe, la un preț ridicat. Această reglementare a determinat o scădere lentă, dar considerabilă, a numărului de pub-uri.

Cu toate eforturile mișcării de temperanță, ravagiile produse de alcoolism în Europa afectau practic toate țările. Numărul de decese provocate anual de alcool era foarte mare. Se estima că mor anual din cauza băuturii câte 40.000 de persoane în Marea Britanie, Franța și Germania, 20.000 în Belgia și Olanda, 100.000 în Rusia și 20.000 în Țările Scandinave și Elveția<sup>23</sup>.

Secolul al XX-lea nu a întârziat să adauge acestui bilanț infaust noi fațete ale alcoolismului și noi episoade ale luptei împotriva acestuia. În 1907, în Finlanda a avut loc primul accident de circulație având ca autor un șofer în stare de ebrietate.

În 1909, s-a înființat Confederația Internațională pentru Prohibiție (redenumită în 1919 Federația Mondială pentru Prohibiție), având inițial ca membre organizațiile prohibiționiste anglo-americane<sup>24</sup>.

În 1912 s-a introdus prohibiția în Islanda. În 1913, parlamentul britanic a adoptat legislația care le permitea votanților din Scoția să opteze pentru prohibiție în districtele lor.

În 1914, guvernul francez a interzis absintul și toate băuturile similare. Tot în 1914 Suedia a introdus în capitală sistemul Bratt de raționalizare a băuturilor alcoolice, extins în restul teritoriului în 1917 și rămas în vigoare până în 1955<sup>25</sup>.

---

<sup>22</sup> Mark Eduard Lender, *Dictionary of American Temperance Biography: from temperance reform to alcohol reserch (research), the 1600s to the 1980s*, Westport, CT, Ed. Greenwood Press, 1984, pp. 89-91.

<sup>23</sup> George B Cutter *The psychology of alcoholism*, ed. Scott, London, 1907, p. 10.

<sup>24</sup> *Ibidem*.

<sup>25</sup> În 1922 un referendum suedez pentru introducerea unei prohibiții totale după model finlandez nu a avut succes.

Ca măsură a mobilizării de război, guvernul rus a introdus și el prohibiția, în 1914, sistemul fiind continuat și sub bolșevici, până în 1925.

În 1915 Islanda a introdus o prohibiție totală a băuturilor alcoolice. Interdicția pentru vin și băuturi spirtoase a fost ridicată în 1935, în timp ce prohibiția pentru bere a rămas în vigoare până în 1989.

Norvegia a adoptat o prohibiție parțială în 1916 (exclusiv pentru băuturile spirtoase). În 1917 norvegienii au interzis și berea împreună cu vinurile fortificate. Prohibiția pentru vin și bere a fost ridicată în 1923, iar cea pentru băuturi spirtoase în 1927.

În 1916, patru din cele șase state australiene au introdus măsura închiderii punctelor de debitare a băuturilor alcoolice la ora 6 p.m., ca o măsură parțială de prohibiție. În 1917, Congresul SUA a luat măsuri împotriva distilării alcoolului și a limitat producția de bere, pentru ca în 1918 să adopte prohibiția, ca măsură prevăzută pentru întreaga perioadă de război. În 1918, Belgia a adoptat legea de prohibiție a băuturilor distilate, dar aceasta a rămas în vigoare un scurt timp<sup>26</sup>.

În 1919, Finlanda a adoptat ca unul din primele acte ale independenței față de Imperiul Țarist o lege a prohibiției care va rămâne în vigoare până în 1932.

În 1919, imediat după redobândirea independenței, Polonia a introdus un monopol guvernamental parțial asupra distilării alcoolului.

### **Alcoolismul – de la concept la boală**

Există mai multe moduri de a defini conceptul de alcoolism. Concepțiile moderne îl încadrează între boli, dar legătura sa cu lipsa de autocontrol a rămas încă un punct de vedere foarte răspândit. Unul dintre primii medici care au argumentat legătura dintre alcoolism și adicție a fost Benjamin Rush, semnatar al Declarației de Independență a SUA și chirurg general al armatei americane. Cunoscut și ca părinte al mișcării de temperanță americane, Rush a fost un opozant ferm al băuturilor alcoolice distilate tari, considerând însă acceptabile vinul și berea.

Termenul propriu-zis de „alcoolism” a fost introdus la jumătatea secolului al XIX-lea de către un medic suedez, Magnus Huss, care a definit astfel consumul excesiv de alcool.

---

<sup>26</sup> Jussi Simpura, Thomas Karlsson, *Trends in drinking patterns among adult population in 15 European countries, 1950 to 2000*. A collection of Country reports, Helsinki, Ed. Stakers, 2001, p. 91.



Un doctorand francez pe nume M. Gabriel a folosit în 1866 termenul de „alcoholism” în sensul său modern, pentru a defini aceea boală dată de faptul că individul nu-și mai poate controla aportul de băuturi alcoolice<sup>27</sup>.

Mai târziu, după 1935, Asociația Alcoolici Anonimi a considerat alcoolismul drept „o obsesie a minții și o afectare a corpului”<sup>28</sup>.

După 1943, profesorul Elvin Morton Jellinek de la Universitatea Yale a conceptualizat existența a mai multor tipuri de alcoolici, notând categoriile respective cu caractere grecești:

$\alpha$ -alcoolicul este dependent psihologic de alcool, utilizându-l pentru a scăpa de stres sau pentru a-și diminua inhibițiile. El nu este fizic dependent de alcool, dar poate dezvolta o adicție.

$\beta$ -alcoolici sunt aceia care dezvoltă probleme medicale serioase legate de supraconsumul de alcool. Acești beta-alcoolici nu sunt dependenți fizic de alcool, dar continuă să bea în pofida problemelor lor medicale care se agravează continuu.

$\gamma$ -alcoolicii constituie tipul cel mai răspândit de alcoolic, manifestat printr-o agravare continuă a problemelor sociale și fizice determinate de consumul excesiv.

$\Delta$ -alcoolicul este un băutor redutabil care bea practic toată ziua. Acești alcoolici-delta își pierd rareori controlul, datorită toleranței la alcool pe care au căpătat-o în timp. Ei au o dependență fizică de alcool, pe care însă nu o recunosc decât în momentul în care li se interzice accesul la băutură.

$\varepsilon$ -alcoolicii sunt aceia care beau episodic, făcând abuz ocazional de alcool. Între beții, aceștia se pot abține de la a consuma alcool<sup>29</sup>.

Tot profesorul Jellinek a scos în evidență existența mai multor faze în progresiunea alcoolismului. El a definit stadiile prealcoolic, prodromal, crucial și respectiv cronic.

faza prealcoolică îl caracterizează pe individul care bea ocazional, de multe ori în cantități mari, refugiindu-se în băutură din calea stresului sau anxietății.

faza prodromală este caracterizată de îndesirea bețiilor, apariția pierderilor de conștiență și consumul de băutură de unul singur.

---

<sup>27</sup> James R. McInthosh, „Alcoholism” în Jack S. Blocker, Jr. David, M. Fahey, Ian R. Tyrrell, Santa Barbara, *Alcohol and temperance*, p. 32.

<sup>28</sup> A se vedea și National Temperance Society, *Temperance Tracts*, New York.

<sup>29</sup> Thomas F. Babor, Zeling S. Dolinsky, „Alcoholic Typologies: Historical Evolution and Empirical Evolution of Some Common Classification Schemes”, în Robert M. Rose, James Barrett, *Alcoholism: Origins and outcome*, Ed. Reven Press, New York, 1988, p. 247.

faza crucială este marcată de pierderea controlului, odată ce individul începe să bea. Se ajunge în mod curent la beție, deoarece individul nu se mai poate opri. Consumul de băutură dimineața apare în acest stadiu<sup>30</sup>.

faza cronică înregistrează dominația alcoolului asupra vieții individului, pentru care beția devine o stare obișnuită. Alterarea gândirii și problemele psiho-motorii evoluează rapid.

Acest model de progresiune a afectării alcoolicii de către băutură, de la pierderi ocazionale ale controlului, până la capitularea totală în fața alcoolului, a stat și la baza terapiei sociale a alcoolicii propusă de școala americană de psihiatrie<sup>31</sup>.

Organizația Mondială a Sănătății a definit alcoolismul ca o afecțiune având una dintre următoarele caracteristici date de consumul de alcool: alterarea mentală evidentă; afectarea stării fizice sau mentale; interferența cu relațiile interpersonale; apariția de disfuncții economice sau sociale.<sup>32</sup> Această definiție a OMS are însă o aplicabilitate redusă, deoarece unii dintre marii băutori nu au aceste caracteristici, pe când unii consumatori modești le au.

O definiție mai practică este aceea că suferă de alcoolism persoanele care consumă alcool până la punctul în care le sunt afectate sănătatea sau activitățile zilnice<sup>33</sup>.

Concepția cea mai răspândită în a doua parte a secolului al XIX-lea și la începutul secolului XX era că alcoolicii cădea în primul rând victimă neputinței sale de a se opune propriilor porniri pătimașe.

Curentul socialist îl prezenta însă pe dependentul de alcool ca pe o victimă socială. Încă de la 1845, Fr. Engels susținea că „toate ademenirile, toate tentațiile își dau întâlnire pentru a împinge pe muncitori spre beție. Rachiul e aproape singurul lor izvor de mulțumire și totul concură pentru a-l face să se apropie de dânsul”<sup>34</sup>.

Ideile socialiste îl considerau pe muncitor ca fiind o victimă a sistemului. După fiecare zi de muncă grea, el se întorcea într-o locuință lipsită de orice confort, posomorâtă și murdară. Pentru a se înveseli și a-și găsi motivele de a îndura perspectiva muncii obositoare din ziua următoare,

---

<sup>30</sup> James R. McInthosh, „Alcoholism” în Jack S. Blocker, Jr. David, M. Fahey, Ian R. Tyrrell, Santa Barbara, *Alcohol and temperance*, p. 31. vezi și Roger E. Meyer „Overview of the concept of alcoholism”, în Robert M. Rose, James Barrett, *Alcoholism: Origins and outcome*, Ed. Reven Press, New York, 1988, pp. 1-7.

<sup>31</sup> *Ibidem*, p. 33.

<sup>32</sup> *Ibidem*.

<sup>33</sup> Jack S. Blocker, Jr. David, M. Fahey, Ian R. Tyrrell, Santa Barbara, *Alcohol and temperance*, p. 31.

<sup>34</sup> A.C. Cuza, „Alcoolismul și mizeria” în *Antialcoolul*, nr. 7-8, 1904, p. 95.

nu putea apela decât la o cârciumă. Nevoia sociabilității, hrana insuficientă, faptul că muncitorii nu aveau alt loc unde să-și întâlnească prietenii decât cârciumile, îi făceau ușor să cadă victimă beției. Impactul acestor teorii nu era neglijabil. Ele făceau ca alcoolismul să nu mai fie considerat un viciu, de care putea fi învinuit cel vicios. Beția devenea un fenomen de neînlăturat, produs al unor circumstanțe economice și sociale, iar alcoolicul era privit ca un obiect care nu avea cum să-și exprime voința.

Răspunderea asupra fenomenului alcoolismului cădea deci pe cei care-l aduceau pe lucrător la statutul de obiect și nu pe lucrătorul însuși, care nu avea cum să se abțină de la băutură. Alcoolul era așadar privit ca și însoțitorul firesc și o armă a capitalismului.

Un alt teoretician socialist, A.L. Erdmann, citat de A.C. Cuza, considera că, așa cum capitalismul nu se poate închipui fără proletariat, în anumite circumstanțe nici proletariatul nu se putea închipui fără rachiu. Același Erdmann susținea că pentru alungarea alcoolului din lume, singura cale era de a oferi fiecărui individ o bază materială suficientă pentru existența sa<sup>35</sup>.

Statisticile franțuzești arătau că un consumator moderat de alcool aloca în Franța băuturilor alcoolice aproximativ o treime din venitul său și cam tot atâta pentru mâncare. Creșterea standardului de viață și a nivelului de salarizare al muncitorilor nu ducea la scăderea consumului de alcool, ci la creșterea cheltuielilor pentru băuturi inclusiv în contextul consumului unor de calitate mai bună. La nivelul societății, volumul enorm al sumelor cheltuite pe alcool arăta că acesta este mult mai mult o cauză a mizeriei decât un efect al ei. Ca exemplu, la sfârșitul secolului al XIX-lea, Germania și Anglia înregistrau cheltuieli pentru alcool de aproximativ patru ori mai mari decât cheltuiau fiecare pentru armata terestră și flotă împreună<sup>36</sup>.

Încetarea activităților de propagandă antialcoolice, raportată și numai la necesitatea diminuării cheltuielilor exorbitante pentru băutură, adică a face ceea ce solicitau militanții socialiști, ar fi fost o aberație. Cheltuielile pe care la nivelul fiecărui popor le înregistra consumul de băuturi alcoolice erau amintite de militanții antialcoolism doar ca o parte din pagubele aduse societății de abuzul de alcool.

Numărul mare de decese cauzate anual de alcoolism la începutul secolului XX în câteva țări europene, era redat ca un argument împotriva resemnării la care condamnau teoriile socialiste asupra alcoolismului<sup>37</sup>.

---

<sup>35</sup> *Ibidem*, p. 103.

<sup>36</sup> Mathi Helenius, *Die Alkohol frage*, Nabu Press, 1903, (reeditare, 2010), p. 283.

<sup>37</sup> A.C. Cuza, *op. cit.*, nr. 7-8, 1904, p. 103.

| <b>Țara</b>            | <b>Număr de decese cauzate de consumul de alcool</b> |
|------------------------|--|
| Marea Britanie         | 40.000   |
| Belgia și Olanda       | 20.000   |
| Rusia                  | 100.000  |
| Franța                 | 40.000   |
| Germania               | 40.000   |
| Scandinavia și Elveția | 10.000   |
| <b>Total</b>           | <b>250.000</b>                                       |

*Numărul de decese cauzate de consumul de alcool în Europa (1900).*

Mai mult încă, cifrele enorme din țările vest-europene, care începuseră la 1900 să evalueze și pierderile colaterale pricinuite de alcool, argumentau și ele pentru necesitatea continuării și întetirii demersurilor antialcoolice (tabelul de mai jos reflectă situația din Franța)<sup>38</sup>.

|   |                        |
|---|------------------------|
| Prețul alcoolului consumat anual                              | 1.200.000.000 lei      |
| Zile pierdute din cauza beției                                | 960.000.000 lei        |
| Mortalitatea prin tuberculoză de origine alcoolică            | 400.000.000            |
| Zile de lucru folosite pentru fabricarea băuturilor alcoolice | 360.000.000            |
| Cheltuieli medicale datorate consumului de alcool             | 70.000.000             |
| Cheltuieli de represiune a crimelor, sinuciderilor            | 10.000.000             |
| Total pierderi anuale din cauza alcoolului                    | 3.000.000.000 lei / an |

În fapt, din toate timpurile se știa că alcoolul are puternice efecte psihotrope, acționând asemenea unui narcotic. Pe lângă afectarea voinței și a rațiunii, alcoolul fusese folosit încă înaintea orânduirii capitaliste ca un puternic producător de iluzii, ca o cale de evadare dintr-o realitate ostilă. Obiceiurile sociale făceau însă ca abuzul de alcool să pătrundă în sfere în care mizeria atribuită capitalismului nu putea fi considerată o cauză. Păturile superioare ale societății, din care nu lipsea abuzul de alcool, îi includeau nu numai pe cei ce se bucurau de bunăstare materială, ci și vârfurile intelectualității: ”mai deunăzi, o societate alcătuită din membri ai elitei sociale într-un oraș universitar din România, își serba cea dintâi aniversare.

<sup>38</sup> A.C. Cuza, *ibidem*, p. 104.

La întoarcere, cei mai mulți abia se mai puteau ține pe picioare și întâmplări din acestea sunt zilnice, așa că nici nu se mai bagă de seamă”<sup>39</sup>.

Un rol important însă pentru răspândirea alcoolismului îl jucau conveniențele sociale, cauze puternice ale proliferării alcoolismului. Folosirea alcoolului pe post de ceremonial în foarte multe conjuncturi infiltra consumul de alcool în toate clasele sociale, fără legătură cu capitalismul însuși. Lupta cu conveniențele era foarte grea, acestea impunându-se a fi respectate, inclusiv în clasele de jos.

Creșterea importantă a producției de băuturi distilate, în dauna celor fermentate, mai puțin agresive, a făcut ca alcoolismul să progreseze o dată cu capitalismul. Acesta din urmă a avut realmente o contribuție, dar nu predilect prin mizeria socială clamată de socialiști, ci prin progresele tehnice și industriale aduse, care au ieftinit băuturile distilate, făcându-le accesibile pentru oricine, în cantități din ce în ce mai mari.

### **Mișcările de Temperanță cu caracter transnațional**

Mișcările de temperanță<sup>40</sup> au apărut în secolulul al XIX-lea și în prima jumătate a secolului al XX-lea, constituindu-se în grupuri de presiune laice sau religioase, îndreptate împotriva consumului excesiv de alcool. O parte din mișcările de temperanță au militat pentru moderarea consumului de băuturi alcoolice, focalizându-și acțiunile în principal împotriva consumul de spirtoase. Alte mișcări de temperanță au militat pentru o abținere totală de alcool a membrilor lor, mergând până la introducerea prohibiției la nivelul societății<sup>41</sup>.

Țările unde grupurile de temperanță au cunoscut un succes larg și de durată au fost puține. În Europa ele au fost reprezentate de Finlanda, Suedia, Norvegia, Islanda și Marea Britanie. În afara Europei, țările care au înregistrat o cultură a temperanței au fost toate vorbitoare de limba engleză – Canada, SUA, Australia și Noua Zeelandă<sup>42</sup>.

Mișcări de temperanță fără un impact deosebit la nivel social au apărut și în alte țări europene, inclusiv în România. Germania, Franța, Rusia, Polonia, Irlanda și Danemarca au cunoscut după 1850 și până la Al Doilea Război Mondial, încercări de a promova temperanța la nivel social,

---

<sup>39</sup> A.C. Cuza, *Ibidem*, nr. 9, 1905, p. 3.

<sup>40</sup> Termenul de temperanță presupune moderație și cumpătare în ceea ce privește consumul de alcool.

<sup>41</sup> A se vedea și Benjamin Ward Richardson, *Total Abstinence, a course of addresses*, Ed. Macmillan and Co, Londra, 1878.

<sup>42</sup> Henry William Blair, *The Temperance movement or the conflict between man and alcohol*, Eed. William E. Smythe Company, Boston, 1888, p. 15.

dar succesul acestora a fost mult mai redus decât cel înregistrat în țările cu o cultură a temperanței amintite mai sus. Țările mediteraneene au fost practic lipsite de mișcări anti-alcoolice. În zona geografică dominată de consumul de vin (Grecia, Italia, Spania, Portugalia), acesta a fost și este perceput cultural ca un aliment și nu ca o otravă socială generatoare de alcoolism. De aceea, militanții pentru temperanță au fost priviți aici de cele mai multe ori doar ca excentrici ori dezadaptați.



Fig. 1. Caricatură pe o carte poștală editată de mișcarea de temperanță din Germania.

Cercetările sociologice moderne<sup>43</sup> au încercat să explice de ce numai în țările nord europene și în cele anglo-saxone cultura temperanței a găsit un teren fertil. S-a subliniat faptul că temperanța a fost asociată la sfârșitul secolului al XIX-lea și începutul secolului XX cu schimbări economice importante, asociate fenomenului de industrializare și protestelor sociale care l-au acompaniat. Deplasarea populațională semnificativă din zonele rurale către suburbiile orașelor a produs dezinsertie socială și a facilitat extinderea consumului de alcool. Cu toate că acest fenomen s-a produs la nivel general european (inclusiv în spațiul românesc), cultura temperanței a ”cucerit” practic numai țări protestante și care în plus au fost marcate de o rată înaltă a consumului de băuturi tari, distilate (de tip whisky, votcă sau gin).

---

<sup>43</sup> Harry Levine, „Temperance Cultures: Alcohol as a Problem in Nordic and English-Speaking Cultures” în: Malcom Lader, Griffith Edwards D. Colin Drummon (editori) *The Nature of Alcohol and Drug-Related Problems*, Ed. Oxford University Press, New York, 1993, pp. 16-36.

Interesant este faptul că amintitele nouă țări cu o puternică cultură a temperanței nu erau și cele unde se bea cel mai mult. Deși în Franța și Portugalia se bea predominant vin, consumul de alcool per capita este de aproximativ patru ori mai mare decât în Islanda și Suedia, unde se consumă mai mult băuturi spirtoase. În anumite epoci, Polonia și Rusia au înregistrat și ele consumuri foarte mari de alcool per capita, dar nu au constituit un teren fertil pentru mișcări de temperanță puternice. În plan religios, Biserica Catolică și cea Ortodoxă nu au fost suporterii de durată ai mișcărilor de temperanță, preferând în cele mai multe cazuri să militeze ele însele pentru o moderație a consumului.<sup>44</sup>

Țările predominant catolice, Italia, Spania, Portugalia, Austria și Franța, alături de Grecia și România sunt circumscrise unei culturi a consumului de vin. Lipsa de percepere a alcoolului ca un pericol în aceste țări a fost un factor care în repetate rânduri a făcut zadarnice eforturile societăților de temperanță.

Universul protestant, marcat de consum impulsiv de băuturi tari, cu beții rapid consumate în spațiul public, a marcat zona de succes maxim a campaniilor pentru temperanță. Modul de croire a societății de către protestantism în direcția autocontrolului a sugerat militanților pentru temperanță să accentueze tocmai faptul că alcoolul îl face pe individ să-și piardă controlul. În esență, abținerea în privința alcoolului este un act de voință și de autocontrol. Psihologic și cultural, temperanța s-a împletit optim cu principiile protestantismului, în timp ce deplasarea problemelor din societate și viața personală spre imaginarul personal și colectiv, atât de frecventă în spațiul ortodoxiei, a lăsat acolo temperanța fără mari șanse de succes.<sup>45</sup>

Multe din mișcările anti-alcool, așa cum s-a întâmplat și în România, au fost de sorginte locală, avându-și originea în acțiunea unor personalități sau a unor instituții. Bisericile au susținut ele însele o seamă de mișcări pentru temperanță, a căror activitate a luat amploare în perioadele de exacerbare a consumului de alcool. Câteva mișcări de temperanță au avut un caracter transnațional, unele dintre ele activând și în România.

Un rol important în mișcarea de temperanță la sfârșitul secolului al XIX-lea și începutul secolului XX l-au jucat congresele internaționale împotriva alcoolismului. Prima întâlnire internațională împotriva abuzului de băuturi alcoolice a avut loc în 1885, în Belgia, la Anvers. Până în 1923 au avut loc 17 congrese internaționale, 14 din ele – înainte de Primul Război Mondial. Se ținea un congres aproximativ la doi ani, de fiecare dată în altă

---

<sup>44</sup> *Ibidem.*, p. 20.

<sup>45</sup> *Ibidem.*, p. 25.

capitală europeană. Delegați din aproape toate țările europene participau la astfel de congrese. În 1905, la Budapesta, unul dintre vicepreședinții congresului a fost dr. Al. Obregia<sup>46</sup> din București<sup>47</sup>.

Delegații la aceste congrese erau atât reprezentanți ai guvernelor sau ai societăților de temperanță, cât și specialiști în domeniu, care veneau în nume propriu. Discuțiile aveau loc în franceză, germană sau engleză, beneficiind și de participanți din afara Europei. Erau bine reprezentate și asociațiile de temperanță transnaționale cum ar fi Bunii Templieri, Crucea Albastră sau Uniunea Mondială Creștină de Temperanță a Femeilor. Reprezentarea nu era întotdeauna bine proporționată, de multe ori țara gazdă având participanți în exces. Un exemplu a fost Congresul din 1899, de la Paris, unde din cei peste 1000 de participanți, aproape jumătate era francezi, în timp ce doar 21 erau germani și 78 englezi<sup>48</sup>.

În pofida interesului în rândul femeilor în privința problemelor legate de alcoolism, numărul de femei participante la astfel de congrese era redus. Cele mai multe veneau din țări unde mișcarea feministă era puternică (Marea Britanie, Germania, SUA)<sup>49</sup>.

Aceste congrese internaționale de temperanță s-au înscris înainte de Primul Război Mondial între cele mai notabile succese ale societăților civile naționale din Europa în a atrage atenția publicului larg asupra problemelor și pericolelor legate de alcoolism. Problematika congreselor era foarte diversă, discutându-se despre răspândirea alcoolismului în rândul muncitorilor, etiologia alcoolismului, problemele legate de implicarea eredității, afectarea femeilor și copiilor, relația dintre sărăcie și alcoolism, activitatea mișcărilor de temperanță de nivel național și internațional, tratamentul alcoolicilor<sup>50</sup>.

### **Ordinul Independent al Bunilor Templieri**

Ordinul Independent al Bunilor Templieri a fost, în a doua parte a secolului al XIX-lea și la începutul secolului al XX-lea, cea mai mare asociație pentru temperanță activă la nivel mondial. Înființat în 1851 în statul american New York, OIBT s-a bazat de la bun început pe două principii distinctive pentru epoca respectivă: acceptarea femeilor cu drepturi

---

<sup>46</sup> La același congres din Budapesta, s-a marcat internaționalizarea acestor manifestări desfășurate în Europa prin atribuirea calității de vicepreședinte de onoare profesorului Ogawa din Japonia.

<sup>47</sup> Philippe Stein, *Rapports et compte-rendu des séances et des reunions*, 1905, Budapesta, p. VII.

<sup>48</sup> *Ibidem*.

<sup>49</sup> George Snow, „International Congresses on Alcoholism”, în: *Alcohol and temperance. An international encyclopedia*, pp. 318-319.

<sup>50</sup> Philippe Stein, *Congres international contre l'alcoolisme*, Budapesta, 1905, p. 3.



egale cu bărbații și acceptarea de membri indiferent de starea lor materială, inclusiv a celor mai săraci<sup>51</sup>.

După 1887, Bunii Templieri au cunoscut un proces de internaționalizare. Organizați în loji după model masonic, ei au cunoscut primele succese din Europa în Scoția, pentru ca mai apoi să-și relocheze punctul de greutate în Suedia. În România au cunoscut o dezvoltare destul de extinsă după 1905, înființând un număr important de loji până la Primul Război Mondial. În Vechiul Regat, Bunii Templieri au preluat ca organ de presă revista Antialcoolul și i-au atras pe mulți dintre militanții pentru temperanță care activaseră în jurul acesteia.

În Transilvania, Bunii Templieri au avut adepți în special din rândul populației germane.

Un element important pentru care acest ordin a cunoscut o extinsă răspândire internațională a fost modul în care și-a pus la bază principiile, care au garantat că diferențele de sex, religie sau stare socială nu puteau împiedica pe cineva să devină membru cu drepturi depline.

Auguste Forel menționa faptul că Bunii Templieri au fost la sfârșitul secolului al XIX-lea singura mare organizație populară internațională care a reușit să cuprindă întreaga problematică socială și morală a luptei antialcoolice, lăsând la o parte orice interese de ordin politic, profesional, social, de sex sau de rasă ale membrilor săi. Ordinul a fost singurul care a reușit să reunească într-un corp, în general bine disciplinat și stabil, multitudinea de tendințe, opinii și prejudecăți sub un singur standard social și moral aproape pe tot globul. Succesul relativ al Bunilor Templieri în materie de a-și înființa loji într-o mare varietate de contexte culturale s-a datorat și faptului că Ordinul a acționat "ca unameleon care se adaptează diferitelor circumstanțe"<sup>52</sup>.

Extinderea Templierilor în România s-a datorat tocmai acestei capacități de a se mula pe stări de lucru la nivel local, preluând în 1905-1906 mișcarea din jurul revistei Antialcoolul, deja activă sub conducerea dr. Mina Minovici și dr. Al. Obregia.

### **Crucea Albastră**

Crucea Albastră este o asociație antialcoolică activă și astăzi la nivel internațional, înființată la 21 septembrie 1877 la Geneva de către pastorul Ludovic Rochat. Modelul l-a constituit Crucea Roșie Internațională, fondată

---

<sup>51</sup> David M. Fahey, „Good Tempers (IOGT)”, în: *Alcohol and temperance. An international encyclopedia*, pp. 269-272.

<sup>52</sup> David M. Fahey, *Temperance and racism. John Bull, Jhonny Reb and the Good Templars*, Lexington, Ed. University press of Kentucky, 1996, p. 18.

de asemenea în Elveția, cu 11 ani înainte. Militând pentru tratamentul alcoolismului ca și o boală, Crucea Albastră a avut rapid un succes deosebit la nivel internațional. În 1895 avea deja 355 de filiale locale, însumând 13600 membri. Între aceștia 5000 erau foști alcoolici. Din cei 13600 adepți, 9000 erau elvețieni, 2500 germani, 1400 francezi, restul de 700 fiind din Belgia, Ungaria, Spania și Palestina<sup>53</sup>.

Ca și Bunii Templieri, cei care aderau la mișcarea Crucea Albastră trebuiau să semneze un angajament că se vor abține de la orice consum de băuturi alcoolice. Ei se angajau de asemenea să susțină pe lângă autorități luarea de măsuri care să limiteze consumul public de alcool.

Crucea Albastră a desfășurat activități și în afara Europei, atribuindu-și o acțiune misionară antialcoolică, separată de cea desfășurată de Biserică. Pe de altă parte, asociația a întreținut strânse legături cu misiunile elvețiene în străinătate și cu societățile misionare. Din 1890 până la izbucnirea Primului Război Mondial, a fost organizată o convenție bianuală. Asociații locale ale Crucii Albastre au fost înființate până în Mozambic și Africa de Vest<sup>54</sup>.

În Transilvania, înainte și imediat după Primul Război Mondial, Crucea Albastră a desfășurat activități antialcoolice la nivel local, în conexiune cu Biserica Evanghelică a sașilor, având ceva mai mult succes în Brașov și Sibiu.

### **Asociația Alcoolicii Anonimi**

Asociația Alcoolicii Anonimi a fost înființată în 1935 în orașul Akron din statul american Ohio, constituindu-se într-un parteneriat al membrilor săi, alcoolici care doreau să scape de patima băuturii. Singura condiție pusă membrilor era dorința de a se opri din băut, neexistând nici un fel de taxe.



*Fig. 2. Sigla Asociației  
Alcoolici Anonimi*

Conform propriului statut, Alcoolicii Anonimi nu este legată de nici o sectă, grup politic, organizație sau instituție, nu se angajează în controverse, nu susține și nici nu se opune

<sup>53</sup>A kek kereszt muve., Ed. Kner Isidor Gyoman, 1930, pp. 2-3.

<sup>54</sup> Jana Tschurenev, *From moral reform to bio-politics? Global Anti-Alcohol Activism, 1870-1940*, Swiss Federal Institute of Technology, Zürich, 2010, p. 10.

vreunei cauze anume. Singurul scop al membrilor săi este de a nu mai consuma alcool și de a-i ajuta și pe ceilalți membri să atingă același deziderat.



*Fig. 3. Bill Wilson co-fondator al Asociației Alcoolicii Anonimi*

Constituiți în grupuri incluzând atât bărbați, cât și femei, alcoolicii erau chemați să-și spună fiecare povestea și ajutați și de ceilalți să găsească explicația modului în care ajunseseră dependenți de băutură. Alcoolicii care puteau ajunge la Akron erau spitalizați pentru detoxifiere. Internarea în alte părți era dificilă pentru alcoolici, deoarece aceștia erau rareori admiși în spitale, în primul rând pentru că de foarte puține ori se întâmpla să-și achite cheltuielile legate de internare<sup>55</sup>.

S-a creat un sistem de sponsorizare prin care cineva plătea taxa pentru dezalcoolizare către spital dacă un membru al asociației nu reușea să o facă. După cel de-Al Doilea Război Mondial, Alcoolicii Anonimi s-a răspândit în multe țări ale lumii, dar în primii săi ani, a rămas circumscrișă SUA<sup>56</sup>.

---

<sup>55</sup> <http://www.aa.org/lang/en/subpage.cfm?page=6>, accesat la 12.12.2011, <http://www.alcooliciianonimi.ro/istoric.htm?2>, accesat la 12.12.2011,

<sup>56</sup> *Ibidem.*

## Campania pentru alegerea lui Vasile Mangra în demnitatea de episcop al Eparhiei Aradului, Orăzii-Mari, Ienopolei, Hălmagiului și părților anexe din Banatul Timișan

Doru Sinaci,  
Universitatea de Vest „Vasile Goldiș” din Arad

În primăvara anului 1902, Iosif Goldiș, „prelatul ales cu atâta însuflețire s'a stins deci abea privegheat. Cel, de care o diecesă întreagă își legase speranța, a trecut la cele eterne fără a'și fi putut realiza dorințele și fără ca în lunile din urmă să mai fi putut lucra”<sup>1</sup>. Curios acest epitaf gazetăresc pe care tribuniștii de la Arad îl publică la moartea episcopului care fusese ales cu largul lor concurs și care păstorise eparhia în baza „pastoralei notariale” semnată și asumată de către acesta în fața liderilor din fruntea *Tribunei Poporului*. În săptămâna următoare tribuniștii publică un editorial intitulat „Lămurire”, în care se face precizarea că „fericitul adormit în Domnul a stat în scaunul episcopesc prea puțin pentru a fi putut să lecuiască multe”<sup>2</sup>. Probabil că una dintre neîmplinirile celui care murise „abea privegheat” ținea de punerea sub ascultare a „neamurilor”, respectiv a „archimandritului” Augustin Hamsea de la Hodoș-Bodrog - căruia episcopul Goldiș îi luase direcțiunea Institutului Pedagogico-Teologic, dar îi lăsase stăreția mănăstirii – a protopopului Voicu Hamsea de la Lipova, care se afla tot pe funcție, a protopopului Putici de la Timișoara, a simpatizanților „mocsonyști” din Banatul mureșan și a protopopilor din Bihor, pe care nici noul vicar nu reușise încă să-i domolească. Tuturor acestora li se adresează discursul tribuniștilor, care-i anunță „cu bucurie, că oastea celor buni și harnici stă strânsă la un loc. Aceștia au ales la 1899 episcop pe Iosif Goldiș, aceștia au ales la 1900 vicar pe Vasilie Mangra. Aceștia vor alege, fără nici o îndoială, episcop și de data aceasta”. În finalul editorialului, pentru a înlătura orice bănuială, tribuniștii întocmesc portretul-robot al viitorului episcop: „Vom da votul celui mai harnic, celui mai smerit, celui care nici odată n'a alergat după măririi, dar a fost în frunte la muncă, celui oțelit în suferințe și înălțat prin propriile-i puteri. Cine nu ghicește oare la cine ne gândim?”. Firește, întrebarea din final era

---

<sup>1</sup> *Tribuna Poporului*, VI, nr. 57, din 24 martie/6 aprilie 1902, p. 1, articolul funebral „+Episcopul Iosif Goldiș”, nesemnăt.

<sup>2</sup> *Ibidem*, VI, nr. 60, din 30 martie/12 aprilie 1902, p. 1, editorialul „Lămurire”, nesemnăt.

una cu răspunsul inclus, deoarece portretul creionat mai sus îl înfățișează, fără nici un dubiu, pe Vasile Mangra. Iar ca demersul tribunștilor din eparhie să nu rămână doar în faza discursului de intenții, în pagina a treia a ziarului găsim o notă cu un titlu destul de agresiv: „Spre știre”<sup>3</sup>. Din conținutul acesteia aflăm că episcopul Iosif Goldiș, înainte să moară, i-a delegat competențele de conducere a „afacerilor oficiale dela Consistor” tocmai starețului de la Bodrog, Augustin Hamsea, unul dintre pretendenții la cârja episcopală. Această notă lămurește, într-adevăr, graba cu care murise defunctul „abea privegheat”, însă tribunștii o repară pe loc: „resultă de aici că însărcinarea dată d-lui Hamsea, prin moartea episcopului a încetat și ea!”. Probabil că așa glăsuiau canoanele bisericești, deoarece în ziua imediat următoare se întrunește senatul bisericesc al consistorului arădean, care-l încredințează cu „afacerile interimare” pe cel mai bătrân consistorial, protosincelul Ioan Ignatie Papp<sup>4</sup>. Numai că „bătrânul consistorial Ioan Ignatie Papp” nu se va mulțumi doar cu interimatul funcției episcopale și, dintr-o scrisoare pe care Roman Ciorogariu i-o trimite lui Vasile Mangra, aflăm că „...ieri avurăm întrunirea cu Nache<sup>5</sup>. Dânsul declară categoric, că nu te va vota nici pe tine, nici pe Hamsea, ci își pune cu toată seriozitatea candidatura, că doar el e mai bătrân și mai merituos pentru biserică și, așteaptă de la noi să îi recunoaștem aceasta și să fim ai lui”<sup>6</sup>. La toate se vor fi așteptat tribunștii arădeni, numai la aceasta, nu. Până la urmă îl vor convinge pe protosincelul Ioan Ignatie Papp să nu-și depună candidatura și să-l lase pe Vasile Mangra să se lupte cu arhimandritul Augustin Hamsea pentru dobândirea cârjei episcopale.

La fel ca și la alegerile din 1899, presa maghiară face propagandă grupării din jurul arhimandritului Augustin Hamsea, în detrimentul „ultraștilor naționaliști”<sup>7</sup> din jurul *Tribunei Poporului*. Intervine în luptă și mitropolitul Ioan Mețianu – pe care tribunștii îl acuză că ar fi tatăl natural al arhimandritului Augustin Hamsea<sup>8</sup> - care „merge la Budapesta să-l sape pe

---

<sup>3</sup> *Idem*, p. 3, nota „Spre știre”, nesemnată.

<sup>4</sup> *Ibidem*, VI, nr. 61, din 31 martie/13 aprilie 1902, p. 3, prima știre de la rubrica „Noutăți”, nesemnată.

<sup>5</sup> Pseudonimul lui Ioan Ignatie Papp. Vezi: Vasile Mangra, *Corespondență, Ediție, studiu introductiv și note de Marius Eppel*, Editura Presa Universitară Clujeană, 2007, vol. I, p. 255.

<sup>6</sup> *Idem*. *Scrisoarea lui Roman Ciorogariu către Vasile Mangra, din 2/16 aprilie 1902*.

<sup>7</sup> *Arad és Vidéke*, citat de *Tribuna Poporului*, VI, nr. 68, din 10/23 aprilie 1902, p. 1, articolul „Episcopul român arădean”, nesemnăt.

<sup>8</sup> Vasile Mangra, *op.cit.*, vol. I, p. 264, *Scrisoarea lui Vasile Mangra către Roman Ciorogariu, din 14/27 mai 1902*: „...Pe cât știu din informațiile ce le-am primit, Wlassics s-

*Mangra*”<sup>9</sup>. Mai mult, mitropolitul Mețianu sabotează și data convocării sinodului eparhial electoral, pe care Consistorul din Arad, de comun acord cu cel de la Oradea o stabiliseră pentru 28 aprilie/11 mai 1902, motivând că este „împiedicat cu afacerile Sinodului arhidiecezan și nu poate adera la termenul propus”<sup>10</sup>. Până la urmă Sinodul eparhial electoral este convocat pentru data de 30 mai/12 iunie 1902, în biserica catedrală arădeană<sup>11</sup>.

În ceea ce privește campania electorală declanșată în eparhia Aradului pentru alegerea noului episcop, una dintre cele mai pertinente descrieri a situației din teren ne parvine de la ziarul pro-guvernamental maghiar din Arad „*Aradi Közlöny*”, din 31 martie/13 aprilie 1902: „*Până acum partida lui Hamsea și Mangra e deopotrivă de tare, prin urmare voturile câștigate de la Ignatie Papp vor trânti pe una sau alta dintre partide. Singur, Ignatie Papp nici într-un caz nu va întruni absoluta majoritate. S-au început dar tractările asupra lui Ignatie Papp, adică pentru încheierea pactului. Precum și știe și Goldiș prin pact a ajuns episcop, anume prin pactul cu Mangra. Pactul a fost vicariatul din Oradea Mare. Condițiunile lui Mangra pentru câștigarea voturilor lui Ignatie Papp ar fi următoarele: Ignatie Papp vicar episcopesc în Oradea Mare, iar Romul Ciorogariu actualul director seminarial ar fi denumit în locul archimandritului Augustin Hamsea de prepositul mănăstirii Hodoș-Bodrog, Hamsea ar rămâne archimandrit. Dar aderenții lui Ignatie Papp nu se încred în promisiunile lui Mangra și iau de sigur, ca în cazul alegerii sale de episcop ar pune pe Romul Ciorogariu, cel mai fanatic aderent al său de vicar episcopesc la Oradea Mare și ar lăsa în scart pe Ignatie Papp. Și aderenții lui Hamsea pertractează în chestia pactului cu Papp și dânsii promit lui Papp vicariat episcopesc și se pare că vor și intra în această învoială*”<sup>12</sup>. Relatarea de mai sus este tradusă și publicată în *Tribuna Poporului*, fiind prezentată ca „variantă de lucru a hamsiștilor”, cei preferați de către autoritățile maghiare din Arad.

Ziua alegerii reprezintă un adevărat tur de forță pentru taberele aflate în competiție, deoarece trebuie să fie aduși toți deputații sinodali cu drept de

---

*ar fi scârbit de procedura lui Mețian, auzind că Hamsea ar fi copilul natural al lui Mețian*”.

<sup>9</sup> *Tribuna Poporului*, VI, nr. 87, din 11/24 mai 1902, p. 1, editorialul „Uneltiri păcătoase”, nesemnat.

<sup>10</sup> *Ibidem*, VI, nr. 79, din 30 aprilie/13 mai 1902, p. 1, editorialul „Cum se apără metropolitul”, nesemnat.

<sup>11</sup> Pavel Vesa, *Episcopia Aradului. Istorie. Cultură. Mentalități (1701-1918)*, Editura Presa Universitară Clujeană, 2006, p. 152.

<sup>12</sup> *Tribuna Poporului*, VI, nr. 62, din 2/15 aprilie 1902, p. 1, articolul „Un corifeu”, nesemnat.

vot. De exemplu, octogenarul Vincențiu Babeș vine însoțit de către medicul său personal, care-l asistă pe toată durata sinodului<sup>13</sup>. În vorbirea sa de deschidere, mitropolitul Ioan Mețianu lansează și un atac la adresa tribuniștilor, condamnând „pornirea pasiunilor manifestate la alegerea de episcop în 1899, prin purtări condamnabile din partea unor nechemați”<sup>14</sup>. În continuarea relatării sale de la sinod, redactorul tribunist se simte dator să precizeze că „nu ne oprim asupra vorbirei pentru că ar trebui să polemizăm... cu cei care caută cearta cu lumânarea”. După ce Vasile Mangra supune aprobării sinodului eparhial electoral propunerea ca cei ce candidează să se abțină de la vot, protosinzelul Ioan Ignatie Papp face o declarație surprinzătoare, reiterând îndreptățirea lui de a candida – pe care o susținuse și la întâlnirea prealabilă cu Roman Ciorogariu și cu ceilalți fruntași tribuniști – cu toate că a constatat existența celor două tabere, bine conturate, din jurul lui Vasile Mangra și Augustin Hamsea. Destul și bine că va obține doar un vot, celelalte fiind adjuocate de către Augustin Hamsea – 26 de voturi – și Vasile Mangra, 30. Dispunând de majoritatea voturilor exprimate, Vasile Mangra este desemnat ca fiind alesul eparhiei arădene în demnitatea de episcop. Scorul este unul destul de strâns, semn că tribuniștii arădeni nu reușiseră să schimbe prea multe în starea eparhiei de la precedentele alegeri episcopale, din anul 1899, când între Iosif Goldiș și același Augustin Hamsea rezultatul votului fusese de 30, la 24, în favoarea celui dintâi.

Pentru întronizarea lui Vasile Mangra mai era de parcurs o etapă, deosebit de importantă: confirmarea oficială a alegerii, confirmare care se făcea de către însuși Împăratul Francisc Iosif, la propunerea ministrului Instrucțiunii și Cultelor de la Budapesta. Pentru a opri atacurile venite din partea ziarelor care-l denigrau în continuare pe Vasile Mangra, în numărul imediat următor săvârșirii alegerii tribuniștii precizează că „dacă și d'aici încolo unii ar mai unelti, s'ar face vinovați de cea mai condamnabilă crimă către biserică”<sup>15</sup>. Atacurile, în schimb, nu doar că nu se opresc, dar se întetesc și mai mult. Pentru a devia ținta acestora, tribuniștii încearcă să deplaseze atacurile de la persoana lui Vasile Mangra, înspre Biserica Ortodoxă, acuzându-i pe ziaristii maghiari că se amestecă în treburile autonome ale acesteia<sup>16</sup>. Nu lipsesc nici informațiile pozitive, strict necesare

---

<sup>13</sup> *Ibidem*, VI, nr. 101, din 1/14 iunie 1902, p. 1, articolul de fond, pe toată prima pagină „Vasile Mangra ales episcop al Aradului”, nesemnat.

<sup>14</sup> *Idem*.

<sup>15</sup> *Ibidem*, VI, nr. 102, din 2/13 iunie 1902, p. 1, editorialul „După alegere”, nesemnat.

<sup>16</sup> *Ibidem*, VI, nr. 103, din 5/17 iunie 1902, p. 1, editorialul „Să ia aminte!”, nesemnat; VI, nr. 106, din 9/22 iunie 1902, p. 1, editorialul „Campania lor”, nesemnat; VI, nr. 107, din

pentru liniștirea electoratului tribunist, cum este cea publicată în numărul din 16/29 iunie 1902, conform căreia primul ministru al României, D.A. Sturdza s-ar fi întâlnit cu contele Goluchowsky la Viena și ar fi intervenit să fie întărit Vasile Mangra<sup>17</sup>.

În toiul acestei veri fierbinți, în care discursul politic se ridică la cote inflamante, apar și „trădătorii causei românești”. Primul demascat este „Beles János”<sup>18</sup>, pe care tribuniștii îl consideră a fi una dintre „căpeteniile partidului lui Hamsea” și care luptă din răzputeri, la Arad și la Budapesta, pentru ca Vasile Mangra să nu fie confirmat de către guvernanți în demnitatea de episcop<sup>19</sup>. Sunt publicate și câteva scrisori compromițătoare despre Ioan Beleş. Tribuniștii nu-i vor ierta lui Ioan Beleş acest comportament, iar la alegerile bisericești congresuale din eparhia Aradului – care vor avea loc în toamna anului 1902 – ziarul în va face o susținută campanie electorală avocatului Ioan Suci, care va fi ales în colegiul Maria Radna<sup>20</sup> în dauna lui Ioan Beleş. Acesta nu va fi nici măcar acceptat să candideze sau să voteze în colegiul orășenesc Arad, deoarece tribuniștii îl depistează „că nu-și plătise cultul de mai mulți ani”<sup>21</sup>.

De cealaltă parte, oficialitățile locale intră și ele în acest joc, ținând partea starețului de la Bodrog. Așa se întâmplă lucrurile și cu prilejul aniversării a 200 de ani de existență a Regimentului din Arad, când conducerea acestuia l-a invitat pe arhimandritul Augustin Hamsea pentru a săvârși ceremonialul religios ortodox. Tribuniștii reacționează imediat, publicând o scrisoare deschisă la adresa colonelului Lázár Frigyes – comandantul regimentului - prin care-l informează că Augustin Hamsea este șef „doar peste călugării din Bodrog” și nicidecum nu poate reprezenta eparhia Aradului<sup>22</sup>.

Tot în tabăra „hamsistă” este „numărat” de către tribuniști și avocatul arădean Ștefan Cicio Pop, împotriva căruia pornesc o veritabilă campanie de presă. Rivalitatea dintre Ștefan Cicio Pop și nucleul dur al arădenilor din fruntea *Tribunei Poporului* pare a fi, în primul rând, unul de

---

11/24 iunie 1902, p. 1, editorialul „*Celibidachismul*”, nesemnat; VI, nr. 110, din 15/28 iunie 1902, editorialul „*Szél și alegerea dela Arad*”, nesemnat.

<sup>17</sup> *Ibidem*, VI, nr. 111, din 16/29 iunie 1902, p. 1, editorialul „*Cum se agită!*”, nesemnat.

<sup>18</sup> Ioan Beleş, fost deputat guvernamental, apoi notar public regesc în Arad.

<sup>19</sup> *Tribuna Poporului*, VI, nr. 115, din 22 iunie/5 iulie 1902, p. 1, editorialul „*Partidul lui Hamsea și căpeteniile lui*”, nesemnat.

<sup>20</sup> Lipova, fără partea bănățeană și fără Șoimoș.

<sup>21</sup> *Tribuna Poporului*, VI, nr.199, din 29 octombrie/11 noiembrie 1902, p. 1, articolul de fond „*Alegerile congresuale în eparhia Aradului*”, nesemnat.

<sup>22</sup> *Ibidem*, VI, nr. 130, din 16/29 iulie 1902, scrisoarea deschisă „*În atențiunea II. Sale d-lui colonel de husari Lázár Frigyes*”, nesemnata.



natură confesională. În vreme ce Vasile Mangra, Roman Ciogariu, Nicolae Oncu sau Ioan Russu-Șirianu erau stâlpii eparhiei greco-orientale arădene și cei care conduceau destinele acesteia de o bună bucată de vreme, Ștefan Cicio Pop era singurul exponent greco-catolic din Arad care se implicase în spațiul politic. Era privit ca un „*corb alb*” – ca să utilizăm și noi această expresie atât de dragă lui Ioan Russu-Șirianu. Pe de altă parte, existaseră și câteva incidente neplăcute între Ștefan Cicio Pop și tribuniștii arădeni. Primul incident se petrecea în primăvara anului 1901, când izbucnește o grevă a elevilor la Institutul Pedagogico-Teologic, mai precis un conflict iscat între viitorii dascăli și viitorii preoți în ceea ce privește secția de la care să parvină profesorul care va coordona Societatea de lectură. Elevii nemulțumiți „*s-au dus să ceară intervenția dlui avocat Șt. Cicio Pop, a cărui confesiune de sigur îi impunea să nu se amestece în daraverile în care advocații n-au rol. D-sa însă i-a încurajat pe elevi, li-a ținut dicție, li-a dat bani – cel puțin așa se vorbește în oraș – vrând, se vede, să demonstreze un antagonism față de rânduiala eparchiei greco-orientale a Aradului. Foarte regretabil!*”<sup>23</sup>. Mai „*regretabil*” era că cei șapte elevi „*pedagogiști*” care îndrăzniseră să apeleze la un avocat unit cu Roma, pentru a le face dreptate în conflictul cu teologii ortodocși, au fost exmatriculați din Institut, iar Ștefan Cicio Pop le-ar fi promis „*că-i va plasa la Blaj*”<sup>24</sup>.

După acest incident urmează cel de-al doilea: Ștefan Cicio Pop declanșează o dezbatere în congregația comitatului pe tema „*fondului Iancu*”, fără a se consulta în prealabil cu colegii români din clubul comitatens. Tribuniștii arădeni îl acuză că vrea să-și facă reclamă pe chestiuni istorico-naționale<sup>25</sup>, Ștefan Cicio Pop le răspunde tocmai prin *Tribuna* de la Sibiu, iar în ziarul de la Arad vine și replica: „*Adică, vorba vine că răspunde. Pe românește asta se chiamă înjurătură...*”<sup>26</sup>. Cei de la *Tribuna Poporului* fac aluzie la faptul că avocatul Ștefan Cicio Pop nu mânuia așa de bine limba română în acea vreme, fiindu-i mult mai la îndemână discursul în limba maghiară. Tot cu această ocazie aflăm și faptul că marea supărare a lui Ștefan Cicio Pop împotriva nucleului tribunist de la Arad pornise de la faptul că nu fusese acceptat ca membru în direcțiunea băncii „*Victoria*” în anul 1899, când se „*negociaseră*” aceste posturi cu

---

<sup>23</sup> *Ibidem*, V, nr. 32, din 18 februarie/3 martie 1901, p. 1, articolul „*Greva dela Institutul Pedagogic*”, nesemnăt.

<sup>24</sup> *Ibidem*, V, nr. 33, din 20 februarie/5 martie 1901, p. 1, articolul „*7 elevi eliminați și 6 relegați pe 1 an*”, nesemnăt.

<sup>25</sup> *Ibidem*, VI, nr. 141, din 1/14 august 1902, p. 1, articolul „*Pentru Dl. Dr. Ștefan C. Pop*”, nesemnăt.

<sup>26</sup> *Ibidem*, VI, nr. 147, din 13/26 august 1902, p. 1, articolul „*Marelui poseur...*”, nesemnăt.

ocazia alegerilor episcopale. Deosebit de dur, la adresa lui Ștefan Cicio Pop, este articolul publicat în numărul din 17/30 august 1902, ca replică la un alt articol, la fel de dur, pe care avocatul arădean în publicase cu o zi înainte în „*Tribuna*” sibiană. Punctual, tribuniștii arădeni îi răspund că fără știrea conducerii clubului comitatens a vorbit în chestiunea fondului Iancu, că a făcut tărăboiul cu pricina doar pentru publicitate, că a trimis o știre mincinoasă la ziarele din București - conform căreia ungurii i-ar fi spart ferestrele casei - că nu știe să-și facă cruce românească, că-i „*pui din secuime*” și că ar fi cel mai bine să plece din Arad<sup>27</sup>.

În fața acestor acuze sibienii răspund pe măsură, astfel că antagonismul dintre cele două ziare naționale se manifestă și din punct de vedere al partizanatului confesional.

Din când în când, pe prima pagină a *Tribunei Poporului* se publică întrebarea: „*De ce întârzie întărirea episcopului Mangra?*”<sup>28</sup>. În încercarea de a stopa această stare de provizorat și de a forța mâna guvernanților să-l întărească pe Vasile Mangra, în ședința Consistoriului eparhial din 26 septembrie/9 octombrie 1902 Nicolae Oncu propune convocarea Sinodului eparhial în sesiune extraordinară<sup>29</sup>. Sinodalii de întrunesc în data de 20 octombrie/2 noiembrie 1902 sub președinția protosincelului Ioan Ignatie Papp, solicitând „*lămurirea*” situației din eparhia Aradului în conformitate cu prevederile Statutului organic<sup>30</sup>.

„*Hotărârea preainaltă*” avea să vină spre sfârșitul anului, pe data de 17 decembrie 1902, când Wlassics Gyula, ministrul Instrucțiunii și Cultelor, îl informează pe mitropolitul Mețianu de faptul că „*regele nu s-a îndurat a întări alegerea vicarului episcopesc gr. or. Român de la Oradea Mare și protosincel Vasile Mangra de episcop gr. or. Român al diecezei Aradului săvârșită în Sinodul ținut la 12 iunie a.c.*”<sup>31</sup>. După ce prezintă hotărârea împăratească – ca venind din partea „*foilor ce stau aproape de guvern*” – tribuniștii arădeni țin să precizeze că „*... ne va ajuta Dumnezeu și mintea*

---

<sup>27</sup> *Ibidem*, VI, nr. 150, din 17/30 august 1902, p. 1, articolul „*Lui Fală goală*”, nesemnat.

<sup>28</sup> *Ibidem*, VI, nr. 136, din 4/17 septembrie 1902, p. 1, articolul „*De ce întârzie întărirea episcopului Mangra?*”, nesemnat; VI, nr. 170, din 14/27 septembrie 1902, p. 1, articolul „*Întărirea lui Vasile Mangra*”, nesemnat; VI, nr. 174, din 21 septembrie/4 octombrie 1902, p. 1, editorialul „*Ce să facem?*”, nesemnat.

<sup>29</sup> Pavel Vesa, *op.cit.*, pp. 154-155.

<sup>30</sup> *Tribuna Poporului*, VI, nr. 195, din 22 octombrie/4 noiembrie 1902, p. 1, articolul de fond „*Sinodul extra-ordinar al eparchiei Aradului*”, nesemnat; VI, nr. 196, din 23 octombrie/5 noiembrie 1902, p. 1, articolul de fond „*Sinodul extra-ordinar al eparchiei Aradului II*”, nesemnat; VI, nr. 198, din 26 octombrie/8 noiembrie 1902, p. 1, articolul de fond „*Sinodul extra-ordinar al eparchiei Aradului*”, nesemnat.

<sup>31</sup> Pavel Vesa, *op.cit.*, p. 155.

trează a fruntașilor din Sinod să alegem cum cere binele obștesc și cinstea bisericii siluită de Mețianu și batjocorită de Hamsea”<sup>32</sup>. Sunt vorbe grele, rostite la adresa celor care au zădărnicit întărirea lui Vasile Mangra în scaunul episcopal de la Arad și împotriva cărora tribunii declanșează o campanie mediatică nimicitoare. Arhimandritul Augustin Hamsea este prezentat ca „o figură ștearsă, crescută sub aripa norocului și croită din stofa oamenilor mici”<sup>33</sup>, Ioan Beleş este zugrăvit ca fiind „francmason”<sup>34</sup>, în vreme ce însuși mitropolitul îi patronează pe „toți păcătoșii cari vor să batjocorească sfânta noastră maică biserică”<sup>35</sup>. Mai mult, mitropolitul este amenințat că „va avea să răspundă pentru că a deschis guvernului, logei francmasonie și alianței israelite, poarta troiană prin care a intrat în sanctuarul bisericii noastre să o pângărească”<sup>36</sup>. Discursul tribuniiștilor este unul cât se poate de radical, iar instituțiile naționale – în cazul de față biserica ortodoxă – sunt prezentate ca fiind amenințate nu doar de către guvernarea de la Budapesta, ca până acum, ci și de forțele „diavolești ale trădătorilor din lăuntru” împotriva cărora trebuie luptat fără milă: „Pentru că acum nu mai este vorba de o simplă alegere de episcop, ci de mântuirea bisericii de cel Rău”<sup>37</sup>. Iar „răul cel mai mare, coróna tuturor relelor” este însuși mitropolitul Ioan Mețianu<sup>38</sup>.

În această luptă fratricidă, care amenința cât se poate de serios credibilitatea și independența Bisericii Ortodoxe Române din Ungaria, intervine episcopul Nicolae Popea al Caransebeșului, unul dintre cei mai apreciați clerici români din acea vreme, cărturar, membru al Academiei Române și, totodată, un apropiat al grupării tribuniste de la Arad. Acesta îi trimite o scrisoare lui Vasile Mangra, în care pornește prin a-și exprima regretul pentru „sfârșitul trist și nefericit al alegerii de episcop la Arad”<sup>39</sup>.

---

<sup>32</sup> *Tribuna Poporului*, VI, nr. 227, din 7/20 decembrie 1902, p. 1, articolul „Hotărârea preainaltă”, nesemnăt.

<sup>33</sup> *Ibidem*, VI, nr. 231, din 12/25 decembrie 1902, p. 2, articolul „Augustin Hamsea”, semnat: Un cleric.

<sup>34</sup> *Ibidem*, VI, nr. 234, din 17/30 decembrie 1902, p. 1, editorialul „Cine sparge biserica ortodoxă românmă?!”, semnat: Russu Șirianu.

<sup>35</sup> *Ibidem*, VI, nr. 232, din 14/27 decembrie 1902, p. 2, articolul „În giurul vlădiciei Aradului”, nesemnăt.

<sup>36</sup> *Ibidem*, VI, nr. 237, din 21 decembrie/3 ianuarie 1902, p. 1, editorialul „Cum stăm?!...”, semnat: Arădanul.

<sup>37</sup> *Idem*.

<sup>38</sup> *Ibidem*, VII, nr.18, din 29 ianuarie/11 februarie 1903, p. 1, editorialul „Ioan Mețian”, nesemnăt.

<sup>39</sup> Vasile Mangra, *op.cit.*, vol.II, pp.204-205, *Scrisoarea episcopului Nicolae Popea către Vasile Mangra, din 21 decembrie 1902*.

Mai departe, episcopul Popea pune și diagnosticul asupra eșecului lui Vasile Mangra în cursa sa pentru dobândirea scaunului episcopal de la Arad: „*Mi se pare, însă, că s-a făcut o mare greșeală că V-ați demis în polemici urăcioase în presa strict dușmană, la provocarea contrariilor. Dar și mai mare greșeală au fost acuzele și procesele criminale. Poate că regimul tocmai asta a așteptat, ca să se poată justifica față cu respectivii solicitanți ai întăririi Domniei Tale. Frăția Ta aveai deja votul sinodului diecezan și al celui episcopesc pe parte-ți și aceasta era destulă garanție, ce nu s-ar fi putut înfrânge*”. Analiza făcută de către episcopul Nicolae Popea scoate în evidență și pericolele la care se va expune Biserica Ortodoxă Română din Ungaria dacă vor continua aceste campanii nimicitoare de presă, de-o parte și de cealaltă: „*...iar vor urma scandale prin jurnalele străine între cele două partide și teamă mi-e că în urma urmelor va pătimi biserica. Vom pierde organismul cel frumos și admirabil, câștigat cum se știe prin mari jertfe și sudori de Șaguna*”. Față de acest argument pe care-l invocă episcopul Nicolae Popea al Caransebeșului, nimeni ne se putea opune. Biserica reprezenta, într-adevăr, templul trăirii naționale, mai ales acum, în condițiile în care încă nu exista o activitate politică instituționalizată a românilor transilvăneni. Pentru depășirea acestui impas episcopul de Caransebeș propune o soluție de compromis, respectiv desemnarea unei a treia persoane care să fie acceptată de către cele două tabere în urma unei „*coînțelegeri preavute*”, astfel că „*s-ar delătura toate urmările rele și păgubitoare pentru biserică*”. Câteva rânduri mai jos, episcopul Popea mărturisește că mitropolitul Ioan Mețianu l-ar fi informat că se angajează să intervină „*cu totadinsul la parte lui Hamzea spre împăcare și conlucrare*”, semn că între cei doi prelați avuseseră loc mai multe schimburi de scrisori pe această temă, iar episcopului Nicolae Popea îi revenise sarcina de a discuta cu tabăra din jurul lui Vasile Mangra. Mai mult, se pare că cei doi prelați se înțeleseră în prealabil și asupra numelui potențialului candidat de episcop, deoarece Nicolae Popea îl informează pe Vasile Mangra că nu ar fi de acord cu desemnarea lui Roman Ciorogariu, nume asupra căruia se oprise gruparea tribunistă de la Arad: „*Încât pentru Ciorogariu, în care se vede că v-ați concentrat acum părerile, mi se scrie că el, în urma unui duel, ar fi rămas slut la o mână, doară cea dreaptă și că ar mai fi având și alte scăderi, cari chiar la sinodul episcopesc, alegându-se, ar forma impedimente canonice*”. Ca să nu lase loc la nici o interpretare, episcopul Caransebeșului își încheie scrisoarea către Vasile Mangra utilizând un ton cât se poate de ferm: „*Cu un cuvânt, în interesul Sfintei biserici urmează să fiți precauți ca să iasă bine lucrurile, fără păgubirea și nenorocirea așezămintelor noastre bisericesti*”.

Faptul că această scrisoare a episcopului Nicolae Popea a cântărit foarte mult în deciziile pe care cei din jurul lui Vasile Mangra le vor lua în ceea ce privește susținerea unui nou candidat pentru alegerile de episcop al diecezei arădene răzbate și din scrisoare pe care Vasile Mangra i-o trimite lui Eugen Brote la începutul anului 1903. Informându-l pe Eugen Brote că nu va accepta nicidecum să-și depună o nouă candidatură, pentru a nu le da adversarilor prilej să-l atace iarăși și să-l discrediteze în continuare, Vasile Mangra recunoaște că „noi am luat în combinație pe Ciorogariu, singur care ar putea reprezenta direcția noastră în toată formă. A trebuit însă să renunțăm la această combinație, pe motive de susceptibilități și de diferențe personale ale unor membri sinodali din gruparea noastră...”<sup>40</sup>. Nici varianta părintelui arhimandrit Filaret Musta de la Caransebeș nu este luată în considerare, deoarece, dincolo de un posibil insucces „ne pune pe gânduri și împrejurarea că în favorul părintelui Filaret Musta s-a pus în mișcare dr. Alexandru Mocsonyi”. Așa se face, îi scrie mai departe Vasile Mangra, că „cei mai intimi am și căzut de acord asupra persoanei, dar numai în ajunul alegerii vom ieși în față cu Ioan Ignatie Papp protosincel, referent la Senatul bisericesc și actual președinte al Consistoriului din Arad, un contemporan al meu și compatriot totodată, pe care noi l-am combătut pentru slugărnicia lui față de Mețianu, iar acum desfăcându-se de toate legăturile cu el, este pronunțat a fi cu noi și pentru noi în toate afacerile publice, un om care nu are absolut legături în societatea maghiară, fără sentiment și pricepere politică, care astfel va fi îndrumat la sprijinul nostru spre a face față poziției sale”<sup>41</sup>.

Secretul asupra susținerii lui Ioan Ignatie Papp va fi păstrat de către cei din jurul *Tribunei Poporului* până în preziua alegerilor episcopale, astfel că în primul număr al ziarului pe anul 1903 tribuniștii arădeni recurg la un citat biblic atunci când încearcă să mascheze un răspuns concret pe această temă: „Candidatul nostru e cel ce vine întru numele Domnului. Atât pentru lumea din afară și nimic mai mult!”<sup>42</sup>.

Alegerile de episcop se vor ține în data de 30 ianuarie/12 februarie 1903 în prezența protosincelului dr. Eusebiu Roșca, delegat din partea mitropolitului Ioan Mețianu. Faptul că mitropolitul Ioan Mețianu nu dorește să participe în persoană la alegerea noului episcop al Aradului ne întărește convingerea că acesta se înțeleșese în prealabil cu episcopul Caransebeșului,

---

<sup>40</sup> *Ibidem*, vol. I, pp. 171-173, *Scrisoarea lui Vasile Mangra către Eugen Brote*, din 20 ianuarie/2 februarie 1903.

<sup>41</sup> *Idem*.

<sup>42</sup> *Tribuna Poporului*, VII, nr. 1, din 1/14 ianuarie 1903, p. 7, articolul „Cine-i candidat de episcop în Arad?”, nesemnlat.

Nicolae Popea, în ceea ce privește susținerea protosinzelului Ioan Ignatie Papp, deși intrase în competiție și arhimandritul Augustin Hamsea, protejatul mitropolitului de la Sibiu. Până la urmă Ioan Ignatie Papp va obține o mare majoritate dintre voturile sinodalilor, respectiv 36, în vreme ce în dreptul lui Augustin Hamsea se vor număra doar 20 de voturi. Acest lucru se datorează faptului că o parte dintre deputații sinodali care votaseră la precedentele alegeri de episcop împotriva lui Vasile Mangra<sup>43</sup> s-au replinat în jurul lui Ioan Ignatie Papp. Cu toate acestea, protosinzelul Ioan Ignatie Papp n-ar fi avut nici o șansă să fie ales în fruntea eparhiei arădene dacă nu s-ar fi bucurat în primul rând de voturile sinodalilor „*mangriști*”, care erau majoritare în sinodul eparhial în acel moment. Iar pentru a mai îndulci oarecum din amarul eșecului precedent, tribuniștii arădeni încearcă să prezinte publicului cititor alegerea lui Ioan Ignatie Papp ca pe un nou succes al *Tribunei Poporului*: „*Popor Român din Eparhia Aradului! Vestim ție bucurie: Sinodul Arădan a ales Joi episcop pe protosinzelul Ioan I, Papp*”<sup>44</sup>. Numai că există și o continuare, menită să valorizeze poziția de forță a „*mangriștilor*” din eparhie: „*Biserica a respins însă a treia oară pe Hamsea și ales-a pe cel căruia cu dragoste frățească Mangra i-a îmbiat Mercuri seara candidatura*”<sup>45</sup>. Asta așa, ca să se știe că nu din senin a fost ales episcop protosinzelul Ioan Ignatie Papp, ci doar pentru că tribuniștii, în frunte cu Vasile Mangra, au dorit să se întâmple acest lucru. În realitate, întâlnirea cu pricina chiar a avut loc în seara zilei de „*Mercuri*” la hotelul „*Crucea Albă*”, unde, sub președinția lui Nicolae Oncu și a secretariatului lui Ioan Russu-Șirianu se strânseseră „*33 de voturi în unanimitate pentru I. Papp*”. În același timp, „*hamsiștii*” s-au adunat la hotelul „*Millenium*”, iar iscoada tribuniștilor informează publicul cititor că l-a văzut acolo și pe „*Cicio*” Pop. Deși existența unui președinte și a unui secretar la „*ședința*” de la „*Crucea Albă*” ne îndreptățește să credem că ar fi existat și un „*act prealabil*” sau vreo „*pastorală notarială*” - cum se întâmplase între tribuniști și defunctul Iosif Goldiș în preziua alegerilor din anul 1899 – nu am găsit până în prezent nici o mențiune în acest sens în bibliografia consultată. Însă, chiar și fără nici un document care să ateste vreo înțelegere prealabilă cu noul episcop, strategia tribuniștilor arădeni de a comunica publicului larg că ei se găsesc în continuare la putere în dieceză pare că a dat roade, deoarece ziarele maghiare din Arad acuză faptul că „*Mangra conduce*

---

<sup>43</sup> Îndeosebi gruparea protopopilor din Bihor, dar nu numai.

<sup>44</sup> *Tribuna Poporului*, VII, nr. 20, din 1/14 februarie 1903, p. 1, articolul de fond, pe patru coloane „*Ioan I. Papp ales episcop – Hamsea căzut*”, nesemnlat, iar citatul redat este scris pe prima coloană, cu italic.

<sup>45</sup> *Idem*.

*totul și el l-a desemnat episcop pe Papp*<sup>46</sup>. Ziaristii de la „Egyetértés” consideră, în numărul din 31 ianuarie/13 februarie 1903, că „*Mangra e la putere. Mangra alege episcop*”<sup>47</sup>, iar cei de la „*Aradi Közlöny*” sunt de părere că „*pe noul episcop l-a pus în demnitatea naltă și frumoasă Vasile Mangra și ceata ultraiștilor. Mitra de pe capul lui Ioan Papp vestește lumea învingerea, tăria și puterea lui Mangra*”.

Pentru a nu incita iarăși spiritele și a se confrunta cu o altă neconfirmare din partea guvernanților de la Budapesta, tribuniștii arădeni își vor modifica în mod radical discursul politic pe această temă. Nu se mai vorbește despre implicarea politicului în afacerile bisericești, iar Nicolae Oncu se simte dator să precizeze, chiar în discursul rostit cu ocazia alegerilor, că „*pe nedrept a fost acuzat Sinodul arădean de revoltă împotriva statului și de politizarea alegerii*”<sup>48</sup>. În editorul său, din același număr al ziarului, prim-redactorul Russu-Șirianu susține că noul episcop „*se consideră de alesul nu a unui partid, ci de al eparchiei*”<sup>49</sup>. Nici știrea despre „*întărirea*” episcopului Ioan Ignatie Papp de către Împărat nu se bucură de o atenție prea mare în paginile *Tribunei Poporului*<sup>50</sup>. Publicată în numărul din 22 martie/4 aprilie, aceasta conține telegrama „*oficioasă*” și încă două rânduri de felicitare din partea redacției. Firește, dacă episcopul se numea Vasile Mangra, atunci tot ziarul era dedicat acestui eveniment...

La scurtă vreme de la aceste evenimente au loc și alegerile sinodale din eparhia arădeană, pe care tribuniștii le câștigă pe toată linia. La Radna este ales Ioan Suciu, la Șiria, Ioan Russu-Șirianu, la Boroș-Ineu, Vasile Goldiș, la Chișineu, Mihai Veliciu, la Timișoara, Emanuil Ungureanu, iar la Gyula, Nicolae Oncu<sup>51</sup>. Tot acum se desfășoară și lucrările Sinodului eparhial arădean<sup>52</sup>, fără incidente deosebite. După alegerea noului Consistor, tribuniștii arădeni trag concluzia: „*Va să zică – cum a constatat și nou alesul*

---

<sup>46</sup> *Ibidem*, VII, nr. 21, din 2/15 februarie 1903, p. 2, articolul „*Presa maghiară despre alegerea din Arad*”, nesemnnt, citează din „*Arad és Vidéke*”.

<sup>47</sup> *Idem*.

<sup>48</sup> *Idem*, p. 1, articolul „*Vorbirea d-lui Dr. Nicolae Oncu*”, nesemnnt.

<sup>49</sup> *Idem*, p. 1, editorialul „*După alegere*”, semnat: Russu Șirianu.

<sup>50</sup> *Ibidem*, VII, nr. 55, din 22 martie/4 aprilie 1903, p. 1, nota „*Întărirea episcopului Aradului*”, nesemnntă.

<sup>51</sup> *Ibidem*, VII, nr. 57, din 25 martie/7 aprilie 1903, p. 1, articolul „*Alegerile sinodale*”, nesemnnt.

<sup>52</sup> *Ibidem*, VII, nr. 68, din 15/28 aprilie 1903, p. 1, articolul „*Deschiderea Sinodului Arădan*”, nesemnnt; VII, nr. 69, din 16/29 aprilie 1903, p. 1, articolul „*Dela Sinodul Arădan*”, nesemnnt; VII, nr. 71, din 19 aprilie/2 mai 1903, p. 1, articolul „*Sinodul arădan*”, nesemnnt; VII, nr. 72, din 20 aprilie/3 mai 1903, p. 1, articolul „*Închiderea Sinodului Arădan*”, nesemnnt.

*episcop în vorbirea sa – îndeosebi puteri tinere s'au ales. Episcopul și vicarul său pot fi mândri: cu o asemenea gardă de bărbați culți și zeloși, mult bine pot face pentru așezămintele noastre bisericesti și școlare*<sup>53</sup>. Manifestările dedicate instalării oficiale a noului episcop vor fi destul de modeste, nici pe jumătate ca cele din vremea instalării episcopului Iosif Goldiș din anul 1899. Cu acest prilej, noul episcop dăruiește un clopot nou bisericii catedrale, pe care a fost inscripționat următorul text: „Întru amintirea alegerii mele de episcop efeptuită la 30 ianuarie v. 1903 închin acest dar Bisericei catedrale gr.-orientale române din Arad spre lauda și mărirea lui Dumnezeu”. Iar de cealaltă parte: „Și-mi va răsplăti mie Domnul după dreptatea mea și după curățenia mâinilor mele înaintea ochilor lui”<sup>54</sup>.

În timpul banchetului oferit de către „eparchioții” arădeni cu prilejul instalării episcopului Ioan Ignatie Papp - festivitate care se va desfășura la restaurantul „Millenium” din Arad<sup>55</sup> – prim-procurorul Meszlényi Antal rostește un discurs foarte interesant, în care afirmă că el nu se bucură de alegerea lui Ioan Ignatie Papp, deoarece „ar fi dorit să-l vadă în scaunul vlădicesc pe Augustin Hamsea, care e mai alipit de sufletul Ungurilor”<sup>56</sup>. De asemenea, ziarele de limbă maghiară din Arad critică faptul că alocuțiunile rostite de către frunțașii români s-au ținut exclusiv în limba română<sup>57</sup>, ziariștii punându-și întrebarea dacă episcopul Papp „se va putea absolve de influența lui Mangra”<sup>58</sup>.

Următorul eveniment cu caracter național-bisericesc redat în paginile *Tribunei Poporului* se va desfășura în toamna anului 1903. Este vorba despre Congresul național bisericesc ce se va desfășura la Sibiu și unde vom asista la o confruntare deschisă între gruparea tribunistă de la Arad, în frunte cu Vasile Mangra, și gruparea rămasă în jurul mitropolitului Ioan Mețianu. Totul începe cu atacul pe care-l provoacă deputatul congressional Pavel Rotariu din Timișoara la adresa lui Vasile Mangra, acuzându-l pe acesta din urmă că ar încălca legislația bisericască fiind, concomitent „vicar episcopesc la Oradea Mare și membru în Consistoriul arădean”<sup>59</sup>.

---

<sup>53</sup> *Idem*, articolul „Alegerea noului Consistor Arădean”, nesemnlat.

<sup>54</sup> *Ibidem*, VII, nr. 75, din 26 aprilie/9 mai 1903, p. 1, articolul festiv: „Sărbătoarea Diecesei Aradului”, nesemnlat.

<sup>55</sup> *Ibidem*, VII, nr. 83, din 7/20 mai 1903, p. 1, articolul „Banchetul dela Millenium”, nesemnlat.

<sup>56</sup> *Ibidem*, VII, nr. 86, din 11/24 mai 1903, p. 1, articolul „În giurul unui toast”, nesemnlat.

<sup>57</sup> *Ibidem*, VII, nr. 84, din 8/21 mai 1903, articolul „Presa maghiară despre instalare”, nesemnlat.

<sup>58</sup> *Idem*.

<sup>59</sup> *Ibidem*, VII, nr. 186, din 11/24 octombrie 1903, pp.1-2, reportajul „Dela Congresul național bisericesc”, semnat: Raportor.



Arădeanul Ioan Suciu blochează intenția mitropolitului de a se trece peste dezbaterile acestui subiect și a lăsa să planeze asupra lui Vasile Mangra această acuză pe toată durata Congresului, provocând un vot pe acest subiect. Rezultatul este unul catastrofal pentru tabăra mitropolitului Ioan Mețianu, doar cinci dintre „congresuali” votând de partea acestuia. Mai mult, Vasile Mangra este ales și în Consistoriul mitropolitan, în detrimentul listei de candidați propusă de către mitropolitul Ioan Mețianu, listă care cade în întregime. În replică, mitropolitul declară că va dizolva Congresul, după care, văzând reacția deputaților, își va cere scuze în plen. Este un moment istoric, la temelia căruia a stat gruparea tribunistă de la Arad. Încă de pe vremea când Ioan Mețianu era doar episcop de Arad, tribuniștii reușiseră să obțină majoritatea voturilor în Sinodul eparhial. Așa au reușit să-l impună ca episcop pe Iosif Goldiș în anul 1899, după care tot cu o majoritate confortabilă l-au ales pe Vasile Mangra în anul 1902. Votul majoritar împotriva mitropolitului din Congresul național bisericesc denotă faptul că modernizarea și democratizarea mișcării naționale a românilor din Transilvania<sup>60</sup> se manifesta și pe plan bisericesc. „*Episcopul nostru încă va trebui să țină cont de sentimentul public al credincioșilor săi*”<sup>61</sup> - îi scria Vasile Mangra lui Roman Ciorogariu imediat după desfășurarea lucrărilor Congresului.

Ultimul articol mai important pe care *Tribuna Poporului* îl alocă adunărilor sinodale este publicat în primăvara anului 1904. Se constată o schimbare de ton și de tactică în ceea ce privește abordarea subiectelor cu caracter bisericesc, în sensul separării activității politice propriu-zise de activitatea administrativ-socială sau școlară a eparhiilor: „*Din fericire, era luptelor înverșunate, cari așa zicând zguduiseră întreaga metropolie, dar îndeosebi eparchia Aradului s'a încheiat ș'o epocă de rodnică activitate începe...Nu și-au însă misiunea înaltă cele trei înalte corporațiuni dacă numai afacerile curente le va fi rezolvat. Școlile – eată ce trebuie să fie mai ales obiectul de serioase îngrijiri și sollicitudini pentru sinoade. Presa română în privința aceasta, și-a făcut deplin datoria: încă din vreme a atras serioasa luare aminte a tuturor cărturarilor, arătând pericolele de cari este amenințat învățământul confesional. S'au indicat și mijloacele de apărare. E rândul celor din Sinoade să avizeze acum la măsurile cu ajutorul cărora școala română nu numai să-și mențină poziția, dar chiar să*

---

<sup>60</sup> Dumitru Suci, *Studii privind mișcarea națională a românilor din Transilvania în a doua jumătate a secolului al XIX-lea*, Editura Presa Universitară Clujeană, 2004, pp. 294-295.

<sup>61</sup> Vasile Mangra, *op. cit.*, vol. I, pp.303-304, *Scrisoarea lui Vasile Mangra către Roman Ciorogariu*, din 12/25 octombrie 1903.

progreseze...”<sup>62</sup>. Prin urmare, „*presa*” dă tonul și „*indică*” asupra căilor de urmat, inclusiv în ceea ce privește activitatea bisericească.

Dacă până acum Episcopia arădeană, alături de Institutul Teologic și de redacția *Tribunei Poporului* constituiau pilonii pe care se rezema mișcarea politică a românilor din comitatul Aradului, încet, dar sigur, sediul redacției va deveni epicentrul politicii românilor transilvăneni. Aici se întocmesc listele electorale în vederea desemnării candidaților pentru congregația comitatului, iar candidații pentru Sinodul eparhial, cu cei pentru Congresul național bisericesc și cu cei pentru Congregația comitatului încep să coincidă până la identificare. Acest lucru este sesizat și de către ziarele maghiare, care scriu despre faptul că românii se pregătesc, astfel, pentru alegerile dietale<sup>63</sup>. Acuza nici nu este prea departe de adevăr, deoarece Ioan Suciu candida în cercul Lipovei – de unde-i „*scosese pe beleșești*” – atât pentru Sinod și Congresul bisericesc, cât și pentru Congregația comitatului, Ioan Russu-Șirianu făcea la fel în cercul natal al Șiriei, Vasile Goldiș candida la Ineu, memorandistul Mihai Veliciu în cercul Chișineului, iar Nicolae Oncu, la Gyula. Fiind mereu prezenți în circumscripții, cu ocazia diverselor campanii electorale, legăturile dintre candidați și alegători se mențin în permanență calde. Chiar mai mult, o parte dintre fruntașii politici își vor păstra aceste colegii electorale inclusiv în anii următori, când se vor angaja în competiția pentru intrarea în Parlamentul de la Budapesta.

---

<sup>62</sup> *Tribuna Poporului*, VIII, nr. 66, din 4/17 aprilie 1904, p. 1, articolul „*Sinoadele eparchiale*”, nesemnat.

<sup>63</sup> *Ibidem*, VII, nr. 62, din 2/15 aprilie 1903, p. 1, articolul „*Planurile Românilor din Arad*”, preluat din ziarul „*Függetlenség*”.

# Activitatea echipei deputaților sinodali avocatul dr. Ioan Suci și profesorul Vasile Goldiș în cadrul sinoadelor eparhiale de la Arad – sub semnul revirimentului moral și al consolidării economico-financiare a averii Episcopiei arădene

Dan Demșea,  
Universitatea de Vest „Vasile Goldiș” din Arad

## Expunere de motive

Lucrarea de față nu constituie o simplă *transcriere selectivă* a ședințelor sinodale ale Episcopiei Ortodoxe Române din Arad. Demersul nostru urmărește, printre altele, să identifice pe cât este posibil situația *socio-profesională* a deputaților sinodali laici (mireni) în contextul frământat al anilor 1899-1905 din jurul alegerii și confirmării episcopilor Ioan Iosif Goldiș și a succesorul său Ioan Ignatie Pap de către ministerul de resort budapestan.

Informațiile cuprinse în aceste protocoale sinodale (proces-verbale sui-generis) cât și în rapoartele consistoriilor și cele ale senatelor lor<sup>1</sup> – pe lângă *valoarea lor juridică* – sunt utile *cercetărilor biografice* asupra actanților semnați aici (îndeobște, clerici, juriști, funcționari și cadre didactice). Mai mult decât atât, cuvântările, interpelările și răspunsurile oferă cititorului sentimentul de desfășurare în timp real a celor ce s-au petrecut în cursul ședințelor sinodale.

Regăsirea rapidă a anumitor persoane sau a unor teme va putea fi făcută pe textul postat pe Internet.

În altă ordine de idei, *transcrierea textului tipărit* al protocoalelor a ridicat problema respectării pe alocuri a vechii ortografii românești folosită de către muncitorii tipografi ai Tipografiei Diecezane din Arad pentru particularitățile ei lingvistice, respectiv pentru a semnală abaterile și inconsecvențele acesteia față de ortografia acceptată a Academiei Române. Preferința zețarilor de la *Diecezană* pentru litera „o” accentuată (ó) în locul

---

<sup>1</sup> Păstrând în reproducerea de față a textelor ordinea crescătoare a paginilor tipărite ale acestor volume (intitulate **Protocol** /.../), apărute anual, considerăm necesară semnalarea faptului că ședințele în care au fost redactate și citite *rapoartele consistoriale* antedatează în mod obligatoriu *ședințele sinoadelor eparhiale*. Pe baza acestor rapoarte aveau loc dezbaterile și deciziile („conclusele”) sinoadelor eparhiale. Totuși rapoartele nu au fost tipărite în partea din față a volumelor intitulate **Protocol** /.../ ci în jumătatea lor finală.

diftongului de azi **oa-** ar constitui doar unul dintre exemplele pe care noi le-am actualizat în mod tacit. Tot așa am actualizat litera „e” accentuată (é), folosind aici diftongul **-ia**. Iar pentru litera „e” cu căciulă (ê și ë), am utilizat litera **â** și **ă**. Din motive de ordin practic am renunțat la folosirea glilimelelor curbilinii tocmai pentru motivul reproducerii textelor Protocoalelor sinodale, ce e drept, selectiv. Ghilimelele curbilinii au fost folosite exclusiv – cu excepția marcării literelor „o” și „e” – pentru a cita propozițiile din cuprinsul **Protocoalelor** tipărite, atunci când aceste propoziții erau inserate în completările și comentariile noastre aflate, la rândul lor, între parantezele noastre. Pentru completări, rezumări în vederea obținerii unei forme succinte, de-aseamenea, pentru omisiuni și intervenții în text, am folosit parantezele drepte, oblice și curbe, lăsând textul original pe cât ne-a stat în putință intact.

**PROTOCOLUL ședinței sinodului eparchial estraordinar<sup>2</sup> din Diecesa română greco-orientală a Aradului, convocat la Arad pe 2/14 Maiu 1899, pentru alegerea de episcop**, Arad, 1900. Tipografia Diecesană, 8 p.

/p. 1/, **Protocolul** ședinței sinodului eparchial estraordinariu, convocat pentru alegerea de episcop al eparchiei Aradului pe Dumineca purtătoarelor de mir, adică pe 2/14 Maiu 1899, la Biserica catedrală din Arad.

Ședința s-a ținut în 2/14 Maiu 1899. Președinte: Ioan Mețianu, Archiepiscop și Metropolit. Notariu: dr. Traian Puticiu.

Nr. 1. În preseara deschiderii acestui sinod s-au ținut ritualele priveghiării iar astăzi, începând la 9 oare a. m., s-a celebrat Sânta Liturgie, ambele după tipicul Rusaliilor, în Biserica catedrală din loc [având hramul Sfântul Ioan Botezătorul] /.../.

Nr. 2. După celebrarea ./servițiului divin, la 11,30 ore a. m. membrii sinodali se întrunesc în sala seminariului diecesan /.../ [urmează cuvântarea mitropolitului Mețianu pe paginile 2-4];

/p. 4-5/, Nr. 3 /.../ în considerarea că biroul sinodului eparchial e ales deja pe durata întregă a periodului sinodal de trei ani [1897-1899], invită pe notarii sinodali aleși astfel să-și ocupe locurile la masa biroului, căreia

---

<sup>2</sup> Nu am luat în studiu și transcriere selectivă *Protocolul ședințelor Sinodului eparchial ordinar* din Arad din anul 1899, care aparține de ciclul sinodal 1897-1899. Am ținut seama de economia lucrării de față, ținând seama de faptul că *rapoartele* activității conzistoriilor de la Arad și Oradea pe anul 1899 au fost tipărite – cum era de-altfel regula îndătinată încă din vremea primul sinod eparchial statuat în baza Statutului Organic al Mitropoliei sibiene – peste un an (în cursul anului 1900), fiind trecute în jumătatea finală a volumul tipărit al Protocolului pe anul 1900.

invitări /i-o/ satisfac numaidecât notarii prezenți [toți aceștia fiind aderenții candidatului Augustin Hamsea, ruda apropiată a mitropolitului I. Mețianu]: dr. Traian Putici și dr. Ioan Trăilescu, din cler, dr. Nestor Oprean, dr. Teodor Popescu și protonotariul Ioan Legheru din/tre/ mireni; iar dintre aceștia președintele designează de notariul ședinței pe dr. Traian Putici.

/p. 5/, Nr. 4. La apelul nominal se constată că /.../ [toți cei 60 de deputați sunt prezenți];

/p. 5-6/, Nr. 5. La propunerea deputatului Vasilie Mangra se aleg de bărbați de încredere Paul Rotariu și dr. Nicolau Oncu, cari numai decât își ocupă locurile lor la masa presidială.

Premergând aceste/a/, se procede la alegere; și, adică, la apelul nominal [deputații sinodali] pun unul câte unul ședulele [*recte* biletele] lor de votare într-o urnă destinată spre acest scop următorii<sup>3</sup>: Stefan Antonescu, George Ardelean, Iustin Ardelean, Vincențiu Babeș, Ioan Beleş, Vasilie Beleş, Moise Bocșan, Teodor Ceontea, dr. Gavril Cosma, dr. Florian Duma, Paul Fășie, George Feier, Alesandru Filip, Teodor Filip, dr. Constantin Groza, Ioan Groza, Constantin Gurban, Voicu Hamsea, dr. Aurel Lazar, Constantin Lazar, Ioan Legheru, Vasilie Mangra, dr. Liviu Marcu, Paul Miulescu, Nicolae Mladin, dr. Eugen Mocsonyi [Mocioni], Ilie Moga, Dimitrie Negrean, dr. Nicolau Oncu, dr. Nestor Oprean, Vasilie Paguba, Ignatie Papp, dr. Iustin Papp, Ioan Papp, Nicolae Papp, Paul Papp, Vasilie Papp, Aurel Petrovici, dr. George Popescu, dr. Teodor Popescu, Dionisie Popoviciu, Georgiu Popoviciu, dr. George Popoviciu, dr. George Proca, Octavian Putici, dr. Traian Putici, Sava Raicu, Nicolae Roxin, Paul Rozvan, Ioan Russu Șirianu, Paul Rotariu, Lucian Șepețan, Petru Serbu, dr. Ioan Trailescu, Petru Truția, Emanuil Ungurean, Mihaiu Veliciu, Nicolau Zigre. De tot 58 deputați, absentând Iosif Goldiș și Augustin Hamsea de la votare.

---

<sup>3</sup> Cu ocazia sinoadelor electorale de la Arad de după decesul episcopului Iosif Goldiș (sinodul din anul 1902, care-l alesese pe Vasile Mangra și cel din 1903, care l-a ales pe Ioan Ignatie Papp), mitropolitul Ioan Mețianu, prezent la aceste alegeri, condamna în cuvântarea sa „pornirea pasiunilor manifestate la alegerea de episcop în 1899, prin purtări condamnabile din partea unor nechemați, /.../ intenționând schimbarea direcției votului în Sinod”; Cf. Protocoalele Sinoadelor /.../, Arad, 1903, p. 3-4.

Ziaristul și deputatul sinodal Ioan Russu Șirianu, avea să-și amintească la București, stările de lucruri din sinodul electoral (2/14 mai 1899) de la Arad: „Sătulă de nepotism și de alte abuzări ce au dăinuit în dieceza Aradului pe vremea păstoririi episcopului Mețianu, lumea românească, firește ortodoxă /.../ voia cu orice preț ca favoritul [Augustin Hamsea al] fostului episcop să nu fie ales, ci să ajungă episcop Ioan Goldiș”; Cf. Ioan Russu Șirianu, *Români din Statul Ungar – Statistică, Etnografie*, [Arad], Editura autorului, 1904, p. 12. Din pacate, cei doi ani și jumătate de ședere pe tronul arhieresc a lui Iosif Goldiș au fost pre puțini.

[După verificarea existenței celor 58 de „ședule” de votare] președintele, în vederea [văzul] tuturor deputaților și deosebi a bărbaților de încredere și a notarilor, ridică din urnă pe rând ședulele de votare și cetesce în auzul tuturor numele scrise pe ele, iar notarii sinodului înseamnă voturile cetite și /.../ publică următorul rezultat al acestuia: /p. 7/ pentru archimandritul, vicariu episcopesc Iosif Goldiș, s-au dat 30 voturi; pentru archimandritul Augustin Hamsea 24 voturi; iar 4 ședule au fost albe. Deci președintele declară pe archimandritul Iosif Goldiș /.../ ales episcop al diecesei gr. or. române a Aradului, fiind acest act electoral a se transpune Prea Sfințitului Sinod episcopesc spre pertractare canonică și a se subșterne Maiestății Sale pentru prea grațioasa întărire. /.../;

**PROTOCOL despre ședințele sinodului eparchial din diecesa gr. or. română a Aradului, ținute în sesiunea ordinară a anului 1900**, Tipariul Tipografiei Diecesane, Arad, 1900, 194+VII p.

*/O precizare:* cu prima ședință (16/29 aprilie 1900) începea ciclul sinodal de trei ani (1900-1902)/;

*/p. 3-12/:* *Ședința I.* S-a ținut în Arad la 16/29 Aprilie 1900, la orele 12 a. m. Președinte: Prea Sfinția Sa Domnul episcop diecesan Iosif Goldiș. Notariu: Dr. Alesandru Marta<sup>4</sup>;

*/p. 3-11/, Nr. 1.* Deputații sinodali, asistând mai nainte la Sfânta Liturghie și chemarea Duchului Sfânt în Biserica catedrală, la oarele 12 a. m. se întrunesc în sala seminarială, unde Prea Sfinția Sa între aclamări ocupă locul presidial și deschide sesiunea sinodală cu următoarea cuvântare: Christos a înviat ! Domnilor deputați ! Din voia Sinodului nostru eparchial și grația Maiestății Sale având eu prima dată ocasiunea de a conduce ca episcop acest venerat Sinod, în ale cărei mâni sunt puse destinele diecesei, sum în deplina conștiință a responsabilității luate asupra-mi /.../ /p. 4/ că am sacre datorințe față de marile interese ale clerului și poporului încredințat conducerii mele. /.../; și am să constat că rezultatul, după cele zece perioade sinodale [de câte trei ani, începând de la primul Sinod eparchial de la Arad, ținut în anul 1870 până la cel din anul 1900, totalizând 31 de ani] ce au expirat, nu stă în proporție cu timpul de 31 de ani, nici cu sacrificiile aduse.

Între greutățile cu cari avui a mă lupta de /.../ la începutul activității mele [în scaunul eparchial arădean, începând din august 1899], este lipsa de puteri muncitoare chiar în centru, la Consistoriul arădan, încât sunt silit a

---

<sup>4</sup> Avocatul de la Lipova, dr. Alexandru Marta era într-o strânsă legătură cu dr. Ioan Suciu, promovat precum Vasile Mangra în câmpul responsabilităților conzistoriale de la Arad; Marius Eppel, *Vasile Mangra și contemporanii săi*, studiu introductiv la volumul *Vasile Mangra, corespondență*, vol. I, Cluj-Napoca, 2007, p. 15.

repeți cuvintele Înalt Prea Sfințitului meu antecesor, pronunțate aici la începutul arhipăstoririi Sale, înainte cu 24 de ani, zicând : «Domnilor, nu am oameni !» Deci, și pentru acest interval scurt, ce era până la Sinodul ce astăzi s-a întrunit – spre a putea arăta ceva rezultat – m-am îngrijit de referenți ajutători, de fiscali [recte jurisconsulți] onorari<sup>5</sup>, secretar și canceliști, precum aceasta se va vedea din rapoartele Consistoriului arădan; [și pentru a fi explicit] aplicat-am pe aceia la cari am întâmpinat bunăvoință de a lucra în mod provisoriu, fără a îngreua budgetul Consistoriului./.../<sup>6</sup>;

/p. 5/ Dacă facem o reprivire peste trecutul sinodalității noastre de 31 de ani, trebuie să constatăm /.../ că în cele materiale – prin despărțirea și despăgubirea noastră de către sârbi, prin contribuiri anuale de suflet, prin centralizarea sesiunilor de la parochiile vacante, prin dotațiunea din partea statului și alte isvoare, de care e mult bine-meritat Înalt Prea Sfințitul meu antecesor [Ioan Mețianu, în scaunul arhieresc la Arad] – în fața lumii ne-am aranjat în mod destul de autoritativ. Dar dacă vom căuta ceva mai riguros la progresul nostru intelectual și moral, vom deveni în poziția satirului lui Isop, când la figura cea frumoasă de la modistă, văzând ceafa goală, a exclamat : «*Pulchra species, sed nullum cerebrum habet !* » /.../;

/p. 6/ Atât din contemplațiunea-mi proprie, cât și din date oficiale, de când am primit arhipăstoria acestei diecese, m-am convins despre mai multe rele ce bântuiesc tocmai pe nemijlociții conducători și păstori sufletești ai poporului; așa /de/ rele sunt, că unii preoți nu âmblă în reverenți, nu țin regulat sânta liturghie în Dumineci și sărbători, sau liturgisesc superficial, ma [*recte* dar nici] nu țin sărbătorile prescrise. Înformântarea o conced învătătorului sau cantorului după datina calvinească; nu dau învățături poporului prin predici: de unde, ca urmare naturală, se naște superstițiunea, necredința în Dumnezeu și sporirea sectei anabapțiștilor (nazarenilor sau pocăiților). Ca directori locali și naturali /aceștia/ nu se interesează de școală, a cărei urmare este influința altor elemente și graduata sporire a școalelor străine. Fără concediu părăsesc parochiile pe timp mai îndelungat. Preoții între sine și cu învățătorii trăiesc în ceartă și mulți, cu ocolirea

---

<sup>5</sup> „Tribuna Poporului”, Arad, 1900, nr. 16, p. 3: „Arad, 5 februarie 1900; Numiri. Domnii Ioan Beleş, dr. Ioan Suci, Dr. Ioan Precupaș /și/ dr. Sever Ispravnic au fost numiți advocați onorari ai venerabilului consistoriu aradan”.

<sup>6</sup> De-altfel, un exemplu în acest sens l-a constituit numirea în calitate de „referent onorar la Senatul episcopesc al Consistorului aradan”, la începutul anului 1900, fără remunerație a doctorului în drept Ioan Suci, „advocat în Arad”, persoană în care avea deplină încredere. Cf. „Tribuna Poporului”, Arad, nr. 11, p. 2. Pentru activitatea sa benevolă în cadrul Consistoriului arădean i-au fost aduse ulterior mulțumiri pe cale oficială de către însuși episcopul Ioan Iosif Goldiș. Vezi *Infra* „Protocolul /.../ 1901”, ședința a IV-a din 10/23 aprilie 1901, pagina 35, punctul 52.

Consistoriilor, caută lecuire la forurile civile; cei inferiori față de superiori /și/ cei tineri față de bătrâni nu sunt cu cuvenitul respect ș. a. Deci precum multe datini rele ale școlarilor dovedesc slăbiciunea învățătorului: așa datinele rele în popor constată slăbiciunea preotului.

Împăratul Iosif II, căruia mult îi zăcea la inimă păstoria sufletelor în țară, a zis că: «Preotul e pentru țărani totul: învățătoriu, părinte, mântuitoriu, ori – ruinătoriu».

/p. 7/ Dacă lucrarea unei armate este armonică, este pentru conducătorii ei, toți, sunt conștienți de chemare; că esită disciplină obligatoare pentru toți, de sus până jos; căci fără disciplină nu e ordine, nu e înaintare; ordinea e temelul moralului. Lipsa de disciplină e cauza tuturor relelor în orice conducere, cu atât mai ales în conducerea poporului, unde păcatele lăsării și ale facerii, deopotrivă, rod la tulpina arborelui vieții noastre bisericesti naționale. Accentuez /în mod/ deosebit decorul portului [preotes] și cele două datorințe principale: de a învăța poporul și de a administra santele Taine precum și procederea solidară în conducere, pacea și buna înțelegere între preoți și învățători. Portul preotes la o parte însemnată a clerului din districtul ambelor Consistorii e înlocuit cu cel civil în așa măsură încât unii preoți se încumetă chiar serviciul dumnezeiesc a-l face sau a se prezenta /.../ pe la superiorități fără reverendă, deși aceasta e haina cuvenită și prescrișă pentru tot preotul /.../.

/p. 8/ Din rapoartele despre starea învățământului m-am informat că unii preoți ca directori locali nu se interesează de școală, ma [dar] nici nu o cercetează, necum să o catehizeze sau cel puțin să controleze propunerea religiei.

Aici trebuie să accentuez culpabilitatea scusei [că] /”poporul nu cercetează Biserica și nu-i place a asculta predica”/ [cât] și lipsa de conștiința vocațiunii preotes, căci serviciul altarului numai combinat cu /cel/ al amvonului este complet. Serviciul divin numai atunci poate fi în adevăr edificator pentru sufletul și inima poporului dacă e însoțit de învățatură /.../.

/p. 9/ Buna conducere cu fapta și cu cuvântul sunt adevăratele mijlociri prin cari preotul poate aduce la cunoștință de Dumnezeu, cu timpul și pe cei mai îndărătnici și scăpătați oameni. /.../

/p. 10/ Avem, domnilor, școale confesionale moderne /.../; avem reuniuni învățătorești, îndreptățite de a ușura mersul învățământului poporal. Dar pe cât ne bucurăm de acestea, tot în așa măsură ne întristează nepăsarea /față/ de biserică și religiune a acelor învățători ai nostri, vari ne părăsesc și trec la stat; și /astfel/, biserica păgubită – care i-a născut și crescut – în neputința sa are numai să strige: «*Oleum et operam perdidit !*».



Este de dorit ca sfera de activitate a reuniunilor /învățătorești/ să fie sub auspiciile acestui sinod /ceva/ mai bine prescrise și controlate; ele trebuie să se rețină de la orice pas eterogen scopului lor cultural; să nu se considere pe sine ca element social deosebit, /fiind investite/ cu îndreptățirea ca să fie ca atare reprezentate în sinoade și congrese, căci statutul organic nu recunoaște decât cler și popor. La din contră, ar putea d/e/ e/xemplu/, advocații și industriașii tot asemenea să se afirme ca elemente de sine stătătoare în biserică.

În urmă, domnilor, avem în biserică noastră încă un rău foarte amenințătoriu, o lipsă mai mare decât toate, lipsa bunei înțelegeri.

Și fiindcă despre aceasta, la deschiderea sinodului nostru epschial din anul trecut [1899], încă /în calitate de/ vicariu episcopesc și președinte al Sinodului, mi-am spus vederile mele mai în detaliu: acum în urmă accentuez cu durere – că din incidentul multelor certe degenerate deja în denunțări josnice, ce duc la ruină – mi-a zis un bărbat de stat, că *nu am fi maturi pentru constituțiunea noastră bisericască atât de liberală ! Și ca un memento zic și eu, Domnilor deputați*, că un arbore, cu mult succes poate contrasta [*recte rezista*] /p. 11/ catastrofelor venite din afară, ba pe cât e clătinat mai mult de vânturi, cu atât mai adânc își plântă rădăcinile în pământ și se întărește; când însă se ivesc carii/le/ ce-l rod înăuntru, atunci arborele slăbește și prin o mică suflare a vântului e trântit la pământ și piere. /.../”

[După încheierea „alocuției de deschidere”, deputatul dr. Nicolae Oncu și-a exprimat speranța că] P. S. Sa /.../ va avea tăria și înțelepciunea de a și delătura acele rele.

/p. 11/, Nr. 2. Președintele designează de notari ad hoc pe deputații Ioan Georgia din cler, dr. Alesandru Marta și dr. George Popa dintre mireni;

/p. 11-12/, Nr. 3. „La apel/ul/ nominal, din 58 deputați își prezintă credenționalele 46 /deputați/ în persoană, opt prin încredințării lor, iar patru nu s-au insinuat. /.../ A) Deputații aleși în cercurile electorale: I. Arad, II. Radna, /p. 12/ III. Șiria, IV Giula și V Chișineu formează secția I [care în ședința de a doua zi a devenit secția a II-a] și /ii/ vor verifica pe deputații din secția II [care în ședința de a doua zi a devenit secția I]<sup>7</sup>. Actele de alegere le primește deputatul Vasilie Mangra;

---

<sup>7</sup> Se ridică o întrebare: cine a avut ideea modificării de la o zi la alta (din ședința I-a până în ziua următoare, în cadrul celei de-a doua ședințe sinodale) a numerotării celor patru secțiuni teritoriale ? Motivul pare să rezide în încercarea de a întrona o regulă: cea a asigurării imparțialității celor patru *raportori* ai comisiilor electorale din teritoriul eparhial, pe de-o parte și cea a asigurării imparțialității celor patru **primitori** – din cadrul comisiilor permanente – ai actelor de alegere din același teritoriu al eparhiei arădene. Ori

B) Deputații aleși în cercurile electorale: VI. Boroșineu [Azi Ineu], VII. Buteni, VIII. Hălmașiu, IX. Timișoara și X. Vinga formată secția II [care în ședința de a doua zi a devenit secția I] și /și/ vor verifica pe deputații din secția III [care în ședința de a doua zi a devenit secția a II-a]. Actele le primește deputatul Ioan Papp, protosincol.

C) Deputații aleși în cercurile electorale: XI. Banat-Comloș, XII. Lipova, XIII. Chiseteu, XIV. Birchiș și XV. Oradea-mare formează secția III [care în ședința de a doua zi a devenit secția a II-a] și /și vor/ pe deputații din secția IV [care în ședința de a doua zi a devenit secția a III-a]. Actele le primește deputatul Augustin Hamsea.

D) Deputații aleși în cercurile electorale: XVI. Pesteș, XVII. Tinca, XVIII. Beiuș și XX. Vașcou formează secția IV [care în ședința de a doua zi a devenit secția a III-a] și /și/ vor verifica pe deputații din secția I [care în ședința de a doua zi a devenit secția a III-a]. Actele le primește deputatul Vasiliu Papp.

/p. 13-19/ *Ședința II* s-a ținut la 17/30 aprilie 1900, orele 11 a. m. președinte: /.../episcop diecesan: Iosif Goldiș; notar: Ioan Georgia.

Nr. 6; /.../ la propunerea lui dr. Cornel Ardelean ca raportor al secțiunii I verificătoare se declară verificați pt. *cercul Boroșineului* C-tin Gurban, Georgiu Feier și /profesorul/ **Vasilie Goldiș**; pt. *cercul Butenilor*: Ioan Georgia, Nicolau Mladin și dr. Georgiu Popa; pt. *cercul Hălmașului*: Ioan Groza, Petru Truța și dr. Constantin Groza; pt. *cercul Vingei*: Ioan Papp protosincol, Vincențiu Babeș și Tit Mărgineanț<sup>8</sup>; în mod aparent inexplicabil, „actele electorale ale deputaților mireni din cercul Timișorii: Pavel Rotariu [avocat și ziarist] și George Ardelean se transpun comisiei permanente de verificare”. Ne întrebăm dacă ar fi existat un motiv de ostilitate al avocatului din Chișineu, dr. Cornel Ardelean, față de cei doi deputați sinodali timișoreni. Acest motiv trebuie căutat în atitudinea diferențiată a arădenilor în raport cu cea timișorenilor față de mai vechea propunere a bănașenilor pentru (re)înființarea episcopiei la Timișoara. Fapt este că verificarea acestor doi deputați sinodali de către comisia permanentă a fost amânată pentru ședința din ziua următoare, 18 aprilie/1 mai 1900, orele 11 a. m. [vezi „alegerea” lor, *Infra*, p. 21].

/p. 13/ „Nr. 7. Secțiunea II verificătoare, prin raportorul ei Petru Truța, propune și se declară de verificați pentru *cercul Banat-Comloșului*: Paul

---

imparțialitatea putea fi cât de cât asigurată dacă atât *raportorul* cât și **primitorul** proveneau din diferite cercuri electorale și nu ocupau funcții în cadrul organului conducător central din Arad. Vezi comentariile noastre *Infra* (în rândurile de mai jos).

<sup>8</sup> Nu este explicită *reluarea* [subl. ns.] verificării „deputaților mireni Vincențiu Babeș și Tit Mărgineanț din cercul Vingei”; vezi *Infra*, p. 13 și 22 din textul ședințelor sinodale I și III.

Miulescu; pentru cercul Lipovei: [chiar protopopul în persoană] Voicu Hamsea; pentru cercul Chizătăului: Gherasim Serb /protopopul/, dr. Iosif Gallu /membru în Camera magnaților din cadrul Parlamentului ungar/ și /profesorul de la Institutul teologic arădean/ Romul Ciorogariu; pentru cercul Birchișului: Augustin Hamsea /ieromonahul mănăstirii Hodoș-Bodrog/; pentru cercul Orăzii-mari: Toma Păcală; iar actele electorale ale deputaților: Aurel Popovici și dr. Nestor Oprean din cercul B.-Comloșului, **dr. Ioan Suciu** și Aurel Micu din cercul Lipovei, dr. Eugen Mocsonyi și dr. Alesandru Marta din cercul Birchișului; Nicolau Zigre și dr. Florian Duma din cercul Orăzii-mari se transpun comisiunii permanente de verificare.” [vezi „verificarea” acestora, *Infra*, p. 21 27];

/p. 13-14/, Nr. 8. Secțiunea a III-a verificătoare, prin raportorul ei Dr. Alesandru Marta propune și se declară /.../ verificați pentru *cercul Pesteșului* deputații Teodor Filip și Alesandru Filip; pentru cercul Tincei Nicolau Rocsin; pentru cercul Beliului Petru Sârbu; pentru cercul Beiușului Elia Moga, Paul Papp și Dimitrie Negrean; pentru cercul Vașcăului Vasilie Papp, George Lazar [avocatul mutat din Vinga la Arad dar originar din părțile Beiușului] și Dr. Gavril Cosma. Iar actele electorale ale deputaților Ioan Papp (mirean) din cercul Pesteșului; George Rocsin iun/ior/ și senior din cercul Tincei; Dr. Iustin Papp și Paul Gavriette din cercul Beliului se transpun comisiunii permanente verificătoare; [vezi „alegerea” lor, *Infra*, p. 21];

Nr. 9. Secțiunea a IV-a verificătoare prin raportorul ei Alessandru Filip propune și se declară /.../verificați pentru *cercul Aradului* Vasilie Mangra; pentru cercul Radnei [începând din 1950 cartier de pe malul drept al Mureșului, aparținând orașului Lipova], clericul Vasilie Beleş, juristul Ioan Beleş /și/ Sava Raicu, casierul *Victoriei* din Arad; pentru cercul Șiriei George Popoviciu, /ziaristul și nepotul de soră al lui Ioan Slavici/ Ioan Russu Șirianu [și învățătorul] Augustin Boțoc; pentru cercul Giulei /vicarul eparhial de la Oradea/ Vasilie Mangra, /directorul *Victoriei*/ dr. Nicolae Oncu /și avocatul din Sântana-Comlăuș/ dr. George Popoviciu; pentru cercul Chișineului /avocații/ dr. Ioan Trăilescu, Mihaiu Veliciu /și/ dr. Corneliu Ardelean. Iar actele electorale ale deputaților Romul Ciorogariu și Vasiliu Paguba /magistrat/ din cercul Aradului se transpun comisiunii permanente verificătoare; [vezi „alegerea” lor, *Infra*, p. 21];

Nr. 10. Fiind 42 deputați verificați, Sinodul se declară capace de a se constitui definitiv și a aduce concluse valide conform paragrafului 12 din Regulamentul pentru afacerile interne.

Nr. 11. Pentru combinarea biroului și a comisiunilor ședința se suspende pe 10 minute.

/p. 14/, Nr. 12. După redeschidere, la propunerea deputatului Vasilie Mangra, biroul și comisiunile se constituie astfel /distribuindu-i în fapt pe cei 42 de deputați prezenți/:

a) **biroul sinodal**: Gerasim Sârb și Ioan Georgia (din cler); Romul Ciorogariu, dr. Alesandru Marta, dr. Cornel Ardelean și dr. George Popa (mireni). De protonotariu se designează Romul Ciorogariu.

/p. 15/ b) **comisiunea organizatoare**: Vasilie Mangra, Ioan Papp (din cler); dr. Iosif Gallu, Pavel Rotariu<sup>9</sup>, dr. Nicolau Oncu și Ioan Beleş (mireni);

c) **comisiunea bisericească**: Augustin Hamsea, dr. Ioan Trăilescu (din cler), Petru Truția, Nicolau Zigre, dr. Nestor Oprean și dr. Gavril Cosma (mireni);

d) **comisiunea școlară**: Constantin Gurban, Dr. Traian Putici (din cler), **Vasilie Goldiș**, Ioan Russu-Șirianu, Augustin Boțoc /și/ Paul Gavrillette (mireni);

e) **comisiunea epitropească**: Ioan Groza, Georgiu Popoviciu (din cler), Mihaiu Veliciu, Sava Raicu, dr. Florian Duma și **dr. Ioan Suciu** (mireni);

f) **comisiunea verificatoare**: Paul Miulescu (din cler), George Lazar, Vasilie Paguba<sup>10</sup> (mireni, ambii având pregătire juridică);

g) **comisiunea petiționară**: Vasilie Papp (din cler), dr. George Popoviciu, Nicolau Mladin (mireni);

h) **comisiunea bugetară**: Vasilie Beleş (din cler), dr. Constantin Groza, Aurel Petrovici (mireni). /.../;

/p. 15-18/, Nr. 13. Înaltul Presidiu prezintă următoarele esibite: /.../ [în speță, rapoarte de senat, rapoarte conzistoriale, un *rațiociniu* al fondului despărțirii ierarhice a comunelor mixte și o serie de rugări, în total 42 de *esibite*]; /.../;

/p. 17/, Nr. 13 /subpunctul/ hh): [redăm cu titlu de exemplu un singur subpunct referitor la unul dintre ultimele procese verbale privind despărțirea ierarhică de greco-ortodoxii de expresie slavono-sârbă] Rugarea preotului Moise Babescu din Fenlac pentru escontestarea speselor avute în procesul de despărțire ierarhică; /.../ [pentru urmărirea rezolvării acestui caz în cadrul acestui sinod eparhial, vezi *Infra*, punctul 48 privitor la activitatea comisiei petiționare, subpunctul marcat cu litera v) al ședinței a VII-a sinodale din data de 20 aprilie/3 mai 1900 dupăcum urmează]: Rugarea preotului Moise Babescu din Fenlac pentru rebonificarea speselor avute cu despărțirea

---

<sup>9</sup> Avocatul și ziaristul timișorean Pavel Rotariu a avut rolul de raportor al „comisiunii organizatoare” în cadrul ședinței a IV; vezi *Infra*, p. 22-24, nr. 26 de pe ordinea de zi a ședinței a IV-a a Protocolului sinodal pe anul 1900.

<sup>10</sup> Judecătorul Vasile Pagubă era socrul avocatului dr. Ioan Suciu din Arad.

ierarhică de cătră sârbi se transpune Consistoriului arădan spre rezolvire<sup>11</sup>;  
/.../;

/p. 19/, Nr. 17. Înaltul Presidiu presintă renunțarea la mandatul de deputat sinodal a d-lui Vincețiu Babeș. Se presintă comisiunii verificătoare. /.../;

/p. 20-22/ *Ședința a III-a /.../, 18 aprilie/ 1 mai 1900, la orele 11 a. m. /.../*;  
notariu: Gerasim Sârb; [spre exemplu, la punctele de pe ordinea de zi nr. 19-23 erau menționate în rezumat lectură și autentificările protocoalelor ședințelor I și II; de asemenea, erau prezentate în continuare o serie de „socoți”, rapoarte, „proiectul de buget al Consistoriului orădan pe anul 1900”, patru petițiuni și o propunere konzistorială]; /.../;

/p. 22/, Nr. 24 /.../ i) în sfârșit, alegerea deputaților mireni Vincețiu Babeș și Tit Mărgineanț din cercul Vingei: se verifică. /.../; [vezi *Infra*, punctul următor 25 al ședinței de după amiază];

/p. 22-25/, *Ședința a IV-a /.../ 18 aprilie/ 1 mai 1900 la orele 4 d. m.; /.../*;  
notari: dr. Corneliu Ardelean și dr. Georgiu Popa;

/p. 22/, Nr. 25. Înaltul Presidiu presintă [renunțarea] deputatului sinodal Vincețiu Babeș, ales în cercul electoral al Vingei și, la propunerea deputatului dr. Nicolau Oncu, abdicarea cu regret se ia la cunoștință [urmând o altă alegere în locul aceluia];

/p. 22-24/, Nr. 26. Comisiunea organizatoare, prin raportorul Pavel Rotariu, cetesce raportul general al Consistoriului plenar din Arad /iar/ Sinodul îl primesce de basă a desbaterilor.

/p. 23/, 1) la punctul I din raport, Sinodul cu bucurie și însuflețire ia act despre alegerea, întărirea și instalarea P. S. Sale Domnului Iosif Goldiș în scaunul episcopesc al diecesei /.../. Totodată îndatorează Consistoriul arădan să tipărească protocolul sinodului electoral din anul trecut. [Așa s-a și întâmplat. Datarea „1900” de pe coperta volumului Protocolului sinodal desfășurat în primăvara anului 1899 o invederează.

[*Comentariu*: Întârzierea tipării are o explicație în tensiunile dintre cele două facțiuni, cea reformatoare, câștigătoare prin alegerea noului episcop în persoana lui Iosif Goldiș (adeptă a activismului politic românesc) și cea perdantă, din jurul mitropolitului Ioan Mețianu (încremenită în linia pasivismului parlamentar)].

/p. 23/, 3) la punctul V. din raport /cel al comisiei organizatoare –n. n./, relativ la dotațiunea preoțimei, Sinodul luând act despre apropiata activare a

---

<sup>11</sup> „Indicele actelor și a concluserilor Sinodului eparhial din Arad în sesiunea ordinară a anului 1900” de la anexa acestui volum, cuprinzând VII pagini, nu redă decât „numărul protocolar” structurat pe cele XIX capitole. În volumele anuale ulterioare ale Protocoalelor sinodale arădene apar trimiteri la Arhiva Centrului eparhial în dreptul Rapoartelor konzistoriale tipărite în aceste Protocoale anuale.

acestor dispozițiuni legale, /.../ recunoaște cu plăcere intențiunile curate în executivă a Înalțului Guvern al Maestății Sale [în persoana împăratului Franz Iosef al Austro-Ungariei, rege al Ungariei]. /.../;

/p. 23-24/, 5) la punctul XV din raport /.../ Sinodul apreciind intențiunile Consistoriului stabilește ca numărul asesorilor onorari la Consistoriul din Arad să fie de 12 împreună cu asesorul-referent /.../ [cu condiția] ca în decursul anului viitoriu să redigeze un regulament pentru afacerile interne, pe care să-l pună imediat în praxă și să-l subștearnă proximalului Sinod eparchial pentru aprobare. /.../.

/p. 25-30/, Ședința V /.../.19 aprilie/2 maiu 1900, la oarele 3 d. m. /.../ notariu: Dr. George Popa /.../.

/p. 25/, Nr. 31, a) Rugarea parochului Andrei Vățan din Baia [din teritoriul protopopiatului Radna] pentru întervenire la forurile administrative în cauza încasării cultului de acolo;

/p. 25/, Nr. 32, c) Rugarea lui Ioan Moldovan pentru candidare la postul de referent la senatul episcopesc, eventual /pentru/ pensionare.

/p. 26/, d) Rugarea lui Georgiu Popoviciu din Șiclău pentru de a fi candidat la postul de asesor referent în senatul episcopesc, ori școlar;

/p. 26/, e) Rugarea lui Teodor Papp din Arad pentru a fi aplicat în Consistoriu /.../;

/p. 26-27/, Nr. 34. [urmează un atac la implicarea teatrală iresponsabilă a protopopului Lipovei, Voicu Hamsea prin interpelarea deputatului **dr. Ioan Suciu**<sup>12</sup>, făcută în stilul său direct, în cele patru puncte detaliate mai jos]:

a) Aveți Prea Sfinția Voastră cunoștință despre Reprezențațiunile teatrale împreunate cu joc (dans) ce s-au aranjat /.../ în anul trecut (1899) și în anul curent, în a 2-a zi a sfintelor Pasci în Lipova cu elevii și elevele școlii române confesionale din Lipova sub conducerea învățătorilor locali și cu scirea, dacă nu sub patronagiul D-lui protopop Voicu Hamsea, cari reprezentațiuni au de obiect: *Patimile, moartea și învierea lui Isus Cristos*, piesă teatrală în 5 acte ?

b) Aflați Prea Sfinția Voastră de admisibil ca concepute atât de creștinesci, ca patimile, moartea, învierea Mântuitorului nostru să fie interpretate de pe bină, în locuri publice – unde publicul mănâncă și bea – prin prunci și fete de 8-12 ani, mascați primitiv și învăluți în lepedee, prunci a/le/ căror

---

<sup>12</sup> **Vasile Goldiș** – care avea, de bună seamă, un termen de comparație pentru a aprecia calitatea și locul adecvat al prestării teatrului popular religios, prestat de către adulți în mod tradițional în lumea germanofonă – fiind prezent în vacanțele școlare împreună cu soția sa în orașul Lipova cât și la Băile omonime din apropiere, îi semnalase prietenului său de-o viață (începând din primul an de gimnaziu la Arad) împrejurările improprie ale desfășurării piesei religioase cu subiect creștin în Lipova anului 1899.

încercări primitive și stângace în rolurile de Isus, Maria, mama lui Isus, Îngerul, Maria Magdalena, Pilat și Caiafa, în loc de a/-i/ înălța pe ascultători, nu pot decât să le provo/a/ce zimbet pe buze, iar întreaga /p. 27/ reprezentațiune nu poate decât să reiasă cu oareșcare profanare a mărețelor patimi ale Mântuitorului nostru ?

c) În general, aflați Prea Sfinția Voastră de admisibil ca elevii și elevele din școalele elementare să joace piese teatrale în locuri publice, piese lungi de 5 acte, a căror studiere recere timp de mai multe săptămâni, sub care vreme e natural că se negliă obiectele de învățământ ?

d) Sunteți Prea Sfinția Voastră decis, ori nu a lua măsurile recerute, ca atari grave inconveniențe să nu mai obvină ? [Această amplă interpelare a fost imediat transpusă „Consistoriului din Arad spre cercetare.”];

/p. 27-28/, Nr. 36: La propunerile combinate ale deputaților Romul Ciorogariu, Paul Rotariu și dr. Nicolau Oncu – după o viuă [*recte* vie] desbatere, la care iau parte deputații Vasilie Paguba, **dr. Ioan Suci** și dr. Ioan Trăilescu – sinodul aduce următorul conclud: Consistoriul /să/ se îndatoreze ca /.../ la regulamentul din 1884 pentru alegerile de deputați sinodali, să facă /.../ [proponeri] /.../ cu privire la forma și modalitățile sigilării protoalelor electorale [cât] și cu privire la măsurile de disciplinare a acelor factori [umani] cari sunt și trebuie să fie responsabili atât pentru defectele formale cât și pentru neobservarea dispozițiunilor regulamentare privitoare la alegeri, fie acele/a/ provenite din nesciință sau rea voință.

/p. 28/, Nr. 37. Din cauza /anchetării/ alegerii deputatului mirenesc din anul trecut /1899/ în cercul Lipovei /.../ raportorul comisiunei verificătoare, George Lazar, propune iar sinodul decide sistarea afacerii deoarece perioada a expirat și cauza a devenit fără obiect.

/p. 28/, Nr. 39. În desbaterea specială, sinodul, la propunerea raportorului: a) Punctul 1, /este/ referitor la întregirea dotațiunei preoțești din vistieria statului; /.../ Punctul 5, /este cel/ în care se notifică apropiata rezolvire favorabilă a afacerii Prea Cuvioșiei Sale protosincol profesor Vasilie Mangra; /.../;

/p. 28/, Nr. 39 /.../ Punctul 8, /este cel/ în care se relatează despre tipărirea, promulgarea și punerea /.../ în aplicare a statutelor fondului preoțesc, votate de sinod în anul trecut; /.../;

/p. 30/, Nr. 39 /.../ e) La punctul XI referitoriu la dăruirile făcute de credincioși bisericilor și instituțiunilor ei: Sinodul își exprimă recunoscința față de marimonioșii dăruitori. [vezi lista nominală între paginile 116-124 ale acestui Protocol];

/p. 31-33/, *Ședința VI s-a ținut în 20 aprilie/3 maiu 1900* la orele 10 a. m. /.../ Notariu: Gerasim Sârb. Nr. 40 /.../; 41 /.../; 42 /.../;

/p. 32-33/, Nr. 43. /.../ [privind raportul] comisiunii școlare din Arad, raportorul **Vasilie Goldiș** cetesce atât raportul general al Consistoriului arădan /.../ cât și raportul general al Consistoriului orădan /.../; Dr. Nicolau Oncu ca membru al sinodului /.../ face elogioase aprecieri formei și cuprinsului în care se presintă anume raportul din Arad /.../; în desbaterea specială raportorul **Vasilie Goldiș** constată, atât din vorbirea de deschidere a P. S. Sale Domnului Episcop, precum și din raportul senatului școlar arădan, că multe neajunsuri ale școalelor noastre confesionale isviresc din neînțelegerile ce există între preoți și învățători, cari tocmai /ei/ ar fi chemați ca prin bună înțelegere și în armonie împreună să promoveze binele învățământului nostru confesional.

Sinodul îndrumă Consistoriile din Arad și din Oradea-mare să ceară de la toți protopresviterii rapoarte amănunțite despre relațiunile dintre preoți și învățători /.../;

/p. 33-39/, *Ședința VII s-a ținut în 20 aprilie/ 3 maiu 1900* la oarele 4 d. m. /.../; notar: Ioan Georgia /.../;

/p. 33-34/, Nr. 45 b) [sinodul pretindea ca învățătorii să se adreseze exclusiv prin intermediul Consistoriului cu cereri la ministerul de resort];

/p. 34/, c) relativ la școala de fete cu internat din Arad: Sinodul /.../ invita totodată Consistoriul să încerce schimbarea edificiului școlar /.../ și să faciliteze calificarea de învățătoare a acelor eleve cari doresc a se dedica carierei învățătoarești /.../;

/p. 34/, d) Sinodul ia cu cea mai mare bucurie la cunoștință sfințirea și /.../activarea internatului gr/eco/ or/todox/ de băeți, ce s-a înființat pe lângă gimnasiul român gr/eco/ cath/olic/ din Beiuș /.../;

/p. 34/, f) Cu privire la activitatea Reuniunilor învățătoarești: Sinodul invita Consistoriul din Arad să urgențeze constituirea reuniunii învățătorilor din părțile bănățene /.../;

/p. 35/, g) Cu privire la ospitarea [*recte* ospitalitatea] unor învățători la alți învățători: Sinodul invită ambele Consistoare /.../ ca fiecărui învățător să i se deie cel puțin odată la trei ani ovasiune a participa în societatea inspectorilor de școale la esamenele școlare din tractul său;

/p. 35/, h) Cu referință la deplinirea stațiunilor învățătoarești de prin comunele mai sărace, având în vedere că acele posturi nici după mai mulți ani nu se pot deplini din lipsă de recurenți /.../ Sinodul, la propunerea comisiunii școlare: invită Consistoriul arădan ca la oferirea locurilor gratuite în alumneul [internatul] diecesan să/i/ aibă în vedere cu deosebire pe recurenții de prin comunele mai sărace ale eparchiei, unde numai cu greu se pot îndeplini posturile învățătoarești;



/p. 35/, i) Sinodul, luând act despre pedecile instituirii comisarilor de inspecțiune școlară: îndatorează Consistoriul a executa decizia 32, lit. b din 1899;

/p. 35/, l) Cu privire la încasarea cheltuielilor de cult prin organele civile: Consistoriul e avisat ca la timp potrivit să facă noi cercări la factorii competenți;

/p. 35/, m) Institutelor de credit și economii *Victoria, Lipovana, Luceafărul* și *Mureșanul*: li se exprimă mulțumită protocolară pentru donațiunile făcute școlilor confesionale;

/p. 35-36/, n) Relativ la organizarea catedrelor de la institutul pedagogic: se decretează instituirea catedrei economice de la institutul pedagogico-teologic, iar cursul pregătitoriu să se organizeze conform scopului /.../;

/p. 36/, o) Relativ la compromisul oferit dieceselor gr. cath. Române ale Lugojului și Orăzii-mari, pentru susținerea școlilor confesionale: Sinodul regretă refuzul primit din Oradea-mare și tăcerea din Lugoj; și îndatorează Consistoriul a continua cu regularea afacerilor în comunele micste, așternând/-o/ apăsării Prea venerabilului Consistoriu metropolitan din Sibiu;

/p. 36/, p) În necs [legătură] cu rapoartele senatelor școlare /.../ la propunerea deputatului Pavel Rotariu [fiu de învățător], îmbinată cu propunerea deputatului dr. Nicolau Oncu, sinodul invită Consistoarele eparchiale să inițieze cu tot zelul și cu toată energia o acțiune pe teritoriul diecesei în scopul de a se înființa fonduri bisericesci cu menținerea [menirea] de a ajuta și /a/ susține școlile confesionale;

/p. 36/, Nr. 46. [Deși raportorul comisiei organizatorice, deputatul Pavel Rotariu propusese] refuzarea cererii profesorului Ioan Petran pentru socotirea timpului de serviciu de trei ani, petrecut ca profesor gimnazial în Brașov<sup>13</sup> și preot în Șiria, la fondul de pensie al profesorilor și funcționarilor diecesani /.../, la contrapropunerea deputatului Romul Ciorogariu, /cât/ și pe motivul echității și al serviciilor extraordinare prestate diecesei fără remunerațiune: Sinodul acordă profesorului Ioan Petran socotirea de trei ani la fondul de pensie al profesorilor și funcționarilor diecesani. /.../;

---

<sup>13</sup> Bănuim că Pavel Rotariu știa ceva de aducerea de către episcopul Ioan Goldiș a nepotului său, profesorul de la gimnaziul românesc din Brașov, **Vasile Goldiș**, în postul de secretar al Consistoriului arădean, în locul nedoritului secretar Ioan Legher, omul fostului episcop Ioan Meșianu. Intervențiile lui Pavel Rotariu se înscriau în punctele de vedere ale facțiunii pasiviste a bănățenilor din cadrul sinodului diecezan arădean, care era dominat de către adepții „neoactivismului” politic românesc atât în adunarea comitatensă cât și lupta electorală pentru parlamentul budapestan.

/p. 39/, Nr. 48, r) Rugarea preotului-înv/ățător/ Andrei Vațianu<sup>14</sup> din Baia, în meritul încasării speselor de cult: se transpune Consistoriului arădan spre rezolvare. /.../;

/p. 40-55/, Ședința VIII s-a ținut în 21 aprilie/4 mai 1900 la orele 9 a. m. /.../; notariu: Dr. Alesandru Marta. /.../;

/p. 40/, Nr. 50. Augustin Boțoc [învățător] face următoarea propunere: Sinodul, luând la trista cunoștință raportul inspectorului din tractul Boroșineului, îndrumă Consistorul diecesan, ca pe baza raportului să ordone/ze/ cercetare disciplinară întregului corp învățătoresc acusat /.../. Se transpune comisiunii școlare. /.../;

/p. 40/, Nr. 51. /După ce/raportorul Sava Raicu /.../ cetesce raportul senatului epitropesc al Consistoriului din Arad, Sinodul [intra] în desbatere/a/ specială a acestui raport, după se vede mai jos:

/p. 41/, Nr. 52. Intrând sinodul în desbatere specială /.../ b) la punctul 2, sinodul ia la cunoștință [nevoia încetării provizoratului funcționarilor laici de pe lângă senatul epitropesc, exprimându-și, totodată] condolița asupra morții fostului funcționar Romul Roșescu, iar chestiunea instituirii unui post stabil de referent ajutătoriu și adiunct /de/ contabil o transpune la comisiunea organizatoare [*recte* organizatorică] spre studiere și raportare.

c) la punctul 3 al raportului: sinodul îndeamnă Consistoriul a executa cu rigoare ordinațiunile anterioare pentru achitarea contribuțiilor publice din partea preoției.

d) Punctul 4 al raportului relativ la investirea capitalelor parohiale în realități: se ia la cunoștință.

e) La punctul 5 /sinodul atrăgea atenția protopopului Aradului, Moise Bocșan că/ nu a dat nici un raport /.../.

f) La punctul 6, relativ la preliminarele bisericesci, culturale și fundamentale comisiunea propune a se lua măsuri coercitive contra neglijențelor /.../.

/p. 42/ g) Punctul 7 al raportului despre asigurarea obligațiilor fondurilor bisericesci, școlare și fundamentale de prin parohii: sinodul îl ia la cunoștință.

h) La punctul 8 din raport, despre ștergerea sumelor /care nu pot fi încasate/comisiunea propune iar sinodul ia la cunoștință cu observarea că conspectul sumelor acestora nefiind destul de clar, să poftască Ven/erabilul/ Consistor, ca pe viitor sumele deja șterse și cele propuse spre ștergere să se pună în grupuri separate. /.../;

---

<sup>14</sup> În scurtă vreme acesta avea să ajungă preot în Arad ca apoi, după decesul protei Vasile Beleş (în 1917) să ocupe scaunul protopopesc al Aradului până la moartea sa în anul 1940.

/p. 49/, Nr. 54: Comisiunea epitropească [semnala] că Ven/erabilul/ Consistoriu n-a satisfăcut [cerințelor] concluser nr. 54/1898 [paragraful XXI], p. 2 și nr. 51/1899 [paragraful XXII] /în legătură cu care nu a făcut raport, urmând/ să facă raport pe sesiunea viitoare.

/p. 50/ Referitoriu la Rațiociniul fundațiunii Ioan Mețian pentru ajutorarea bisericilor sărace, considerând că averea acestui fond constă [de-asemenea] și din *Tipografia diecesană* cu toate ajustamentele și pretensiunile ei active, considerând că valoarea reală a acestei fundațiuni numai după ce se va întâmpla licvidarea în sensul conclusului 49 din 1899 se va ști /.../, sinodul decide la rațiociniul acestei fundațiuni să se restituie Ven/erabilului/ Consistoriu [pentru a fi prezentată în sesiunea de anul viitor].

/p. 51/, Nr. 55 /.../ deputatul Augustin Hamsea susține că socioțile sântei mănăstiri sunt redigiate în sensul declaratoriului Illiric. Deputații Mihai Veliciu și Vasile Mangra susțin pe baza statutului organic, că mănăstirea are a-și da socioțile provăzute cu documente. /.../ Sinodul /.../ îndrumă Consistoriul [să prezinte socioțile anilor 1899 și 1900 în sesiunea viitoare].

/p. 54-55/, Nr. 65 /.../ socioțile fundațiunii *Zsiga* de la Oradea-mare erau restante din anii 1896/1897.

/p. 55-59/ *Ședința IX /.../21 aprilie/4maiu 1900* la oarele 4 d. m.; notariu: Dr. Corneliu Ardelean /.../;

/p. 56/, Nr. 67. Deputatul Ioan Russu Șirianu [face referire la cumulul celor „două posturi incompatibile” ale „P. Cuv. Sa/le”] /.../ archimandritul Augustin Hamsea [presupusul fiu al fostului episcop Ioan Mețianu], director al institutului teologico-pedagogic din Arad este în același timp și egumen al sfintei mănăstiri Hodoș-Bodrog; vezi răspunsul episcopului Ioan Goldiș, la poz. Nr. 81, *infra*, p. 61 cât și interpelarea **dr. Ioan Suci** (p. 61-62);

/p. 56-57/, Nr. 68. Protopopul Gerasim Sârb /propune/: Venerabilul Consistoriu disesan /.../ să tipărească într-o carte /.../ toate conclusele sinodale începând de la introducerea statutului organic în viață /.../ spre a sci să se conformeze în casuri concrete, atât oficiile protopresbiterale, cât și cele parohiale, când e vorba de a-și împlini cum se cade agendele lor [multe dintre acestea având] lipsă de arhivă /.../;

/p. 57/, nr. 69 /.../ Raportul comisiunei epitropesci prin raportorul **dr. Ioan Suci** /.../ la raportul special al senatului epitropesc de la Consistoriul din Arad constată că: a) Conclusul nr. 63/1899 s-a executat /.../; c) Comuna bisericească din Jadani a solvit toate interesele restante pentru Vasa Bugariu, rămâind datoare numai cu capitalul de 200 fl. /.../;

/p. 57/, nr. 71. Față de cererea Ven. Consistoriu eparchial arădan pentru /.../ edificarea din nou ori renovarea localităților [*recte* încăperilor] consistoriale /.../ comisiunea propune autorisarea; iar la contra-propunerea deputatului

Vasilie Mangra, sinodul decide ca Consistoriul /să prezinte/ planul de zidire și preliminarul speșelor [în sinodul din anul viitor];  
/p. 58/, Nr. 72. /.../ stadiul licvidării restanțelor tasului II și III [trebuia continuat pe linie consistorială];  
/p. 58/, Nr. 73. La raportul special al Consistoriului din Arad /.../ 1. se aprobă dispozițiunea rectificării cărților funduale /.../ [decretându-se] estinderea ei asupra tuturor parochiilor /.../; 2. Porțiunile de pământ primite cu ocaziunea segregării islazului și comasării pământurilor pe sama bisericilor, parochiilor și școalelor confesionale să se transcrie corect pe numele lor.  
3. În parochiile unde cu banii bisericii se edifică școale confesionale, aceste/a/ să se transcrie pe numele bisericii cu drept de proprietate. 4. În cas de lipsă să se ceară întervenirea măritului Congres.  
/p. 58/, Nr. 74. Comisiunea /de scontrare/ relatează asupra raportului comisiunii sinodale de control precum și asupra observărilor /făcute de către/ Consistoriul din Arad /.../;  
/p. 58-59/, Nr. 75. Comisiunea /.../ comunică [acestui] Sinod rațiociniul fondului comunelor micste [primită din partea mitropolitului „Ioan Mețianu, în calitate de președinte al Delegațiunii”];  
/p. 59/, Nr. 76. Comisiunea prezentează proiectul de buget pentru Consistoriul din Arad și Oradea-mare pe anul 1900; și la propunerea /acesteia enunță următorul/ conclus: Consistoarele se obligă ca în viitor să arate la compunerea bugetului din punct în punct, cum s-a cheltuit suma preliminară.  
/p. 59/, Nr. 77. **Dr. Ioan Suci** propune să se întrerupă raportarea comisiunilor și să se pună la ordinea zilei alegerea de vicariu episcopesc și președinte la Consistoriul din Oradea-mare și restaurarea Consistoarelor.  
/p. 60-72/, *Ședința X* s-a ținut în 22 aprilie/5 maiu 1900, la orele 10 a. m. Președinte /.../ *Iosif Goldiș*; notar: dr. George Popa.  
Nr. 78. Se cetesce protocolul ședinței VIII și se autenti/fi/că.  
Nr. 79. /.../ b) Rugarea credincioșilor Ioan Ristin și /con/soții din Fenlac pentru sanarea mai multor rele ivite în comuna lor și permiterea /.../ concursului pentru îndeplinirea posturilor învățătoarești; se predau comisiunei petiționare;  
Nr. 80. /Conform propunerii deputatului dr. Nestor Oprean/ Sinodul enunță drept conclus propunerea /ca / excepționalmente a se abate de la dispozițiunile paragrafului 16 [care prevede ipotecarea] /fiind vorba despre dispozițiuni/ a[le] regulamentului pentru manipularea și administrarea fondurilor și fundațiunilor eparchiale la acordarea de împrumuturi comunelor noastre bisericesti spre scopuri bisericesti [cu fațete] culturale;

/p. 61-62/, Nr. 81. La interpelarea deputatului Ioan Russu Șirianu [din ședința de ieri după amiază] P/rea/ S/finția/ Sa [episcopul Iosif Goldiș] dă următorul răspuns: Am cerut /explicații/ și P/rea/ C/uvioșia/ Sa archimandritul Augustin Hamsea mi-a dat explicațiuni în afacerea sulevată și după /a sa/ părere, n-ar esista caz de incompatibilitate; și /de-asemenea/ este cu atât mai puțin dispus a se despărți de unul oare-care dintre aceste două posturi, /cu atât mai mult/ cu cât nu le-a căutat, ci /i/ s-au oferit. [De parcă ceilalți deputați nu ar fi fost încunoștințați de părtinirea de care afirmativul nepot al lui Ioan Mețianu, care era chiar Augustin Hamsea, se bucurase timp de două decenii]. /.../. Deliberând Sinodul asupra afacerii, la propunerea lui **dr. Ioan Suci**, enunță: Chestia de incompatibilitate a P. C. Sale D-lui Augustin Hamsea se concrede P. S. Sale Domnului Episcop diecesan pentru a o rezolva conform dispozițiilor canonice în partea ei monachală și a ordinei de serviciu în seminarium, /astfel/ ca nici ordinea canonică, nici /cea/ a învățământului, să nu fie călcate și a face la sesiunea procsimă raport despre arangiamentul făcut. /.../;

/p. 62/, Nr. 83. Aceeași comisiune /epitropească/ raportează cum că /i/eri după ameză a scontrat cassa consistorială și hârțile de valoare; și aflând în ordine atât numărariul cât și toate valorile conform registrului de casă încheiat și subscris de /cătore/ comisiune, la propunerea comisiunii: Sinodul ia la cunoscință acest raport, totodată îndatorează comisiunea epitropească, ca pe viitoriu să se întrunească cu 3 zile înainte de sinod pentru pregătirea materialului.

Nr. 84. La propunerea aceleiași comisiuni episcopesci: Sinodul alege cu unanimitate pe deputații Georgiu Popoviciu protopop, Tit Mărgineanț și **dr. Ioan Suci** de membri în comisiunea sinodală de control pe noul period de trei ani [1900-1902].

/p. 62-63/, Nr. 85. Relativ la propunerea deputatului Augustin Boțoc de sub N-rul 50 [vezi *Supra* p. 40], comisiunea școlară propune și sinodul enunță: Deoarece, după informațiunile oficioase s-a constatat că aserțiunile protopresviterului inspector școlar Constantin Gurban asupra corpului învățătoresc din tractul Boroșineului [azi Ineu] sunt cuprinse în raportul general și, ca atare, nu au fost cercetate de către Consistoriu, actul respectiv dimpreună cu propunerea deputatului Augustin Boțoc se transpun Consistoriului arădan spre competentă rezolvare.

/p. 63/, nr. 86. Urmează raportul comisiunii petiționare. Raportor: dr. George Popoviciu;

a) Rugarea comunei bisericesci Veherd, ca să fie autorisată a esmite o colectă în toată diecesa în scopul edificării școalei confesionale de acolo, se încuvințează;

b) Cererea învățătorului Aurel Lepa și /cea a lui/ Iosif Popa din Fibiș se transpune Consistoriului arădan spre rezolvare;

c) Cererea credincioșilor din Fenlac, Ioan Ristin și /con/soții se transpune Consistoriului arădan pentru rezolvare.

/p. 63/ Nr. 87. În afacerea sectelor religioase de pe teritoriul ambelor Consistoare, comisiunea bisericească prin raportorul dr. Ioan Trăilescu propune iar sinodul decide /.../ Consistoarele /.../ să facă procsimului sinod raport amănunțit despre lățirea sectelor precum și [o] propunere concretă referitoriu la pașii ce sunt a se întreprinde.

/p. 63-64/, Nr. 88. Raportul comisiunii organizatoare asupra propunerii Consistoriului din Arad de a se institui un referinte ajutătoriu pe lângă senatul epitropesc și un adjunct-contabil ca ajutătoriu lângă controlorul-contabil, prin raportorul ei Dr. Nicolau Oncu, propune iar sinodul decide: /.../ până la regularea definitivă a reorganizării sau /a/ întregirii personalului de funcționari la senatul epitropesc, sinodul autorisează Consistoriul din Arad să instituească în mod provizoriu câte un ajutătoriu, atât pe lângă asesorul-referent cât și pe lângă contabilul-controlor, susținându-și Sinodul dreptul de a se pronunța definitiv la timpul său asupra organizațiunei contemplate de /cătore/ venerabilul Consistoriu.

/p. 64-72/, Nr. 89. /.../ Domnul Episcop Iosif Goldiș ca președinte anunță că la ordinea zilei urmează alegerile și anume: a) împlinirea postului de vicariu episcopesc și președinte al Consistoriului din Oradea-mare /.../; b) alegerea asesorilor consistoriali în senatul școlar și /cel/ epitropesc la Consistoriul din Arad în număr de câte 12; c) Completarea numărului asesorilor consistoriali onorari în senatul strâns bisericesc al Consistoriului arădan la 12 prin alegerea a lor 3 asesori în senatul strâns bisericesc al Consistoriului din Arad<sup>15</sup>; d) /idem/ câte 9 asesori consistoriali la senatul școlar și epitropesc al Consistoriului din Oradea-mare; e) Completarea numărului asesorilor onorari în senatul strâns bisericesc al Consistoriului din Oradea-mare prin alegerea a lor 2 asesori.

[La propunerea deputatului sinodal Romul Ciorogariu pentru alegerea a „trei comisiuni de scrutinare”, au fost aleși următorii:] I. Pentru scrutinarea alegerii de vicariu /la Oradea/: Ioan Groza, **dr. Ioan Suci** și Sava Raicu. II. Pentru scrutinarea alegerilor la Consistoriul din Arad /.../: Toma Păcală, Dr. Gavril Cosma și Mihai Veliciu. III. Pentru scrutinarea alegerilor la

---

<sup>15</sup> Eroarea tipografică de la pagina 64 ar fi trebuit corectată deoarece pe paginile 66 și 68 se vede că era vorba doar de trei asesori onorari în componența senatului bisericesc. Dealtfel Vasile Mangra îl înlocuise începând din 10/22 decembrie 1900 pe „asesorul /.../ referent, Prea Onoratul Domn Ignatie Papp /.../ suferind”; Cf. *Vasile Mangra, corespondență*, vol. I, Cluj-Napoca, 2007, p. 451: Iosif Goldiș către Vasile Mangra, 9/21 dec. 1900.

Consistoriul din Oradea-mare pe: George Popoviciu, Petru Truția și Dr. Nestor Oprean. /.../;

/p. 65-66/, /.../ Comisiunea I /.../ raportează că s-au dat 50 voturi de tot, dintre care /.../ protosincelul profesor de teologie Vasile Mangra [obținuse] 30 de voturi, /iar/ celelalte 20 de buletine predate au fost „albe”/;

/p. 68/ , /.../ Înaltul Presidiu declară de aleși: I. Pentru Consistoriul din Arad, A) *În senatul bisericesc* de asesori onorari pe: Vasile Mangra, Dr. Ioan Trăilescu și Gerasim Sârb /.../; B) *În senatul școlar*, de referent ordinar pe Romul Ciorogariu<sup>16</sup>, /iar/ de asesori onorari pe: Ioan Petran, Traian Vațian<sup>17</sup>, Augustin Beleş, Adam Rosa, Paul Rotariu, dr. Nestor Oprean, Augustin Boțoc, Stefan Antonescu, Aurel Petrovici, George Feier și George Lazar.

/p. 69/ C) *În senatul episcopesc*, de asesor-referent ordinar pe: Gerasim Serb [recte Gherasim Șerb] (din Pil)<sup>18</sup> /iar/ de asesori onorari pe: Dionisie Popoviciu, Paul Tempea, Iancu Ștefănuț /din Mândruloc/, Vasiliu Olariu, dr. Nicolau Oncu, Emanuil Ungureanu /avocatul din Timișoara/, dr. Ioan Suciuc, Petru Truția, Sava Raicu, George Purcariu și Ioan Moldovan. /.../;

/p. 71-72/, 2) Pentru Consistoriul din Oradea-mare, A) *În senatul bisericesc, de asesori onorari*: Vasiliu Papp (Topa sup.) și Andrei Horvath<sup>19</sup> /.../; B) *În senatul școlar*, de asesori onorari: Ioan Teorean, Ștefan Domocoș, George Dudulescu, Teodor Lazar, Nicolau Zigre, dr. Florian Duma, dr. Atanasiu /Marian/ Marianescu [recte Marienescu], Paul Gavrilette și dr. Nicolau Popoviciu; C) *În senatul episcopesc*, de asesori onorari: Petru Ciuhandu, Mochiu Vancea, Iosif Moldovan, Dimitru Negrean, Nicolau Papp, Paul Făssie, Paul Papp, Ioan Glițe și dr. Iustin Papp. /.../;

---

<sup>16</sup> Vechiul prieten al lui Vasile Mangra din perioada Memorandului și cea legată de înființarea „Tribunei Poporului” în Arad, începând din anul 1897; Cf. *Vasile Mangra, corespondență*, vol. I, Cluj-Napoca, 2007, p. 218: „Vasile Mangra către Roman /Romul/ Ciorogariu, Arad, 18/31 oct. 1900”.

<sup>17</sup> Cel care a adăpostit tipografia în locuința cumpărată pe locul viitorului sediu al cotidianului „Tribuna”, începând din anul 1903; Cf. Complexul muzeal Arad, Fișa analitică de evidență a „Palatului Trbunei”, la rubrica referitoare la succesiunea proprietarilor.

<sup>18</sup> Vechiul prieten al lui Vasile Mangra și corespondent al lui Ioan Slavici, de pe vremea practicii notariale, Gherasim Serb (Șerb) rămăsese notar în satul Pil /Pilu Mare/ (azi Pilu) până în momentul mutării sale în orașul Arad în jurul anului 1900. Vezi *Vasile Mangra, corespondență*, vol. I, Cluj-Napoca, 2007, p. 111: „Vasile Mangra către [Eugen Brote], Arad, 11/23 1894 (menționăm că pronumele său corect era Gherasim).

<sup>19</sup> Fratele profesorului de literatură Dimitrie Horvath, fost cadru didactic la Institutul teologic-pedagogic ortodox român din Arad pe timpul episcopului Ioan Mețianu, din cauza căruia a trebuit să plece de acolo. Tot atunci profesorul și directorul Institutului teologic-pedagogic, Ioan Iosif Goldiș a fost nevoit să plece de la direcțiune.

/p. 72-78/, *Ședința XI. S-a ținut în 22 aprilie/5 maiu 1900* la orele 4 d. m. /.../; Notariu: Gerasim Sârb;

/p. 72-73/, Nr. 90. Înainte de a trece la ordinea zilei, deputatul Toma Pacala [*recte* Păcală] /.../ [propunea reluarea discuției asupra „socoților” restante de trei ani ale „senatului fundațiunii Zsiga din Oradea-mare”; au luat cuvântul deputații „Georgiu Popovici din Șiria, **V. Goldiș**, Nicolae Zigre, Dr. Nicolae Oncu și Mihaiu Veliciu – la propunerea contrară a deputatului **dr. Ioan Suciu**<sup>20</sup> -] Sinodul trece la ordinea zilei.

/p. 73-74/, Nr. 91 /.../ raportul senatului epitropesc al Consistoriului din Arad înafacerea de asigurare și reasigurare a edificiilor diecesane și parohiale pe anul 1899. /.../sinodul invita pe Ven. Consistoriu /.../ să trakteze din nou chestia /.../ pe sesiunea procsimă /.../, [prezentând] un raport special și eventual un nou contract de reasigurare pentru studiu și reaprobare.

/p. 74-75/, Nr. 92. Venind la ordinea zilei raportul delegației congresuale /.../ /referitor la/ spesele și, peste tot, la sumele erogate [extrase] din fondul pentru despărțirea ierarhică, la propunerea comisiunii organizatoare, prezentată prin raportorul dr. Nicolae Oncu, Sinodul aduce următorul decis: /.../ sumele anticipate [împrumutate] de aici și din alte fonduri spre scopul despărțirii ierarhice /.../ să se restituie fondului din care au fost anticipate. /.../;

/p. 75-77/, Nr. 93. Tot asemenea dr. Nicolau Oncu, raportorul comisiunii organizatoare, prezentând raportul senatului epitropesc de la Consistoriul din Arad despre edificarea și înactivarea [punerea în funcțiune a] internatului diecesan din Beiuș /.../ [sinodul] alege din sânul său o comisiune sinodală constătătoare din deputații dr. Nicolau Oncu, Romul Ciorogariu, Nicolau Zigre, Ioan Papp protosincol și dr. Gavril Cosma [care] pe lângă /un/ raport special să prezenteze /.../ un proiect /.../ [privind adminstrarea și organizarea] internă a internatului.

/p. 77-78/, Nr. 94. Asupra raportului special al senatului epitropesc din Arad, prezentat în urma concludului sinodal Nr. 68/1899, [totodată] ascultând esposițiunile făcute de dr. Nicolau Oncu, raportorul comisiunii orgănisătoare și în conformitate cu propunerea acestei comisiuni: Sinodul, /.../ având în vedere marea importanță de organizare definitivă atât la Consistoriu cât și eventualminte la institutul teologic-pedagogic /.../ [legate de salariile și banii de „cuartir” a profesorilor și a fubctionarilor consistoriali], designează spre acest scop comisiunea sinodală de 5, aleasă deja prin concludul anterior /.../ să elaboreze [un proiect adecvat].

---

<sup>20</sup> Lipsește menționarea obiecțiunii făcută de către dr. Ioan Suciu.



/p. 78/, Nr. 95. Comisiunea epitropească prin raportorul /ei/, **dr. Ioan Suciu**, pe baza actelor și /a/ cifrelor desfășoară înaintea [*recte* în fața] sinodului /faptul/ că Ven/erabilul Consistoriu din Arad de un șir întreg de ani /.../ a pestrecut [depășit] limitele bugetare, erogând [extrăgând] an de an considerabile sume peste cifrele prevăzute în buget de cătră acest sinod, în urma cărei proceduri, apoi s-a descoperit în fonduri o lipsă latentă în sumă rotundă de 25.000 fl/orini/. [La bază se afla raportul preliminar al Dr-ului Nicolau Oncu]. /.../. Sinodul, ținând seamă de echilibrarea bugetului /a hotărât ca/ din venitele fondului bisericesc și ale fondului școlar începând din anul curent, afară de /cele/ 60% deja stabilite, să prelimineze încă 30% pe mai mulți ani consecutivi, până la stingerea definitivă a acestui deficit /.../;

/p. 78-83/, Nr. 96. Se readuce la ordinea zilei bugetul Consistoarelor din Arad și Oradea-mare pe anul 1900, care se stabilește în cifrele ce urmează: /.../ [cuprinzând pentru fiecare din cele două Conzistorii un capitol de „Venite”și altul de „Spese”];

/p. 83/, Nr. 97. Relativ la actul de alegere a profesorului Romul Ciorogariu la postul de asesor referent [onorar] la senatul școlar al Cosistoriului din Arad, Sinodul enunță că și după această alegere se susține și /se/ reservează drepturile alesului Romul Ciorogariu atât la catedra de teologie, cât și la retribuțiunile împreunate cu aceea [*recte* acea] catedră.

/p. 83-84/, Nr. 98. Comisiunea bugetară, prin referentul ei Vasilie Beleş, propune stabilirea următoarelor spese împreunate cu sesiunea prezentă sinodală: 1. Pentru deputații din districtul Consistoriului arădan<sup>21</sup>: 2400 cor. 73 fil/eri/. 2. Pentru deputații din districtul Consistoriului orădan<sup>22</sup>: 1216 cor. 31 fil/eri/.

/p. 84/, Nr. 99. Pentru auteti/fi/carea protocoalelor rămase neautenti/fi/cate în plenul ședinței, se designează deputații sinodali locuitori în Arad.

Nr. 100. Înaltul presidiu, pătruns de devotamentul cu care au luat parte deputații la lucrările sesiunii sinodale și, mai presus de toate, de tonul obiectiv și elevat al discușiunilor, dă espresiune afecțioaselor sale considerațiuni, /.../;

[În total au fost ținute 11 ședințe sinodale între 16/29 aprilie-22 aprilie/5 mai 1900. Observăm că datarea în stil nou s-a făcut adăugând în mod eronat

---

<sup>21</sup> Cuprinzând părți din comitatele învecinate celui arădean: Caraș, Timiș, Torontal, Cenad, Ciongrad și Bichiș [Békés].

<sup>22</sup> Cuprinzând o parte din comitatul învecinat celui bihorean de pe vremea aceea: Sătmar.

datei de stil vechi 13 zile în loc de 12 zile cum s-ar fi convenit în cursul acestui ultim an al secolului al XIX-lea].

/p. 85-96/: Ad. Nr. 26/1900; **A) Raportul general al Consistoriului eparhial român gr. or. din Arad despre activitatea sa din anul 1899** [semnat de către] Iosif Goldiș m. p. Episcop; Arad, din ședința Consistoriului plenar, ținută la 13/26 Aprilie 1900. [Acest raport, redactat de către o altă persoană decât episcopul semnatar, descrie succesiv, în ordine cronologică: votul din 2/14 mai 1899 al sinodului de alegere a lui Iosif Goldiș; aprobarea regală din 10/22 iunie 1899; jurământul depus de către episcop în 19 iunie/ 1 iulie 1899; sfințirea sa în 4/16 iulie 1899 „în biserica metropoliei din Sibiu”; primirea sa solemnă la Arad în 18/30 iulie 1899<sup>23</sup>; instalarea sa în ziua de 20 iulie/ 1 august 1899<sup>24</sup>, numindul „bărbatul erudit al bisericii noastre”; în continuare sunt menționate, printre altele, alegerile noilor protopopi în Buteni și Belinț; numirea de către Înalțul Prezidiu la începutul anului 1899 a profesorului Romul Ciorogariu la „conducerea agendelor senatului școlar, vacant acum de un șir de ani”] /.../;

/p. 97-102/: Ad. Nrul 27/1900; **B) Raportul general al Consistoriului eparhial român gr. or. din Oradea-mare despre activitatea sa din anul 1899** [semnat de către] Ioan Groza, m. p., protopresviter, asesor referent consistorial; Oradea-mare, din ședința consistorială ținută la 3/16 Aprilie 1900. /.../ [Penuria funcționarilor conzistoriali s-a făcut resimțită, după cum constatase fostul vicar eparhial din Oradea, Iosif Goldiș];

/p.101/, /.../, **b)** Secretariul consistorial *Nicolae Zigre*, /în/ afară de agendele notariale, a condus referada în resortul plenar, școlar și epitropesc /.../. Afară de aceste/a/ a mai revăzut și rezolvat socoțile epitropesci din protopopiatele Tincei, Beiușului și Vașcoului /.../; **c)** Archivarul consistorial *Georgiu Papp* și asesor onorar în senatul epitropesc a condus înprotocolarea esibitelor [rezumatele înregistrărilor], expedițiunile, archiva și afacerile cancelariale;

<sup>23</sup> Fotografiile de format mare ale primirii și instalării solemne în Arad a episcopului Iosif Goldiș au fost moștenite de către fiul să spiritual și totodată nepot, în persoana secretarului conzistorial, profesorul **Vasile Goldiș**. Ele au făcut parte din donația văduvei Elena Goldiș în anul 1936 către Palatul Cultural din Arad, fiind păstrate în colecțiile Complexului Muzeal Arad. Juristul Alexandru Marta rememorează într-o scrisoare trimisă în anul 1961 fiului Viorel al dr-ului Ioan Suciul momentul în care acesta din urmă „a aranjat întrarea cu mare paradă în Arad a noului episcop *Iosif Goldiș*. Paradă filmată, cu banderii și multă, multă lume”; Cf. Complexul Muzeal Arad, Fondul Ioan Suciul, nr. 218.

<sup>24</sup> La instalare – își amintea ziaristul Ioan Russu Șirianu – au fost prezenți 500 de tineri călări, iar pe străzi „peste 30.000 români”; Cf. Ioan Russu Șirianu, *Românii din Statul Ungar – Statistică, Etnografie*, [Arad], Editura autorului, 1904, p. 13.

afară de aceste/a/ a revăzut și rezolvat socoțile bisericesci din protopopiatele Orăzii-mari, Pesteșului și Beliului /.../;

/p. 102-125/: Ad. Nr. 38/1900; **C) Raportul senatului strîns bisericesc al Consistoriului ort. Rom. din Arad, despre activitatea sa din anul 1899.** [semnat de către] Iosif Goldiș<sup>25</sup>, m. p., Episcop; Arad, din ședința consistorială ținută la 12/25 Aprilie 1900. Venerabile Sinod eparhial ! I. *Activitatea Consistorului.* /.../ subscribul Consistoriu folosește ocasiunea pentru a constata că /.../ deși însăși dezvoltarea naturală a lucrurilor a provocat înmulțirea tot mai tare a agendelor aici în centru: acest senat și-a împlinit și în anul trecut [1899] datorința, resolvind la timp agendele avise la competența sa. II. *Afaceri mai însemnate.* 1. /.../ *afacerea întregirii dotației preoțesci* din vistieria statului conform art. de lege XIV din 1898 /.../ ne-au însuflat îngrijiri [în special] întrebarea referitoare la executarea paragrafului 17 din legea aceasta, care paragraf prevede condițiuni neprecisate /.../;

2. Credincioșii noștri din *Becicherecul-mic* au ajuns într-o situație neplăcută /.../că nici serviciul în biserică, nici instrucțiunea în școala comună cu sârbi nu se face în limba lor maternă română de după așa numitul *modus vivendi*, stabilit la 1872 /.../ s-au plâns la delegațiunea congresuală română /.../. Primind de la presidiul delegațiunei române autorizarea de a ne reprezenta în cauză, Consistoriul scris, în ședința sa de astăzi /12/25 aprilie 1900/ a și luat conclud pentru esmiterea /.../din parte-și a /.../doi membri.

/p. 108-109/, 3. În comuna *Mély-Nadăș*, *protopopiatul Belințului*, Consistoriul sârbesc din Timișoara a încercat să-și formeze parohie sârbă /.../;

4. Afacerea cu parochia *Hódmező-Vásárhely*, în care Consistoriul sârbesc din Timișoara, după cum am arătat în anii trecuți, a intrat cu puterea, conturbând ordul legal și dreptul de iurisdicțiune al acestui Consistoriu, eseri/t/at neconturbat și neîntrerupt în cursul veacurilor, este încă pendentă la înaltul guvern; /.../;

---

<sup>25</sup> Semnătura episcopului Iosif Goldiș pe majoritatea rapoartelor conzistoriale vădea mai bine decât orice altceva implicarea sa profundă în consolidarea „navei” sale. Experiența sa administrativ-juridică (notar la Șepreuș și cea de prim-vice-notar al comitatului Arad în anii „Provizorium”-ului (1861-1867), dublată de cea de deputat parlamentar al cercului electoral Ceica (Bihor) începând din vara anului 1896 cât și cea de funcționar conzistorial (1869-1875), protopop al Aradului (1878-1880) vicar al Conzistoriului ortodox-român la Oradea (1892-1899), toate acestea și-au pus o amprentă definitivă în activitatea Conzistoriului arădean și a Sinoadelor eparhiale de la Arad. Rândurile redactate emană emotivitate, îngrijorarea păstorului pentru oile sale, nesfiindu-se de efuziunile sufletești.

5. Tot la înaltul guvern se află pendentă /.../ *afacerea* cunoscută a *părintelui Vasilie Mangra*. /.../ rezolvirea favorabilă a acesteia este numai chestie de timp.

6. *Pacea internă ni s-a conturbat și s-guduit în comuna Ohaba-Forgaciu* protopopiatul Belințului, în care o parte a credincioșilor noștri au fost instigați pentru a părăsi religiunea străbună. Noi am contestat legalitatea trecerilor și am recurs contra ingerinței bisericești gr/eco/cat/olice/ în parochia noastră; /.../;

7. [În chip de exemplu] parochia *Sinitea* din protopopiatul Șiriei a făcut cu aprobarea Consistoriului un *fond stolar* pentru răscumpărarea stolei preoțești, cedând spre acest scop 40 de acții de la institutul de credit și economii *Victoria* /.../;

8. *Statutele fondului preoțesc*, votate de Venerabilul Sinod în sesiunea din anul trecut [1899] s-au tipărit, promulgat și pus în aplicare. /.../;

/p. 141-169/, Ad. Nr. 43/1900; **E) Raportul** senatului școlar al Consistoriului ort. Român din Arad despre activitatea sa din anul 1899; Arad din ședința consistorială de la 13/26 Aprilie 1900 [este ultimul raport redactat și semnat de către episcopul Iosif Goldiș].

**Protocol despre ședințele sinodului eparchial din Diecesa Română Gr.-Orientală a Aradului, ținute în sesiunea ordinară a anului 1901, Arad, 1901, Tiparul Tipografiei Diecesane, 176+VI p.**

/p. 3/: *Ședința I, 8/21 aprilie 1901*, orele 12.30-13.30 în sala mare seminarială; după Sfânta Liturghie și chemarea Duhului sfânt în biserica catedrală [ținută la șapte zile după sărbătorirea] învierii Întemeietorului bisericii creștine;

-președinte: Iosif Goldiș; episcop diecezan; notar: dr. Cornel Ardelean;

/p. 3-7/: din cuvântarea Prea Sfinției Sale extragem următoarele:

/p. 4/: a) [un deziderat cu valoare de generalitate]: a) pipăi și, după putință, a *vindeca ranele mult cercatei noastre bisericești*; b) ideea de prosperare a eparhiei „în trei capitaluri”, și anume, în capital material (printr-o mai bună chivernisire a averii sale), în capital intelectual (prin sporirea numărului de profesori, învățători și învățătoare) și în capital moral (prin conducerea poporului pe calea învățăturilor evanghelice, prin *exemplul vieții din partea preoțimeii* cât și prin ferirea poporului „*de hidrele proselitismului devenit tot mai temerar*);

/p. 6/: [lipsa unui „unic organ” de control financiar ferm și eficient al depunerilor „în casele de păstrare” cât și al situației proprietăților (edificii și terenuri) din interiorul și din afara teritoriului diecezei, cifrate la 3000 de

iugăre. Această stare de fapt risca să atragă „din an în an tot mai mult și în mod abia observat” alunecarea „pe povârnișul perplexităților financiare”; drept urmare, la punctul 15, pag. 15 „se purcede” printre altele, la „supracensurarea rațiocinilor bisericesti, culturale fundamentale și protopopești de prin comunele cari aparțin Consistoriului din Arad” cât și „la supracensurarea preliminarilor”];

p. 5: [fără să-l divulge nominal pe deputatul sinodal în persoana avocatului dr. Ioan Suci, episcopul Ioan Goldiș a ținut să precizeze în cuvântarea sa, „că deși în Arad nou-alesul referent al senatului episcopesc numai în octombrie /1900/ și-a putut ocupa locul; acel „nou ales” fiind tocmai dr. Ioan Suci, vechiul prieten al lui Vasilie Goldiș, iar postul de secretar încă nici astăzi nu e îndeplinit”. Identificarea acestuia nu era greu de făcut în persoana lui Vasilie Goldiș nepotul drag, căruia îi fusese tutore de la vârsta fragedă de 9 ani până la împlinirea vârstei de 18 ani, în Arad. Rosturile pentru care nepotul său colateral avea să fie votat în unanimitate peste un an, în ședința Consistoriului arădean din 14/27 aprilie 1901 în postul de secretar consistorial, în locul brașoveanului Ioan Lengher; erau mult mai adânci; vezi actul votării mai jos, în lucrarea noastră: *Infra*, paginile 94-95 ale Protocolului sinodal din primăvara anului 1901];

p. 6-7: /.../avem fericirea /de/ a ne bucura în biserică de o constituțiune mai liberală decât a ori căruia popor din patrie, dar avem și nefericirea /de/ a nu o ști respecta precum se cuvine; [în continuarea acestei constatări de o mare valoare comparativă, episcopul Ioan Iosif Goldiș – acest cărturar, membru al Secțiunii istorice a Academiei Române – afirma că „esperiență amară avem din timpul cel mai recent, că/ci/ afacerile noastre electorale de preot, protopop, vicar episcopesc, episcop și de mitropolit, deși decurse în cea mai bună ordine, treptat produc mai mult întristare decât bucurie din simplul motiv că” minoritățile de la sine sau inspirate din afară, *nu se pot împăca cu situațiunea de a se supune majorității.*” Aceasta constituia ultima sa mare rostire sinodală];

/p. 7-12/, [punctele nr. 2-7 cuprind în continuare desfășurarea ședinței I];

/p. 8/, nr. 4: /.../ [deputați aleși în răstimp și anume: a) **Roman R. Ciorogariu** din cler în Giula; b) **dr. Aurel Halic** în Lipova; c) **Gherasim Serb** (mirean) în Halmagiu; d) **dr. Sever Ispravnic** în Arad; e) **Vincentiu Babeș** în Vinga, își prezintă credenționalele (acesta din urmă cerea concediu pe întreaga durată a Sinodului; cf. punctul 12, p. 14)].

/p. 13-24/: *Ședința II, 9/22 aprilie 1901*, orele 3 d. m.;

/p. 14/, nr. 10: [era anunțat decesul deputaților sinodali **dr. Constantin Groza** și **Aurel Micu**];

/p. 14/, nr. 11: **George Lazar**<sup>26</sup> [mutat cu domiciliul de la Vinga la Arad] – raportor al comisiunii verificătoare;

/p. 14-15/, nr. 13: [deputatul sinodal Vincențiu Babeș, la sugestia colegilor săi sinodali Vincențiu Mangra, Petru Truția, dr. Aurel Halic, Mihai Veliciu, dr. Nicolae Oncu și dr. Ioan Suciu, a fost îndemnat să caute să renunțe fie la mandatul de la Caransebeș fie la cel de la Arad];

/p. 17/, nr. 21: [Comisiunea epitropească constata că, în urma dezbaterii pe marginea referatului comisiunii epitropești de pe lângă senatul epitropesc al Conzistoriului din Arad, s-a îmbunătățit administrarea senatului epitropesc din Arad; acesta cuprindea nu mai puțin de 29 de fonduri, fundațiuni, depozite, capitalurile comunelor mixte, pretensiunile dubioase de sub procesele comune cu dieceza Caransebeșului și fondul de reîntregire a dotațiunii preoțești din partea statului];

/p. 25-32/: *Ședința III, 10/23 aprilie 1901*, ora 9; notar: **Gherasim Sârb** [cleric];

/p. 26-27/, nr. 25: la rugarea celor [din localitatea Checheș (din anul 1900), deputatul dr. Aurel Halic propunea „ca pământurile fund/ațiunii/ *Teodor Pap* din Checheș să se esarendeze creștinilor în parcele mici și cu manipularea cauzei să se încredințeze preotul locului, ori protopopul, cari și așa fiind rău dotați, să capete o remunerație modestă. Propunerea se predă comisiunii epitropești”];

/p. 27/, nr. 26; [deputatul dr. N. Oncu constatând absența mai multor membri din cadrul comisiunii organizatorice „și că această comisiune este împedecată în lucrările sale”, propunea alegerea unor „membri suplinitori în locul celor absenți”. Sinodul i-a ales pe avocatul din Chișineu, Mihai Veliciu și pe dr. în drept Ioan Suciu din Arad; vântul schimbării îi promova pe cei capabili];

/p. 27/, nr. 27: [asesorul referent **Gherasim Serb** (mirean) era ales în comisiunea bugetară];

/p. 27-28/, nr. 28 și 29: [în urma raportului întocmit de către] casierul Institutului de credit „Victoria” [din Arad - în numele comisiei epitropești – Sinodul atrăgea atenția Conzistorului arădean asupra deficitelor unor fonduri (fundațiuni) care /.../ au dat bani în împrumut. Un exemplu eclatant: din fondul preoțesc au fost cumpărate realități în protopopiatul Lipovei (de către comunele Dorgoș, Pătârș, Zăbalț și Cuveșdia). Sinodul cerea asigurarea pretensiunilor bănești restante ale acestor fonduri sau/și

---

<sup>26</sup> George Lazar [recte Lazăr] era înrudit cu preotul Lazăr din Socodor. Fiul acestuia din urmă prelua în 1903 (?) conducerea tehnică a Tipografiei Diecezane după asanarea deficitelor acesteia.

lichidarea restanțelor existente în acest caz din urmă, sesizate încă din anul 1898; a se vedea mai încolo rolul jucat de protopopul Lipovei, **Voicu Hamsea**];

/p. 28-29/, nr. 30: [Sinodul recomanda Conzistoriului să continue, pe lângă „schimbările necesare” în administrația fundației „Ioan Mețianu”, lichidarea restanțelor în administrația tipografiei diecezane, creată de către episcopul omonim în anul 1879];

/p. 29/, nr. 31: [propunerea lui **N. Oncu** și **V. Mangra**, ca „pe anul viitor și de aici încolo în fiecare an să se prezinte Sinodului inventar și raport special despre starea acestor biblioteci” (de la Inst. teologic-pedagogic) este acceptată de către Sinod];

/p. 30/, nr. 32: [în baza raportului „Consistoriului din Arad relativ la vinderea pământului din Ligeth” (vezi la p. 10, punctul 23 din ședința I din 8/21 aprilie 1901) și în consecință, la propunerea comisiei sinodale epitropești, reprezentată prin **dr. Ioan Suciu**, în vederea unei mai bune administrări a pământului deținut de fondul preoțesc din satul Lighet (azi Pădureni, situat la sud de Timișoara), Conzistoriul era autorizat să-l vândă ofertanților Glas Petru și consoții la un preț echivalent cu cel al cumpărării acestuia în 1893 de la secretarul Conzistoriului din Arad, **Ioan Lengher** /omul de încredere al fostului episcop de la Arad, Ioan Mețianu/; a se vedea mai încolo demisia lui I. Lengher și alegerea lui Vasile Goldiș în postul de secretar al Conzistoriului din Arad];

/p. 30-31/, nr. 34: [deputatul sinodal *dr. Ioan Suciu*, în calitate sa de referent al comisiei Senatului epitropesc a propus salvarea economică a comunei Sânmihaiul Român];

/p. 31/, nr. 35: [comisia epitropească văzând că bilanțul contabil al mănăstirii Hodoș-Bodrog pe anii 1899 și 1900 – din momentul înscăunării vicarului episcopesc Ioan Iosif Goldiș în vara anului 1899 la rangul de episcop al Episcopiei ortodoxe române a Aradului – era deficitar iar Conzistorul eparhial din Arad nu-l verificase corepunzător, l-a restituit pentru „întregire”];

/p. 31/, nr. 36: [în urma propunerii comisiei de control, Conzistoriul a dispus elaborarea unui conspect privind evidența hârtiilor de valoare aflate în incinta casieriei diecezane];

/p. 32/, nr. 37: [comisia de control propunea Conzistoriului „să adapteze, eventual să edifice o nouă școală de fete” pentru că edificiul existent (cel din actuala stradă Eminescu nr. 30) nu mai este „adoptabil pentru scopurile școlare”; în acest sens sinodul lua la cunoștință de „tratativilor Conzistoriului pentru cumpărarea intravilanului din strada Capelei” (actuala stradă Vârful cu Dor din Arad). Abia în anul 1912 era inaugurat impozantul edificiu al

noii Școli eparhiale de fete, strâns lipit de Centrul eparhial greco-ortodox român din Arad (actuala stradă Eminescu nr. 46<sup>27</sup>);

/p. 32/, nr. 38-40: [comisia de control a făcut propuneri pentru reparații și achiziții de mobilier și sobe noi la Seminar; iar la alumneul vechi înlocuirea paturilor de lemn „cu altele de fier”; iar pentru reparațiile gardului „la Seminar și alumneul nou, Sinodul ia” la cunoștință despre măsurile pe care Conzistoriul din Arad le luase între timp];

/p. 33/: *Ședința IV, 10/23 aprilie 1901; /.../* notar **Ioan Georgia**;

/p. 35/, nr. 51: [Sinodul lua la cunoștință din raportul senatului epitropesc din Arad despre instituirea unui referent adjunct și a unui contabil ajutor; vezi în continuare poz. nr. 65];

/p. 35/, nr. 52: [însuși „Prea Sfinția Sa Domnul Episcop diecezan” Ioan Iosif Goldiș ținea să-l elogieze în fața Sinodului pe „raportorul avocat Dr. Ioan Suci” pentru ajutorul dat „la rezolvarea afacerilor epitropești din punct de vedere juridic, timp îndelungat și fără nici o remunerațiune”];

/p. 35/, nr. 53: [atât comisia epitropească cât și Sinodul aprobau propunerea Conzistorului arădean pentru augmentarea salariului cu 500 de coroane pe anul curent referentului „senatului strâns bisericesc, **Ioan I. Papp**” (următorul episcop al Aradului); totodată, comisia sinodală era „însărcinată cu prezentarea unui proiect pentru regularea și ameliorarea generală a lefurilor tuturor funcționarilor și profesorilor”];

/p. 36/, nr. 54: [la propunerea senatului epitropesc din Arad, Sinodul aproba definitivarea pe post și, totodată, „ridicarea plății de la 1200 cor. la 1600 cor.” pentru archivarul conzistorial **Virgil Mihulin**];

/p. 37/, nr. 62, d: [petiția „mai multor credincioși din Macea contra preoților **Ladislau Petrilă și Liviu Rațiu**”];

/p. 38/, nr. 65: [în legătură cu faptul că Conzistoriul votase favorabil cererea referentului bisericesc Ioan Moldovan, în cadrul *ședinței I-a din 8/21 aprilie 1901* la punctul 51 de la pagina 12, Sinodul, aprobând propunerea Conzistoriului, o transpunea acestuia „spre binevoitoare apreciere”];

/p. 39/: *Ședința V, 11/24 april. 1901; /.../* notar **dr. Alesandru Marta**;

/p. 44/, *Ședința VI, 11/24 april. 1901*, la orele 4 după amiază; /.../ notar : Gerasim Serb [mirean];

---

<sup>27</sup> Vezi lucrarea mea publicată în revista Muzeului Județean Arad, „Ziridava”, *Locuri legate de lupta poporului român pentru libertate și unitate națională pe teritoriul județului Arad*, în op.cit., vol. X, 1978, p. 823-842.



/p. 44/, nr. 75: [telegrama episcopului ortodox român Popea din Caransebeș aducea la cunoștință renunțarea deputatului sinodal **Vicențiu Babeș** „la mandatul său de deputat sinodal avut în diecesa Caransebeșului”];

/p. 44-45/, nr. 76: [deputatul **Augustin Boțoc** ridicând problema *fondului bănesc destinat pensiilor* pentru învățătorii confesionali, prezenta faptul că „la anul 1875 neputând Ven. Consistor arăta că într-adevăr dispune de un fond suficient, înaltul guvern a constrâns învățătoria peste tot, să contribue la fondul regnicolar” de pensiune. De-aseamenea, el invocă *memorandul din 1889* către Sin. Eparh. Ar. care nu-l luase în considerațiune, destinând fondul de pensiune învățătorească „pentru înființarea fondului de pensiune a oficianților Ven. Consistor și profesorilor de la institutul teologic-pedagogic”; ca atare, el înainta o Interpelare în trei puncte (întrebătoare): 1. dacă la Ven. Cons. Există și se manipulează un atare fond ?; 2. dacă are, cât e de mare suma aceea ?; 3. dacă P. Sfinția Sa poate „dispune ca acel fond să se restituie destinațiunii sale ?”; apoi A. Boțoc adăuga că chestiunea aceasta supăra „foarte mult învățătoria”. Drept răspuns, episcopul dispunea „ca Sinodului viitor să i se facă raport special”].

/p. 51/: *Ședința VII, 12/25 aprilie. 1901*;

/p. 52/, nr. 100: [dep. **Ioan Suci** propunea cercetarea destinației celor 1000 cor. atribuite din fondul comunei bisericești Cuveșdia protopopului din Lipova **Voicu Hamsea** „sub titlul de speze și onorariu pentru mijlocirea cumpărării unui complex de de pământ de la erar”/.../ pe baza unui conclud al comitetului parochial, fără ascultarea Sinodului parochial și fără ca acele pretinse speze să fie specificate în regulă”];

/p. 54/, nr. 103: „Internatul din Beiuș se subordonează jurisdicțiunii Consistoriului din Arad”;

/p. 56/, *Ședința VIII, 12/25 aprilie. 1901* orele 4 d. a., notar: dr **Alesandru Marta**;

/p. 63/, *Ședința IX, 13/26 apr. 1901*, orele 9 a. m.;

/p. 63-64/, nr. 134: [dep. Ioan Russu Șirianu interpelase în sinodul anului trecut incompatibilitatea ocupării a două funcții de către arhimandritul **Augustin Hamsea**, cea de director al Seminarului cât și cea de „igumen al sf. Mănăstiri din H. Bodrog”. Episc. Iosif Goldiș i-a răspuns că A. Hamsea „a optat pentru postul de igumen”];

/p. 64/, nr. 135: [**Mihai Veliciu** – activ în comisiunea organizatoare, împreună cu Dr. **Nicolae Oncu** în redactarea proiectului de regulament pentru administrarea afacerilor epitropești din parohii, elaborat de dep. sin. N. Oncu];

/p. 66/, nr. 135: au votat favorabil propunerea de mai sus a comisiunii o majoritate de 24 iar împotriva 14; Ioan Georgia s-a abținut;

/p. 69-70/, nr. 142: [raportorul dr. Ioan Suciuc referindu-se „la echilibrarea bugetului pe baza concluderilor sinodale 95/1900” a convins deputații sinodali să recomande raportarea de către Consistor în fiecare an a bugetului, „până la definitivă echilibrare a bugetului”];

/p. 67/, *Ședința X, 13/26 aprilie 1901* orele 3 d. m.

/p. 77/, nr. 152: [deputatul Gherasim Serb conchidea că „resultatele obținute revin în prima linie meritului P. S. Sale D-lui Episcop care cu tactul și înțelepciunea sa a condus afacerile în astfel de direcțiune /.../”; drept încheiere, ca de fiecare dată, „acest protocol s-a citit și autenticat în ședința subscrisei comisii sinodale ținută în Arad. (Componența acestei comisii a fost următoarea: Augustin Hamsea, Vasile Mangra, dr. Nicolae Oncu, Ioan Russu Șirianu, Ioan Ignatie Papp, Petru Truța, Ioan Beleş, Roman Ciorogariu și dr. Sever Ispravnic)];

[În total au fost ținute 10 ședințe, între 8/21-13/26 aprilie 1901].

/p. 78-85/, **Raportul general al Consistoriului eparchial român gr. or. din Arad** /.../ pe anul 1900: /.../;

/p. 82/, cap. VIII: Domnul Ioan Beleş, numit notar public regesc în Arad, a depus mandatul de fisc onorar primit în anul trecut [1900]; /.../;

/p. 92-124/: **„Raportul senatului strâns bisericesc al Consistorului ort. rom. din Arad**, despre activitatea sa din anul 1900”;

/p. 92/, cap. I: Anul expirat 1900 a fost anul în care mai mult decât ori când în viața constituțională de până acum, a fost pusă la deosebită probă nu numai forța de muncă dar și zelul și interesarea acestui senat în scopul promovării cauzelor avizate la competența sa; /.../;

/p. 110/, cap. XIII. /.../; [capitolul] „Matriculele bisericești”: [dispoziția legii regnicolare, introdusă la 1827 privind obligativitatea oficiilor parohiale a „subșterne la finea fiecărui an pt. arhivul comitatului și respective a magistratului [orășenesc] duplicatul” matriculelor; ea a fost valabilă până la introducerea registrelor civile în anul 1895; /.../];

/p. 111-124/: cap. XV Dăruiri pentru biserică și instituțiile ei; I. Protopopiatul Aradului: *Arad*: 1. Văd. Elena Ambruș pt. pomenire: 200 cor. 2. Văd. Maria Obercnez o candelă de argint /.../ 100 cor. 3. Văd. Iuliana Iorgovici un ornat, 2 prapori /.../140 cor. 4. D-na Maria Pacu ecoperemânt pe tetrapod, 30 cor.; *Batania*: 1. Svetozar Roșu a re/în/noit un clopot: 560 cor.; 2. Ioța Boariu /idem/ 260 cor. /.../; *Cicir*: Alca Stoienescu un prapore

30 cor.; *Nădlac*: Petru Stroia în memoria fiului său: 1200 cor.; *Pecica rom/ână*: Iancu Bodrogean, un policandru, o icoană și 2 cununi 360 cor.; *Semlac*: Teodor Guleș și soția odăjdii negre 60 cor.;

II. Protopopiatul Chișineului: *Ciaba* : preotul Victor Popoviciu a dăruit m. m. obiecte 46 cor. 32 fil.; *Chitighaz*: 1. Conte Dionisiu Almásy, material de lemne pt. 4 cruci în hotar 60 cor. 2. Preotul Vasile Beleş 2 prapori 80 cor.; /.../; *Curtici*: /.../; *Giula germană* [2 persoane]; *Giula maghiară* [3 soți]; *Mișca*: Nic. Imbre și consoții/.../;

III. Prot. Șiriei: *Drauț* /.../; *Galșa* /.../; *Covăsânț* Nic. Șauer pt. renov. și pictarea iconostasului 600 cor.; *Pâncota* Banca populară pe seama școalelor 40 cor.; Șiria /4 pers. între care/ Aurelia Cigariga o cruce de argint China și o copie 41 cor.;

IV. Prot. Ienopolei: *Bocsig* Coriștii gr. or. un clopot de Mm. 1400 cor.; Ienopolea 1. D-na Silvia Feier un covor pe analog 80 cor; 2 Coriștii gr. or. trei prapori 300 cor.; *Talpoș* /.../;

V. Prot. Butenilor: *Almaș*: Marcu Oarcea a ornat s. bis. Cu tronul Maicei sfinte 400 cor.; *Bârsa*: 1. D-na preoteasă Sidonia Țucra un prapore 50 cor. 2. Regina Roth o candelă mare 60 cor.; *Buteni*: comuna politică pt. repar. Orologiului din turn 200 cor.; *Cil* /.../; *Cuied* /.../; *Donceni* /.../; *Păiușeni*/.../;

VI. Prot. Halmagiului /.../; *Vața de sus*/.../; *Rișculița* /.../;

VII. Prot. Radnei: *Bătuța* /.../; *Milova*: Silvia Lupuț preteasă și fica sa Livia /obiecte/ 120 cor. 80 fil.; *Petriș* /.../; *Totvărădia*: vād. [preteasă] Elena Turcu un rând de odăjdii 50 cor.;

VIII. Prot. Lipovei: *Batta* /.../; *Belotinț* /.../; *Capolnaș* /.../; *Cuveșdia*: Laura Iorgovici un măsai pe prestol 30 cor.; *Fiscut* /.../; *Lipova*: Partenie Ghiucliu și soția Anastasia /.../; *Ostrov*: Ilustra familie Mocsonyi a dăruit pt. edificarea unei școli nouă 300 cor.;

IX. Prot. Belințului: *Brestovăț* /.../; *Cladova*; *Cutina*; *Gruini*, *Lăpușnic*, *Mănăștiur*, *Răchita*; *Remetea-luncă*; *Șușanoveț*; *Teeș*; *Târgoviște*: au dăruit advocații din *Lugoj* Titu Hațeg 4 iug., Coriolan Bredicean 2 iug., și proprietarul Vas. Fogarași tot din *Lugoj* 2 iug.; *Topla*: George Marienescu un ornat preoțesc 80 cor.; *Topolovețul-mare*/.../;

X. Prot. Timișorii /.../; *Vinga*: pe seama sf. biserici D. Trifon Miclea ppresbiterul Panciovei a colectat și trimis suma de 110 cor.;

XI. Prot. B.-Comloșului /.../; *Beba veche*; *Cenadul serbesc*: /.../ 3. Preotul Terențiu Oprean 2 candelă de argint China 28 cor.; *Nereu*; *S.-Miclăușul-mare*, 10. Nic. Cotoșman și soția Cristina o cădelniță de argint China 70 cor.; 12. Dl. Aurel Roșescu; în total 35 de poziții; *Sarafola* 8 poziții; /.../;

**Rap. Senatului școlar** /.../ pe 1900: p. 126: comunele parohiale tind la reducerea salarelor anume în casuri de apertură, până la minimalul de 600 coroane; /.../;

p. 130: au asistat la examenele școlare finale, **Dr. Ioan Suciu** în calitate de comisar în cercul Lipovei. Drept urmare, ajutor pentru scopuri culturale [-școlare] a primit acest Consistor de la institutul de credit și economii *Victoria* din Arad 1200 cor.; și de la *Mureșanul* din Radna 40 cor.; /.../;

/p. 131/: [în vederea cursului pregătitor pentru studiul pedagogic a fost „întregit corpul profesoral /.../, instituind pe candidații de profesori **Dr. Iulian Suciu** și **Dr. Teodor Botiș** /în calitate/ de profesori, primul la Seminar, ultimul la Alumneul vechiu /.../];

#### **Rap. Sen. Epitropesc al Cons. Ort. Rom. Arad pe 1900;**

/p. 158-159/: [„asesorul referent **Gerasim Serb** [recte Gherasim Șerb] abia la 1 oct. st. nou /1900/ a putut ocupa postul său, fiind împedecat /.../ de predarea postului său (de la Pilul-Mare) ca notar comunal”. **Ioan Moldovan** a fost înlocuit de către acesta „la finea anului 1900”. Comisia epitropescă din cadrul Conzistoriului arădean analizase cererea referentului bisericesc Ioan Moldovan referitoare la un „adaos personal”. Conzistoriul votase favorabil cererea acestuia, raportând faptul în cadrul *ședinței I-a sinodale din 8/21 aprilie 1901* la punctul 51 de la pagina 12. A se vedea mai apoi decizia Sinodului arădean în *ședința a IV-a din 10/23 aprilie 1901*, punctul 65 de la pagina 38].

#### **Protocol despre ședințele sinodului eparchial din Diecesa Română Gr.-Orientală a Aradului, ținute în sesiunea ordinară a anului 1902, Arad, 1902, Tiparul Tipografiei Diecesane, 200+VI p.**

/p. 3/, *Ședința I*, 21 aprilie/4 mai 1902; președinte: prea cuvioșia sa părintele protosincol Ioan I. Papp.

/p. 4/: decesul ep. **Iosif Goldiș** sâmbătă în 23 martie/5 aprilie 1902;

/p. 10/, nr. 9: Rugarea controlorului (contabil) **George Purcariu** pt. computarea anilor de serviciu petrecuți la epitropia de odinioară a fondurilor comune; [la p. 73, nr. 128 i s-au aprobat cei 4 ani, 7 luni și 13 zile];

/p.13/, nr. 47: [erau predate comisiei verificatoare] „Actele electorale mirenești din Birchiș împreună cu credenționalul alesului deputat **Virgil Tomici**”;

/p. 13/, nr. 48: *Idem* actele electorale din Tinca ale „alesului deputat **dr. Aurel Lazăr** (fiul deputatului sinodal **Teodor Lazăr**, fostul fisc consistorial, care după un serviciu de 55 ani, din cauza adâncilor bătrânețe a renunțat la postul său de fisc la 1 iulie 1901; Cf. *Idem*, p. 102) și cu

protestele intrate contra acestei alegeri; se predau comisiunei verificatoare”; iar în postul acestuia „a fost ales și instituit prin votare secretă cu majoritate de voturi **dr. Aurel Lazar** avocat în Orade /...cu/ onorariul de 200 cor.; Cf. *Idem*, p. 102;

/p. 13/, *Ședința II*, 22 apr./5 mai 1902, ora 9, în sala mare seminarială; „notar **dr. Alexandru Marta**”;

/p. 27/, *Ședința III*, 22 aprilie./5 mai 1902, ora 4 d. m., în sala mare seminarială; notar: Dr. Cornel Ardelean;

/p. 29-30/, nr. 34: /.../ [la propunerea deputatului dr. **Nicolae Oncu**, Sinodul] regretă că I/nalt/ P/rea/ S/finția/ Sa Domnul Arhiepiscop și Mitropolit nu a putut adera la votul unanim al ambelor Consistorii relativ la termenul de alegere hotărât pe ziua de 28 aprilie/11 maiu [1902] și tot din aceste motive [cât] și pentru interesele vitale ale diecesei, solicită Consistoarele noastre [de la Sibiu, Oradea și Caransebeș], ca /.../ în înțălesul Statutului Organic să ie/i/e de urgență toate măsurile de lipsă pentru convocarea Sinodului electoral în timpul cel mai scurt posibil.

[*Comentariu:* În interpretarea noastră, deputații sinodali „arădani” – majoritatea lor fiind susținătorii candidatului Vasile Mangra – se aflau în acest moment [iunie 1902] într-o cursă contra cronometru între doi poli: de o parte, ingerințele guvernului ungar și de altă parte, presiunea psihologică de la nivelul mentalului colectiv al celei mai mari majorități a credincioșilor greco-orientali români, frustrați de neaprobarea alegerii vicarului de la Oradea, **Vasile Mangra** în funcția de episcop al Aradului];

/p. 47/, *Ședința VI*, 24 apr./7 mai 1902, ora 4 în sala mare seminarială; /.../ notar **dr. George Popa**; nr. 65: /.../ la propunerea deputatului **dr. Ioan Suci**, referitor la punctul I al raportului” general al Conzistorului plenar din Arad despre activitatea sa din anul 1901 /.../ Sinodul eparhial – prin sculare [în picioare] își exprimă [despre decesul recent al episcopului Iosif Goldiș] condolențele sale în fața acestei prea dureroase întâmplări, ear *memoria binecuvântată a bunului, blândului și eruditului Episcop Iosif Goldiș* o eternizează prin aceasta în acest protocol. /.../;

/p. 55/: *Ședința VIII*, 25 aprilie/8 mai 1902 orele 4; notar: **dr. Al. Marta** [avocat în Lipova, vechiul prieten al avocatului Ioan Suci];

/p. 60-62/, *Ședința IX*, 26 apr./9 mai orele 9, nr. 97; [deputatul **Virgil Tomici** ataca: a) cumulul de funcții deținut de protopopul Lipovei **Voicu Hamsea**: e protă și totodată director executiv al institutului de credit **Lipovana**, adăugând faptul că] credincioșii din Lipova încă de mult au remonstrat la venerabilul Consistor ca să-l silească a renunța la postul de director executiv;

/p. 61/, b) /.../ [îl făcea răspunzător] despre faptul că în comunele Bata, Țela, Bruznic, Ohaba-Sârbească, Birchiș și Căpălnaș, marii proprietari români gr. or. de acolo, de când există Statutul Organic nu plătesc nici măcar un ban pentru suportarea greutăților profesionale ]conform] dispozițiilor generale III și al articolului I, paragraful 6; [mai ales] că comunele bisericesti din tractul Lipovei mai toate au acțiuni și depuneri la **Lipovana**; /.../;

/p. 62/: Înalțul presidiu răspunde numaidecât: Ad a) Este adevărat că la Consistor a intrat o jalbă scrisă de preotul **A. Munteanu** și de 5 credincioși contra protopresbiterului din Lipova; [dar existau la fel „protopopi-directori”] /.../ la Lugoj și la Făget; [și recomanda să nu atragă „institutele noastre de bani” în „discuțiuni de felul acesta”]. /.../ [Soluționarea cauzei era amânată; iar] „interpelantul se declară nemulțumit cu răspunsul;

Ad b) /.../ dacă Ven. Sinod va dispune, Consistorul își va face datoria;

Ad c) Comunele bisericesti sunt autonome /.../ putând fi reprezentate prin președintele comitetului parochial, [care nu poate fi înlocuit sau reprezentat de o persoană] din sinul Consistorului. [Virgil Tomici] se declară mulțumit cu răspunsul;

/p. 63/; nr. 99: /.../ numărul parohiilor vacante este foarte mare și surescena de teologi foarte mică; /.../;

/p. 63/, nr.101: /.../ Punctul VII al raportului Consistorului orădan ca senat strâns bisericesc relativ la mișcarea populației, respective la datele statistice privitoare la ea în anul 1901, se ia spre știință cu adausul ca pe viitor /de-aseenea/ și Consistorul de la Oradea-Mare să introducă formularul A) obicinuit la Consistorul de la Arad. /.../;

/p. 66/, nr. 111: /.../ raportul senatului școlar al Consistoriului aradan, /a fost/ prezentat prin raportorul Ioan Russu /Șirianu/. [Textul manuscris al acestui raport a fost depus la arhivă]. /.../;

/p. 66/, nr. 112; /.../ [referitor la ordinul nr. 74.306/1901 al Ministerului de Culte și Învățământ, înregistrat în 14 ianuarie 1902], Sinodul invită Consistorul: să caute modalitățile înființării unei *preparandii de fete* în legătură cu *școala superioară de fete* din loc; /.../;

/p. 68/, nr. 117, *Ședința X* din 26 apr./9 mai 1902, orele 3; /.../ în unele locuri învățătorii nu au nici minimalul recerut al salariului; /.../;

/p. 72-73/, nr. 127, punctul 5: [menționa] *domeniul episcopesc sau prediul din Gai* /.../; punctul 7: [deși Congresul național bisericesc decretase înființarea episcopiei din Timișoara dar] sub durată stăpânirii diecesane a alegândului episcop [ar urma] să se inactiveze [în mod provizoriu această episcopie; de-aseenea], alegândul episcop al diecesei Aradului va renunța

la acele venite aparținătoare dotațiunei sale, pe cari le primește [în acest moment] de la părțile cari se vor încorpora la noua diecesă a Timișoarei] /.../;

[Între paginile 85-90 ale textului tipărit al] **Raportului Consistoriului aradan ca senat bisericesc despre moartea /și înmormântarea/ Episcopului Iosif Goldiș** [al cărui original se află înregistrat în Arhiva Episcopiei arădene sub nr.2331/1902 – citit în data de 18 aprilie/1 mai 1902 – ne-au interesat cei care au oficiat prohodul]: arhimandriții Filaret Musta (Caransebeș) și Augustin Hamsea (mănăstirea Hodoș-Bodrog), protosincelii Vasilie Mangra (vicar episcopesc la Oradea) și Ioan I. Papp, monahii Roman Ciorogariu, protodiaconul Ghenadie Bogoevici și dr. Iustin Suciuc (fratele mai tânăr al deputatului sinodal dr. Ioan Suciuc); protopopii Ioan Papiu (Sibiu), Avram Păcurar (Dobra), Vasilie Domșa (Orăștie), Vasilie Beleş (Arad), Gherasim Serb (Belinț), Paul Miulescu (Comloșul Mare), dr. Traian Putici (Timișoara), Voicu Hamsea (Lipova), Ioan Groza /senior/ (Hălmagiu), Ioan Georgia (Buteni), dr. Ioan Trăilescu (Chișineu), Constantin Gurban (Ineu), Toma Păcală (Oradea), Nicolae Roxin (Tinca) și preoții Nicolae Diamandi și George Papp [Pop ?] din eparhia Oradei, apoi prin preoții din eparhia Aradului, Iancu Ștefănuț [Mândruloc], Traian Vățian (Arad), Gavril Bodea (Dezna), Moise Babescu, Alexandru Muntean, Nicolae Lungu, Ioan Morariu, Iustin Dascal, Augustin Mihulin, Mihai Lucuția, Simeon Cornea și diaconii dr. Teodor Botiș și Virgil Mihulin. De asemenea, au fost prezenți din eparhia Caransebeșului: dr. Traian Badescu, dr. Petru Barbu și preotul **Traian Barzu**. Consistoriul din Oradea Mare a /mai/ fost reprezentat prin asesorul consistorial **Andrei Horvat** [fratele eminentului profesor de limba și literatura română, Dimitrie Horvat de la Liceul din Turnu-Severin [unui dintre corespondenții lui Vasile Mangra]; Andrei Horvat îl înlocuise pe asesorul referent Ioan Groza începând de la 1 oct. 1901 în calitate de „substituit” cu o „remunerațiune lunară de câte 100 cor.”; Cf. „Raportul general” al Consistoriului din Oradea pe anul 1901, p. 101-102];

[Între paginile 91-99 extragem din **Raportul general pe 1901 al Consistoriului eparhial din Arad** următoarele]:

/p. 94/: /.../ moartea mult regretatului **dr. Eugen Mocsonyi** a făcut să fie vacant mandatul de deputat sinodal mirean în cercul Birchișului pt. sesiunea sinodală din anul 1902; la fel, prin intrarea părintelui **Roman Ciorogariu** în tagma monahală [devenise] vacant mandatul de deputat sinodal mirean în cercul Chizătău;

/p. 94-95/: [*Idem*]: abdicând secretarul consistorial **Ioan Lengher** [originar din părțile Brașovului], Consistorul în ședința sa plenară ținută în 14/27 Aprilie 1901 cu unanimitate de voturi a ales de secretar consistorial definitiv pe **Vasilie Goldiș**, fost profesor ordinar la liceul român din Brașov, care depunând jurământul oficial în ședința plenară din 17/30 mai 1901 și-a ocupat postul începând cu [data de] 1 iunie anul trecut [1900].

/p. 95/: **Ioan Groza senior**, meritosul protopop veteran al Hălmagiului [pensionându-se], Consistorul în ședința sa plenară din 14/27 Iunie 1901 a numit de protopop în tractul Hălmagiului pe preotul **Ioan Groza junior**, fost asesor ordinar în senatul bisericesc al Consistorului nostru de la Oradea-mare;

/p. 95-96/: pensionarea protopopului **Moise Bocșan** a determinat Consistoriul în ședința sa plenară din 13/26 Decembrie 1901 cu unanimitatea voturilor să-l numească de protopop al Aradului pe /.../ părintele **Vasilie Beleş**, fost protopresbiter al tractului Radna. Blândeța inimii, serviciul îndelungat bisericesc și conștiințiositatea pedantă/.../ [au determinat numirea acestuia];

/p. 96-97/: [decesul] asesorului onorar consistorial în senatul școlar dl **Stefan Antonescu** președinte în pensiune al sedriei orfanale din comitatul Caraș-Severin /.../ [a avut drept consecință că] a lăsat partea cea mai mare a averii sale pe seama diecesei Aradului /.../: *fundațiunea Ștefan Antonescu și soția sa Sofîa născută Nicoară*;

/p. 97/: [este anunțat decesul] asesorului onorariu consistorial în senatul școlar, preotul **Adam Rosa**, care a fost totodată inspectorul școlar al cercului Leucușeștilor;

[Între p. 100-107]: **Raportul general al Consistorului din Oradea pe anul 1901**; dat din ședința plenară a Consistorului gr. or. rom., ținută în Oradea-Mare, la 4/17 Aprilie 1902; [semnatar]: Vasilie Mangra, m. p., vicar episcopesc;

/p. 103/, punctul 4) [în cursul anului 1901 a decedat] binemeritul membru al acestui Consistor, asesorul onorariu din Senatul bisericesc, **Teodor Papp**, /.../ fost paroh în Berechiu;

/p. 105/: [era adusă la cunoștință o realizare de seamă] una casă protopopească în comuna Ucuriș /Bihor/, cumpărată cu 2000 cor.;

/p. 106/: [în protopopiatul Vașcău protopop era **Vasilie Papp**];

[Între p. 107-136]: **Raportul Senatului bisericesc de la Consistoriul Aradan pe 1901**, [susținut de către Ioan I. Papp, protosincel, în ședința conzistorială. [Nefiind datat, îi redăm nr. de înregistrare]: 2355/1902.



/p. 124/; cap. X, Biserici edificate, renovate și sfințite: în anul 1901 s-a terminat edificarea bisericii din Vasoia; s-au mai edificat biserici noue în Bazoș /Banat/ și în Temeșești, cari s-au și sfințit /prin/ concernenții protopopi /.../;

/p. 124-136/; cap. XI. Dăruiri pentru biserică și pentru instituțiile ei în anul 1901;

/p. 124-125/, I. *Protopopiatul Aradului*;

/p. 124/: 1. Arad: a) Dl Dr. Nicolae Oncu /.../ pentru biblioteca școlară din localitate 50 cor.; b) Credinciosul George Ioanovicu /.../ sfintei biserici, 2 icoane /.../ 40 coroane; /.../;

/p. 130-131/: „VIII. *Protopopiatul Lipovei*” /.../; 7. Lipova: Institutul de credit și economii *Lipovana* /.../ 300 cor. la ajustarea casei nou-edificate a bisericii. Pentru acoperirea de nou a turnului bisericii au contribuit următorii: a) comuna politică cu 1000 cor.; b) Mihail Moisescu (din București) cu 100 cor. 96 fil.; /.../ f) Ioan Muntean<sup>28</sup> (notar în Roșcani) /.../”;

/p. 131/: d) **Dr. Atanasie Marienescu**<sup>29</sup> (jude de tablă pensionat în Sibiu) o colectă cu 55 cor.;

Între p. 136-155: **Rap. g-ral al Consist. Din Oradea-mare**; [susținut de către Vasile Mangra] în ședința senatului strâns bisericesc, ținută la 4/17 Aprilie 1902; /.../;

p. 145-155: dăruirile benevole /.../ 14. În *Oradea-Mare*/.../ văduva lui Dimitrie Leca, născută Ana Papp din V/arad/ Velența a testat pentru biserică 800 cor.;

p. 145: În deosebi accentuăm donațiunea episcopului primar din Oradea-mare (Ujváros) **Ioșif V. Papp**, care a și transcris pe sfânta noastră biserică casa sa proprie, în preț de 70.000 c/oroane//.../;

p. 147: **Valeria Lazar** născ. **Feier** a dăruit un acoperemânt pentru analog, în preț de 120 cor.; **Maria Zigre**, născ. **Poynariu**: un acoperemânt pt. analog în preț de 60 cor./.../; **Ioan Caracion** din B.-Ujfalu pentru clopote 40 cor.; /.../;

---

<sup>28</sup> Acest donator trebuie să fie tocmai urmașul învățătorului din Lipova, **Silvan Muntean** (unul dintre unchii viitorului academician **Atanasie Marian Marienescu**), emigrat prin 1856 în Principatele române; Cf. Vasile Popeangă, *Școala românească din părțile Aradului la mijlocul secolului al XIX-lea, 1821-1867*, Arad, 1979, p. 77, passim.

<sup>29</sup> Academicianul, originar din Lipova. La cei 70 de ani ai săi, domiciliat în Sibiu, proaspăt pensionat din magistratură, nu i-a pe școlarii și edificiul școlar cu etaj din Lipova, construit de cetățenii ei înstăriți.

[Între p. 167-168, conform] **Raportului Senatului Școlar al Conzistoriului arădean**, Reun. Învățătoarească [din stânga Mureșului] din protopresbiteratele Timișoara, Belinț, Comloșul-mare și Lipova și-a ținut adunarea generală în Timișoara la 12 septembrie /1901/. La această adun. g. rală Consist. /i-/a delegat pe ases. **Roman Ciorogariu** /care fusese [prezent] în calitate de asesor referent la sf. lunii aug. 1901 la cea de-a XI-a adun. generală a Reun. Înv. din dreapta Mureșului, la Arad/ și pe secretarul consistorial **Vasilie Goldiș**. Fostul president al reuniunii dl **Emanuil Ungurean** s-a retras /.../ iar adunarea generală a ales pe P. On. Domn protopresbiter **dr. Traian Putici**. În contra acestei constituiri a intrat protest și afacerea este în curgere /.../. [Raportul a fost susținut de] **Ioan I. Papp**, protosincel, în 17/30 aprilie 1902;

[Între p. 179-190, conform] **Raportului general al Senatului Epitropesc al Conzistoriului din Arad**, ținut în ședința sa din 17/30 aprilie 1902 [sub semnătura protosincelului Ioan Ignatie Papp], la acest senat a fost aplicat pe lângă referentul ordinar până la 1 iulie [1901] ca referent ajutător-provisor cu mențiune specială de a supracensura preliminarile și rațiociniile întrate de la parohii [întocmite defectuos], **Adrian P. Desseanu** /de la 1 iunie/ iar de la 1 Noemvre [1901] tot în acea calitate **Vasilie Olariu**; /.../; /p. 183/: Cele mai multe controverse dintre preoți, învățători și credincioși provin din aceste stări de lucruri și nu credem a greși afirmând că în mare parte aceste desaranjări de administrare a averilor parohiale produc ori cel puțin promovează în unele părți ale diecesei neînțelegerile și certele locale. /.../; /p. 185/: b) În protopresbiteratul Lipova, comuna bisericească a cumpărat pe seama bisericii un complex de pământ, 74 jug. și a zidit o casă, toate în preț de 40.000 cor.

**Protocol despre ședințele sinodului eparchial din Diecesa Română Gr.-Orientală a Aradului, ținute în sesiunea ordinară a anului 1903**, Arad, 1903, Tiparul Tipografiei\_Diecesane, 165+VII+47p. [deschidea „periodul sinodal 1903-1905”]

/p. 3/; *Șed. I, 13/26 apr. 1903* orele 11,30 în sala mare a Seminarului. Președ. *păr. Archimandrit Ioan I. Papp*; *notar Ioan Georgia*.

/p. 6/: făcând un excurs istoric al sinoadelor ținute la Arad, Ioan I. Papp afirma că „despre sinoadele acestei diecese din era absolutismului cea mai nouă urmă o avem despre Sinodului ținut în 23 Iulie 1850<sup>30</sup>, în biserica

---

<sup>30</sup> Sinodul eparhiei arădene de la Chișineu (astăzi orașul Chișineu-Criș) s-a desfășurat în primăvara anului 1849.

catedrală din Arad<sup>31</sup>, convocat și întrunit cu concesiune specială a înaltului Guvern în scopul de a arăta printr-o petițiune către Coroană starea bisericii în genere și în special.”

/p. 7/: Ioan I. Papp amintea că /înainte de Statutul Organic șagunian/ „consultările și pertractările erau secrete, astăzi au publicitate deplină”;

/p. 11/, „nr. 2. Conform & 3 din Regulamentul afacerilor interne, președintele provoacă pe deputații Ioan Georgia, **Vasilie Goldiș** și dr. Valerie Mezin ca să împlinescă oficiul de notari sinodali provisorii; nr. 3: din 58 deputați aleși își prezintă credenționalul 46 deputați /.../;

/p. 12-13/; *Ședința II, 14/27 apr. 1903*, oarele 10; *raportor* al primei secțiuni verificătoare era **Dr. Ioan Suciu** [el făcea parte din „Comisiunea epitropească”].

/p. 12/, nr. 5:”la propunerea dlui dr. Ioan Suciu /.../ se declară verificați pentru cercul Boroșineu: [avocatul] **George Feier** și **Vasilie Goldiș**; pentru cercul Buteni: **Ioan Georgia** /.../;

/p. 12/; pentru cercul Lipova; **Voicu Hamsea, Dr. Aurel Halic** [medicul] și [învățătorul] **Vasile Bogoiu**;

/p. 13/: pentru cercul Chisetău: **Gherasim Sârbu** (protopopul); pentru cercul Birchiș: **Augustin Hamsea, Dr. Alesandru Marta și Virgil Tomici**;

/p. 13/, nr. 7 Secțiunea a III-a verificătoare prin *raportorul* ei **dr. Alesandru Marta** propune /.../

/p. 14/: *protonotar* al Biroului sinodal era desemnat **Vasilie Goldiș**; [vezi „conclusul sinodal nr. 22 din 1903”, menționat mai jos pe pagina provizorie 15 *Infra*, în cuprinsul selecției noastre, excerptată din volumul-anuar **Protocol despre șed. Sinodului eparchial din diecesa română gr.-orientală a Aradului /.../ a anului 1904**, Arad, 1904, capitolul III, p. 60];

### **Raportul general al Senatului bisericesc pe anul 1902;**

/p. 78/: deputatul sinodal **Procopie Givulescu** a servit ca paroh în Curtici;

/p. 88/: Protopresbiterul emerit Petru Suciu<sup>32</sup> (Bihor), fost asesor onorar în Senatul bisericesc, a răposat în 19 decembrie stil vechi 1902;

/p. 95/: începând din 2/15 mai 1902, **Procopie Givulescu** era avansat în postul de referent ajutător la Senatul bisericesc al Conzistoriului din Arad<sup>33</sup>

---

<sup>31</sup> Nava bisericii, aflată pe atunci între strada Episcopului (azi str. N. Bălcescu) și cea a Mielului (azi str. Unirii), era deteriorată de canonada tunurilor din cetatea Aradului.

<sup>32</sup> Pentru biografia culturală a familiei bihorene Suciu (soția lui Petru, poetesa Maria Suciu, născută Bosco și fiica acesteia, scriitoarea Lucreția Suciu, măritată cu cărturarul Wilhelm Rudow), vezi cartea lui Florian Dudaș, *Vămile destinului. Scrisori inedite de la Lucreția Suciu (1891-1900)*, Editura Lumina, Oradea, 2004, 263 p.

(iar în ședința I-a conzistorială, din 15/23 [sic: 15/28] februarie a. c. [1903] a fost ales cu o unanimitate de voturi în calitate de protopop de Radna); /p. 100/, cap. X, punctul 2: a fost renovată și sfințită biserica din Buteni; [în „lăsamântul” Vasile Goldiș, donat în anul 1936 Muzeului arădean de către văduva acestuia, am identificat cu multă probabilitate una sau mai multe fotografii cu lumea participantă la sfințirea bisericii; identificarea s-a putut face după detaliile elementelor de arhitectură exterioară a lăcașului de cult, păstrat până astăzi în aceeași stare cât și după aprecierea vârstei lui Vasile Goldiș, vizibil într-una din fotografii]; /p. 101-114/: „Dăruiri” pentru așezămintele din cuprinsul Conzistoriului arădean (anul 1902);

**Raportul general al Senatului strâns bisericesc de la Consistoriul gr. or. rom. din Oradea Mare pe 1902;**

/p. 122-126/: „Dăruiri” pentru așezămintele din cuprinsul Conzistoriului orădean (anul 1902);

/p. 124/, din protopopiatul Orăzii Mari; poz. 12: în localitatea Sârbi, Nicolau Filimon, ornate și o cruce /.../ 90 cor.; poz. 16: Maria Hegedus, văduvă Karácsonyi, o măsură în preț de 40 cor.;

**Protocol despre ședințele Sinodului eparhial din dieceza gr.-or. română a Aradului, ținute în sesiunea ordinară a anului 1904, Arad, 1904<sup>34</sup>;**

---

<sup>33</sup> Tânărul Procopie Givulescu (născut în 1873) fusese elevul lui Vasile Goldiș la gimnaziul românesc din Brașov. În timp ce urma teologia în Arad, a frecventat vreme de patru ani universitari „Facultatea de litere și filozofie” la Budapesta până în anul 1897, când a trecut ca profesor la Brașov, rămânând acolo până în vara anului următor (1898), timp în care presupunem că a exercitat un stagiu de gazetărie la „Gazeta Transilvaniei” în Brașov; (a se vedea o fotografie adnotată, inedită, reprezentându-l pe acesta în redacția „Gazetei”. Această fotocopie se pare că i-a dăruit-o târziu protopopul Procopie Givulescu lui Vasile Goldiș. Ea se află în Colecțiile Complexului Muzeal Arad, provenind după toate probabilitățile din donația Elenei Goldiș, în anul 1936, către Muzeul din incinta Palatului Cultural Arad). Studiile de drept, incipiente, la Universitatea budapestană în semestrul I al primul an (1899-1900) le-a audiat în timp ce funcționa ca preot la Curtici. Prietenia sa cu fostul său profesor a continuat la Arad în cadrul Conzistoriului arădean, după cum se vede mai sus. Cf. Preot dr. Pavel Vesa, *Clerici cărturari arădeni de altă dată*, Arad, 2008, p. 283-284, passim; vezi și Cornel Sigmirean, *Istoria formării intelectualității românești din Transilvania și Banat în epoca modernă*, Cluj, 2000, p. 433, poz. nr. 2211 și p. 378, poz. nr. 874.

<sup>34</sup> Descrierea externă a acestui exemplar: pe coperta verde, în stânga sus se află: semnătura de posesor a învățătorului Iuliu Putici, în cerneală neagră, cât și diverse numere de inventar ale bibliotecilor particulare sau școlare ori de-ale Reuniunilor învățătoresți bănățene]; numărul de inventar „240.536 A” aparține ultimului deținător (de prin 1972), care este

/p. 3/; *Ședința I, 4/ 17 aprilie 1904*, orele 12.30 p. m.  
/p. 3-10/, nr. 2: în textul cuvântării episcopului Ioan I. Papp sunt accentuate câteva aspecte:  
/p. 7/: „mi-am luat de **problemă a vieții și activității** să lucrez și să stăruiesc a se lucra pentru ridicarea *culturei intelectuale și pentru readucerea ordinii și disciplinei canonice*”;  
/p. 9/: „bugetul totuși nu s-a putut echilibra /.../ ni se impune datorința să facem *posibilele economii* pe toate *terenele* și cu toate *ocasiunile*.” /.../;  
/p. 10/, nr. 5: „Deputați/lor/ sinodali, nou aleși /.../ Alexie Popovici din cercul Giulei, Gherasim Serb (referentul) din cercul Hălmagiului și George Ciuhandu din cercul Vașcăului”, de-asemena, „Dr Nicolae Popovici, ales în cercul Orășii-Mari” li se vor verifica credenționalele;  
/p. 13-16/; *Ședința a II-a, 5/18 aprilie 1904*, ora 10; președinte: episcopul Ioan I. Papp; notar: dr. Ioan Papp;  
/p. 13/, nr. 14-15: propunerea deputatului Moise Popovici era primită de Sinod, care imediat a îndrumat ambele conzistoare (de Arad și de Oradea) să ceară preoțimii redactarea monografiilor tuturor parohiilor din subordine până „proxima sesiune sinodală ordinară /.../ pentru censurarea acelor monografii” de către o comisiune; apoi urmau să fie tipărite și distribuite „pe lângă o taxă atât parohiilor ca atari, cât și preoțimei subalterne”, iar originalele acestora rămânând „în arhivele consistoriale”;  
/p. 17/; *Ședința III, 5/18 aprilie 1904*, ora 4 p. m.;  
/p. 17/, nr. 23: raportul senatului epitropesc din Arad în afacerea de reasigurare la societatea *Adria*;

---

Biblioteca Județeană Arad, fără a avea vreo impresiune ștampilografică indicatoare de ultim proprietar a acestui Protocol sinodal; exemplarul de față este legat între două coperti de carton îmbrăcate în mușama verde, cu striții imitând pielea, peste care legătoreasa Instituției bibliotecare, pictorița amatoare Maria Buruiiană, a lipit eticheta numărului de inventar de mai sus al Bibliotecii Județene din municipiul Arad. Ne întrebăm: cum de a lipsit în donația relativ mai veche IOSIF MOLDOVAN acest exemplar de Protocol sinodal al anului 1904 ? Piesa similară provenită de la descendenții învățătorului Iuliu Putici din Lipova venea să completeze probabil lipsa anului respectiv din volumele masivei donații a descendenților învățătorului și inspectorului școlar Iosif Moldovan. Exista posibilitatea ca exemplarul vechi din donația I. Moldovan al acestui an fiind deteriorat, să fie înlocuit în mod fericit cu exemplarul corespunzător, aflat în mai multe exemplare, provenit de la descendenții lui Iuliu Putici și donat aproximativ în anul 1972. Între altele, biblioteca cultural-învățătorescă a lipovanului Iuliu Putici a fost achiziționată de către Muzeul de istorie și etnografie din orașul Lipova în cursul anului anului 1972. Valorificarea ei cultural-științifică am realizat-o în cursul anului 2009, sub egida Bibliotecii „Tudor Arghezi” de pe lângă Biblioteca Centrală a Universității de Vest „Vasile Goldiș” sub impulsul regretatului ei director dr. Vasile Popeangă, în volumul de studii *Chemări spre Casa Cărții*, între paginile 204-227.

/p.18/, nr. 26: sinodul verifica alegerea lui dr. Nicolae Popovici ca deputat miren în cercul Oradea Mare;  
/p. 29/; *Ședința IV, 6/19 aprilie 1904*, ora 10;  
/p. 29/, nr. 40: b) Rugarea credincioșilor din Timișoara pentru înființarea episcopiei în Timișoara.;  
/p. 30/, nr. 45; deputatul sinodal dr. Ioan Suciuc era membru în comisia specială sinodală pentru elaborarea unui „proiect de Regulament al afacerilor epitropești în parohii”;  
/p. 31/, nr. 47: unul dintre cele trei fonduri existente în protopopiatul Timișoara era „Fondațiunea Antonie Mocsonyi” în valoare de 11.440 coroane;  
/p. 32/, nr. 49: în chestiunea nefinalizată a „proceselor pentru mănăstirile reclamate pe partea ierahiei române” a fost instituită o comisie de jurisconșulți compusă din „Emanuil Ungurianu, Dr. Nicolae Oncu și Nicolae Zigre”;  
/p. 33/, nr. 53: „Consistorul este avisat a finaliza afacerea” strămutării sediului protopopesic de la B.-Comloș la Sânicolaul Mare;  
/p. 35/; *Ședința V, 6/19 aprilie 1904*, ora 4 p. m.; notar: Andrei Horvath (cleric din Bihor);  
/p. 35/; lui Vincetu Babeș i se aproba absența;  
/p. 36/, „Fundațiunea George Lazaru și soția” cumula la finea anului 1902 suma de 3241,19 coroane; am redat-o cu titlu de exemplu;  
/p. 37/, nr. 66: învățătorul Augustin Boțoc prezenta raportul general al senatului școlar din Arad pe anul 1902/1903;  
/p. 38/, nr. 70: reiterarea ridicării la nivel corespunzător a școlii de fete cu internat din Arad;  
/p. 40/, nr. 75: „eventuala înființare a reuniunii învățătorilor din districtul” Oradiei Mari;  
/p. 41/; *Ședința VI, 7/20 aprilie 1904*, ora 10; notar: Ioan Costa;  
/p. 41/, nr. 79: jalba lui Alexandru Ardelean din Macea în contra preotului Liviu Rațiu de acolo;

/Între paginile 58-65/: A) **Raportul general al Consistorului plenar eparhial gr.-or. român din Arad despre activitatea sa din anul 1903.** Nr. 2161/1904 [al Arhivei Centrului eparhial din Arad]; La conșlusul sin. Nr. 43 din 1904;

/p. 58/, **cap. I:** „În anul trecut [1903] /.../ în 23 aprilie/6 maiu” mitropolitul Ioan Mețianu, „cu împreuna lucrare a Preasfințitului Domn Episcop Ioan Popea”, în prezența solemnă a unei deputațiuni „exmisă din partea Consistorului arădan și orădan în Sibiu, l-au hirotonit [apoi, peste 11 zile]

de Episcop în ziua de 4/17 maiu [1903], prin mandatarul mitropolitan P./rea/ C./cuvioșia Sa/ părintele protosincol dl./ Eusebiu Roșca, cu solemnitatea cuvenită în biserica-catedrală din Arad /.../. La espresa dorință a P. S. Sale manifestarea /.../ a fost lipsită de sgomotul prea mare lumesc /.../”.

/p. 59/, **cap. II:** „În anul 1903, la timpul normal, adică la 1/14 octomvre s-a întrunit în Sibiiu măritul congres național-bisericesc, care de astădată a ținut 8 ședințe în cari s-au adus 106 concluse /.../. Consistorul plenar din Arad, în ședința sa din 29 Decemvre 1903 (11 ianuarie 1904)” a trecut la „promulgarea și esecutarea acelor concluse ale congresului, cari se referesc /.../ la eparchia Aradului;

/p. 60/, **cap. III:** /.../ „În special prin conclusul sinodal nr. 22 din 1903 prin care – pentru constatarea eventualelor abusuri, săvârșite cu ocasiunea alegerii de deputați sinodali în cercul Aradului – s-a avisat Consistorul [nemenționându-se de către cine anume] a introduce cercetare, având a raporta despre rezultat la proxima sesiune sinodală. Conform celor dispuse prin acest conclus, Consistorul a efeptuit [în cursul anului 1903] cercetarea de sub întrebare; și deoarece acasta cercetare nu a putut constata nici un substrat, ce ar putea să servească de material pentru urmărire din oficiu, procedura mai deprte s-a sistat.”;

**Comentariu:** urmarea a constituit-o replica juriștilor de pe lângă Conzistoriul arădean – adresată tacit celor care au reclamat eventualitatea abuzurilor în alegerile de deputați sinodali pentru perioada 1903-1905 – după cum urmează mai jos, în cuprinsul aceluiași capitol III:

/p. 61/: „Proiectul de regulament al afacerilor interne consistoriale conform conclusului sinodal nr. 53 din 1903 se află în lucrare, precum stă sub deliberare [de-asemenea]și proiectul Regulamentului afacerilor epitropești, dispus din nou prin conclusul sinodal nr. 136 din același an”;

/p. 61/, **cap. IV:** decesul fostului protopop al Aradului, „asesorul onorar în senatul bisericesc” Moise Bocșan în ziua de 21 aprilie/4 mai 1903;

/p. 61/: „Asesorul ordinar la senatul școlar, dr. George Popa, ales” în Sinodul anului 1903, „a abzis „în scrisoarea sa din 2/15 mai 1903”; /.../ Agendele Senatului școlar au fost conduse de referentul ajutător Sever Secula”, fiind remunerat de la 1 iulie /stil/ nou ca referent substituit cu 200 cor.;

/p. 62/: V. „absolventul de /la/ școalele comerciale, Aurel Chelniceanu, aplicat din 1 iulie 1900, provizoriu la contabilitatea consistorială, a fost ales funcționar definitiv cu leafă anuală de 1600 cor. și bani de cortel 400 cor., începând cu 1 Ianuarie nou 1904”;

/p. 62/: VI. Roman Ciorogariu era numit în mod definitiv la Institutul teologic pedagogic din Arad în ședința Cozistoriului din data de 5/18 mai 1903, după o vechime de de doi ani la conducerea acestuia;

/p. 69-88/: „ C) **Raportul general al senatului strâns bisericesc de la Consistorul gr.-ort. Român din Arad pentru anul 1903;**

/p. 70/, cap. II, punctul 2: „pe baza rapoartelor întrate de la oficiile protopopești /.../ deși în multe comune /.../ s-a făcut propagandă pentru lățirea acestor aberațiuni sociale [„mișcările sectare și cele socialiste”] totuși nu au avut înfrîurintă asupra frecventării bisericei în proporțiune cu scopul urmărit”;

/p. 78/, cap. X: s-a terminat zidirea bisericilor din Nadăș, Voivodeni și Mănăștur; cea din Sânicolaul Mare a finisat sculptura, aurirea și pictarea;

/p. 79-88/, cap. XI: „Dăruiri pentru biserici și instituțiunile ei” /selectiv/;

/p. 79-80/, pct. 1; *Protopopiatul Arad*: a) Arad: episcopul Ioan I Papp, economul Dimitrie Dobrău, Maria Obercnez, Maria Lipovan, Ana Demian, G. Iancovici; b) Bătănia: preteasa Catița Cornea; /.../;

/p. 82/, pct. 5; *Protopopiatul Hălmașiu*: a) Zimbru: contele R./obert/ Zsellenszky pentru renovarea bisericii, 200 cor.; notarul Ioan Caracioni, două icoane mari în preț de 25 cor. și Hermina Maci, un mășai în preț de 24 cor.;

/p. 83/, pct. 6; *Protopopiatul Boroșineu [Ineu]*: a) Ienopolea [Ineu]: protopopul Constantin Gurban, cinci ciubere pa sfințirea apei în prețde 20 cor.;/.../;

/p. 83/, pct. 7; *Protopopiatul Chișineu*: a) dr. George Popovici, avocat, 20 cor.; /.../; b) Giula-germană: Ioan Chereșlădan și soția șapte stihare în preț de 56 cor.; c) Giula-maghiară: văduva Ecatarina Papp a înființat o fundațiune de 600 cor. și a donat odăjdii în preț de 120 cor.; /.../; d) Nădab: [preteasa] Emilia Popescu, diverse piese (254 cor.) /.../; e) Șiclău: Doamna Adriana Ispravnic [soția avocatului Sever Ispravnic din Arad], a dăruit 2 mășare (30 cor.);

/p. 84-85/, pct. 8. *Protopopiatul Lipova*: /.../; c) Belotinț: d-șoara Antneta Bogoi, un mășai pe sfântul prestol (32 cor.) /.../; d) Birchiș: preotul Dimitrie Marcu, un dulap și un mășai (50 cor.); Ilustritatea Sa Dl Alesandru Mocioni, lemne la școală (80 cor.); e) Căprioara: dr. Alexandru Marta, un ajutor pe 5 ani școalei, în fiecare an /câte/120 cor.; Il. Sa Dl Alexandru Mocioni, sfintei biserici 100 cor.; Ioan Tripon și Iosif Iumanca, sfintei biserici 35 cor.; /.../; o) „Lipovana” institut de credit și economii, pentru școala din Lipova, 50 cor., pentru cea din Ostrov, 30 cor. și fondului protopopesc al Lipovei, 50 cor.;



/p. 85-86/, pct. 9. *Protopopiatul Radna: /.../*; b) Ghioroc: /.../; Dimitrie Birăuț din Budapesta, trei octoihuri și o icoană cu 34 cor.; e) Slatina: Preoteasa Lucreția Medrea a donat sfintei biserici 2 sfeșnice și un mășai a 32 cor.; /.../ Mihai Enășescu, un prapor (24 cor.);

/p. 86/, pct. 10. *Protopopiatul Șiriei*: a) Cherechi: notarul Alexiu Ardelean, doi prapori (300 cor.); b) Măderat: notarul Ioan Popescu, o cruce pe sfântul altar (80 cor.);

/p. 89-102/: D) **Raportul general al senatului bisericesc de la consistorul gr. or. Român din Oradea Mare despre activitatea sa în decursul anului 1903;**

/p. 96-102/, Dăruiri benevole;

/p. 96-97/, *Protopopiatul Orăzii Mari /.../*pct. 13; în V. Velența: Andrei Horvath cu soția Elena născ. Serb, un rând de ornate (100 cor.);

**Protocol despre ședințele Sinodului eparhial din dieceza gr.-or. română a Aradului, ținute în sesiunea ordinară a anului 1905**, Arad, 1905, Tiparul tipografiei diecesane gr.-orientale române, 80 p. [Limbajul folosit trădează o evoluție foarte apropiată de limba impusă de Academia Română încă din 1880 și acceptată în principiu în viața culturală și cea bisericească a eparhiei arădene. Rolul vicarului episcopesc Ioan Iosif Goldiș, membru corespondent al Academiei Române cât și cel al nepotului său, profesorul Vasile Goldiș – chemat de la gimnaziul din Brașov de către tutorele său mai sus pomenit, în momentul înscăunării sale ca episcop la Arad – la postul de secretar konzistorial, și-au avut importanța lor în acest sens].

/p. 3/, *Ședința I, 24 aprilie./7 mai 1905*, oarele 12,30 p. m. în sala cea mare a Seminarului din Arad. Președinte: P. S. Sa părintele Episcop diecezan Ioan I. Papp; notar: Ioan Georgia.

[**Nicolae Oncu** propunea, ca de fiecare dată] „ca cuvântul de deschidere al P. S. Sale Părintelui Episcop să se treacă în întregime sa la protocol”; paginile 3-10 cuprind cuvântarea acestuia; exemplificăm mai jos;

/p. 6/: „Este frumoasă constituțiunea noastră [Statutul Organic al Bisericii greco-ortodoxe române], dar și ea, ca toate lucrurile în lume își are *scăderile* ei provenite din explicarea greșită a liberalismului constituțional” [din statul dualist austro-ungar].

/p. 8/: Episcopul Aradului parcă vrând să ilustreze că în pofida deficitului acumulat, de 50.000 de coroane, el a fost parțial acoperit. Totuși nu putea să nu amintească faptul că „deși pentru anul 1905 ne-am restrâns la minimalul trebuincios, bugetul iarăși se presintă cu deficit de aproape zece mii /de/ coroane”;

/p. 9/: „Dintre **trebuințele** mai ardente aici în centru/l eparhial/ – arăta episcopul, care fusese din 1871 până în 1891 funcționar și apoi secretar al Cancelariei conzistoriale arădene<sup>35</sup>, cunoscând bine situația – trebuie să accentuez: că **localitățile** [recte încăperile] **consistoriale** reclamă adaptare, eventual reedificare nouă, pentru că abstrăgând dela aceea, că ele sunt nesănătoase, dar nu sunt destul de spațioase și /în/ special nu avem loc pentru arhivul sporit an de an /.../ ceea ce împiedică /.../ mersul regulat al afacerilor /.../ din acest motiv am și cerut cu /un/ raport separat indemnizare specială”;

p. 9; referitor la raportul din anul trecut (1904) privind „împărțirea fondurilor spre scopul” înființării „episcopiiilor noi în Timișoara și Oradea-mare”, episcopul Ioan Ignatie Papp atrăgea atenția că „starea în care ar rămânea diecesa Aradului după dismembrarea părților bihorene și bănățene” ar duce la agravarea „neajunsurilor noastre materiale”; „Este gingașă și îngijitoare [recte îngrijorătoare] cestiunea de mai sus /a înființării noilor episcopii/ – sublinia episcopul arădean – dar și mai îngrijitoare este cestiunea care îndată la apărarea și sulevarea ei în public au sguduit linștea sufletească a tuturor credincioșilor noștri conștii de drepturile și datorințele lor ca bisericieni și cetățeni. Momentul se arăta a fi cu atât mai nepotrivit cu cât ministerul budapestan avansa **proiectul de reformă a învățământului în sfera școlilor confesionale**. Înțeleg **proiectul de reformă a învățământului în școlile noastre confesionale**” – sublinia episcopul-președinte al Sinodului eparhial arădean în persoana lui Ioan Ignatie Papp;

/p. 10/, nr. 3: prezidiul invita la /masa pentru/ notariat pe deputații Ioan Costa, Dr. Valeriu Mezin și Ioan Georgia pentru a întocmi „protocolul ședinței”;

/p. 10/, nr. 4: erau prezenți 40 de deputați sinodali;

/p. 10/, nr. 5: prezidiul aducea „la cunoștința Sinodului, că în decursul timpului dela ultima sesiune sinodală au răposat în Domnul foștii deputați sinodali **Ioan Groza iun. și George Lazar**”;

/p. 12/, nr. 6, subpunctul 17: „propunerea sinodului protopopesic din Arad pentru înființarea unui internat-alumneu în Arad pe sama [sic !] elevilor dela școlile medii” era predată comisiunii epitropești; vezi p. 35 nr. 63;

/p. 14/, *Ședința II, 25 aprilie/8 mai 1905* „la oarele 3 după amiază”; notar: „dr. Valeriu Mezin;

---

<sup>35</sup> Preot dr. Pavel Vesa, *Învățământul teologic de la Arad (1822-1948)*, Deva, 2013, p. 216. Vezi spre exemplu, de-asemena *Șematismul Metropoliei ortodoxe-orientale române din Ungaria și Transilvania și al diecesei Aradului*, în „Calendariu pe anul de la Christos 1884”, Anul V, Arad, Editura și tipariul Tipografiei Diecesane, p. 13.

/p. 24/, nr. 22: Conzistoriul arădean era autorizat de către Sinod, la propunerea comisiunii de resort, „să efeptuiască edificarea recerută a edificiului pentru localurile de birou” în baza unui împrumut de la fondurile diecezane;

/p. 25/, *Ședința III, 26 aprilie/9 mai 1905*, ora 10 a. m.; notar: Andrei Horvath;

/p. 26/, nr. 28: cererea deputaților sinodali Ioan Russu Șirianu și dr. Nicolae Popovici pentru concediu pe durata sesiunii sinodale era aprobată;

/p. 30/, nr. 42: inițiativa perfecționării „afacerilor epitropești” a fost demarată în cursul anului 1901, fiind pe cale de a definitiva un „regulament al afacerilor epitropești în parohii” pentru a-l prezenta Sinodului eparhial în primăvara anului viitor;

/p. 30-31/, nr. 44: proiectul de regulament al afacerilor interne pentru Consistor a fost retrimis Consistoriului din Arad;

/p. 31/, *Ședința IV, 26 apr./9 mai 1905*, ora 4 „după amiază”. notar era „Dr. Ioan Papp”;

/p. 32/, nr. 50: retrimiteră la Conzistor a problemei redactării monografiilor „comunelor parohiale”, conform cu rezoluția nr. 55 din anul 1904;

*Comentariu:* Seria de propuneri și măsuri care au fost luate începând cu această ședință sinodală veneau în întâmpinarea **proiectului de reformă inițiat de către ministerul budapestan de resort;**

/p. 32/, nr. 51: Conzistorul era îndrumat să „întreprindă pașii de lipsă, ca posturile de profesori de la institutul teologic” să fie ocupat de către „profesori definitivi”;

/p. 33/, nr. 53: Conzistoriul era îndrumat „să stăruie întru executarea concluzului sinodal nr. 39 din 1900 cu privire la așa numiții administratori parochiali”;

/p. 33-34/, nr. 57: „La desbaterea specială referitor la inspecționarea școalelor, Sinodul enunță necesitatea creării a câte unui post de inspector școlar diecezan atât pentru dieceza Aradului cât și pentru dieceza Orăzii-Mari”;

/p. 34/, nr. 58: Conzistorul era îndrumat să ia măsuri pentru a remedia „procentul mare a absentării celor obligați la școală, acolo unde absentările /.../ întrec procentul de calcul mediu acceptabil” [în jurul a 50%];

/p. 34/, nr. 59: fiindcă de multă vreme la „institutul pedagogic” trena situația nedefinitivării posturilor de profesori definitivați, cu o singură excepție, Sinodul recomanda Conzistoriului arădean să treacă la crearea de catedre întregi, invocând dispozițiunile prevăzute în Statutul Organic mitropolitan;

/p. 34-35/, nr. 60-62: observându-se scăderea vizibilă în anul școlar 1903/1904 a frecvenței elevilor în școlile confesionale proprii de pe

teritoriile protopopiatelor Vașcău, Beliu și Beiuș, Conzistoriul din Oradea-Mare, sesizat de către Sinodul eparhial arădean, propunea „deschiderea unui curs practic pentru învățătorii necalificați”. Pe cale de consecință, Conzistorul din Arad era invitat „se cerce a institui acel curs încă în feriile [sărbătorile] acestui an școlar” în intervalul 1904/1905;

/p. 35/, nr. 63: Conzistoriul era însărcinat să studieze și să rezolve competent problema înființării internatului „pentru băieții cari cercetează școalele străine din Arad”;

/p.36-39/, *Ședința V*, 27 aprilie/10 mai 1905, orele 10 a. m.;

/p. 36/, nr.66-67: sunt aprobate concediile pe durata întreagă a sesiunii sinodale pentru dr. Ioan Suciu și Vincențiu Babeș;

/p. 39/, nr. 81: raportorul Sava Raicu din partea comisiei epitropești prezenta „Budgetul Consistorului gr.-oriental român pe 1905”;

/p. 50-59/, *Ședința VI*, 27 aprilie/ 10 mai 1905; orele 4 d. amazi; notar Vasile Goldiș;

/p. 50/, nr. 87: în baza raportului Conzistoriului din Arad privind „proiectul ministerial de lege despre reforma legilor regnicolare referitoare la învățământul poporal”, comisiunea organizatoare din cadrul Sinodului arădean (raportor fiind Nicolae Zigre) a făcut propuneri cuprinse într-un referat [necitat în textul protocolului sinodal tipărit] iar Sinodul a emis „concluzul” de mai jos în sensul că „consimte întru toate cu expunerea gravaminelor cuprinse în memorandumul înaintat la guvernul țării” de către „Consistorul metropolitan [din Sibiu] și – respective pe baza hotărârii aceuia – de /către/ Episcopatul bisericii noastre gr.-or. române din Ungaria [cu sediile în orașele Sibiu, Caransebeș și Arad] față de proiectul ministerial pentru reformarea legilor despre învățământul poporal” /.../.

„Atât memorandumul Episcopatului [numit „Represințațiune”, semnat la Sibiu în 19 iulie 1904 de către mitropolitul Ioan Mețianu, episcopul Nicolau Popea și episcopul Ioan I. Papp] cât și vorbirea Înalt Preasfințitului Domn Arhiepiscop și Mitropolit [numit „Discursul”, susținut în 14/27 mai 1904 la Budapesta] se tipăresc ca adate la acest protocol /sinodal/”; vezi *Infra* p. 142-171, respectiv 131-141, pagini-anexă care încheie acest Protocol;

/p. 60-65/: **„Raportul general al Consistorului plenar eparhial gr.-or. român din Arad despre activitatea sa în anul 1904”**; ținut în ședința plenară a Consistorului gr. or. rom. din 21 aprilie/4 mai 1905.

/p. 60/, nr. 1: decese survenite în cursul anului 1904: profesorul dr. Ioan Petran în 5 ianuarie; protopopul tractului Hălmașiu, Ioan Groza iunior; asesorul conzistorial George Lazar în 28 februarie/13 martie;

/p.60/, nr. 2: cu ocazia sfințirii bisericii renovate din comuna Șimand, episcopul Ioan Ignatie Papp l-a „înaintat la rangul de protosincol pe Preacuvioșia Sa părintele Roman Ciorogariu, directorul Institutului teologic-pedagogic din Arad”;

/p. 60-61/, nr. 3: profesorul *Teodor Ceonța* a fost trecut în „statul de penziune” cu începere de la 1 Octombrie; iar casierul conzistorial *Dionisie Popoviciu* „cu începere de la 1 septembrie 1904”; în locul său (vezi la nr. 4 *infra*: „senatul episcopesc /l-/a ales pe fostul controlor-contabil *George Purcariu*, încredințând cu agendele de controlor pe referentul episcopesc *Gerasim Serb* și numind de contabil șef pe Aurel Chelniceanu”[*recte* Călniceanu]);

/p. 61/, nr. 4: fostul protopop în Șiria, *George Popovici*, „ales asesor ordinar la senatul strâns bisericesc prin Sinodul eparhial din 1903” și întărit în Sinodul din 1904 /.../ și-a ocupat postul definitiv în 1 iulie 1904 /.../; *Sever Secula*, referentul substituit al senatului școlar, cu începerea anului școlar 1904/5 a fost instituit profesor provizor la institutul teologic-pedagogic /.../”, în locul său episcopul I. I. Papp numindu-l pe dr. *Caius Brediceanu*; acesta, însă, pe ziua de 1 Mai nou, anul curent [1904 (sau 1905)]și-a înaintat „abzicerea din acest post”; [vezi p. 104 *infra*, fiind suplinat de către secretarul conzistorial *Vasilie Goldiș* până în 2/15 oct. 1904]. „Astfel postul de asesor ordinar în senatul școlar fiind vacant, Veneratul Sinod Eparhial [demarat în 24 aprilie/7 mai anul curent 1905, încunoștințat de demisia lui *Caius Brediceanu* din data de 1 mai nou 1905, deci cu șase zile înainte de deschiderea ședințelor Sinodului eparhial] va binevoi a dispune de îndeplinirea definitivă a lui prin alegerea unei persoane cu cvalificațiunea recerută”. [Mă întreb cine a suplinat acest post important și cât a durat această stare de provizorat].

/p. 62/, nr. 5:”Consistorul în ședința plenară din 27 ianuarie/9 februarie a. c. [1904] cu totalitatea voturilor a numit de protopop al tractului Șiria pe *Mihaiu Lucuța*, fost administrator parohial în Senteș [localitate rămasă din anul 1920 în Republica Ungară], iar în ședința plenară din 21 aprilie/4 mai [1904] de protopop în Hălmagiu a fost numit *Cornel Lazar*, preot în Almaș”;

/p. 62/, nr. 6: /.../”În urma concluzului Sinodal nr. 70 din 1904 în *afacerea școlii de fete din Arad*, Consistorul a instituit o [comisie de] anchetă /.../ și din ședința sa plenară /p. 63/ de la 27 ianuarie/4 februarie a. c. a esmis un comitet de acțiune pentru ducerea la îndeplinire a hotărârilor anchetei /.../”.

/p. 66-68/, B) **Raportul general al consistorului plenar eparhial gr. or. român din Oradea Mare despre activitatea sa în anul 1904**; în ședința

plenară ținută la 7/20 aprilie 1905; nr. 637/1905; la concludul sin. Nr. 38 din 1905;

/p. 67-68/: „3. Ca un moment îmbucurător și mai marcant din viața noastră internă bisericească avem onoare a constata și a aduce la cunoștință veneratului Sinod eparhial, că Prea Sfinția Sa părintele Episcop diecezan, îndemnat de dorul său părintesc, de a-și cerceta pe fii săi sufletești în 30 octomvre/12 noemvre anul trecut [1904] ne-a onorat cu înalta sapreziță, a prezidiat ședința plenară a Consistorului convocată anume, apoi a făcut vizitele îndatinate la conducătorii autorităților străine, precum și pe la credincioșii bisericeii noastre, iar în 31 Octombrie/13 noemvre a celebrat sfânta liturghie în biserica centrală din loc. /.../”;

/p. 68/, „4. În fine, deoarece de mult s-a simțit trebuința de a avea un regulament al afacerilor interne pentru consistor, după ce acest Consistor s-a pronunțat asupra proiectului de regulament ce i s-a comunicat”, făcând obiectul concluzului sinodal nr 44/1904, textul său a fost retrimis Consistorului din Arad. Acum **Vasilie Mangra** venea să propună veneratului sinod (ținut în aprilie 1905) „a pune la ordinea zilei dezbaterea și pertractarea proiectului de regulament sus provocat, a-l vota în mod obligător și a-l pune în lucrare.”;

/p. 69-88/, C) **Raportul general al Senatului strâns bisericesc de la Consistorul gr.-or. român din Arad despre activitatea sa în decursul anului 1904.**

/p. 70/: au sporit treptat căsătoriile exclusiv civile cât și concubinajele;

/p. 77/: 1. sfințirea primei biserici în „comuna” Ignești la 14 noiembrie 1904, în prezența episcopului Ioan I. Papp;

/p. 78-88/: XI, *Dăruiri*, 1 *Protopopiatul Arad* /.../; b) Budapesta: Elena Zotoviceanu, profesoară pensionară în București, icoana Sf. Mucenic Gheorghe (70 cor.); /.../ f) Sâmbăteni: 1) preteasa F/abriciu/ **Mănuilă**, un prapore (80 cor.); /.../; 4. *Protopopiatul Buteni*, a) Almaș: răposatul protopresbiter **Ioan Groza junior**, o fundațiune de 200 cor.; *Protopopiatul Lipova* /.../; m) /.../; 4) Institutul *Lipovana*: 221 cor. (fond școlar 50 cor.; pt. școlarii săraci 60 cor.; pt. premii 111 cor.); 9. *Protopopiatul Radna*; /.../; d) [Baia sau Slatina]: preotul **Damaschin Medrea** a ridicat în curtea bisericii o fântână (60 cor.); e) Institutul *Murășanul* din Radna: harta Ungariei și 18 tabele de părete (22 cor.); /.../;

/p. 89-103/, D) **Raport general al Senatului strâns bisericesc de la Consistorul gr.-or. Român din Oradea Mare despre activitatea sa în decursul anului 1904:**

/p. 90/, 4. /.../ implicarea vicarului episcopesc în „dezvoltarea” conferințelor pastorale în fiecare protopopiat

/p. 91/, 5. *Afaceri de ordine socială* /.../ „Consistorul, ca să poată întreprinde pentru ferirea poporului de astfel de turburări, a impus preoțimei și învățătorimei a raporta imediat despre orice mișcare ce s-ar ivi în popor, contra ordinii și a spiritului bisericeii.”;

/p. 92/, „În considerarea sărăciei și lipsei cea mare, la care a ajuns mare parte a poporului nostru – mai ales din ținuturile muntoase – prin recolta foarte slabă a anului trecut 1904, Consistorul a dat circularul din 18/31 decembrie 1904 Nr. 2682, prin care îndeamnă preoțimea a forma cu oamenii mai de frunte un comitet de binefacere, apoi a cerceta pe cei mai săraci, pe cari să-i ajute cu elemazina [probabil de la „élelmezés”=alimentare, aprovizionare] adunată de la cei mai cu dare de mână. La caz de lipsă să intervină pe calea organelor administrative pentru a ajuta pe cei lipsiți.” /.../;

/p. 94/, VI. Protopopiatele și parohiile; dintre cele 266 parohii, doar 64 sunt vacante „în lipsa de recurenți”;

/p. 97/, XI. Dăruiri benevole /.../ *Protopopiatul Orășii Mari* /.../, 12. În M.-Peterd /.../ Ioan Caracion, un prapor (50 cor.) /.../ ;

/p. 104-114/: **E) Raportul general al Senatului școlar de la Consistorul gr.-or. Român din Arad despre activitatea sa în decursul anului 1904.**

/p. 104/, **1. Rocate în postul de referent școlar:** Sever Secula fiind numit (probabil în timpul Sinodului din primăvara anului 1904 sau în cadrul ședințelor consistoriale din 1904) profesor la institutul pedagogic, „rezortul a fost condus interinal de dl secretar consistorial Vasile Goldiș, până la 2/15 oct. 1904, cu care dat/ă/ a fost numit [de data aceasta], sub nr. 5663/904 dl Caius Brediceanu de referent provizor”. [Cum de nu a fost găsit rapid un înlocuitor ? Mai ales că Ioan Ignatie Papp avea experiență administrativă suficientă pentru rezolvare, atât în locul interimatului lui Vasile Goldiș cât și după demisia avocatului lugojean Caius Brediceanu din acest post de „referent provizor”].

/p. 105/, **5.** „Școalelor de repetiție economică nu li s-a putut da avântul necesar, mai ales din cauza sărăciei materiale a poporului, acolo însă, unde există deja [aceste școli] s-a dispus executarea concluzului sinodal nr. 68 din 1904.” /.../;

**Anexe:**

**Anexa 1:**

/p. 131-141/; referitoare „la concluz. Sin. Nr. 87 din 1905”, spicuim câteva idei din „**Discursul rostit de Înalt P. S. Sa Domnul Arhiepiscop și**

*Metropolit Ioan Meșianu, la 14/27 Maiu 1904, în ancheta convocată prin Ministrul reg. Ung. De culte și instrucțiune publică la Budapesta în cauza proiectului pentru reforma învățământului primar*”, reproducând pe alocuri unele pasaje, „reflexiuni” sau „espresii”: „Excelența Voastră Domnul ministru ! Mult Onorată Anchetă ! Din conziderare la vârsta mea înaintată, nu mai puțin pentru încungiurarea eventualelor neînțelegeri și restălmăciri, binevoți, Vă rog, a permite, ca observările ce /le/ am a face, să le pot preda în firul notițelor mele scrise. /...//p. 132/ acel proiect numai cu câteva zile înainte de aceasta mi s-a comunicat, când, totodată, am primit învitarea la această anchetă și astfel studiarea temeinică a acelu proiect și, peste tot, a acelei afaceri atât de importante pentru mine a fost o imposibilitate fizică. /.../ Îmi susțin, dealtfel dreptul ca observările mele mai amănunțite și meritoreale să le subștern mai târziu în scris Escelenței Sale Domnului Ministru spre binevoitoare luare în considerare /...//p. 133/ să mi se ierte susceptibilitatea, Mult Stimaților Domni, când nu pot să trec cu vederea /.../ acea – de bună seamă neintenționată – greșeală a motivării, că pe fiii români ai acestei țări [în mod] consecvent îi numește *valahi*, deși toate legile în vigoare ale patriei noastre cunosc numai *popor român*, nu *popor valah*. /.../ acest proiect de lege /.../ scoate afacerea școlară din cercul de competență al autonomiilor confesionale și nu /le/ lasă confesiunilor decât numai datorința de a /...//p. 134/ contribui și dânsle materialicește la susținerea școalelor elemntare. Prin aceasta se scoate din vigoare nu numai paragraful 8 al articolului de lege XX din 1848, dar chiar și paragraful 3 al legii fundamentale [recte] art. /de lege nr./ IX din 1868, care declară că credincioșii greco-orientali [în genere românii și unii slavi] sunt îndreptățiți a dispune independent în afacerile lor școlare. /.../ Chiar în zilele noastre acest sfânt interes pretinde [de-aseenea] și autonomia credincioșilor romano-catolici din patria noastră. /.../ Nu a fost și nici nu poate să fie popor în lumea aceasta, care să vorbească desăvârșit două limbi, indivizi/i/ pot să vorbească perfect două ori chiar mai multe limbi, dar popr cu două limbi nu cunoaște istoria neamurilor. /.../. Este lucru curios pentru mine [de-aseenea] și aceea că progresul învățământului în școală are să-l constate pretorul cercual /.../ eu așa știu, că astfel de competență nicăiri în lume nu li s-a recunoscut organelor administrațiunii politice /.../. Proiectul pretinde anume, că la examenul de calificățiune candidatul să facă esamenul în limba ungurească și [chiar] din acele studii pe care [candidatul de învățător] în institutul pedagogic le-a învățat, spre pildă, românește. /.../ Sunt însă cu toată hotărârea în contra acelor dispozițiuni ale proiectului de sub întrebare, prin care se pretinde ca în școalele cu limba de propunere ungurească [chiar]



și religiunea să fie propusă în limba maghiară, nu în limba confesiunii respective.”

## **Anexa 2:**

/p. 142-171/; referitoare „la concluz. Sinod. Nr. 87 din 1905”.

Redăm câteva pasaje din „**Representațiunea** episcopatului bisericeii gr.-or. române din Ungaria și Transilvania, înaintată domnului ministru de culte și instrucțiune publică asupra proiectatei modificări a legilor despre instrucțiunea în școlile populare.”

/p. 144/ „1. cu invalidarea totală a drepturilor autorității [legată de autonomia cultelor religioase recunoscute legal] confesionale comitetul administrativ [de la nivelul conducerii administrative a comitatului, spre exemplu] primește îndreptățirea ca în contra învățătorilor noștri confesionali să pună în curgere proces disciplinar și să îi amoveze pe aceia din posturile lor [școlare] fără conziderare la aceea, dacă școala respectivă primește ori ba ajutor din partea statului (paragraful 41). /.../ 3. Dacă vreun învățător ar fi amovat din postul său prin sentința comitetului administrativ, atunci pe noul învățător îl numește ministrul de culte și instrucțiune publică fără a asculta măcar în privința aceasta opiniunea susținătorului școlii (paragraful 42) [adică Conzistoriul eparhial prin Senatul său școlar]. /.../

/p. 146-147/ 9. Prin paragraful 55 se dispune că în instituttele pedagogice limba și literatura maghiară să se propună în limba maghairă, /.../ dispozițiune /care/ se află în contrarietate cu principiul fundamental, ca limba de propunere a fiecărei școlii o sator/nic/ește susținătorul școlii. /.../

/p. 147/ 10. [acolo unde] statul nu contribue materialicește /cu/ nimic /.../ se produce curioasa situațiune că în școlile pe cari le susțin exclusiv confesiunile, de acum înaintea nu vor /mai/ dispune confesiunile ci, în mod indirect va dispune statul.” /.../ [Amănușind lucrurile, se poate constata că în preparandiile care primesc un quantum de ajutor din partea statului, va fi introdus în mod proporțional planul de învățământ al statului, iar profesorii vor fi numiți de către ministrul de resort];

/p. 151/: era menționat „creatorul pedagogiei moderne, Comenius, /care/ în marele său op *Didactica magna* susține hotărât, că instrucțiunea elementară nu se poate face în altă limbă decât numai în limba maternă a elevilor /.../”.

/p. 160/ /.../ „cu bucurie salutăm nobila nisuiță a Escelenței Voastre ca să se îmbunătățească starea învățătorilor, pe cari cu drept cuvânt îi putem numi cei mai mari binefăcători ai omenimei.” [În continuare, cei trei semnatari ai **Reprezentațiunii** remarcă o discordanță între] „dispozițiunile proiectului referitoare /p. 161/ la ajutorul de stat” și „scopul ce trebuie să-l aibă în vedere acest ajutor. /.../: pentru acest ajutor se pretinde jertfirea drepturilor

firești ale confesiunilor, drepturi cari sunt asigurate chiar prin legile fundamentale ale țării. /.../ [Aname, cea mai gravă abatere]: articolul de lege XX din 1848, în paragraful 3 enunță hotărât, că «toate trebuințele școlare și bisericești ale confesiunilor recipiate să se acopere din venitele statului», asigurându-le /p. 162, în cuprinsul aliniatului întâi/ „dreptul de liberă dispozițiune” [autonomie].

/p. 165-166/: sunt invocate înțeleptele cuvinte ale baronului Eötvös Iosif „în opul său *Cestiunea naționalităților* /.../ puterea și libertatea patriei comune nu se poate întemeia pe prigonirea etnică a fiilor ei nemaghiari”;

/p. 166/: este menționat proiectul de adresă către tron al lui Deák Ferencz din anul 1866: toate pretențiile „compatrioților noștri de altă naționalitate să fie asigurate prin legi”;

/p. 167/: era invocat, de-asemenea, articolul de lege IX/1868 despre confesiunea greco-orientală cât și articolul de lege XLIV/1868 despre principiul egalei îndreptățiri a naționalităților, ultimul constituind „opera lui Francisc Deák, care nu a primit nici proiectul înaintat din partea guvernului, nici cel propus de deputații naționaliști [aparținători de partidul independenței („Függetlenség”)].

[Într-un cuvânt, proiectul era considerat ca fiind contraproductiv în domeniul învățământului primar pentru naționalitățile nemaghiare din partea trasleithană a statului austro-ungar.

### **În loc de încheiere**

Experiența profesională a episcopului Iosif Goldiș pe plan administrativ-juridică (notar la Șepreuş și cea de prim-vice notar al comitatului Arad în anii „Provizorium”-ului (1861-1867), dublată de cea de deputat parlamentar al cercului electoral Ceica (Bihor) începând din vara anului 1896 cât și – nu în ultimul rând – cea de funcționar conzistorial (1869-1875), protopop al Aradului (1878-1880), vicar al Conzistoriului ortodox-român la Oradea (1892-1899), toate acestea și-au pus o amprentă definitivă în activitatea Conzistoriului arădean și a Sinoadelor eparhiale de la Arad, începând cu sinodul eparhial din anul 1900 și continuând cu sinoadele prezidate de către episcopul Ioan Ignatie Papp (1902-1924).

În 1904, la doi ani de la decesul lui Iosif Goldiș, rândurile ziaristului arădean Ioan Russu Șirianu îl înalță pe un pedestal: „Arată-mi-se, afară de Andrei Șaguna, mai un singur arhieru de atare demnitate în a respinge amestec strein în sânul bisericeii noastre<sup>36</sup>”.

---

<sup>36</sup> Ioan Russu Șirianu, *Românii din Statul Ungar – Statistică, Etnografie*, [Arad], Editura autorului, 1904, p. 14.

## Manifestări iluministe în Arad la începutul veacului XIX

Elena Rodica Colta,  
Centrul Cultural Județean Arad

Despre o viață culturală în Arad, în sensul modern al termenului, putem să vorbim abia de la finele secolului al XVIII-lea dar mai ales din deceniul al doilea al secolului al XIX-lea. Această „întârziere” nu s-a datorat însă arădenilor, cât situației speciale în care s-a aflat orașul din 1765- când la Viena s-a hotărât mutarea lui în Pusta Zimandului, pentru a lăsa câmp de tragere în jurul cetății militare- până în 1781, când Iosif al II-lea a emis cunoscutul decret prin care se renunță la acest plan.

În cei 16 ani în care s-a încercat mutarea orașului, a fost oprită ridicarea sau repararea oricărei construcții în Arad, locuitorii fiind lipsiți în felul acesta orice posibilitate de a ridica edificiile culturale pe care și le-ar fi dorit.

Hotărâți să rămână în vechea vatră, cetățenii orașului s-au adaptat restricțiilor impuse, inclusiv în ceea ce privește viața culturală. Astfel, în absența unui edificiu de teatru, concertele și spectacolele de operă s-au ținut în sala mare a Primăriei, iar cele de teatru, iarna în hanuri și vara în grădina lui Tekeljia. Această grădină, care a primit mai târziu numele de Arena, ajunsese atât de cunoscută în epocă, încât în conscripția din 1781, strada pe care se găsea a fost înregistrată ca „*Theater gasse*”<sup>1</sup>.

Cât privește nevoia de lectură a arădenilor, în absența unei tipografii și a unei librării, aceasta era satisfăcută prin cărțile vândute la târg, care erau aduse de doi librari din Buda<sup>2</sup> dar și de unii negustori ambulănți, precum Simion Pantea din Sălciua<sup>3</sup>.

### Activitatea culturală promovată de Preparandie

Lucrurile se vor schimba major începând cu secolul al XIX-lea, când în Arad este înființată, în 1812 prima Preparandie românească din imperiu, urmată în 1822 de o Școală clericală.

Apariția acestor două instituții de învățământ, concentrează la Arad un grup de cărturari români aparținând generației iluministe, printre care

---

<sup>1</sup> Actuala stradă Vasile Goldiș. Grădina lui Tekeljia se întindea până în strada Barițiu.

<sup>2</sup> Arhivele Naționale Serviciul Județean Arad, fond *Prefectura, Seria Acta Congregationul*, 28/1791, f. 11.

<sup>3</sup> Simion Pantea aducea cu desaga cărți pentru români din Țara Românească, Moldova și Transilvania. Vezi Florian Dudaș, *Vechi cărți românești călătore*, București, 1987, p. 31.

Dimitrie Țichindeal, Constantin Diaconovici Loga, Alexandru Gavra, care vor transforma școala într-un focar de manifestări iluministe. Exemplul l-au dat chiar acești magiștrii ai corpului profesoral care, uzând de întreaga lor erudiție, au început să scrie sau să traducă cărți și manuale didactice, ce lipseau școlilor românești.

„Opurile” s-au tipărit, după cum se știe, în Tipografia Universității Crăiești din Pesta, cu alfabet chirilic.

Primul care a deschis seria aceasta de publicații a fost Dimitrie Țichindeal (1775-1818), profesorul de catihetă, care a tipărit în anul 1813 un istoric al școlilor confesionale ortodoxe intitulat *Arătare despre starea acestor noao introduse sholasticești instituturi ale nației românești, sârbești și grecești* și în 1814, *Filosoficești și politicești prin fabule moralnice învățături*, o traducere din iluministul sârb Dositei Obradovici. Afinitatea lui Țichindeal cu Obradovici a fost determinată de concepția comună că educația norodului se poate face prin pilde, prin culegeri de înțelepciune.

Al doilea profesor autor a fost Constantin Diaconovici Loga (....), care a predat la Preparandia din Arad vreme de 18 ani. În acest interval, el a scris și tipărit trei cărți semnificative pentru această epocă, ce stă sub semnul iluminismului, și anume *Ortografia sau dreapta scrisoare pentru îndreptarea scriitorilor limbii române* (Buda, 1818), *Chemare pentru tipărirea cărților românești și versuri pentru îndreptarea tinerilor* (Buda, 1821) și *Gramatica românească pentru îndreptarea tinerilor* (Buda, 1822).

În sfârșit, al treilea cărturar, pe care dorim să-l menționăm este profesorul Alexandru Gavra (1797-1884), fost asesor judecătoresc. Numit la Preparandia din Arad în anul 1821, Gavra va preda aici pe rând aritmetica, geografia, pedagogia, metodică, economia, istoria, limba română și limba maghiară.

Față de înaintașii săi, el a întocmit un plan de redactare a cărților românești, pe care l-a înaintat spre aprobare curții de la Viena. Totuși singura sa creație literară, *Monumentul Șincai-Klainian a bărbaților celor ce pentru lauda nației române toată viața și-o jertfiră* a apărut târziu, în anul 1844. Acesteia i se va adăuga în 1847 primul tom dintr-un *Lexicon de conversație storicesc și religionariu*, care reprezintă una din primele încercări românești de dicționar enciclopedic.

Din simpla trecere în revistă a acestor preocupări cărturărești, continuate de dascălii care le-au urmat, înțelegem importanța culturală a Preparandiei în viața orașului.

Însă, alături de această implicare directă a dascălilor în scrierea de cărți, în jurul Preparandiei înfloresc și alte preocupări erudite, datorate elevilor și absolvenților, precum cele de copiere sau de traducere în limba

română a unor cărți considerate prețioase pentru o bună instrucție și culegerile de folclor.

Între traduceri locale efectuate în epocă se numără *Tipiconul* și poemul dramatic *Jertfa lui Avram*<sup>4</sup>, ambele traduse din slavonie de Ieromonahul Sebastian Ștefan Tabacovici, unul din absolvenții Școlii Clericale din Arad<sup>5</sup>. Stăpânit de ideile iluministe, Sebastian Tabacovici a fost convins, după cum reiese din prefața pe care o scrie, că lucrarea lui va contribui la progresul moral al semenilor.

Aceiași impuls iluminist îi determină pe alți elevi și studenți arădeni să copieze unele lucrări literare și istorice apărute în limba latină<sup>6</sup>.

Dintre manualele copiate de preparanzi, menționăm lucrarea de geografie matematică și fizică scrisă de Pavel Iorgovici, în anii 1813-1814, cu titlul *Manuscriptum geographicum matematico-physico ac politico*.

Mai multe copii a făcut, în vremea studenției sale la Oradea, și Alexandru Gavra. O asemenea copie, la care a lucrat în anul 1819, a fost executată după cartea lui Borbala Nicolae intitulată *Scientia politiae, civitatis, politico-commercialis, rei aerariae et juris cambialis*.

Această practică de multiplicare a cărților a echivalat, la începutul secolului al XIX-lea, cu o formă de lărgire a orizontului cultural al viitorilor cărturari.

Așa cum am menționat deja, tot dascălilor de la Preprandie le se datorează și apariția primelor culegeri de folclor din zonă, făcute de preparanzi.

Deschizător de tradiție pare să fi fost Dimitrie Ardelean, preparand în anul II, care, în 1831 întocmește cea mai veche culegere arădeană de folclor, intitulată *Pesmă cu cântări lumești și veselitoare*.

Miscelaneul de 97 de pagini cuprinde baladele *Iosif Dalimoș*, variantă locală a lui Toma Alimoș și *Brumarul Mare*, variantă a baladei Brumărelul.

Ceea ce ne interesează însă din această culegere, este creația semipopulară intitulată *Jalnica tânguire a lui Bună parte, fost împărat al Franței*, care se înscrie prin conținut în seria producțiilor anti napoleoniene locale.

---

<sup>4</sup> Manuscrisul a fost luat în 1934 de la Mănăstirea Hodoș-Bodrog și predat Bibliotecii Palatului Cultural, devenită azi Biblioteca județeană.

<sup>5</sup> Pavel Vesa, *Clerici cărturari arădeni de altădată*, Editura Gutenberg Univers, Arad, 2008, p. 77-80.

<sup>6</sup> Rămase în manuscris, ele se păstrează azi în Biblioteca Episcopală din Arad, vezi Rodica Rădulescu, *Manuscrise latine din județul Arad*, I, în Ziridava, XII, Arad, 1980, p. 759-786.

## **Iluminismul promovat de prima tipografie arădeană**

Cam în aceeași vreme, în care în jurul Preparandiei se scria, se copia, se traducea și se aduna folclor, în oraș au început să apară rând pe rând teatrul (1817), prima tipografie (1819), conservatorul de muzică (1833), primul ziar german *Arader Kundschaftsblatt*(1838) și primul ziar maghiar, *Aradi Hirdetö* (1840).

Dacă teatrul și conservatorul au constituit subiectul mai multor cercetări și studii, tipografia a fost menționată doar ocazional<sup>7</sup>, activitatea ei prezentând până azi numeroase necunoscute.

Primul patron al tipografiei arădene a fost Anton Micheck. Faptul că el nu menționează pe cărți, cum se obișnuiește, adresa tipografiei ne determină să credem că atelierul tipografic s-a aflat undeva în vecinătatea micului gimnaziu minorit, adică într-un loc central, despre care știau toți cărturarilor locali ai vremii.

Tipografia lui Micheck a funcționat din 1819 până în 1825, când a fost vândută renumitului tipograf timișorean Klapka, care dorea să-și extindă afacerile și în Arad. După cumpărare, atelierul a fost condus de tânărul Jozsef Klapka, ce l-a păstrat până în 1831, când l-a vândut la rândul său unui alt tipograf timișorean și anume lui Jozsef Beichel. Jozsef Beichel a fost proprietarul atelierului tipografic din Arad până în 1848, când, printr-o nouă vânzare, acesta va trece în proprietatea lui Schwester Ferenc.

Încă de la început, mica tipografie a servit grupului de oratori și poeți locali de ocazie, care și-au tipărit aici creațiile prezentate, după moda vremii, în public, la diferite evenimente.

Astfel, în cei 6 ani în care patron a fost Micheck, în tipografie au fost produse 25 de tipărituri, broșuri de mici dimensiuni și foi volante, ce cuprindeau versuri (ode, panegirice), discursuri, dizertații.

Tipografia nu și-a schimbat profilul nici după 1826, de sub teascurile ei continuând să iasă, același tip de producții până la mijlocul secolului al XIX-lea.

Autorii acestor producții, foarte modeste ca aspect, au fost, așa cum am menționat deja, diferiți cărturari locali:preoți, profesori, notari, juriști.

Ei au dat naștere unui alt gen de activitate literară de factură iluministă și anume acela al creațiilor în proză sau în versuri, multe scrise în limba latină, echivalente unor exerciții de erudiție.

---

<sup>7</sup> Elena Rodica Colta, *Începuturile activității tipografice în orașul Arad*, în: „Aradul Cultural. Periodic al Inspectoratului pentru Cultură al Județului Arad”, Arad, iunie 1998, p. 82-88.

Un loc aparte în această serie ocazională o ocupă producțiile în limba română tipărite cu caractere latine, datorate unor români.

Dintre autorii de disursuri îl amintim aici doar pe Andrei Machi, parohul ortodox din satul Covasânț, care, în numele clerului și al credincioșilor, a scris și rostit în ziua de 22 octombrie 1829, cu ocazia instalării lui Nestor Ioanovici ca episcop al Aradului, un discurs, apărut în broșură bilingv în limba latină și română.

Numărul cel mai numeros este însă cel al versificatorilor de ocazie, printre care menționăm pe Peretsenyi Nagy Laszlo, Miksó Michael de Kiss-Magyar, Munkácsy János, Fekete Ferenc, Egyed Imre, Șerb Melenti, Ștefan Csontos etc.

Cele mai multe poezii compuse de poeții arădeni de ocazie au fost dedicate unor notabilitățile locale, aristocrați și oficiali, a căror virtuți erau ridicate în slăvi.

Această modă de a saluta public, în versuri, anumite evenimente sau persoane, nu au făcut decât să racordeze Aradul la Europa Centrală, unde practica funcționa încă din secolul XVIII. Creațiile, tipărite, erau difuzate asistenței, care putea să le păstreze spre amintire.

Cel mai prolific autor local, care a compus cu aceeași ușurință versuri în latină și maghiară a fost eruditul notar din Ineu, membru al Uniunii științifice de cercetări ale naturii din Jena, Peretsenyi Nagy Laszlo (1786-1827).

Ocaziile de a-și arăta talentul nu i-au lipsit, notarul poet fiind invitat, pentru talentul sau, pretutindeni, de toți.

De pildă, în anul 1819 a recitat o poezie la logodna nobilului Iacob Salbeck de Petriș<sup>8</sup>.

Un an mai târziu a compus și a declamat poeziile *Votum solvit*, în limba latină, și *Odă*, în limba maghiară, în numele stărilor și ordinelor din Arad, în fața Arhiepiscopului de Strigoni, Alexandru Rudnay.

Tot în anul 1820, la festivitatea de înnobilare a fraților Purgly, cu titlul de Iosaș, a recitat în limba maghiară poezia *Alagya/Ünneplése*, compusă pentru această ocazie<sup>9</sup>.

Căsătoria văduvei Anna Bohus, născută Béra, din Șiria, cu baronul Jozsef Dietrich din Pâncota<sup>10</sup>, care a avut loc în ziua de 29 martie 1822 i-a oferit lui Peretsenyi un nou prilej de creație.

---

<sup>8</sup> Márki Sándor, *Arad vármegye és Arad Szab.Kir. Város Története*, Arad, 1898, vol. II., p. 792.

<sup>9</sup> Tipăritura a fost cunoscută și de Marki care o menționează în monografia sa istorică, vezi Marki, *op.cit.*, vol.II, p. 702.

<sup>10</sup> Anna Bohus a fost inițial căsătorită cu baronul Janos Bohus jun., cu care a avut un băiat.

În sfârșit, în același an a scris și *Versuri funebre* pentru a fi citite în satul Petróza, din comitatul Krassó, la cripta familiară a vestitului tipograf pestan János Trattner<sup>11</sup>. Și exemplele pot continua.

Dincolo însă de aceste creații apărute în publicații ocazionale, devenite azi rarități bibliofile, de la Peretseny Nagy Laszlo a rămas în manuscris<sup>12</sup> o primă istorie a comitatului Arad, intitulată *Descriptio Comitatus Aradiensis*, în care face importante trimiteri și la mănăstirea Hodoș-Bodrog.

Revenind însă la grupul poezilor iluminiști locali, următorul în această serie a fost Miksó Michael de Kiss-Magyar, profesor ordinar la clasele de humaniores a Gimnaziului mic din Arad. Specializat pe poezii în limba latină, acesta a compus în anul 1820 două poezii în cinstea Vicecomitelui de Arad, Janos Nepomuc Kovacs, pe care îl numea "patron și susținător al științei și al artelor liberale". În anul 1823 scria și recita alte versuri cu ocazia numirii baronului Wenckheim în funcția de locțiitor de Comite Suprem al Comitatului Arad.

Un alt poet, care a compus versuri doar în limba maghiară, a fost Munkácsy János. Menționăm din creațiile sale poezia scrisă în 27 iunie 1825 la numirea lui Wenckheim, în funcția de Comite Suprem al Comitatului Arad și *Versurile funebre* scrise pentru a fi rostite la mormântul nobilului Török Márton din Ghioroc.

Tot în limbă maghiară a scris și Lóczy János, cel care a compus în 1827 panegiricul la moartea lui Peretsenyi Nagy Ladislau, „un prieten al muzelor”<sup>13</sup>. Un an mai târziu același Lóczy János i-a dedicat o poezie de Rusalii, Comitelui Wenckheim.

Antrenat în această competiția poetică, asesorul Urbányi Emeric de Dumbravitz a compus și el un *Festivium Carmen*, în limba latină, cu ocazia numirii baronului Orczy Lörintz în funcția de Comite Suprem al Aradului.

În cu totul alt ton, avocatul arădean Mosonyi Vizer Adám a scris în limba maghiară versuri de rămas bun / *Búcsuzó emlék vers/* la moartea episcopului Timișoarei, Iosif Putnic, cel care o vreme a funcționat și în scaunul vacant de la Arad.

Un loc aparte în această serie de creații îl ocupă poeziile în limba română, precum cea compusă în anul 1828 de Ștefan Csontos în cinstea nobilului Pavel Csernovits și a fiului său Petru. Poezia rostită la Macea cu

---

<sup>11</sup> Peretsenyi explică la note că, pe vremea când familia tipografului a trăit în Banatul Timișan, satul Petróza se numea Kövesd.

<sup>12</sup> Manuscrisul se păstrează la Biblioteca Secheny din Budapesta. Vezi George Manea, *Un manuscris din anul 1805 despre viticultura județului Arad*, în Ziridava, XIII, Arad, 1981.

<sup>13</sup> Poezia a fost rostită în ziua de 18 mai 1827, la mormântul lui Peretsenyi de la Ineu.



ocazia zilei de Sfântu Petru și Pavel pe stil vechi a fost tipărită în limba română cu litere latine.

Priviți în ansamblu, toți acești autori de imnuri, ode, elegii, panegirice, care în creațiile lor pedante fac exces de erudiție, se înscriu în acest iluminism arăden târziu, ce va sta la baza literaturii locale viitoare.

Totuși nu cu ei vom încheia prezentarea mișcării iluministe arădene ci cu doi autori, care s-au impus în istoria literară națională ca scriitori iluminiști. Este vorba de Nicolae Horga Popovici și de poeta sârbă Eustahia Arsici, a căror activitate rămâne legată și de Arad.

Cărturarul Nicolae Horga Popovici (1767-1811) din Seleuș a fost un iluminist prin formație. Se trăgea dintr-o familie de preoți cu descendenți care au păstorit în parohia Seleuș timp de peste un secol<sup>14</sup>. Contemporan cu cei mai mulți dintre corifeii Școlii Ardelene, Nicolae Horga Popovici a studiat teologia și științele naturii și a cunoscut limba latină, slavonă, maghiară, sârbă și germană.

Prieten cu notarul poet Perecseny Nagy Laszlo (1786-18279, a scris și el poezii ocazionale, în limba română cu litere latine precum poezia *Szpre bukurie* dedicată în anul 1808 castelanului de la Ineu, Ștefan Atzel<sup>15</sup> sau *Jalnice versuri pentru răposarea înălțatei crăiței Alexandra Pavlovna*<sup>16</sup>.

Totuși în istoria culturii române a rămas cu lucrarea *Oglinda arătată omului înțelept* (Buda, 1807), care conține „*multe feluri de pilde a bunelor moravuri*” dezvoltate în cele 22 întâmplări din viața unor personalități antice, reprezentând tot atâtea exemple de integritate, de virtute.

Convins de rolul educativ al istoriei, într-un capitol special, înserând și o povestire istorică din trecutul Moldovei și Țării Românești, Horga Popovici susține originea și continuitatea românilor.

Dar nu se oprește aici. În cărticica sa introduce și patru istorioare locale despre Pâncota, Ineu, Șiria și Arad, scrise în frumosul grai românesc din Seleuș, așa cum era el vorbit al începutului de veac XIX. Erudiția sa i-a îngăduit să polemizeze în privința originii cetății Șiria cu contemporanul său maghiar Dugonici Andras. Tot el este primul istoric român care, încă în primii ani ai secolului al XIX-lea, fixează vechiul Orod la Glogovăț (azi Vladimirescu, jud. Arad)<sup>17</sup>.

Descoperit peste ani de frunțașii români de la „*Tribuna poporului*”, Horga Popovici este prezentat, în paginile ziarului din 2/14 Februarie

---

<sup>14</sup> Pavel Vesa, *Incursiuni în istoriografia ecleziastică arădeană*, Editura Gutemberg Univers, Arad, 2004, p. 33.

<sup>15</sup> Poezia a fost tipărită la Oradea, în tipografia lui Tichi.

<sup>16</sup> Poezia a fost înserată în cartea sa din 1807.

<sup>17</sup> Pavel Vesa, *op.cit.*, p. 34.

1897<sup>18</sup>, ca o pildă de cărturar în care bătea o inimă românească: „La începutul veacului de astăzi, când stăpânea Împăratul Francisc I, întemeietorul școalei preparandiale române din Arad, în satul Seleuș din comitatul Aradului trăia un preot cu numele Nicolae Horga. Pe atunci poetul încă nu cântase, și Românii nu știau „Deșteaptă-te Române!”. Erau puțini știutori de carte între ei. Dar în acei puțini cărturari băteau inimi calde românești, care îi îmboldeau să lucreze ziua și noaptea pentru deșteptarea și luminarea neamului. Preotul Nicolae Horga, sau Popovici, care se subscrie „paroch neunitei legi al Seleușului”, era din ceata acestora, și a scris și a tipărit o carte numită „Oglinda” pentru folosul „iubitului neam”, „fiindcă, zice el, acest neam, adecă Românii, cu învățătură nu este pătruns, dară de s'ar deda pe încet, după-cum, prea înălțatul Împăratul nostru pofteste, ca adevărat în urmarea altor neamuri cu toate învățăturile ar fi împodobit, și mergerea cătră fericire 'ș-ar îndrepta, cât nu 's-ar ridica mai curând oameni pricepuți decât dintre ei, că Românii cu adevărat delà Roma își trag numele lor și loza”.

A doua figură arădeană importantă a fost Eustahia Arsici (1776- 17 feb. 1843 Arad), prima scriitoare sârbă care și-a tipărit cărțile, prima femeie membră la Matica Srpska, prima femeie colaboratoare la publicația acesteia *Letopiseț* și una din promotorii mișcării feministe din această parte a Imperiului.

Născută în anul 1776, Eustahia a fost căsătorită de trei ori, al treilea soț fiind nobilul Sava Arsici, senator și primar al orașului Arad.

Cu toate că informații exacte despre pregătirea ei școlară nu se cunosc, Eustahia Arsici a fost o femeie cultă, care, potrivit contemporanilor, i-a citit pe Aristotel, Pavle Kengelac, Dositej Obradović și Rajić.

În casa soțului din Arad, în care s-a mutat în anul 1800, a descoperit o impresionantă bibliotecă, care i-au lărgit și mai mult orizontul cultural.

A militat pentru emanciparea femeilor iar în casa ei, devenită un fel de salon literar, s-au adunat persoane importante ale vieții culturale. Discuțiile erau, potrivit contemporanilor, despre cultură și arte .

Otto Ferdinand Dubislav von Pirch în cartea sa *Călătorie prin Serbia* susține că Eustahia a tradus din Voltaire, Weiland și James Thomson.

De asemenea Vladimir Milankov, în cartea pe care i-o dedică, susține că Eustahia Arsici a colaborat și cu Vuk Karadžic. Acesta, cunoscând

---

<sup>18</sup> *Tribuna Poporului* nr. 21 din 2/14 Februarie 1897, p. 98.

interesul ei pentru literatură, ar fi rugat-o să adune cântece populare din Arad și împrejurimi<sup>19</sup>.

Ca scriitoare, a debutat cu o mică lucrare în anul 1807, în Calendarul lui Gheorghe Mihaljevic.

În continuare, influențată de opera lui Dositej Obradović a publicat la Buda mai multe cărți cu conținut didactic între care în 1814 „*Sfaturi materne prea iubitelui tineret sârb și român*” iar în 1818 „*Cugetari folositoare despre cele patru anotimpuri*”. La acestea s-au adăugat „*Învățăturile morale*”, apărute în periodicul Letopis.

Prima carte i-a fost dedicată lui Uroš Nestorović, cel care a recomandat împăratului înnobilarea familiei Arsici. În ea Eustahia Arsici apare ca o susținătoare a necesității de educare a femeilor.

A doua carte, „*Cugetari folositoare despre cele patru anotimpuri*” conține mai multe capitole, a căror titluri sunt semnificative pentru subiectele pe care Eustahia ambiționează să le trateze: „Cele patru vârste ale omului” (Copilaria, Tinerețea, Maturitatea și Bătrânețea), „Filozofia”, „Omul în viața obștească”, „Omul în unitate cu Dumnezeu prin lege”, „Cele patru anotimpuri ale anului”, „Despre dragostea de muncă”, „Despre mulțumire”, „Omul”, „Despre natura omului”, „Renașterea națiunii și a omului”, „Din învățăturile naturii”.

În sfârșit, „*Învățăturile morale*” constituie o lucrare alegorico-didactică în spiritul iluminismului, ce prezintă o poveste pilduitoare despre un bătrân și trei tineri.

Încheiem această trecere în revistă a preocupărilor cărturărești arădene, spunând că această efervescență culturală și literară, care s-a consumat în Arad în limba română, latină, maghiară, germană, și sârbă, în primele decenii ale secolului al XIX-lea, a constituit cadrul și a reprezentat motorul apariției și dezvoltării viitoarelor instituții culturale locale.

---

<sup>19</sup> Vladimir Milankov, *Eustahija pl. Arsic i njeno doba*, Novi Sad, Biblioteka Matice Srpske, 2001, p. 158.

# Despre activitatea preoților militari români transilvăneni în perioada Primului Război Mondial (1914-1919)

Mihai-Octavian Groza,  
Universitatea "Babeș-Bolyai", Cluj-Napoca

## Abstract

*The present study is a small review of a lesser-known part of the phenomenon, "the religion of the Great War", by presenting the activities of Romanian military chaplains within the Austro-Hungarian army structures. During our approach we tried to capture elements related to the mobilization of military chaplains, the difficulties encountered in this regard, as well as the activity of military chaplains (from the fight in the trenches, services officiated in the trenches, distribution of religious books and readings, literacy courses, to the nursing of wounded, etc.).*

**Key words:** 20<sup>th</sup> century, First World War, mobilization, religion, military chaplains.

Problematika participării preoților militari români transilvăneni, în special a celor ortodocși, la Primul Război Mondial, ca parte a fenomenului, numit atât de sugestiv de către istoricul clujean Nicolae Bocșan „*religia războiului*”<sup>1</sup>, este una interesantă și de o mare actualitate, dat fiind faptul că ne apropiem cu pași repezi de comemorarea a o sută de ani de la izbucnirea Primului Război Mondial. Din păcate, până în momentul de față, istoriografia românească a ocolit acest gen de subiecte, puținele surse edite rezumându-se doar la transmiterea unor informații fragmentare și acelea faptice, evenimentiale, fără a surprinde într-un tablou complet radiografia vieții religioase a Primului Război Mondial. Având ca punct de reper cercetările efectuate în vederea întocmirii lucrării de licență, am considerat că șansa abordării unui astfel de subiect, aproape inedit și de mare amploare, este o provocare pentru orice tânăr istoric, precum și o tentație ce nu se refuză. Astfel, pe baza unui imens material arhivistic inedit, a

---

<sup>1</sup> Nicolae Bocșan, Valeriu Leu, *Marele Război în memoria bănățeană (1914-1919)*, Cluj-Napoca, Presa Universitară Clujeană, 2012, p. 57.

memorialisticii, a corespondențelor și a puținelor studii și volume dedicate subiectului, vom încerca să schițăm mici fragmente din activitatea preoților militari transilvăneni, care să constituie o umilă contribuție într-o istoriografie românească reticentă, încă, la abordarea unor asemenea subiecte.

Izbucnirea și desfășurarea Primului Război Mondial reprezintă una dintre temele care au făcut dată, atât în istoria universală, cât și în cea românească, conflictul reprezentând un fenomen istoric total, de o complexitate aproape fără egal, care a provocat o imensă producție istoriografică, greu comparabilă cu alte evenimente istorice. De-a lungul timpului istoricii au abordat acest subiect din diverse perspective, prima fiind aceea a istoriei militare și politico-diplomatice (amestec de mărturii ale decidenților și de istorie militară), urmată de aceea a istoriei economice și sociale a războiului (când economia și societatea sunt introduse în peisajul războiului), pentru ca în ultimele decenii să se manifeste o nouă tendință, a istoriei culturale a războiului, a reprezentărilor, sentimentelor, emoțiilor celor care le-au trăit, indivizii simpli, anonimi, umili, cei care au umplut tranșeele intrând în atenția cercetătorului (am putea vorbi chiar despre o „microistorie” a războiului)<sup>2</sup>. În acest ultim palier putem înscrie și implicarea preoților militari transilvăneni în război, o fațetă mai puțin cunoscută a istoriei Primului Război Mondial.

Înainte de a intra în subiectul propriu-zis al studiului nostru, am dori să menționăm faptul că prezența unor astfel de preoți militari în structurile armatei imperiale austro-ungare nu datează din perioada Primului Război Mondial, rădăcinile acestui serviciu datând din secolele precedente (o serie de personalități, de talia unui Nicolae Stoica de Hațeg, Sava Popovici-Săvoiu și Sava Popovici Barcianu au îndeplinit această funcție), aceștia având rolul susținerii morale și spirituale a soldaților, în direcția unui randament maxim pe câmpul de luptă. Acest serviciu religios fusese reglementat printr-o serie de legi militare, ultima fiind cea din anul 1912 care la articolul XXX preciza că: “[...] fiecare prezbiter sfințit, respectiv paroh aplicat sau profesor cu caracter preoțesc au să fie introduși pe durata obligamentului de serviciu militar în evidența rezervei de la honvezi

---

<sup>2</sup> Toader Nicoară, *Clio în orizontul mileniului trei*, volum II, *Noi explorări în istoriografia contemporană*, Cluj-Napoca, Editura Accent, 2009, p. 141-154; Sorin Mitu, Rudolf Gräf, *Geschichte der Neuzeit. Europa und die Vereinigten Staaten von Amerika. Innenpolitik, Internationale Konflikte und Beziehungen*, Klausenburg, International Book Access, 2009, pp. 254-264.

și în caz de mobilizare ori războiului poate fi angajat la serviciu duhovnicesc pentru întreaga forță armată”<sup>3</sup>.

Una din datoriile pe care biserica le avea față de stat, la începutul Primului Război Mondial, era și aceea de a trimite pe front preoți apți pentru serviciul militar activ. Principala lor îndatorire era aceea de a săvârși Sfânta Liturghie și de a administra soldaților Sfânta Împărtășanie<sup>4</sup>, dat fiind faptul că armata “[...] trebuie să fie nu numai o școală de vitejie și de împlinire de datorie către Patrie și Tron, ci și o școală de luminare și moralizare, din care soldatul se întoarce la cămin îmbunătățit sufletește și moralmente, ca astfel ostășia să devină și să fie privită ca o misiune vrednică de invidiat”<sup>5</sup>. Pe lângă acestea, din presa vremii rezultă că acești preoți militari au participat activ și la lupte, alături de soldații din primele linii, demonstrând că mâna care a purtat crucea, poate purta cu aceeași strășnicie și bravură pușca și baioneta.

Mobilizarea preoților militari, indiferent de confesiune, se făcea prin intermediul ierarhiilor lor superioare, care aveau obligația să trimită Ministerului de Război austro-ungar listele cu cei recomandați pentru serviciul militar activ. La începutul conflictului mobilizarea acestor preoți s-a dovedit a fi destul de greoaie, din 27 de protopopiate, abia cinci preoți luând calea frontului, iar un altul, cu toate că primise avizul, era încă acasă. De altfel, prezența scăzută a preoților militari, atât pe front, cât și în spitalele de campanie, se va dovedi o constantă pe parcursul desfășurării Primului Război Mondial, această insuficiență fiind semnalată adesea de Ministerul de Război și de conducerea celor două mitropolii românești<sup>6</sup>. La un moment dat (luna iulie 1916), pe front se aflau circa 30-40 de preoți din Bucovina și circa 60-70 de preoți din Transilvania și Banat, număr ne semnificativ pentru numărul uriaș de soldați transilvăneni<sup>7</sup>.

Sinodul Arhidiecezan Ortodox de la Sibiu, din anul 1916, va trata cu seriozitate problema sporirii numărului preoților militari, îndrumând

---

<sup>3</sup> Telegraful Român, număr 76, 22 iulie/4 august 1914.

<sup>4</sup> Marius Eppel, *Un mitropolit și epoca sa. Vasile Mangra (1850-1918)*, Cluj-Napoca, Presa Universitară Clujeană, 2006, p. 404.

<sup>5</sup> Aurel Pentelescu, Gavril Preda, “Iustinian Teculescu- primul episcop al Armatei Române. Documente inedite”, în *Angustia*, număr 10, 2006, p. 125.

<sup>6</sup> Eugenia Bârlea, *Perspectiva lumii rurale asupra Primului Război Mondial* (teză de doctorat), Cluj-Napoca, 2000, p. 125.

<sup>7</sup> Dan-Simion, Grecu, “Aspecte ale vieții preoților români din armata austro-ungară (1914-1918)”, în *Buletinul Cercului de Studii al Istoriei Poștale din Ardeal, Banat și Bucovina*, an XII, număr 3, p. 1 (articol consultat pe site-ul: [www.deleau-marius.blogspot.com](http://www.deleau-marius.blogspot.com), la data de 22.XI.2013, ora 17:00).

Consistoriul să intervină la protopopiate, pentru sporirea numărului voluntarilor, deoarece pe front era mare nevoie de îngrijirea *“trebuițelor sufletești ale credincioșilor bisericii noastre, înrolați la oaste”*<sup>8</sup>. În pofida eforturilor depuse de autoritățile bisericești ortodoxe transilvănene pentru sporirea numărului de preoți militari, la sediul mitropoliei din Sibiu, încă din toamna anului 1914, soseau numeroase cereri de scutire. Considerăm că această atitudine rezervată a preoților față de înrolare se datorează unui puternic spirit de conservare, care îi sfătuia să se țină departe de front și de ororile acestuia, cu toate că beneficiile materiale erau destul de consistente<sup>9</sup>.

Au existat și cazuri, când preoții mai săraci solicitau în mod expres înrolarea ca și preoți militari, un exemplu elocvent fiind acela al preotului Ioan Stângu, din Almașul-Mare Joseni, care a înaintat o cerere mitropolitului de la Sibiu, în care nota următoarele: *“[...] din cauza jertfelor mele, prestate pentru obștea creștinească, văzând umilit subsemnatul că, ca preot, cu familie de patru copii umblători la școală, nu mai pot ajunge nici de cum cu plata mea anuală, primită în rate semestriale, pentru susținerea familiei mele lipsită de orice viitor de asigurare pe moarte și viață și deci nefiind mulțumit cu soarta mea actuală [...] Excelența Voastră a-ți afla de bine și consult a afla și pentru umilit subsemnatul un loc vacant de preot militar”*<sup>10</sup>.

După intrarea Regatului României în război și după debutul prigoanei împotriva preoților transilvăneni<sup>11</sup>, asistăm la o ușoară creștere a numărului de preoți militari, mulți din spirit pragmatic preferând, în locul deportărilor sau privărilor de libertate, înrolarea ca preoți militari.

Contrar instinctului de conservare care îi sfătuia pe preoții vizați de recrutare să se ferească de pericolul frontului, despre care vorbeam în rândurile de mai sus, aceștia odată ajunși pe front vor prelua dificila sarcină de a susține spiritual o armată din ce în ce mai convinsă că luptă pentru o cauză străină. Rapoartele și dările de seamă ne descriu un tablou realist și impresionant al nevoilor sufletești, din timpul războiului și faptul că într-o

---

<sup>8</sup> Marius Eppel, *op. cit.*, p. 405.

<sup>9</sup> În cadrul ședinței Consiliului Arhidiecezan, din 1 iunie 1915, se hotărâse ca preoții militari să beneficieze, pe lângă solda aferentă slujbei militare și de unele venituri ale parohiei, la care slujise, aceasta pentru a încuraja înrolarea (a se vedea Mitropolia Ortodoxă a Ardealului Sibiu (în continuare MOA), *Fondul Consistoriului*, dosar III, 661/1914, fila 1).

<sup>10</sup> MOA, *Fondul Consistoriului*, dosar III, 661/1914, fila 1-3, scrisoare datată la 14 august 1915.

<sup>11</sup> Sebastian Stanca, *Contribuția preoțimei române din Ardeal la Răsboiul pentru reîntregirea neamului (1916-1919)*, Cluj, Institutul de Arte Grafice, Editură și Librărie “Cartea Românească”, 1925, p. 9.

lume sfâșiată de ură și violență, privirile și speranțele oamenilor s-au îndreptat către Dumnezeu, spre religie și spre slujitorii săi<sup>12</sup>, deoarece pentru aceasta Dumnezeu a creat pe lume „*altarele Sale, Biserica învățătoare, prin slujitorii săi, prin care a voit să grăiască până la sfârșitul veacurilor și să desrobească sufletele, ori de câte ori se înjugă cu moartea și-s robi iarăși ai păcatului*”<sup>13</sup>.

Din lucrările și documentele studiate, rezultă că preoții militari români transilvăneni, încadrați în rândurile armatei austro-ungare, erau asimilați ierarhiei superioare, fiind remunerați ca ofițeri, iar în ceea ce privește autoritatea supremă, aceștia erau puși sub ascultarea unui “protopop militar”, cu gradul de colonel, în persoana lui Pavel Boldea<sup>14</sup>.

Din păcate, pe parcursul cercetărilor noastre nu am identificat nici un regulament de funcționare a acestui serviciu religios din cadrul armatei austro-ungare, cu excepția unor mici articole, publicate în ziarul “Telegraful Român”, de către preotul militar Ioan Dăncilă, care pot fi considerate adevărate “*coduri de bună practică*”. Conform acestora: preotul militar este în cadrul armatei, reprezentantul bisericii, al confesiunii și al neamului său<sup>15</sup>; acesta trebuia să cunoască cel puțin trei limbi străine<sup>16</sup> (pentru a putea satisface nu numai solicitările soldaților români, ci și cele ale soldaților aparținând diferitelor naționalități și confesiuni); preotul militar era dator, ca la festivități și parade militare, să asigure ostașilor patronați atenția cuvenită, menajându-le astfel conștiința “*valorii proprii*”, ca ostaș care se pregătește să-și apere țara și împăratul de orice dușman, să explice soldaților ordinele

---

<sup>12</sup> Gheorghe Nicolescu, Gheorghe Dobrescu, Andrei Nicolescu, *Preoți în lupta pentru făurirea României Mari (1916-1919)*, București, Editura Europa Nova, 2000, pp. 12-17.

<sup>13</sup> Biblioteca Academiei Române, Filiala Cluj, Vasile Gr. Sima, *Amintiri dragi despre Episcopul Dr. Iuliu Hossu, primul cardinal român*, Poieni, 1986, p. 10 (lucrare dactilografată); Referitor la această problemă, reputatul istoric Anette Becker, afirmă că pe fondul declanșării conflictului mondial, asistăm la o redeșteptare religioasă, la o așa-numită “*întoarcere la altare*” (Nicolae Bocșan, Valeriu Leu, *Marele Război în memoria bănățeană (1914-1919)*, Cluj-Napoca, Presa Universitară Clujeană, 2012, p. 57). Cu siguranță acest fenomen se poate proba în spațiul occidental, dar pentru spațiul transilvănean, pentru o societate încă tradițională, în care prezența preotului “*este cerută cu insistență în multe din momentele cruciale ale vieții unei persoane*” (Constanța Vintilă Ghițulescu, *Focul amorului, despre dragoste și sexualitate în societatea românească (1750-1830)*, București, Editura Humanitas, 2006, p. 209), nu se poate vorbi despre această “*întoarcere la altare*”, în condițiile în care ele nu fuseseră părăsite nicicând.

<sup>14</sup> Nicolae Bocșan, Valeriu Leu, *op. cit.*, p. 62.

<sup>15</sup> *Telegraful Român*, nr. 86, 19 octombrie/1 noiembrie 1917.

<sup>16</sup> *Ibidem*.



primite, conform gradului de pricepere a fiecăruia<sup>17</sup>; preotul militar era dator să se îngrijească de moralitatea și cerințele sufletești ale soldaților, să se ocupe de achiziționarea și împărțirea unor cărți de rugăciune, să se îngrijească de răniții din spitale<sup>18</sup>; în sfera de acțiune a preotului militar intra și cultivarea simțului de “*subordonare perfectă*”, împreună cu încrederea și iubirea, din partea soldatului față de ierarhia militară<sup>19</sup>. Nu în ultimul rând, preotul militar era dator a împărți daruri soldaților și răniților din spitale, cu ocazia marilor praznice, să binecuvânteze și să boteze credincioșii păstoriți, considerându-se că aceste mici gesturi vor ridica moralul soldaților, reamintindu-le de viața fericită și obiceiurile de odinioară<sup>20</sup>.

Conform afirmațiilor Eugeniei Bârlea, principala modalitate de susținere morală a soldaților a fost distribuirea cărților de rugăciune, problema „*lecturii potrivite pentru ostașii din tranșee și spitale fiind una din problemele cele mai însemnate ale pastorației militare*”<sup>21</sup>. Într-adevăr, cartea de rugăciune a însoțit soldații români pe toate fronturile, fiind citită în diferite momente: înainte de a porni la atac, după atac, în pauzele dintre atacuri, în refacere, în spital sau în lagăr<sup>22</sup>. Zeci, poate sute de mii de asemenea cărți, au luat drumul diferitelor porțiuni de front, adesea preoții militari cerând ajutor asociației ASTRA pentru furnizarea acestora. De pildă, preotul militar Coriolan Buracu sa adresat ASTREI, cerând cărți și ziare românești, motivând că „*[...] aproape fiecare rănit și bolnav mi-a cerut pe lângă rugăciuni și o carte de citit românească. Acestea însă îmi lipsesc, de aceea vin acum și vă rog să binevoiți a-mi trimite din admirabila publicațiune a asociațiunii 110 broșuri pe anul trecut și pe ceilalți ani, pe care le credeți mai potrivite. Prețul îl voi achita eu cu multă plăcere, văzând atât de puternic dorul de slovă românească. Broșurile, sunt convins că le va provoca o deosebită plăcere și vor avea farmecul de a alina suferințele lor*”<sup>23</sup>.

---

<sup>17</sup> *Ibidem*, nr. 88, 24 octombrie/6 noiembrie 1917.

<sup>18</sup> *Ibidem*, nr. 88, 24 octombrie/6 noiembrie 1917; nr. 95, 14/27 noiembrie 1917.

<sup>19</sup> *Ibidem*, nr. 89, 28 octombrie/10 noiembrie 1917.

<sup>20</sup> *Ibidem*, nr. 95, 14/27 noiembrie 1917.

<sup>21</sup> *Cultura Creștină*, nr. 14-15, iulie-august 1917, p. 453.

<sup>22</sup> Nicolae Bocșan, Valeriu Leu, *op. cit.*, p. 59; Rodica Groza, “ASTRA și soldații români de pe front în Primul Război Mondial”, în *Anuarul Institutului de Istorie și Arheologie*, Cluj-Napoca, nr. XXVIII, 1987-1988, pp. 351-361.

<sup>23</sup> Direcția Județeană Sibiu a Arhivelor Naționale, *Fond ASTRA- Corespondență*, dosar 177/1915; din documentele studiate, rezultă faptul că numărul de publicații solicitat a fost livrat în data de 10 martie 1915 (în continuare DJAN).

Nevoia de carte românească este relativ mare, raportată la resursele financiare ale mitropoliei ortodoxe de la Sibiu, în timp ce celelalte confesiuni făceau o adevărată risipă de cărți de lectură pentru soldații lor. De cele mai multe ori, insuficiența cărților, îi împinge pe soldații români să primească lectură religioasă baptistă, acest pericol fiind sesizat de preotul Gheorghe Alexei într-un raport înaintat autorităților religioase de la Sibiu. Conform indicațiilor acestui preot, ierarhia ecleziastică românească trebuia să lupte cu aceleași arme, să tipărească scrieri religioase și să le distribuie, prin preoții militari, soldaților. Se pare că acest semnal a avut un puternic impact, de la Sibiu plecând spre front peste 500 de cărți religioase<sup>24</sup>.

Un merit deosebit în activitatea preoților militari îl constituie organizarea unor mici biblioteci, în cadrul spitalelor la care erau repartizați, sau a unor cămine soldățești, la formațiile de marș, prevăzute, pe lângă biblioteci, cu săli de lectură și săli de joc<sup>25</sup>. Înființând o astfel de bibliotecă, într-un spital de campanie, preotul militar Petru Debu, trimitea ASTREI următoarea solicitare: „[...] punând temeliile unei biblioteci populare pentru soldații români aflători în acest spital de pe câmpul de luptă rusec, în numele acestor feciori dornici de carte românească, rog onoratul birou al Asociației de a ne sta în ajutor prin broșurile populare editate de Asociație. În pustietatea monotonă a stepelor rusești slova românească va fi citită lacom, va alina chinurile și va umple sufletele de dor de citit. Bunele urmări se vor vedea în timpuri de pace, când foile românești vor afla abonați în fiecare colibă, iar cărțile, nu le vor mai roade cariile și colbul în dulapurile bibliotecilor. Nu, pentru că atâta suflet de român, scormonit din culcușul său și dus pe atâtea câmpuri de luptă și-a aflat un bun tovarăș, l-a îndrăgit și l-a prefăcut în pâine zilnică și acest tovarăș, cartea românească, i-a devenit indispensabil”<sup>26</sup>.

Continuu petrecându-se foarte multe schimbări în cadrul frontului, la unele oficii ale poștei de câmp fiind oprită orice comunicare, multe dintre pachetele cu cărți expediate de ASTRA erau returnate. Pentru a evita o astfel de situație, care ar fi paralizat activitatea misioanară a preoților de pe front, președintele ASTREI, Andrei Bârseanu publică în “Telegraful Român” un apel, adresat tuturor preoților militari, în care aceștia erau solicitați să trimită adresa oficiului preoțesc militar, pentru distribuirea cărților religioase, de aici urmând să fie preluate de fiecare preot, pentru a fi împărțite soldaților. În urma acestui apel scrisorile adresate ASTREI s-au

<sup>24</sup> Eugenia Bârlea, *op. cit.*, p. 126-127.

<sup>25</sup> DJSAN, *Fond ASTRA- Corespondență*, dosar 1078/1915.

<sup>26</sup> *Ibidem*, dosar 1219/1915.

înmulțit, preoții militari comunicând adresele oficiilor preoțești și solicitând mai multe cărți pentru soldați<sup>27</sup>. Datorită acesteia, livrările de carte se intensifică, numai pe anul 1916, trimițându-se un total de 22.491 de broșuri și cărți (în valoare de 6447 de coroane)<sup>28</sup>, iar prin intermediul oficiului de apărare al armatei se expediază pe front un număr de 4500 de broșuri<sup>29</sup>.

Nevoia de carte românească s-a înstăpânit în mentalitatea colectivă, reprezentând, după umila noastră părere, un simbol, un sentiment de solidaritate națională. *“Lăcomia de carte românească”*, atât de des invocată, exprimă o necesitate izvorâtă din acea conștiință națională a cărei efecte de durată se vor vedea ulterior, în anii de pace. Această nevoie de carte românească, precum și efectele ei asupra mentalului soldaților, vor fi surprinse foarte plastic de preotul militar Mircea Oprean, într-o scrisoare adresată ASTREI: *„[...] cărțile primite în martie au fost o picătură în mare. Termen de o lună s-au topit. Soldatul setos de lectură, chinuit de boală, cum a primit o carte a băgat-o în raniță și mai mult n-a mai scos-o. Când am cerut cărțile înapoi, să le împart la alții și-au luat refugiul în tot felul de șiretlicuri [...] e semn bun când nația fură cărțile, iar eu nu le-am putut strica bucuria. O picătură de mângâiere a vărsat Asociațiunea în pieptul lor. Dar acum sunt unii care cer și așteaptă cărți. Vitejii regimentului 50, moșii ciubărari sunt învățați a prețui cartea românească [...] când sosește „Foaia Poporului”, singurul ziar care vine aici, e un eveniment pentru soldați, ca și pentru mine”*<sup>30</sup>.

În unitățile militare, în spitale, ori în punctele în care se aflau dislocate trupele în vederea reorganizării, preoții militari reușesc să pună bazele unui adevărat sistem de alfabetizare pentru soldații neșcolarizați. Acest lucru este dovedit de numeroasele cereri expediate ASTREI, pentru a trimite pe front manuale și abecedare școlare. Nenumăratele scrisori expediate de preoții militari, înfățișează interesul deosebit pentru această misiune, dovedind încă odată că preotul este cel menit *„a-i instrui pe oameni în legătură cu tot ce le este folositor în veac și pentru veșnicie”*, deoarece

---

<sup>27</sup> Mihai-Octavian Groza, “Preoții români transilvăneni pe fronturile Marelui Război”, în volumul *Scrieri pe alete. Lucrările Conferinței Naționale “O filă de istorie: om, societate, cultură în secolele XVII-XXI”*, coordonat de Ana-Maria Macavei, Roxana Dorina Pop, Cluj-Napoca, Presa Universitară Clujeană, 2012, p. 375.

<sup>28</sup> *Ibidem*, pp. 375-376.

<sup>29</sup> DJSAN, *Fond ASTRA- Corespondență*, dosar 350/1916.

<sup>30</sup> *Ibidem*, dosar 1360/1918.

acesta este „singurul mijloc de a-i ține în bună rânduială și de a-i face fericiți”<sup>31</sup>.

Bunele rezultate ale acestor cursuri de alfabetizare pot fi surprinse în corespondența soldaților: de pildă, într-o scrisoare datată la 7 octombrie 1915, un soldat ardelean îi scria tatălui său următoarele rânduri: „[...] mie aici nu mie greu că doară nu am alta de lucru decât să învăț [...] și învățătura merge bine”<sup>32</sup>. Din documentele studiate, rezultă că aceste cursuri de alfabetizare se țineau în lunile de iarnă, pentru soldații ațți de luptă și pe tot parcursul anului, în cazul răniților și în spitalele de campanie, sau cele din spatele liniilor de bătaie.

În afara distribuirii cărților de rugăciune, a organizării cursurilor de alfabetizare și în afara slujbelor religioase obișnuite, preoții militari încercau, pe cât era posibil, să officieze și slujbe solemne în zilele marilor sărbători, să efectueze vizite la cât mai mulți soldați, unii reușind chiar să officieze slujbe în șanțurile tranșeelor. Presa vremii (evident, cu scopul de a-i liniști pe cei rămași acasă, de a le da asigurări că a ajuns și la cei plecați cuvântul divin și că nu sunt lipsiți de consolare) înregistrează aceste momente ca pe niște mici victorii împotriva barbariei vremurilor. Sub titlul *Boboteaza în tranșee*, „Gazeta de Transilvania” publica la începutul anului 1916 o notiță, expediată pe adresa redacției de către sergentul R. C., în care se descria sfințirea apei de către preotul militar Ilie Hacıoță. Adânc impresionat, soldații veneau pe rând să sărute crucea și să fie stropiți cu apă sfințită, preotul reușind chiar să intre în tranșee și să-i boteze și pe cei de acolo<sup>33</sup>. Pe aceeași linie, în 1916, ziarul „Telegraful Român”, publica sub titlul *Crăciunul și Boboteaza în tranșee*, relatarea unui soldat ardelean, care nota următoarele: „[...] se apropie sărbătoarea Nașterii Domnului! Câte amintiri se leagă de această sărbătoare a păcii pe pământ și între oameni de bunăvoie. [...] O plăcută și înduioșătoare surprindere ne-a pregătit preotul regimentului nostru, numărul 64, părintele Traian Petrișor. Acest preot, care atât de bine cunoaște pe țăranul nostru, n-a putut întrelăsa un moment așa de sărbătorească, ca Crăciunul, fără a ne procura nouă și feciorilor noștri câteva momente plăcute. A instruit câțiva soldați și cu aceștia a umblat pe întreg frontul regimentului, cântând colinde la toate despărțămintele, ce erau în linia de foc. În tot locul a adresat feciorilor câteva cuvinte de mângâere și întărire sufletească, urându-le sărbători

---

<sup>31</sup> Julia Dominique, „Preotul”, în volumul *Omul Luminilor*, coordonat de Michel Vovelle, Iași, Editura Polirom, 2000, p. 260.

<sup>32</sup> DJCAN, *Fond Colecția Scrisori din Primul Război Mondial*, număr inventar 564, f. 154.

<sup>33</sup> Eugenia Bârlea, *op. cit.*, p. 127.

*fericite. [...] Asemenea bucurie am avut și în ajunul Botezului Domnului, căci părintele Petrișor a știut și de astă dată să își dea seama despre rolul ce are aici pe câmpul de luptă*<sup>34</sup>. Pe aceeași linie, în anul 1917, „Telegraful Român” publica sub titlul *Rosaliile la front*, o scrisoare a stegarului Longiu Bucur, în care relatează că oficierea slujbei de Rusalii s-a făcut de către preotul militar Andrei Moldovan într-o capelă făcută din crengi de stejar, de către soldații regimentului 64, prezenți la slujbă<sup>35</sup>.

Preotul Nicolae Peicu, detașat la regimentul 37, scria în octombrie 1915 că soldați primiți în păstorire n-au auzit nici o slujbă religioasă de la începutul războiului și până la data de 8 ianuarie a aceluși an. Continuând, acesta afirmă că regimentul este răsfirat, încât ajunge cu greu la fiecare unitate, dar e bine primit oriunde merge, descoperind o dorință generală, în rândurile soldaților români, de a avea o carte de rugăciune, tot timpul fiind asaltat de astfel de solicitări. Din sursele investigate constatăm că preotul amintit era unul dintre cei mai activi preoți militari, sensibil la nevoile și cererile soldaților, acuzând mereu forurile bisericești de indiferentism. Aflat în Golanfălăul Mare, într-un scurt concediu, în decembrie 1915, raporta Consistoriului de la Sibiu, despre felul în care a împărțit cărțile de rugăciune și bucuria celor care au intrat în posesia lor. Ar fi dorit, continua el, ca de sfânta sărbătoare a Nașterii Domnului să cerceteze soldații români aflați pe frontul din Tirolul de Sud, pentru a-i pregăti cum se cuvine de marea sărbătoare. Activitatea plină de entuziasm i-a fost curmată de moarte în decembrie 1916: ajutase la dezgroparea din zăpadă a unor soldați, împreună cu alți ofițeri și ostași și au fost surprinși de o nouă avalanșă care i-a îngropat de vii<sup>36</sup>. Tristul eveniment va fi relatat în necrologul preotului Peicu, publicat în paginile „Telegrafului Român” de către Gheorghe Comșa: *„În conștiința chemării sale se învârtea în mijlocul sărmanilor răniți, mângâindu-i, când o lavină năpraznică i-a curmat pentru totdeauna activitatea, ce o dezvoltase pentru tron și patrie [...]”*<sup>37</sup>. Pentru merite deosebite a fost decorat, post-mortem, cu “Crucea de Cavaler a Ordinului Francisc Iosif I” cu decorație de război cu săbii *„drept recunoștință pentru purtarea vitejească și jertfitoare de sine, dovedită în fața dușmanului”*<sup>38</sup>.

Toate aceste mărturii constituie dovezi vii ale faptului că, aflați într-un spațiu damnat, al haosului și al deznădejzii, soldații aveau mare nevoie

---

<sup>34</sup> *Telegraful Român*, nr. 13, 6/19 februarie 1916.

<sup>35</sup> *Ibidem*, număr 46, 26 iunie/3 iulie 1917.

<sup>36</sup> Eugenia Bârlea, *op. cit.*, p. 126.

<sup>37</sup> *Telegraful Român*, nr. 1, 4/17 ianuarie 1917.

<sup>38</sup> *Ibidem*, nr. 41, 3/16 iunie 1917.

de prezența sacralului, care să ofere un sens suferinței lor, preoții militari fiind cei care încercau, prin intermediul slujbelor, să refacă puțin din normalitatea cu care transilvănenii, acum ostași, erau obișnuiți în lumea satului, să sădească încrederea și speranța că totul va fi bine și că în curând conflictul se va termina.

Nu întotdeauna aceste slujbe religioase erau oficiate de preoți militari de origine română. Adesea se întâmpla ca din lipsa personalului, pentru soldații transilvăneni ortodocși, slujbele să fie oficiate de preoți militari sârbi sau slovaci. Grăitor în acest sens ni se pare următorul citat, preluat din memoriile lui Dan Mihai, fost combatant în armata austro-ungară: „[...] în ziua de Bobotează am avut slujbă în biserică. Popă au fost slovac și cânta slovăcește, dieci am fost noi cătanele, una cântare să cânta românește și una rusească și pe toți ne-au miruit”<sup>39</sup>.

Un capitol interesant al prezenței preoților militari transilvăneni, în structurile armatei austro-ungare, este acela de a fi alături de ostașii bolnavi, alături de suferințele și nevoile lor. Evident că pentru aceștia existau medici specializați, care acordau asistență medicală la nevoie, dar preotul, prin instrumentele duhovnicești și pastorale pe care le are la îndemână poate pătrunde dincolo de rana fizică, poate pătrunde în sufletele soldaților. Alinarea suferințelor trupești prin încurajare, blândețe, bunătate, sunt mijloace de restabilire și menținere a sănătății trupei. Acordarea asistenței religioase bolnavilor, răniților și însoțirea celor decedați pe ultimul drum de către preotul militar, trebuia asigurată și mai mult, facilitată de către comandantii unităților la care aceștia slujeau, ca o expresie a umanismului creștin, indiferent de confesiune. Nimeni nu putea și nu avea dreptul să refuze accesul preotului militar la căpătâiul celui bolnav sau rănit, cu atât mai mult în structurile armatei, pentru soldații care și-au pus viața în pericol pentru apărarea „Înaltului Tron”. Din paginile ziarului „Telegraful Român” rezultă că pentru serviciile aduse Crucii Roșii și pentru ajutorul dat în spitale, numeroși preoți militari au fost decorați de către această organizație, precum și din partea împăratului, cu medaliile „Crucea Roșie”, „Crucea Preoțească”, „Signum Laudis” și „Crucea de onoare cu decorație de război a Crucii Roșii”<sup>40</sup>.

---

<sup>39</sup> Dan Mihai, *Istoria ce am petrecut în crâncenul război*, Satu Mare, Editura Muzeului Sătmărean, 2008, p. 12.

<sup>40</sup> Mihai-Octavian Groza, „Preoții români transilvăneni pe fronturile Marelui Război”, în volumul *Scriseri pe alese. Lucrările Conferinței Naționale “O filă de istorie: om, societate, cultură în secolele XVII-XXI”*, coordonat de Ana-Maria Macavei, Roxana Dorina Pop, Cluj-Napoca, Presa Universitară Clujeană, 2012, pp. 377-378.

Unul dintre aspectele interesante ale activității preoților militari, indiferent de confesiune și naționalitate, este acela că pe fondul dezagregării armatei imperiale austro-ungare, aceștia oficiau zilnic un serviciu religios, prin care „*eliberau*” soldații de jurământul depus față de împărat (un sfârșit de drum, de altfel, previzibil din anii războiului). În ceea ce privește cazul românilor transilvăneni, aceștia, odată eliberați de jurământul față de împărat, jurau credință regelui României. Astfel, asistăm la sfârșitul loialității imperiale (care cu timpul se transformă într-o loialitate regală, națională)<sup>41</sup>, a patriotismului dinastic, prăbușit sub presiunea celui național. Conform istoricului Liviu Maior, victoria celui din urmă nu a urmat o evoluție simplă și nu a fost nici rezultatul unui proces specific armatei imperiale austro-ungare, aceasta fiind mai degrabă rodul educației, culturii, precum și al accentuării alienării față de puterea imperială. Odată cu scurgerea celor cinci ani de război, tinerii soldați, datorită strădaniilor preoților militari, de școlarizare, conștientizează faptul că singura modalitate de realizare a revendicărilor tradiționale era angajarea propriilor forțe în înfăptuirea unității naționale<sup>42</sup>.

De asemenea, preoții militari transilvăneni, pe fondul prăbușirii monarhiei austro-ungare, s-au implicat în recrutarea și organizarea detașamentelor de voluntari, în acest caz cele mai grăitoare exemple fiind cele ale vicarului Iacob Popa (însărcinat cu recrutarea voluntarilor dintre prizonierii ardeleni din Rusia)<sup>43</sup>, al lui Laurențiu Curea (care a avut un rol însemnat în crearea “Corpului de Voluntari Horea” al Legiunii Române din Praga)<sup>44</sup>, ale lui Vasile Lucaciu și Ioan Moța (însărcinați cu recrutarea voluntarilor dintre emigranții transilvăneni în Statele Unite ale Americii)<sup>45</sup>.

---

<sup>41</sup> A se vedea: Andrei Păvălean, “De la mitul “Bunului Împărat” la loialitatea națională”, în *Sentenția*, Târgu-Jiu, număr IV, 2013, pp. 92-102.

<sup>42</sup> Liviu Maior, *Românii în armata habsburgică. Soldați și ofițeri uitați*, București, Editura Enciclopedică, 2004, pp. 201-203.

<sup>43</sup> Mihai-Octavian Groza, “Cu vicarul Iacob Popa în Rusia pentru cauza românească. Activitatea de recrutare a voluntarilor dintre prizonierii români transilvăneni (1917-1918)”, în *Terra Sebus. Acta Mvsei Sabesiensis*, Sebeș, nr. V, 2013.

<sup>44</sup> Florin Dobrei, *Istoria vieții bisericești a românilor hunedoreni*, Reșița, Editura Eftimie Murgu, 2010, p. 573.

<sup>45</sup> Mihai-Octavian Groza, Rodica Groza, „În Statele Unite ale Americii pentru cauza românească. Voluntarii români din America în anii Primului Război Mondial”, în volumul *Arc peste timp- Încoronarea visului de Unire. Lucrările Simpozionului Național de Istorie 15 octombrie 2012*, Alba-Iulia, 2012, p. 160-165; Mihai-Octavian Groza, „Problematika participării românilor transilvăneni din Statele Unite ale Americii la Primul Război Mondial și propaganda în favoarea unirii Transilvaniei cu Regatul României (1917-1918)”, în *Caiete Silvane*, Zalău, număr 105, 2013, pp. 56-59; Mihai-Octavian Groza, „Proiecte privind

Apoi, preotul militar Gheorghe Oprean, mai târziu protopop de Târnăveni, a fost, în anul 1918, secretarul general al Senatului Central al Ofițerilor și Soldaților Români (creat la Viena, ca for militar suprem pentru soldații transilvăneni aflați în părțile de apus ale monarhiei și condus de Iuliu Maniu), pe lângă acest organism funcționând și preoții militari Ilie Hacıotă și Iosif Serafim<sup>46</sup>. Un alt preot militar transilvănean a activat în cadrul trupelor române în timpul așa-numitei „*campanii din vest*”, pentru anihilarea regimului bolșevic instaurat, în Ungaria, de Bela Kun<sup>47</sup>. Odată întorși acasă, preoții militari se vor implica activ și în pregătirea populației pentru alegerea reprezentanților și pentru participarea la Marea Adunare Națională de la Alba-Iulia, adunare ce a consacrat unirea, pentru vecie, a Transilvaniei cu Regatul României<sup>48</sup>.

Comportamentul și atitudinea preoților militari transilvăneni, pe tot parcursul desfășurării Primului Război Mondial, faptele de arme săvârșite de către aceștia, au determinat acordarea de numeroase decorații<sup>49</sup>, citarea lor pe ordine de zi și exprimarea de aprecieri elogioase, atât din partea comandanților militari, cât și din partea împăratului „[...] *care a vorbit în termenii cei mai elogioși despre entuziasmul și activitatea însuflețitoare a preoților militari*”<sup>50</sup>. De asemenea, faptele preoților militari români vor fi semnalate și apreciate, de George Rain, care într-un articol, intitulat *Patriotismul preoțimii române*, sublinia ținuta preoților „[...] *a fost dintre cele mai demne, impunând respect și stimă străinilor, iar nouă în suflet mândrie*”<sup>51</sup>. Într-un raport al atașatului militar din cadrul legației române la Roma, expediat Secretariatului General al Ministerului de Război de la București, purtând data de 14 septembrie 1919, este creionat un mic portret

---

crearea „Legiunii Române din America” și propaganda în favoarea unirii Transilvaniei cu Regatul României (1917-1918)”, în *Sentenția*, Târgu-Jiu, număr IV, 2013, pp. 79-91.

<sup>46</sup> Mihai-Octavian Groza, “Iuliu Maniu și activitatea Senatului Militar Român Central al Ofițerilor și Soldaților din Viena (31 octombrie-27 noiembrie 1918)”, în *Caiete Silvane*, Zalău, număr 104, 2013, pp. 42-45.

<sup>47</sup> Florin Dobrei, *op. cit.*, p. 573.

<sup>48</sup> Mihai-Octavian Groza, “Alba-Iulia- Immerwährendes Thema der Bäterlandsgeschichte. Aspekte aus der Tätigkeit des Rumänischen Nationalrates Alba-Iulia”, în „*Der Unterwald*”. *Zweispachige Kultur- und Informationszeitschrift*, Sebeș, număr 18, 2013, pp. 3-10.

<sup>49</sup> Idem, “Preoții români transilvăneni pe fronturile Marelui Război”, în volumul *Scrieri pe alete. Lucrările Conferinței Naționale “O filă de istorie: om, societate, cultură în secolele XVII-XXI”*, coordonat de Ana-Maria Macavei, Roxana Dorina Pop, Cluj-Napoca, Presa Universitară Clujeană, 2012, pp. 78-79.

<sup>50</sup> *Unirea*, nr. 14, 11 februarie 1915.

<sup>51</sup> *Telegraful Român*, nr. 30, 17/30 martie 1915.



al preotului militar român. Astfel, acesta „[...] prin modul impunător cu care face serviciul divin și frumoasele predici ce le ține, face cu adevărat cinste clerului nostru. Acest preot se mai distinge prin sentimentele sale patriotice și prin dragostea ce o are față de soldați. El este o adevărată pildă camarazilor săi, reprezentând cu cea mai lăudabilă demnitate clerul nostru”<sup>52</sup>.

Implicarea bisericii transilvănene, prin slujitorii săi, în războiul care a zguduit întreaga lume, a avut un efect cât se poate de benefic pentru soldații încadrați în armata austro-ungară. Clerul militar și-a adus contribuția prin oficierea slujbelor religioase, în primul rând, prin sprijinirea celor aflați în suferință (răniți sau bolnavi), încercând să creeze o oază de liniște sufletească, într-o lume sfâșiată de conflict și de atitudini ostile. Printr-o organizare exemplară, preoții militari transilvăneni, implicând și asociația ASTRA, s-au angajat într-o amplă acțiune caritabilă, ce presupunea distribuirea de cărți religioase (atât soldaților activi, cât și celor aflați în spitale), în organizarea unor cursuri de alfabetizare, în organizarea și administrarea unor cămine soldățești, arătându-se interesați de soarta soldaților români și de ușurarea vieții celor aflați în suferință, departe de casă și familie. Astfel, departe de familii, soldații ardeleni văd în preotul militar legătura cu pământul natal, cu comunitatea din care proveneau.

Din cele expuse pe parcursul demersului nostru, rezultă că preoții militari transilvăneni, încadrați în rândurile armatei austro-ungare și-au îndeplinit cu abnegație datoria, sprijinind aspirațiile poporului spre o viață națională proprie, fiind alături de acesta, atât în zilele grele ale războiului, cât și în cele premergătoare zilei de 1 decembrie 1918<sup>53</sup>.

Fără a avea vreo pretenție de exhaustivitate, lucrarea de față reprezintă rodul muncii de strângere, sistematizare și sintetizare a bogatului material documentar identificat, atât edit, cât și inedit, în încercarea de a ilustra o imagine cât mai complexă a ceea ce a însemnat activitatea preoților militari români pe teatrele de operațiune ale Primului Război Mondial și sperăm ca umilele rezultate la care am ajuns să se dovedească utile și altor istorici interesați de fenomen și să constituie un punct de reper pentru viitoare cercetări

---

<sup>52</sup> Florin Dobrei, *op. cit.*, p. 573.

<sup>53</sup> Mircea Păcurariu, *Istoria Bisericii Ortodoxe Române, volum III, secolele XIX-XX*, București, Editura Institutului Biblic și de Misiune al Bisericii Ortodoxe Române, 1994, p. 385.

## **Educația – factor al progresului cultural în Basarabia (1918-1940)**

*Ioana Aurelia Axentii,  
Universitatea de Stat „Bogdan Petriceicu  
Hasdeu” din Cahul, Republica Moldova*

***Abstract:** The interpretation and comprehension of cultural and civilizational elements, the identification of the causes of these elements being ignored, in particular historical periods, are opportune now that we are living in an era of changes and perpetual renovations in the social life.*

*The most important role in securing the approaching of Bessarabia to the historical and spiritual values of the Romanian nation, through the promotion of the authentic values, the enlightenment of villages, the change of people's mentality towards a more civilized life, has been held by the national school.*

*Original ideas and pedagogical concepts, pertinent even nowadays, have been elaborated and promoted by Șt. Ciobanu, N. Dragomir, I. Macovei, V. Ciubotaru, D. Barbu, N. Olaru, I. N. Chicu, S. Botezat, V. Țepordei, A. Băcăianu etc, assisted by the intellectuals from the right side of the Prut: Dimitrie Gusti, G. G. Antonescu, I. Găvănescu, Șt. Bărsănescu, O. Ghibu, Ap. D. Culea, G. Tabacaru, I. I. Gabrea, I.C. Petrescu, Em. D. Brandza etc.*

*The great art of education necessary to the contemporary school consists in finding a mobile balance between values and promoting them.*

Interpretarea și înțelegerea elementelor de cultură și civilizație, cunoașterea cauzelor ignorării acestor elemente, în anumite perioade istorice, sunt oportune astăzi când trăim într-o eră a schimbărilor și înnoirilor permanente în viața socială a omului. Deși trăim în alte timpuri și mentalitatea oamenilor ar fi trebuit să se schimbe, mulți dintre semenii noștri continuă să plătească tribut unor concepții perimate, interpretând greșit evenimentele și toate reformele care au avut loc în perioada interbelică în Basarabia. Unii nu înțeleg, alții nu doresc să cunoască / înțeleagă că de fapt revenirea la patria istorică în 1918 ne-a salvat comoara cea mai de preț – sufletul, sufletul național, revenind astfel la istoria milenară comună, la moștenirea literară clasică comună, la aceleași

obiceiuri, datini și tradiții, la limba strămoșească înveșmântată în grafie latină etc. Rolul cel mai important în apropierea Basarabiei de valorile istorice și spirituale ale neamului românesc revenindu-i școlii naționale, renăscute și refăcute din temelie prin promovarea valorilor autentice, prin culturalizarea satelor, prin schimbarea mentalității țăranului spre o viață mai civilizată, în condițiile când în sate domnea deznădejdea iar populația de la sate trebuia neapărat încurajată, însuflețită, lucru care a reușit până în 1940 și care reușește în bună parte și astăzi, stabilindu-se de către Statul Român cu Republica Moldova cea mai trainică legătură cu putință:”legătura prin educație”<sup>1</sup>.

Cunoașterea experiențelor din trecut ale poporului nostru ne sunt necesare nu numai pentru a le eterniza ci pentru a le duce mai departe sau, dacă este cazul, pentru a le depăși; pentru a manifesta prudență și rezervă pentru ceea ce nu se potrivește timpului nostru, ne va ajuta să alegem grâul din neghină. C. Cucuș (2002) ”Vom putea stăpâni prezentul și suntem în stare să creăm viitorul în măsura în care avem puterea de a privi înapoi”<sup>2</sup>.

Actualul studiu, este întemeiat pe diverse documente, acte și publicații descoperite în Arhiva Națională a RM, etc., care ni s-au părut a fi reprezentative în ce privește demonstrarea faptului că în Basarabia interbelică s-a constituit un sistem național modern de învățământ, care a integralizat demersul educațional occidental, în special cel francez și german, cu tradiția populară etc. S-a reușit, de asemenea, integralizarea discursului teoretic cu demersul praxiologic, a ideilor și conceptelor europene cu cele autohtone, unele dintre care (de ex., Școala activă) menținându-și valoarea și în prezent. Iar educația și învățământul din acest spațiu românesc nu a avut o existență jalnică, precum le-au prezentat autorii sovietici ai timpului. Idei și concepte pedagogice originale, pertinente și astăzi, au elaborat și au promovat N. Dragomir (respectul pentru copil și personalitatea lui, drept condiție esențială a instruirii eficiente), V. Harea (colaborarea statului, familiei, societății și a bisericii în educația tineretului), V. Ciubotaru (importanța disciplinei în educație și caracterul ei moral); D. Barbu (învățământul primar rural și formarea profesională inițială a învățătorilor rurali) Ioan N. Chicu (educația cetățenească și socială în școala primară); N. Olaru (integritatea ființei celui educat, exprimată de unitatea

---

<sup>1</sup> Axentii, I., *Gândirea pedagogică în Basarabia (1918-1940). Studiu istorico-pedagogic*, Chișinău, Civitas, 2006.

<sup>2</sup> Cucuș, C., *Pedagogia*. Iași, Polirom, 2002, p. 7.

sferelor intelectuală, socială, morală și psihologică), S. Botezat (metodologie bazată pe puterile sufletești ale elevului).

Mitul precum că Basarabia interbelică ar fi fost una analfabetă, așa cum afirmă sursele istorice sovietice, a fost invalidat, deoarece cifrele recoltate și sintetizate din documentele de arhivă, dar și din studiile mai puțin cunoscute în acest spațiu, ne-au arătat că dimpotrivă, Statul Român Unitar, la momentul constituirii sale ca spațiu întregit, a moștenit de la Rusia în Basarabia cca. 94% populație analfabetă, numărul știutorilor de carte în ținut către anul 1940 ajungând la 53% (cf. C. Angelescu) etc.

Lipsit de teme s-a dovedit a fi și faptul cu privire la discriminarea etnică de către autoritățile românești, inclusiv prin învățământ, a populației din Basarabia interbelică. Astfel, conform lui A. Boldur (*Basarabia românească*, 1943) și enciclopediei *Chișinău* (1997), deja în anul de învățământ 1920-1921, din cele 1747 școli primare 1233 de școli erau cu instruire în limba română, iar celelalte 514 se divizau după cum urmează: ucrainene – 200, rusești – 120, bulgare – 78, germane – 73, alte naționalități -2, în anul de învățământ 1933-34 numărul total al elevilor după naționalități fiind de 8351 români și 8195 de alte etnii, adică de o proporție de aproximativ 1 la 1<sup>3</sup>.

Aspectele pozitive în evoluția școlii naționale s-au datorat faptului desăvârșirii unității statale a României imediat după primul război mondial, produsă concomitent cu revenirea la cultura, istoria și limba română, la valorile universale etc. Aceasta a *re-direcționat efortul intelectual și spiritual al poporului pentru democratizarea socială* (s-a introdus votul universal), *dezvoltarea economică și culturală* (s-a realizat reforma agrară, se dezvoltă industria națională, a fost creat cadrul legislativ pentru reforma învățământului) etc.<sup>4</sup>.

Pentru oamenii școlii, această stare de lucruri a ridicat o serie de chestiuni presante cum ar fi cele de unificare a sistemelor școlare, de adaptare a învățământului la noile cerințe ale economiei naționale și ale științelor educației, de asigurare a unei baze materiale moderne pentru învățământul românesc, comensurabilă cu standardele europene. Cea mai acută cerință o constituia obligația școlii de a răspunde comandamentelor științei și tehnicii moderne ale noilor statute profesionale, ale muncii din ce în ce mai calificate. În acest context, pedagogia națională a realizat o evoluție semnificativă, în special datorită dezvoltării gândirii pedagogice.

---

<sup>3</sup> Axentii, I., *op. cit.*, p. 18- 24.

<sup>4</sup> Apud *ibidem* Materialele Arhivei Naționale ale Republicii Moldova, F. 727, F. 147, F. 1772, F. 1862, F. 2108.

Studiile în domeniu și practica școlară demonstrează astfel că ideile pedagogilor basarabeni au evoluat și s-au constituit într-un concept educațional original, acesta angajând importante achiziții ale filozofiei, sociologiei, psihologiei etc., precum și aspecte ale conceptelor pedagogice clasice, sintetizând diverse tendințe pedagogice și filozofice ale timpului. Au fost valorificate creativ teoriile, ideile, principiile pedagogice aplicate în învățământul din cele mai dezvoltate țări din Europa: Franța, Germania, Elveția, Italia, Anglia, Austria etc. *Influențele Occidentului* asupra învățământului din Basarabia interbelică n-au fost haotice, ele fiind receptate în mod conștient, în contextul culturii naționale autohtone. În acest context, Ion Bogdan Duică, care fusese trimis să studieze organizarea învățământului secundar din Germania menționa: “Cunoașterea organizărilor și metodelor străine ne este de neapărată trebuință pentru a îndrepta pe ale noastre, nu imitând cum am făcut adeseori, fără nici o cumpănire ceea ce ni s-a părut bun și a dat rezultate bune în alte țări, ci ceea ce se va arăta a fi mai potrivit cu spiritul și trebuințele poporului nostru”<sup>5</sup>.

Problema se pune așa dar nu doar de a cunoaște realizările altor țări și popoare ci de a le adapta și asimila creativ, de a le dezvolta în contextul național al timpului, fiind conștientizat faptul că instituțiile, ideile și formele de cultură de împrumut sunt abandonate repede, căci “o influență nu devine activă și nu dă rezultate decât acolo și atunci când există nevoie de ea, unde natura terenului social o cere și o absoarbe”.

Pentru o mai bună validare a ideii, menționăm că cei mai mulți din autorii care au cercetat, în epocă, organizarea și conținuturile învățământului au fost savanți de o aleasă cultură, cu un puternic simț de răspundere, care au trudit cu multă râvnă pentru progresul culturii naționale. Ca de exemplu: Șt. Ciobanu, N. Dragomir, I. Macovei, V. Ciubotaru, D. Barbu, N. Olaru, I. N. Chicu, S. Botezat, V. Țepordei, A. Băcăianu etc..

La eforturile puținei intelectualități autohtone se adaugă și ajutorul acordat de intelectualii din partea dreaptă a Prutului: Dmitrie Gusti, G. G. Antonescu, I. Găvănescu, Șt. Bărsănescu, O. Ghibu, Ap. D. Culea, G. Tabacaru, I. I. Gabrea, I. C. Petrescu, Em. D. Brandza etc.

Factorii educației au evoluat ca subiecți ai gândirii pedagogice datorită acțiunilor proprii. Primii care i-au urmat pe conceptorii școlii naționale au fost cadrele didactice școlare. Acestea s-au încadrat foarte activ în însușirea, implementarea și propagarea celor mai noi idei și concepții didactic-educative. În această muncă, alături de vestiți pedagogi din București,

---

<sup>5</sup> Bogdan, I., *Raport asupra școalelor secundare din Germania*, București, 1886, p. 7.

Iași, Galați, Cluj, s-au încadrat și profesori școlari din Chișinău, Bălți, Cahul, Lăpușna, Ismail, Cetatea Albă, Cernăuți etc. Ei au conlucrat la editarea unui mare număr de reviste și ziare pedagogice.

Un rol esențial în explicarea problemelor școlare și popularizarea ideilor pedagogice moderne au avut cărțile și revistele pedagogice, editate la București, Chișinău, Cernăuți.

Cărțile de referință din această perioadă au fost *Pedagogia contemporană* de G. G. Antonescu, *Istoria pedagogiei* de I. Găvănescu, *Istoria pedagogiei românești* de Șt. Bărsănescu, *Portrete pedagogice* de O. Ghibu, *Texte pedagogice* de C. Narly, *Școala unitară a statului* de Ap. D. Culea, *Psihologia pedagogică* de G. Tabacaru, *O reformă școlară originală* de M. Gârnițeanu etc.

Printre revistele și ziarurile basarabene mai răspândite se numărau *Școala moldovenească* (Chișinău), *Școala* (Chișinău), *Școala Basarabiei* (Chișinău), *Școala Basarabeană* (Chișinău), *Școala noastră* (Chișinău, care apărea și în limba rusă cu denumirea *Наша школа*), *Viața Basarabiei* (Chișinău), *Voința Școalei* (Cernăuți), *Cuvânt Moldovenesc* (Chișinău), *Raza* (Chișinău) etc.. De remarcat că fiecare din cele 9 județe avea revistă pedagogică. De exemplu în județul Cahul s-a editat revista *Năzuința*, publicație a *Asociației Învățătorilor din județul Cahul*<sup>6</sup>.

Erau de asemeni elaborate și reviste literare pentru elevi: Revista *Vulturul Basarabiei* se edita săptămânal, la Chișinău, din 1920 (director Al. Lazar) și avea ca scop popularizarea literaturii române în Basarabia, cunoscută foarte puțin aici; revista *Unirea* la liceul de băieți *Alexandru Donici* din Chișinău. Publicația a fost fondată de elevii clasei a VI-a, anul școlar 1932-1933. De menționat că la această revistă a colaborat și cunoscutul lingvist Nicolae Corlăteanu, pe atunci elev în cl.VI-a. Multe din conținuturile expuse în aceasta revistă de către elevii liceului impresionează și rămân a fi actuale și astăzi. Așa de exemplu, Ciobanu Valeriu, cl.V în articolul *Unirea și datoria generației noastre* menționa "Cimentarea unirii va rămâne în seama generației noastre... trebuie să înțelegem că trebuie să ajungem la o unitate sufletească desăvârșită...toți tinerii trebuie să fie gata oricând să apere interesele patriei noastre. Nu trebuie să fie influențați de propaganda bolșevicilor. Trebuie să muncească și să înalțe neamul nostru prin cultură și bună gospodărire"<sup>7</sup>. Or, nu poate să nu te sensibilizeze vivacitatea versurilor poeziei „*Imnul Unirii*” de Vitalie Ciolac , cl.VII de

<sup>6</sup> Axentii, I., *op. cit.*, p. 45.

<sup>7</sup> Ciobanu Valeriu. cl. V L.A.D., *Unirea și datoria generației noastre*, în: „Unirea. Revista elevilor liceului de băieți „Alexandru Donici”, anul I, nr. 3, martie 1933, p. 25-26.

unde voi da citire unei singure strofe „...Unire de cuget, de frați și surori, De sânge, priviri, năzuință, Unire de cântece, grâne și flori, De crez, mântuire, dorință”<sup>8</sup>.

Edițiile pedagogice erau repartizate bibliotecii centrale din Chișinău, bibliotecilor județene, bibliotecilor populare de la sate, bibliotecilor școlilor normale, bibliotecilor liceelor din Chișinău, Bălți, Soroca, Cetatea Albă, Ismail, precum și școlilor de toate tipurile.

De rând cu școala un rol deosebit în propaganda culturală la avut „Astra Basarabiei”, asociație culturală înființată la Chișinău din inițiativa lui O. Ghibu, în 1926<sup>9</sup>. Prin caracterul universal al activității și orientarea spre problemele stringente ale Basarabiei, după cum menționează O. Ghibu, opera *Astrei* mobiliza „pe toți oamenii de bine ai provinciei, solidarizându-i pe temeiul unora și aceluiași idei și făcându-i să coboare în păturile largi ale populației de la orașe și sate (...), să aducă alinare, îmbărbătare, lumină, știința și dragoste de țară și de umanitate”<sup>10</sup>.

ASTRA din acele vremuri, ca de altfel și ASTRA de astăzi, a avut drept piloni de sprijin înflăcărați – învățătorii. În acest context sivesc drept argument cele expuse de C. Popa, învățător, membru al ASTREI „Nu-i cămin al Astrei care să nu fie condus sau în comitetul căruia să nu între cel puțin un învățător. Nu-i mișcare culturală națională, de consolidare și înfrățire în care învățătorii provinciei noastre să nu fie în frunte, dacă nu chiar să nu fie ei promotori... Ce-i îndeamnă? Ce-i face să uite propriile lipsuri și necazuri, pentru a se pune în slujba celor mulți și slabi? De a fi semănătorii ideilor sănătoase, de a lumina și copiii și părinții? De a fi îndrumătorii pe căile înălțării? Optimismul, priceperea și dărnicia lor. Ei sunt mândria și nădejdea satelor noastre. Pe umerii lor se reazemă prezentul. Calitatea viitorului neamului nostru depinde în cea mai largă măsură numai de el”<sup>11</sup>.

Asociațiunea ASTRA astăzi în ansamblul său, și în mod special Despărțămintele ASTREI de la Iași – președinte Areta Moșu, Alba Iulia - Oliviu Iacob, Năsăud – Ioan Seni, Covasna – Harghita – Luminița Cornea etc.. prin cele mai diverse activități culturale – educative, precum organizarea de simpozioane,

---

<sup>8</sup> Ciolac Vitale, Cl. VII., *Imnul Unirii*, în: *ibidem*, p. 7.

<sup>9</sup> Moraru A., *Trăsături specifice ale activității ASTREI basarabene (1926 -1940)*, în: „Românii din afara granițelor țării. România-Moldova-Ucraina-impună spre Europa”, Iași:Editura Junimea, 2011, p. 238-245.

<sup>10</sup> *Ibidem*.

<sup>11</sup> Popa C., *Învățătorul și propaganda culturală*, în: „Școala Basarabeană. Revistă de Cultură Pedagogică și de apărarea intereselor învățătoresți. Organ al Asociației învățătorilor din județul Lăpușna (Chișinău)”, nr. 3, 1933, p.19 -20.

festivaluri, mese rotunde, dezbateri, concursuri, participă concret și eficient la menținerea identității de neam a românilor de pretutindeni. Pentru beneficiarii taberelor (elevi, studenți, profesori din RM) organizate în diferite zone ale României, constituie o ocazie unică, de a avea posibilitatea să se bucure de frumusețile naturale și valorile spirituale ale Țării pe care o simt aproape, vorbindu-i graiul, dar pe care mulți dintre ei nu au avut posibilitatea să o viziteze niciodată. Organizatorii grupurilor i-au ajutat din plin să -și îmbogățească cunoștințele de Geografie, Istorie, de cultură și de civilizație românească, să calce pe urmele legendarului erou Avram Iancu, numit și Crăișorul Munților etc.. De rând cu ASTRA se cere remarcat și rolul esențial al Fundației "Alba Iulia 1918 pentru Unitatea și Integritatea României" președinte ec. Ioan Străjan, în procesul de construire, conștientizare și asumare a identității românești, a românilor din afara granițelor Țării; de promovare a unității limbii; de propagare a culturii și artei naționale; de organizare, promovare și cunoaștere a personalităților de valoare ale timpului; de stabilire a contactelor de colaborare cu instituții de învățământ etc. (măsuri ale căror beneficiari am fost și noi cei de la Universitatea de Stat "B. P. Hasdeu" din Cahul RM).

De remarcat că revendicări importante cu privire la învățământ și educație, multe actuale și azi, au formulat: *Organizațiile Comitetelor Școlare, Asociațiile Învățătorilor din județe* etc. care au condus la rezolvarea chestiunilor economice și gospodărești.

Or, pedagogii basarabeni din perioada interbelică s-au angajat plener în construcția școlii naționale atât prin studiul, implementarea și popularizarea de zi cu zi a celor mai importante idei și concepții pedagogice – populare și științifice, tradiționale, clasice și moderne – cât și prin depistarea și formularea de probleme pedagogice și sociale, unele din ele fiind actuale și azi pentru învățământul și educația din R. Moldova. Astfel AGIRO – președinte Viorel Dolha, a și o filială AGIRO în Republica Moldova – președinte Mariana Marin. Activitatea acestei Asociații se simte evident. Membrii Asociației Generale a Învățătorilor din România și Moldova se asociază în scopul cultivării spiritului de solidaritate, al ridicării prestigiului școlii și al cadrelor didactice, al recuperării tradiției asociative învățătorești începută la 1869 și a patrimoniului istoric al asociației, al creșterii eficienței actului educativ prin dezvoltare profesională, ameliorarea legislației, a programelor, a manualelor și a materialului didactic, al promovării și apărării drepturilor și libertăților omului, al progresului comunității din care fac parte și al comunității românilor de peste hotare și al promovării intereselor morale, sociale și materiale ale membrilor ei. Astfel numai în vara lui 2013 membrii AGIRO din România și R. Moldova organizați cu multă măiestrie, competență, amabilitate și bunăvoință de către președintele Asociației Viorel



Dolha au avut posibilitate să se întrunească la Simpozionul internațional "Portrete de dascăli"- ediția a V-a, la Colegiul Național "Vasile Goldiș" Arad. Au participat la Festival Internațional psiho-pedagogic „Perspectiva”, ediția IV organizat în perioada 07-14 iulie 2013, la baza de odihnă Jubileu (orașul Illiciovsk, regiunea Odessa de către Asociația pentru Dezvoltarea Creativă a Personalității „Varto” (președinte Ghenadie Cepurnoi-Ucraina), Asociația Pedagogilor din regiunea Odessa (președinte Nicolai Fedoreț-Ucraina), Asociația Generală a Învățătorilor din România (AGIRO) și AGIRO –filiala R.M. Festivalul a constituit una dintre principalele activități ale Proiectului Internațional Socio-Pedagogic „Educația secolului XXI: schimbări în contextul dezvoltării societății informaționale”. Printre participanții la Proiect/Festival au fost: Organizații Educaționale de Stat și cele Publice/non-guvernamentale, cadre didactice, psihologi, ziariști, elevi și părinți din Ucraina, Republica Moldova, România și Rusia. Majoritatea participanților au fost specialiști de înaltă calificare, profesori universitari, experți în domeniul educației. Delegațiile au făcut pe teme educaționale, schimb de experiențe educaționale, prezentări de carte etc.

Scopul principal al Proiectului/Festivalului a fost crearea unui spațiu cultural-educațional european comun, asigurarea schimbului de experiență și abordarea aspectelor comune dintre sistemele educaționale ale țărilor vecine din CSI și Uniunea Europeană.

Programul festivalului pedagogic a fost extrem de dens cu multe ateliere în care s-au realizat aplicații practice din cele mai noi direcții de dezvoltare a psihologiei și științelor educației.

Se cere de asemeni remarcat și faptul că de către Asociației Generale a Învățătorilor din România la Slatina, județul Olt în perioada 21 - 23 august 2013 a fost organizat și desfășurat cel de-al XXXV-lea Congres al Cadrelor Didactice din România și al Cadrelor Didactice Române de peste Hotare la care am fost prezenți și la care au participat aproximativ 800 de cadre didactice din toate județele României, din Republica Moldova, Ucraina, Serbia etc. Acest congres a constituit un bun prilej de a schimba bunele practici educaționale, a fost benefic, deoarece s-au găsit și soluții pentru unele probleme expuse de unii dascăli, s-a menționat necesitatea de redobândire a demnității și moralei profesionale a cadrului didactic etc. Astfel de inițiative sunt oricând de apreciat și indubitabil vor putea contribui și mai mult la conservarea identității etnice românești.

În acest context putem menționa că analiza publicațiilor din revistele pedagogice editate și/sau răspândite în acea perioadă, dar și acum în Basarabia demonstrează că acestea reflectau/reflectă probleme de

organizare națională și de administrare a școlii, elucidau concepții pedagogice, descriau experiențele avansate ale cadrelor didactice școlare, formele de activitate extrașcolară, activitatea comitetelor școlare, evidențiau problemele cu care se confruntau cadrele didactice, publicau creații literare semnate de pedagogi și de elevi etc.

Examinarea conceptului tehnologic din școala basarabeană din perioada interbelică este sintetizată de concluziile:

Școala din perioada interbelică era centrată pe obținerea eficienței în procesul de învățământ, prin valorificarea și perfecționarea strategiilor didactice, care angajau într-un tot unitar toate componentele procesului de învățământ (obiective, conținuturi, organizarea, relațiile profesor-elevi, metodologii etc.), dar și a personalității profesionale și culturale a cadrului didactic, insistându-se asupra interdependenței acestora. Contribuții științifice și practice pertinente au realizat în acest context G.G. Antonescu, Ș. Bărsănescu, C. Narly, S. Vutcaru, Ap.D. Culea, D. Barbu, A. Băcăianu, N. Dragomir, I. Macovei, V. Țepordei etc.

Concepția pedagogică a timpului preconiza aplicarea metodelor de formare a caracterelor elevilor, pregătindu-i pentru viața personală și cea socială. Erau amplu aplicate metodele activ-participative – provocarea interesului pentru cunoaștere; metoda acțiunii intuitive; crearea unui spațiu educațional propice învățării prin cercetare; munca colectivă și de formare a tendințelor sociale; metoda socratică (euristică); recapitularea cunoștințelor; explorarea materiei noi și de rezonanță în actualitate etc. Adevărata valoare obținută prin instruire era considerată doar ceea ce izbutea elevul singur „să aducă la lumină prin propria activitate” etc.<sup>12</sup>.

Un rol primordial în conturarea / implementarea și valorificarea concepțiilor pedagogice, a experienței învățătorilor practicieni din școala primară din Basarabia l-au avut managerii învățământului - directorii departamentelor, revizorii și inspectorii școlari: Șt. Ciobanu, Ap. Culea, Gh. Stănescu, G. Druță, I. Mihail, Al. Chiriță, I. Aluneanu, A. Necule etc. (I. Axentii, 2004).

Valorile tehnologiilor educaționale aplicate în perioada interbelică sunt actuale și pentru școala contemporană, ele având la bază aceleași principii pedagogice – centrarea acțiunii educaționale pe persoana celui educat, pe valorificarea capacităților sale de învățare; pe desfășurarea acțiunii educaționale în conformitate cu condițiile concrete ale spațiului educațional al școlii, cu factorii care îl ghidează; pe orientarea instruirii și

---

<sup>12</sup> Narly C., *Istoria pedagogiei*. Cernăuți, 1935, p. 16.

educației la inserția culturală și socială în comunitate a elevului absent etc.<sup>13</sup>.

Ideile și conceptele pedagogilor elaborate în perioada interbelică sunt, în cea mai mare parte, actuale și azi, datorită reluării în R. Moldova, în condiții noi, a unor experiențe social-politice și cultural-spirituale din acea perioadă, dar mai ales datorită vivacității acestor valori în teoria și practica educațională națională și mondială.

Astfel de exemple ne demonstrează faptul că orice sistem sociocultural își are mediul său natural, există în el și desigur acest mediu exercită o influență evolutivă asupra sistemului cultural. Astăzi, se considera că mediul natural permite o evoluție când timpul poate bloca achiziția sau utilizarea anumitor trăsături culturale care nu determină schimburi culturale. În asemenea situații baza o constituie dorința omului de a cunoaște, de a fi informat, de a avea curiozitatea științifică etc.

În toate perioadele dificile prin care a trecut Țara, dar și în cele în care s-au obținut progrese, învățământul, cultura, biserica și armata au constituit pilonii națiunii, iar populația era călăuzită de un sistem de valori relevant și stimulat. Vocile care se auzeau în viața socială erau purtătoare de valori științifice, civice și estetice. Așa s-au putut realiza Unirea Principatelor și Unirea cea Mare, așa s-a putut construi România modernă a secolului al XX-lea, la baza căreia a stat reforma învățământului realizată de Spiru Haret.

Doar astfel de valori educaționale, considerăm noi, își pot construi principiile și criteriile care explică și dau coerență judecăților noastre critice de ordin estetic, moral, religios. Conturarea unui câmp de valori educaționale și asimilarea acestora constituie o problemă de maximă complexitate, ce poate fi rezolvată prin cooperarea *tuturor factorilor educației*, cum ar fi de exemplu a activităților instructiv-educative în care putem distinge valori particulare de ordin teoretic, spiritual, acțional dar și a actorilor care le promovează cu prioritate, aceștia fiind, pe deoparte, *elevii* care trebuie să manifeste: conștiinciozitate, perseverență, spirit critic etc.; pe de altă parte *profesorii* care trebuie să le promoveze cu măiestrie didactică, profesionalism, autonomie, comportament democratic etc.; *factori de decizie* care trebuie să manifeste competență profesională și administrativă, spirit democratic, mobilitate acțională,

---

<sup>13</sup> Bârsănescu Șt., *Pedagogia*, București, Editura Didactică și Pedagogică, 1976, p. 14.

imparțialitate etc.; precum și *alți actori*, cum ar fi: *părinți, preoți, responsabili culturali, personal administrativ* etc.<sup>14</sup>.

În concluzie putem menționa că marea artă a educației necesară școlii contemporane constă în a găsi echilibrul mobil dintre valori, măsura adecvării la realitățile și trebuințele concrete, dialectica de îmbogățire și de stimulare reciprocă dintre toate felurile de valori, care se dovedesc necesare și profitabile identității etnice, politice și culturale în spațiul românesc”.

### **Bibliografie:**

1. Axentii, I., *Gândirea pedagogică în Basarabia (1918-1940). Studiu istorico-pedagogic*, Chișinău, Civitas, 2006.
2. Bârsănescu, Șt., *Pedagogia*, București, Editura Didactică și Pedagogică, 1976.
3. Bogdan, I., *Raport asupra școalelor secundare din Germania*, București, 1886.
4. Cucuș, C., *Pedagogia*, Iași, Polirom, 2002.
5. Ciobanu, Valeriu, Cl. V, L.A.D., *Unirea și datoria generației noastre*, în: „Unirea. Revista elevilor liceului de băieți „Alexandru Donici”, anul I, nr. 3, martie 1933.
6. Ciolac, Vitale, Cl.VII, Lic. „A. Donici”, *Imnul Unirii*, în: Ibidem.
7. Moraru, A., *Trăsături specifice ale activității ASTREI basarabene (1926 -1940)*, în: „Românii din afara granițelor țării. România-Moldova-Ucraina - împreună spre Europa”, Iași, Editura Junimea, 2011.
8. Materialele Arhivei Naționale ale Republicii Moldova.
9. Narly, C., *Istoria pedagogiei*, Cernăuți, 1935. „Școala Basarabeană. Revistă de Cultură Pedagogică și de apărarea intereselor învățătoresți. Organ al Asociației învățătorilor din județul Lăpușna (Chișinău)”, nr. 3, 1933.

---

<sup>14</sup> Cucuș C., *op. cit.*, p.120 -129.

## Comunitatea bulgară din Vinga – Județul Arad

Rancov Ioan,  
Vinga

**Motto:**

*„Naționalitatea trebuie simțită cu inima și nu vorbită numai cu gura. Ceea ce simte și se respectă adânc, se pronunță arareori”.*

*Mihai Eminescu (1850 – 1889)*

În contextul în care România face parte din familia națiunilor ce compun Comunitatea Europeană, problematica minorităților naționale din județul Arad este deosebit de importantă. De rezolvarea corectă a politicii rezervate minorităților naționale ce conviețuiesc pe aceste meleaguri – asemeni unui corolar unitar în această mini Europă, depinde de buna înțelegere, colaborare, ajutor reciproc și progresul în comun a tuturor statelor europene. Prin conviețuirea pașnică, interferența între culturi, toleranță și respect reciproc, aceste minorități conlocuitoare și-au putut păstra identitatea etnică, culturală, lingvistică și religioasă de-a lungul veacurilor, alcătuind o salbă cu comori nestemate ce sunt purtate cu mândrie de frumoasele tinere din județul Arad.

Recunoașterea apartenenței la un grup etnic este caracterizată prin trăsăturile culturale specifice legate de limbă, istorie, religie, tradiții și obiceiuri, port și comportament. Prin integrarea politică, socială și economică, considerând societatea românească ca pluralistă și în deplină armonie cu interesele fiecărui cetățean al țării, comunitatea își exprimă identitatea în orice împrejurare în cadrul manifestărilor culturale organizate de ea și de care aparține. Exprimarea, păstrarea și dezvoltarea identității sunt protejate și de Constituția României, dând astfel un exemplu elocvent de respectare a drepturilor tuturor cetățenilor în acest spațiu geografic și de favorizare, de integrare mult mai ușoară și rapidă a țării în marea familie a comunităților europene.

Trăsăturile culturale specifice unei etnii precum: limba, religia, sărbătorile, obiceiurile, folclorul, îmbrăcămintea, comportamentul etc., sunt tot atâtea criterii de evaluare a omogenității etnice a unei populații față de populația majoritară sau de alte minorități existente în același stat. Oglindirea valorilor culturale și spirituale arată că trăim într-un climat de toleranță și dialog interetnic, care în final demonstrează că deja suntem

integrați pe deplin în marea comunitate europeană sub al cărui stindard țara noastră afirmă prin reprezentanții săi aleși în Parlamentul European spiritul de mamă bună pentru toți cetățenii ei, indiferent de sex, naționalitate, religie sau convingeri politice.

Oamenii de cultură de la noi din țară sunt adepții viziunii și teoriei că nu putem să avem o nație bogată dacă nu ne cultivăm naționalitățile, fapt ce face ca minoritățile naționale să constituie elementul decorativ într-un tot unitar al bogăției spirituale a acestui popor. Cea mai recentă mărturie a celor exprimate mai sus este prezentarea Aradului ca cetate europeană a diversității culturale și a minorităților naționale din județul Arad în Parlamentul European de la Bruxelles la începutul lunii martie 2013 de către europarlamentarul arădean Iosif Matula. În acest context comunitatea bulgară din Vinga – cea mai reprezentativă din județul Arad și chiar din România, una din cele mai vechi diaspore bulgare de pe aceste meleaguri, este ca o floare gingașă în marea grădină multicoloră bănățeană care, prin valorile culturale și spirituale, tradițiile și obiceiurile păstrate de la străbunii lor din țara de obârșie și apoi îmbogățite cu elemente noi împrumutate și adaptate de la ceilalți locuitori din zona noastră de coabitare, fac din oaza locuită de bulgarii din Vinga un reper reprezentativ al modului de conviețuire, trăire, exprimare în acest spațiu românesc.

Nu trebuie uitată niciodată contribuția și ajutorul dat bulgarilor de milostivul și bunul domnitor creștin român Constantin Brâncoveanu care i-a ajutat să se așeze în Muntenia și Oltenia după înfrângerea lor în răscoala antiotomană din anul 1688 din Ciproviți – orașel situat în N-V Bulgariei. În anul 1691 acest domnitor – considerat pe drept cuvânt „tatăl” (părintele) bulgarilor catolici din Vinga, le-a facilitat traiul pe acele meleaguri românești prin acordarea unor privilegii cu care să răzbată în viață și pentru păstrarea identității etnice din vatra străbună pe care au părăsit-o pentru totdeauna.

După aproape jumătate de veac de peregrinări și rătăcirii prin provinciile Muntenia, Oltenia și apoi Transilvania (unde au întemeiat două colonii bulgare puternice la Deva și Vințu de Jos), bulgarii catolici ciprovcieni s-au așezat în Banat colonizând și întemeind localitatea Vinga încă din anul 1737 - fiind ridicată la rangul de oraș privilegiat la 1 august 1744 în timpul împărătesei Maria Thereza. În semn de respect față de împărăteasă, orașul s-a numit Theresiopolis, bulgarii primind mari privilegii care să le faciliteze traiul și să se conducă. În acest loc binecuvântat de Dumnezeu, ei și-au scris istoria în continuare, punându-și amprenta specifică acestei etnii în zona Aradului. Ei și-au păstrat limba, cultura, religia, tradițiile și obiceiurile moștenite de la înaintași, aducându-și aportul

la îmbogățirea vieții spirituale și culturale a locuitorilor acestui ținut de basm și legendă. Vinga se dezvoltă politic, economic și social în decursul timpului și devine principalul centru cultural al tuturor bulgarilor din Banat.

Întrucât tema prezentei conferințe tratează în contextul actual problematica minorităților naționale, ale identității etnice, politice și culturale ale acestora este normal să-i amintim, chiar și în trecut, pe câțiva din acei precursori care au contribuit prin intermediul condeiului și al faptelor la afirmarea și propășirea etniei bulgare chiar și mai departe de granițele țării.

Eusebius Martin Fermendžin (1845-1897), primul academician bulgar născut la Vinga, a fost ales membru al prestigioasei Academii de Știință și Artă din Zagreb la 9 septembrie 1890. El a fost cercetător al istoriilor religioase a popoarelor slave din Europa și vizitator general al mănăstirilor franciscane din Europa și Orientul Mijlociu, a fost mare latinist, arhivar, analist și cronicar al Ordinului Franciscanilor, lector emerit și vicar general al Ordinului Franciscanilor cu sediul la Roma pe lângă Sfântul Scaun. A scris în mai multe limbi: bulgară, maghiară, sârbă, germană, croată, dar mai ales latină. Volumele XX, XXVI și XXVII ale istoriei Ordinului Franciscanilor sunt scrise de el și se regăsesc în binecunoscutele „Annales Minorum”.

Din vasta operă scrisă de acest erudit menționez cele mai importante:

- Acta Bulgariae ecclesiastica ab anno 1565 usque ad annum 1799 – tipografia „Lav Hartmann”, 1887, Zagreb, 409 p.

- Acta Bosnae potissimum ecclesiastica cum insertis editorum documentorum registis ab anno 925 usque ad annum 1752, Zagreb, 1892, 613 p.

- Chronicum observantis provinciae Bosnae Argentinae ordinis sancti Francisci Seraphici, Zagreb, 1890.

- Acta Croatiae potissimum ecclesiastica, Roma, 1896.

Despre istoria orașului natal Vinga și a locuitorilor săi bulgaro-pavlichieni a scris în Calendarele (Almanahuri) din anii 1877, 1878 și 1879 editate de învățătorul Leopold Kosilkov. De asemenea, numeroase manuscrise, monografii, istorisiri, povestiri, corespondență (scrisori) sunt adunate și păstrate în diverse colecții, unele sunt păstrate la arhivele bibliotecii a Universității Papale „Antoniarum”. Pentru opera sa vastă i-au fost aduse aprecieri elogioase de către contemporanii vremii, numeroasele cărți și studii istorice se păstrează în multe biblioteci din Europa, constituind un izvor de inspirație pentru mulți cercetători interesați pentru istoria vieții religioase a popoarelor slave.

Respectându-și tradiția de a cinsti memoria personalităților marcante ale culturii din Vinga, la 26 octombrie 1997 la Vinga s-a organizat un simpozion omagial consacrat centenarului plecării în eternitate a academicianului Eusebius Fermezdin. La simpozion, pe lângă autoritățile administrației publice locale, au participat și reprezentanți ai autorităților publice din județul Arad, ambasadorul Republicii Bulgaria la București – Mircio Ivanov, gvardianul mănăstirii Maria Radna, toți preoții catolici bulgari originari din Banat, precum și un numeros public. Cu această ocazie a fost dezvelită o placă comemorativă din marmură albă la casa natală a academicianului din Vinga situată la nr. 427. La ceremonia religioasă, care a urmat dezvelirii plăcii comemorative și care a fost oficiată de episcopul romano-catolic din Arhidieceza de Timișoara – Sebastian Kräuter, a participat și Î.P.S. Timotei Sevcicu – Arhiepiscopul ortodox al Aradului.

Corpul neînsuflețit al acad. E. Fermezdin este înmormântat în cimitirul din Našice (Croatia – Slavonia Orientală), localnicii de-acolo se mândresc cu el și-l consideră ca pe un fiu de-al lor. El și-a închinat întreaga viață, cu fapte, trudă, inteligență și abnegație, plin de bunătate, jertfă și suflet caritabil în slujba credinței. Viața lui a fost ca un fulger strălucitor, el a fost o istorie vie, un om al epocii sale, a fost o carte deschisă pentru enciclopedia popoarelor slave. Om de știință universal, înțelept și inteligent, el a ajuns cu mintea-i luminată până la înălțimile cerești. El a susținut coroana credinței de la mijlocul secolului al XIX-lea în Europa, a propovăduit prin lume slava lui Dumnezeu.

Leopold Kosilkov (1850-1940), dascălul „deșteptător” al școlii din Vinga, care a purtat făclia aprinsă a culturii ca o flacără olimpică de la predecesorii săi, a contribuit la șlefuirea sufletelor omenești a atâtor generații de școlari care au crescut sub bagheta magică a acestui minunat pedagog. Alături de alți „luminatori” ai învățământului în școala din Vinga, printre care merită a fi amintiți Ivan Kosilkov – tatăl lui, Iosif Rill cu origini germano – bulgare, Rafael Budur, Franz Glasz, Anton Dobroslav, Jakob Smrha – ceh de origine și director al școlii, în condițiile de emulație patriotică vor înființa „Asociația învățătorilor din Vinga” care și-a asumat greaua sarcină de a pune bazele unei scrieri bulgare într-o limbă literară și care să aibă obligatoriu o ortografie proprie, punându-se astfel baza apariției primelor manuale școlare în limba bulgară în dialect bănățean și care au dat un imbold sporit apariției primelor publicații în limba vorbită de oameni din zona Banatului românesc și sârbesc.

A editat numeroase cărți în diverse domenii, calendare (almanahuri) și ziare, manuale școlare, precum și traduceri. Calendarele anuale își încep apariția cu anul 1877 până în anul 1893 – șaptesprezece ani la rând. În



conținutul Calendarelor au scris articole, povestiri și întâmplări intelectuali ai Vingăi, chiar și cei din clerul bisericesc. Prima ediție a ziarului *Vingánska Nárudna Nuvála* (*Ziarul popular din Vinga*) apare la 1 ianuarie 1881 și se încheie la 1 aprilie 1887, în ultimii ani apare în ediție bilingvă bulgaro-maghiară purtând titulatura *Vingai Néplap*. Manualele școlare (Pučélnica=Abecedar, Věžbánica=Carte de citire, Čítánka=Citire în limba bulgară pentru clasele I-IV) sunt adaptate după primele ediții ale lui Iosif Rill, începând cu anul 1880.

Leopold Kosilkov a editat și a publicat cărți despre agricultură, creșterea viermilor de mătase, asigurări împotriva fenomenelor naturale (incendiu, grindină), un îndrumător pentru sănătatea omului, o istorie a Ungariei, o geografie a Aradului, traduceri din cărți religioase, a pregătit pentru tipărire un dicționar germano-ungaro-bulgar și a tradus în jur de 70 de poezii ale lui Sándor Petöfi (1823-1849), a scris o istorie a bulgarilor bănățeni în anul 1937. În Biblioteca Națională din Budapesta există un „Fond Kosilkov”, care oglindește întreaga activitate a Kosilkovilor - tatăl și fiul.

Totodată a furnizat date istoricilor acelei perioade (Géza Czirbus, Liubomir Miletič), a avut legături cu G.S. Rakovski și L. Karavelov, cu fostul primar al Varnei - Kiril Mirski, personal l-a cunoscut pe primul ministru al Bulgariei - Ștefan Stambolov (1887-1894), a fost vizitat de profesorul Pavlov de la Sankt-Petersburg. Douăzeci de ani a fost traducător pe lângă Tribunalul din Timișoara, iar patru ani a fost traducător la Judecătoria din Vinga.

Chiar și în condițiile vitrege de maghiarizare a scrierii în instituțiile publice, publicațiile editate de bravul învățător în limba bulgară (cărți, calendare, reviste, ziare, traduceri) au fost apreciate departe de granițele Banatului. Astfel, pentru originalitatea formatului (modului de prezentare) didactic și estetic al „Abecedarului bulgar”, al „Noilor unități de măsură” și a „Îndrumătorului pentru agricultor” prezentate la Expoziția Mondială pentru literatură pedagogică de la Paris din anul 1889 – an când s-a inaugurat turnul Eiffel, autorul Leopold Kosilkov a primit medalia de argint.

Prin îndelungata și neobosita carieră didactică și a funcției obștești care a avut-o în Primăria Orașului Vinga, învățătorul Lepold Kosilkov poate fi numit pe drept cuvânt „deșteptătorul” scrierii bulgare bănățene, iar moștenirea lăsată prin numeroasele cărți - aceste simboluri perene pentru cultura unui popor vor rămâne semne mereu vii în istoria învățământului din Vinga. Dacă Iosif Rill este considerat luminița care s-a aprins pentru renașterea scrierii bulgare bănățene, pedagogul Leopold Kosilkov poate fi considerat farul care să lumineze portul scrierii bulgare din Vinga.

Anton Lebanov (1912-2008), poetul „simțirii noastre”, este considerat luceafărul poeziei bulgare bănățene. Inspirat de marii corifei poeți ai literaturii române - Mihai Eminescu, Octavian Goga, George Coșbuc sau Vasile Alecsandri, încă din perioada studenției la Universitatea din Cluj unde absolvă Facultatea de Drept, dragostea pentru locurile natale, viața, tradițiile, obiceiurile, credința, limba, portul popular, istoria, cultura, precum și natura fermecătoare a meleagurilor natale în cele patru anotimpuri ale anului, fac din avocatul și publicistul Anton Lebanov să facă pledoarie și să scrie poezii de mare sensibilitate exprimate în volumele „Amintiri din tinerețe” (1929-1935) „Lirica de dragoste” (1934-1935), „Ani jubiliari” (1991-1996). Poeziile apărute antebelic erau citite și recitite cu nesaț și căutate ca pâinițele albe calde printre conaționali bulgari bănățeni, umplându-le sufletele cu frumusețe, admirație și mândrie. Geniul creator al poetului atinge cea mai înaltă treaptă a piramidei dedicată bulgarului bănățean trăitor pe aceste meleaguri. Chiar dacă a emigrat în Bulgaria - țară soră acum integrată împreună cu România în marea familie europeană, poetul, prin condeiul său în versuri și publicistică, nu și-a uitat niciodată locul natal al copilăriei și anii cei mai frumoși ai tinereții petrecuți în mijlocul conaționaliilor săi cărora le-a consacrat întregul său talent și imaginație prin creațiile sale poetice. A fost decorat cu numeroase distincții la manifestările culturale la care a participat. Aproape de apogeul carierei sale poetice, asemeni lui Rouget de Lisle din Comuna din Paris, a compus și a declamat poeme pentru Vinga, care se regăsesc în ciclul „Ani jubiliari”, culminând cu „Odă pentru Vinga”.

În anul 2012 la Vinga a fost organizat un simpozion centenar aniversar consacrat vieții și activității marelui poet intrat definitiv în galeria personalităților care fac cinste minorității bulgare din județul Arad. Cu această ocazie a fost dezvelită o placă comemorativă la fosta casă natală a poetului.

Francisc Megyeș, cunoscut sub numele de Francisc Vinganu (1938-2004), a fost un poet modernist, mare admirator și prieten cu inegalabilul poet Nichita Stănescu. În perioada copilăriei, fiind o fire zburdalnică, a făcut ca părinții lui să fie mereu „pe picioare” pentru a aplana conflictele inerente ale acestui zvăpăiat cu ceilalți copii de joacă. Pe lângă jocurile din copilărie, lui i-a plăcut foarte mult fotbalul, el a devenit în timp un apreciat jucător cu balonul rotund la echipa „Banatul” din Vinga. Școala primară a urmat-o la școala română, iar gimnaziul la școala bulgară. A absolvit Școala Pedagogică Bulgară „Sfinții Kiril și Metodiu” la București, după care a profesat ca învățător la Plenița, Seceani, Vinga, Mănăștur, Șiria (Școala

ajutătoare de surdo-muți), Macea (Școala ajutătoare de oligofrenie) și Curtici până când s-a pensionat.

Primele poezii îi sunt publicate începând cu anul 1967 în ziarul local arădean *Flacăra Roșie*, iar aprecierile primite de la criticii literari îl fac cunoscut în întreaga țară. Devine colaborator la diferite reviste literare din România: *Orizont* - Timișoara, *Luceafărul* - București, *Vatra* - Târgu Mureș, *Arca* - Arad. În această perioadă îl cunoaște pe poetul Nichita Stănescu - care-i devine mentor.

Francisc Vinganu și-a scris poeziile în limba română. Debutează cu volumul „Acolo unde Dionysos” (Editura Facla - Timișoara, 1984), după care urmează alte volume: „Pasărea Van Gogh” (colecția revistei *Arca* - Arad, 1995), „Blestemat de cocoși” (Editura Mirador - Arad, 1999), „Coșmar cu Paganini” (Editura Mirador - Arad, 2002).

A fost membru al Uniunii Scriitorilor din România – Filiala Arad și a scris poeziile în limba română și de aceea este denumit „poet român de origine bulgară”. Ca un nimb feeric care va lumina peste veacuri galeria marilor poeți - venerând ginta slavo-latină, el s-a înscris în lirica românească ca un modern și spontan poet. Profunzimea poeziilor sale, șocante și lapidare, izvorăsc dintr-o neobișnuită viziune a ceea ce ne înconjoară. Poetul a avut un stil propriu și inconfundabil, cu suflet delicat și inflexibil, plin de candoare, dar uneori tăios, el a jonglat cu cuvintele într-o lume în care soarta omului de multe ori îi este potrivnică. Cercetările sale scot în evidență mai bine limitele pe care le bănuim dincolo de eața înstrăinării și a absurdității cotidiene.

Andrei A. Lillin (1915-1985) provine dintr-o veche familie originară din Ciprovți (Bulgaria) cu preocupări pedagogice. Studiile gimnaziale și liceale le-a urmat la Timișoara (1926-1934), iar cele universitare în perioada 1934-1941 în Germania (filosofie și estetică) și la Cluj (germanistică și romanistică) la Facultatea de litere și Filosofie a Universității din acest oraș transilvan. După terminarea studiilor a activat ca profesor, mai întâi la Școala „Prinz Eugen” de la Timișoara, iar pentru scurt timp îl regăsim ca profesor la Școala Germană (clasele I-IV) la Vinga - unde tatăl său era registrar cadastral în cadrul Judecătoriei Vinga.

După al Doilea Război Mondial profesează la Școala „Nikolaus Lenau” din Timișoara și lucrează și ca jurnalist. Din anul 1948 conduce resortul pentru cultură al cotidianului german *Temeswarer Zeitung* și s-a îngrijit de editarea revistei ***Banater Schriftum*** care, începând din anul 1956, apare sub numele de *Neue Literatur*.

Cele mai cunoscute romane publicate sunt:

- *Jetz, da das Korn gemahlen* (Acum, când grâul s-a măcinat), roman în două volume, ESPLA, București, 1957.
- *Die zehnte Muse* (A zecea muză), Editura Tineretului, București, 1962
- *Unsere teuren Anverwandten* (Rubedeniile noastre dragi), Editura Kriterion, București, 1983.
- *Lamentoul Ariadnei - din preistoria Jocului cu mărgelile de sticlă*, Editura Facla, Timișoara, 1983.
- *Mitul Marelui Vânător și alte eseuri*, Editura Facla, Timișoara, 1986, ediție îngrijită de Alexandra Indrieș.
- *Der Maskenhändler Goldkopf*, Editura Kriterion, București, 1987, roman publicat și în 1991 sub titlul *Vânzătorul de măști Goldkopf*, în traducerea lui Simion Dănilă.
- *Jodokus oder die Sintflut* (Jodokus sau Potopul), Editura Kriterion, București, 1988.
- *Handschriftlicher Brief an Franz Liebhard* (Manuscrite pentru Franz Liebhard), extrase din reviste, București, 1955.
- Ciclul de poezii *Der Dichter und die Zeit, in der er lebt* (Poetul și timpul în care trăiește, cu subtitlul **Ars poetica**), publicat în *Neue literatur*, nr. 4, Timișoara, 1956.

El a fost considerat un scriitor de limbă germană din România și a scris peste 15 (cincisprezece) romane și eseuri în limba română, dar mai ales în limba germană. A fost redactor principal la revista *Neue Literatur* și redactor la revista *Orizont* din Timișoara. A fost membru al Uniunii Scriitorilor din România, iar Asociația Scriitorilor din Timișoara l-a caracterizat ca „eminent eseist, prozator și talmăcitor de poezie românească și străină, om de aleasă cultură”. A fost căsătorit cu Gloria Barna care avea origini evreiești și era cunoscută cu pseudonimul Alexandra Indrieș (1936-1993). Aceasta a fost prozatoare, poetă, eseistă și critic literar română.

Pentru activitatea lui rodnică desfășurată în domeniul literaturii, Andrei A. Llin a fost decorat cu numeroase ordine și medalii ale României.

Petru Talianu - născut în anul 1934 în Vinga din tată român și mama sârboaică, din anul 2002 este membru al Asociației Scriitorilor în grai bănățean de la Făget. Este absolvent al Institutului Agronomic „N. Bălcescu” din București – Facultatea de Zootehnie. Cunoscând lumea satului în care s-a perindat, fiind și un bănățean îndrăgostit de muzica populară – a cântat la acordeon în mai multe formații muzicale, fapt ce la apropiat de lumea scrisului. A scris mai ales poezii în grai dulce bănățean care au fost publicate inițial în diverse reviste, a colaborat cu poezii în grai bănățean la emisiunile „Gura satului” de la Radio Timișoara.

Volumele de poezii au fost tipărite și editate la Timișoara în perioada 2002-2009, aceste scrieri ne poartă în aria satului bănățean cu întâmplări din anii copilăriei (uneori hazlii) și ai uceniciei, graiul în care se regăsește gluma și umorul fin este pigmentat cu dialectul **șvăbesc** care-l face pe cititor să se amuze și să-l predisună la o lectură plăcută, cursivă și agreabilă. Prin acest mod de abordare a problemelor vieții oamenilor din lumea satului, Petru Talianu stârnește prin terapia râsului fuga de stres datorată greutăților vieții cotidiene – în lumea în care trăim.

Titus Gheorghiof – născut în anul 1945 în Vinga și se trage dintr-o veche familie, originară din Bulgaria, buni grădinari, care s-a stabilit în Vinga mult mai târziu decât primii coloniști bulgari catolici. După absolvirea studiilor superioare juridice își desfășoară activitatea la Arad – practicând avocatura. Pentru scurt timp – imediat după revoluția din decembrie 1989, este numit primar al municipiului Arad, apoi revine în barou. Este ales deputat în Parlamentul României în două mandate din partea PNL. În ultimul mandat ca deputat a îndeplinit și funcția de secretar al Camerei Deputaților, după care s-a pensionat și locuiește în Arad. În anul 2009 a fost declarat „Cetățean de Onoare al Comunei Vinga” pentru meritele în sprijinul acordării unor fonduri necesare la repararea, zugrăvirea și pictarea lăcașelor de cult din Vinga – respectiv Biserica Ortodoxă și Biserica Romano-Catolică.

„Ansamblul Bălgăresc” al Uniunii Bulgare din Banat – România, Filiala Vinga. Acest ansamblu folcloric a luat ființă în anul 2002 și este continuator al ansamblului înființat imediat după revoluția din decembrie 1989. acesta este păstrător al tradițiilor populare moștenite de la străbuni din țara de obârșie. La confluența cu celelalte minorități naționale din zonă au fost preluate și influențe folclorice ale acestora, astfel ca în final să creeze un buchet frumos de expunere artistică.

În această perioadă ansamblul a participat la numeroase festivaluri folclorice și manifestări cultural-artistice în țară și străinătate, primind aprecieri deosebite din partea publicului spectator sau telespectator. Concertele și programele artistice din România, Bulgaria, Ungaria, Croația, Serbia, Franța, Germania, Cehia, Turcia, Macedonia, Polonia, iar mai recent și în îndepărtata Asie – Republica China (Taiwan) au stârnit admirația spectatorilor, ansamblul fiind invitat să revină pentru noi concerte. Numeroasele diplome și premii stau mărturie de succesele de care se bucură în rândul publicului.

Repertoriul ansamblului cuprinde dansuri populare bulgărești specifice zonei Vinga, dansuri populare bulgărești din diferite zone ale Bulgariei, dansuri populare românești specifice din câmpia nord-vestică a

Banatului și, mai nou, diferite dansuri populare maghiare. Fiecare din dansurile populare are și portul popular specific zonei etnografice reprezentate în spectacol. De asemenea, ansamblul are în componență echipă de majorete și dansuri moderne, care stârnesc deliciul tineretului. Ansamblul se compune din aproximativ de 75 de dansatori împărțiți în trei grupe, în funcție de vârstă de la 5 la 25 de ani. Ansamblul reprezintă un ecuson al comunității bulgare din Vinga și se identifică cu aspirațiile de frumos și bogăție spirituală a locuitorilor ce compun acest colț din felia de meridian în care suntem hărăziți să trăim.

Ca o concluzie: prin aceste exemple prezentate succint am încercat să creionez că problematica minorităților naționale conlocuitoare din zona localității Vinga este rezolvată în spiritul legilor țării noastre care acordă o deosebită importanță acestora în procesul de stabilitate internă și securitate regională. Prin identitatea etnică, lingvistică, politică, culturală și religioasă a locuitorilor acestui ținut se demonstrează că, alături de populația majoritar românească, etnia bulgară din Vinga contribuie la îmbogățirea culturii poporului român, bulgarii sunt cetățeni loiali și destoinici ai acestui popor și sunt mândri că aparțin acestuia.

## **Reuniunea învățătorilor arădeni. Ședința de la Nădlac din 1910**

*Gabriela Adina Marco,  
Biblioteca „Tudor Arghezi”,  
Universitatea de Vest „Vasile Goldiș” din Arad*

După cum spunea istoricul Nicolae Roșuț, în perioada dualismului Austro-Ungar școlile au fost „cetăți de rezistență românească”. Școlile din Transilvania și celelalte provincii supuse Vienei au reușit în întregul secol al XIX-lea să pregătească plugari luminați, creștini buni, dar și „români adevărați”, care țineau cu tărie la neamul, obiceiurile și limba lor. Toate încercările de a dezmoșteni pe români de valorile moral-culturale lăsate de înaintași au avut consecințe minore sau deloc, izbindu-se de „zidul credinței ortodoxe” al poporului român din Transilvania.

Învățătorii confesionali ortodocși din Eparhia Aradului au simțit nevoia unor întâlniri în care să se dezbată diferite probleme care îi frământau, atât de ordin pedagogic, cât și de ordin organizatoric. Chiar din primii ani de existență a dualismului austro-ungar, învățătorii din localitățile arădene au trimis episcopului locului și Senatului școlar din cadrul Consistoriului diecezan arădean cereri pentru aprobarea înființării unei reuniuni învățătoresți. Dascălii considerau că această reuniune este necesară pentru a asigura perfecționarea celor de la catedră, „înaintarea învățământului”, rezolvarea diferitelor probleme pedagogice etc.

La data de 20 aprilie 1872 are loc adunarea generală de constituire a Reuniunii învățătorilor arădeni<sup>1</sup>. Președinte a fost ales Vincențiu Babeș. Ca membri permanenți ai Reuniunii... s-au numărat 310 învățători din dieceza Aradului. Obiectivul major al acestei asociații era promovarea învățământului românesc și dezvoltarea culturală a poporului român.

La data de 12 mai 1890 se stabileau unele dintre scopurile Reuniunii... Printre acestea se numără dorința de „a spori și a răspândi între învățători cunoștințele necesare pentru înaintarea educațiunii și a instrucțiunii ... a contribui după posibilitate la ameliorarea instrumentelor și a cărților de școală, a înlesni procurarea și răspândirea acestora ... a

---

<sup>1</sup> Vasile Popeangă, *Școala românească din părțile Aradului în perioada 1867-1918*, Arad, 1976, p. 164 și urm.

dezvolta și a întări între învățători spiritul de corp solidar și relațiunile de colegialitate”<sup>2</sup>.

Conform noului statut adoptat în ședința din 13/25 august 1890, în fiecare an se dorea să se organizeze o întrunire a învățătorilor din întregul district școlar în diferite localități din zonă, la care să participe toate cadrele didactice și preoții ortodocși. Pentru participarea la ședințele Reuniunii Învățătorilor, dascălii primesc diurnă câte 4 coroane/zi plus prețul călătoriei și al locuinței, pentru care învățătorii trebuie să aducă chitanțe<sup>3</sup>. Cei care nu participă sunt catalogați drept „indiferenți față de cultura românească” transmisă în școala confesională<sup>4</sup>.

Nădlacului i-a venit rândul să găzduiască o primă întrunire în noiembrie 1899<sup>5</sup>. În onoarea conferinței învățătorilor ținută aici, la finalul acesteia s-a organizat un banchet finanțat de biserica ortodoxă română din Nădlac, cu suma de 25 florini.

La data de 4/16 noiembrie 1899 s-a ținut la Nădlac o nouă conferință a Reuniunii Învățătorilor, despărțământul protopopiatelor arădene, unde președinte al ședinței a fost numit învățătorul Samson Lugojan din Nădlac<sup>6</sup>.

Fiecare membru al Reuniunii învățătorilor erau datori să plătească o anumită sumă anual. Din acele sume se plăteau diverse abonamente, se cumpărau cărți, se plătea chiria sediului central al asociației etc. Într-un raport din data de 30 noiembrie 1900 se precizează că taxa restantă pentru Reuniunea învățătorilor pentru învățătorii și preoții din Nădlac era următoarea: Samson Lugojan – 12 coroane; Mihai Chicin – 2 coroane; Ioan Lugojan – 6 coroane; Ioan Caracioni – 16 coroane; Romul Tăucean – 18 coroane; George Petrovici – 8 coroane; Vichentie Marcovici – 2 coroane<sup>7</sup>.

La întrunirea membrilor Reuniunii învățătorilor care a avut loc în 29-30 august 1909 la Curtici s-a hotărât ca următoarea întâlnire să fie în comuna Nădlac. În ședința comitetului parohial nădlăcan din data de 10/23 ianuarie 1910 învățătorul nădlăcan Samson Lugojan, „în cuvinte foarte frumoasă și măgulitoare aduce la cunoștința comitetului parohial că adunarea generală a învățătorilor a primit cu însuflețirea invitarea comitetului n. parohial” pentru a ține următoarea ședință la Nădlac în luna

---

<sup>2</sup> Arhiva Parohiei Ortodoxe Române Nădlac, fond *Oficiul Parohial Ortodox Român*, (A. P. O. R. Nădlac), dosarul nr. 21/1874-1890, f. 143.

<sup>3</sup> *Ibidem*, registrul nr. 54/1896-1942, f. 57-58.

<sup>4</sup> *Ibidem*, dosarul nr. 22/1894-1896, f. 138.

<sup>5</sup> *Ibidem*, registrul 58/1899-1901, f. 16.

<sup>6</sup> Arhivele Naționale – Serviciul Județean Arad (A. N. S. J. Arad), fondul *Episcopia Ortodoxă Română Arad, grupa IV, Acte școlare*, dosarul nr. 430/1899, f. 23.

<sup>7</sup> A. P. O. R. Nădlac, dosarul nr. 5/1897-1900, f. 372.



iulie sau august a anului 1910<sup>8</sup>. În vederea pregătirii ședinței Reuniunii Învățătorilor de la Nădlac are loc „aducerea în ordine a edificiilor bisericești și școlare”, adică se face curățenie generală în localurile confesionale: sunt spălate biserica, sălile de învățământ, se văruiesc școlile, se vopsește pe jos în cancelarie la școala centrală<sup>9</sup>.

În 15/28 și 16/29 august 1910 la Nădlac are loc a XX-a adunare generală ordinară a Reuniunii învățătorilor arădeni, la care au fost convocați toți membrii „Reuniunii învățătorilor dela școalele populare confesionale române ortodoxe din protopopiatele arădane I-VII” (Arad, Chișineu Criș, Șiria, Ineu, Buteni, Radna, Hălmagiu)<sup>10</sup>. Întrunirea s-a desfășurat după următorul program:

- Ședința I (duminică dimineața): asistarea la slujba religioasă; deschiderea adunării generale; discurs de bun venit al oaspeților, „constatarea prezențelor”, alegerea comisiilor și prezentarea diferitelor rapoarte.

- Ședința a II-a (duminică după amiază): prezentarea de dizertații.

- Ședința a III-a (luni dimineața): prelegerea învățătorului din Nădab, raportul comisiilor, propuneri și interpelări, stabilirea locului și datei pentru ședința următoare, „consemnarea prezențelor”, închiderea adunării.

La această conferință au participat „învățători însuflețiți pentru cauza sfântă, gravată cu litere de aur pe stindardul reuniunii”<sup>11</sup>. Sâmbătă în 14/27 august a sosit la Nădlac „trenul motor dinspre Arad, încărcat ticsit de învățătorii însuflețiți pentru cauza sfântă, gravată cu litere de aur pe stindardul reuniunii”. „Oastea culturală” a învățătorilor a fost întâmpinată în fața bisericii și a școlii nou reconstruite (în 1909) de numeroși nădlăcani de toate naționalitățile. Cu ocazia acestei întruniri s-a constatat încă odată buna conviețuire a românilor și a slovacilor și întrajutorarea reciprocă a celor două etnii. Unul dintre fruntașii slovaci din Nădlac s-a oferit să asigure găzduirea a pentru 40 de oaspeți români.

În solicitarea adresată bisericii de către conducerea Reuniunii la data de 8 august 1910, se precizează: „Cina sării de cunoștință (sâmbătă seara) se o oferă oaspeților comuna bisericească ... să găzduiască pe învățătorii și oaspeții sosiți ... oferindu-le și vre-un butoiu – doauă de bere”, ceea ce s-a și realizat<sup>12</sup>. În ziua de 15 august se suspendă jocul obișnuit în zi de

---

<sup>8</sup> *Ibidem*, registrul nr. 59/1906-1910, f. 78.

<sup>9</sup> *Ibidem*, f. 91.

<sup>10</sup> *Biserica și Școala*, anul XXXIV, nr. 31, din 1 august/14 august 1910, p. 2.

<sup>11</sup> *Ibidem*, anul XXXIV, nr. 34, din 22 august/4 septembrie 1910, pp. 1-3.

<sup>12</sup> A. P. O. R. Nădlac, registrul 59/1909-1914, f. 90-91.

sărbătoare, care trebuia să se desfășoare în același local unde s-au ținut ședințele întrunirii învățătorilor.

Sfânta Liturghie a fost săvârșită de un sobor de preoți avându-l în frunte pe protopopul Radnei Procopiu Givulescu, iar răspunsurile au fost date de un cor format din „cei mai dibaci cântăreți din ceata învățătorilor”. La sfârșit s-a efectuat o slujbă de parastas pentru membrii răposați ai Reuniunii. În cinstea adunării Reuniunii învățătorilor de la Nădlac după liturghie s-au tras „salve de treascuri”.

Duminică 15/28 august, la ora 12, în sala de la școala centrală are loc deschiderea oficială a adunării. Discursul de început al conferinței Reuniunii îl ține preotul nădlăcan Nicolae Chicin. Președintele Reuniunii – învățătorul arădean Iosif Moldovan – ia cuvântul, arătând celor prezenți scopul pe care îl urmăresc învățătorii prin reuniune, declarând deschisă adunarea generală de la Nădlac. Se citesc apoi mesajele Consistoriului diecezan, al episcopului Caransebeșului, Miron Cristea, ale Reuniunii învățătorilor din Caransebeș și Timișoara, al episcopului Aradului Ioan I. Papp și a altor personalități școlare și bisericești din zonă. La masa de prânz au luat parte, pe lângă invitați, fruntașii nădlăcani și ai celorlalte comunități religioase din Nădlac.

După masa, la ora 4 s-a deschis ședința a doua unde s-au prezentat următoarele dizertații: *Unele pedeci în calea bunei economisări a poporului*, de George Pușcariu, „cassar asesor consistorial”; *Cultura sufletească ca baza fericirii omenești*, de Teodor Mariș din Erdeiș; *Gheorghe Lazăr*, de Iosif Stanca din Roșia. La această ședință a participat și inspectorul regesc școlar al cercului Cenad, Polyanszky László. La încheierea ședinței a avut loc un concert susținut de „tinerimea inteligentă din loc și jur”, urmat de bal.

Luni dimineața la ora 8 s-a deschis ședința a treia cu prelegerea *Roua și bruma* susținută de Petru Roșu din Nădab. Acum s-a decis ca următoarea adunare generală să aibă loc la Budapesta în 1911. În cadrul adunării ținute la Nădlac s-au dezbătut aspectele din planul de învățământ care se refereau la obiectul *Limba română*, iar la Budapesta urma să se discute despre *Matematică*. Din motive de depărtare și alte inconveniente, ședința XXI a Reuniunii Învățătorilor nu s-a putut ține la Budapesta, cum s-a stabilit la Nădlac, ci a avut loc la Arad<sup>13</sup>.

La finalul întrunirii ce s-a desfășurat la Nădlac au fost aleși printre membrii noi ai Reuniunii... câțiva fruntași ai ortodocșilor nădlăcani, printre care se numără preotul Nicolae Chicin, gospodarul Uroș Pătean, medicul Iuliu Chicin, avocații Aurel Petrovici, Remus Chicin. Învățătorul George

---

<sup>13</sup> *Biserica și Școala*, nr. 37, din 11/24 septembrie 1911, anul XXXV, pp. 1-3.

Petrovici, directorul școlar nădlăcan a fost ales în comitetul de conducere al Reuniunii...<sup>14</sup>.

La terminarea acestei întruniri, „dorindu-și dulce revedere la adun. gen. din anul viitor, s-a îndreptat fiecare la ale sale, ducând cu sine frumoase amintiri de la bravii nădlăcani”<sup>15</sup>.

După anul 1918, Reuniunea Învățătorilor s-a transformat în Asociația Învățătorilor din județul Arad. Deși școlile confesionale s-au desființat, totuși preocuparea pentru „înaintarea” poporului prin cultură (cunoașterea de carte) era în continuare un obiectiv al Bisericii. Nu încetează colaborarea dintre învățământ și Biserică, mai ales că toți urmăresc același scop. În apelul către învățători emis de Asociația Învățătorilor din județul Arad, la 22 decembrie 1932 se spune: „Scopul este sublim. Situația precară de azi reclamă mai mult ca oricând să se facă totul pentru binele neamului și a patriei noastre dragi ... Această înfrățire la muncă este piatra de temelie a operei de reînșănătoșarea morală și culturală a poporului nostru ... Situația morală dezastruoasă creată în urma războiului mondial, precum și situația noastră geografică, așezată la granița de vest a țării, au determinat ... să ia măsuri pentru a pune în mișcare toate organizațiile școlare, spre a începe o ofensivă puternică, cu scopul consolidării maselor în spirit moral și național”<sup>16</sup>.

### **Construirea școlii confesionale centrale de la Nădlac**

Renovarea din temelii a clădirii școlii centrale a fost una din măsurile luate de nădlăcani în vederea pregătirii adunării Reuniunii învățătorilor desfășurată la Nădlac în 1910.

Școala confesională centrală se află în imediata apropiere a bisericii. Aceasta avea două săli de învățământ, una destinată școlii inferioare (clasele I, II, III) și cealaltă destinată școlii superioare (clasele IV, V, VI). De la sfârșitul secolului al XIX-lea aici a funcționat și școala de fete. Prima mențiune a existenței acestei școli datează din anul 1840<sup>17</sup>. Clădirea găzduia, pe lângă școală, locuința unui învățător, sala de consfătuire a comitetului parohial, precum și sala de joc, unde se întruneau tinerii ortodocși duminicile și la sărbători. Această clădire școlară a fost construită

---

<sup>14</sup> A. P. O. R. Nădlac, registrul 59/1909-1914, f. 77.

<sup>15</sup> *Biserica și Școala*, anul XXXIV, nr. 34, din 22 august/4 septembrie 1910, pp. 1-3.

<sup>16</sup> A. P. O. R. Nădlac, dosarul nr. 4/1894-1896, f. 250.

<sup>17</sup> Vasile Popeangă, *op. cit.*, p. 121.

în două faze, prima datând din anul 1887<sup>18</sup>, cu costuri de peste 30000 florini, iar a doua din anul 1909.

Spre începutul secolului trecut starea clădirii s-a înrăutățit, necesitând reparații capitale urgente. În anul 1904 datorită „scumpetei lemnului de construcție”, zidirea noului edificiu școlar se amână, acum făcându-se doar reparațiile de strictă urgență<sup>19</sup>.

Începând din iunie 1905 se fac provizii de lemne, „cărămizile de lipsă” și alte materiale de construcții pentru „clădirea din nou a școlii”<sup>20</sup>. Epitropul școlar Petru Flocos, la sălașul său, se oferă să ardă pentru biserică 120.000-130.000 cărămizi (1-2 cuptoare). El oferă pământul, nisipul și paiele necesare pentru cărămizi, iar biserica plătește 1 coroană/o mie de cărămizi pentru transportul până la biserică<sup>21</sup>. În vara anului 1909 pentru construirea școlii s-au mai cumpărat cărămizi de la următorii credincioși<sup>22</sup>: Dimitrie Caba (10600 bucăți contra sumei de 42 coroane/mie), Mihai Garai (9800 bucăți cu 44,60 coroane/mie), Nicolae Pătean (10000 bucăți cu 48 coroane/mie), G. Bolgik (23600 bucăți cu 46 coroane/mie), în total 54000 cărămizi pe care s-au plătit 2446,88 coroane. La data de 2/15 august 1909 biserica a cumpărat un număr de 13.464 cărămizi, plătite cu 46 coroane/mie<sup>23</sup>. Pentru edificarea școlii s-au folosit aproximativ 900.000 cărămizi.

Comitetul parohial hotărăște „a se face zidirea sus numită din averea bisericii fără a se face arunc pe popor”<sup>24</sup>. La data de 18/31 mai 1909, Nicolae Chicin și Aurel Petrovici sunt rugați de către comitetul parohial să studieze actele bisericii ca să se stabilească „de unde s-ar acoperi cheltuielile încopciate cu zidirea școalei și a sălii de joc ce sunt a se face”. Se constată că se poate plăti lucrarea din banii depuși în bancă, arenda pământurilor bisericesti și „interesele” (dobânzile) strânse în urma sumelor împrumutate credincioșilor. Consistoriul Diecezan arădean recomandă să se facă „arunc special” pe popor, dar nu este cazul.

La 27 mai 1906 se prezintă planul, aprobat de Consistoriul diecezan din Arad, pentru construirea școlii, „referitor la transformarea salelor de

---

<sup>18</sup> Arhiva Arhiepiscopiei Ortodoxe Române Arad (A. A. O. R. Arad), dosarul nr. 95-III-1887, actul nr. 869.

<sup>19</sup> A. P. O. R. Nădlac, registrul nr. 57/1903-1909, f. 59.

<sup>20</sup> *Ibidem*, f. 89-90.

<sup>21</sup> *Ibidem*, registrul nr. 54/1896-1942, f. 79.

<sup>22</sup> *Ibidem*, registrul nr. 59/1909-1914, f. 32.

<sup>23</sup> *Ibidem*, registrul nr. 59/1909-1914, f. 37.

<sup>24</sup> *Ibidem*, registrul nr. 54/1896-1942, f. 85v; registrul nr. 59/1909-1914, f. 16, 17, 22, registrul nr. 57/1903-1909, f. 47, A. N. S. J. Arad, fondul *Episcopia Ortodoxă Română Arad, grupa IV, Acte școlare*, dosarul nr. 125/1908, f. 15.

învățământ și a locuinței învățătorului din centru”; suma planificată fiind de 10867,30 coroane Este acceptat de nădlăcani și se cere licitație pentru construcție: „executarea lui se va face pe calea licitațiunii minuende și a aprobării forurilor competente”<sup>25</sup>.

La 1 aprilie 1909 în fața comitetul parohial „se prezentează o schiță noauă de plan după care s-ar satisface pe deplin și cerințelor legii s-ar ajunge și la un edificiu destul de pompos și totodată ar costa cam pe jumătate” față de planul anterior prezentat și aprobat. Comitetul parohial aprobă noul plan „din motive de economizare de o parte, iar de altă parte cu conziderare la timpurile critice în cari să află azi scoalele noastre”. Planul e prezentat de meșterul nădlăcan Iosif Krim, care a colaborat și cu alte prilejuri cu biserica ortodoxă<sup>26</sup>. Până la ședința următoare a comitetului parohial acestuia i se cere să facă un plan mai detaliat și un „specific” de plată. Totodată este rugat „să pregătească o plănuire pentru mărirea sălii de învățământ a școalei din Bujac”.

În 6 septembrie 1908 se face concurs pentru alegerea planului școlii. Participă Iosif Krim din Nădlac și Iosif Papp din Macău. Planul acestuia din urmă este acceptat, atât de nădlăcani, cât și de inginerul eparhial Paul Rozvan. Suma cerută de Iosif Papp pentru punerea în aplicare a planului era de 32701 coroane. Termenul de realizare a lucrărilor e fixat pentru anul 1909<sup>27</sup>.

Licitația pentru școala centrală și sala de joc e publicată în ziarele *Biserica și Școala*; *Tribuna*; *Aradi Kózlónyi* din Artad; *Makoi Hirlap* de la Mako; *Szegedi Napló* din Szeged și *Vallalkoz ak Lapia* din Budapesta. Toate anunțurile apar de câte două ori (la Budapesta o dată) în fiecare jurnal<sup>28</sup>.

În ședința din data de 7/20 iunie 1909 a comitetului parohial, se analizează mai multe oferte pentru executarea lucrării (una verbală și restul în scris), conform planului acceptat în toamna anului 1908. Ofertele sunt depuse de: Lenkey Antal din Arad; Ioszeff Papp din Macău; Pocsay P. Pall sin Nădlac (32640,66 coroane); Ioszeff Krim și „consoții” din Nădlac – Rozsa Andras și Hlovoska Matyas (31999 coroane); Hacsek Lajos – Budapesta, care face ofertă doar pentru acoperiș și nu se ia în considerare; Vigh Pal și Hoffer din H. M. Vasarhely (34700 coroane). „Comitetul, cumpănind bine ofertele prezentate și îndeosebi persoanele cari au înaintat ofertele, cu unanimitate predă lucrările” nădlăcanului Iosif Krim. Drept

---

<sup>25</sup> *Ibidem*, registrul nr. 57/1903-1909, f. 130. registrul nr. 59/1909-1914, f. 16-17.

<sup>26</sup> *Ibidem*, registrul nr. 59/1909-1914, f. 10.

<sup>27</sup> A. P. O. R. Nădlac, registrul nr. 54/1896-1942, f. 86. S. J. A. N. Arad, fondul *Episcopia Ortodoxă Română Arad, grupa IV, Acte școlare*, dosarul nr. 125/1908, f. 1.

<sup>28</sup> A. P. O. R. Nădlac registrul nr. 59/1909-1914, f. 22.

garanție pentru Iosif Krim vine negustorul și proprietarul Manheim Salamon din Nădlac (de origine evreiască)<sup>29</sup>.

În 27 iunie 1909 are loc o ședință a comitetul parohial în care sunt pregătite evenimentele de a doua zi legate de punerea pietrei de temelie a școlii centrale. Acum se votează „a li se da un vas de bere zidarilor ce vor lucra mâne la punerea pietrii fundamentale”. Totodată membrii comitetului parohial sunt rugați să participe toți la „solemnitatea de mâne”<sup>30</sup>.



**Fig. 1. Punerea pietrei de temelie la școala centrală și la sala de joc**

„Piatra fundamentală a noului edificiu școlar”-s-a pus la data de 28 iunie/11 iulie 1909, într-un cadru festiv la care au participat conducerea bisericii în frunte cu preoții Vincențiu Marcovici și Nicolae Chicin, membrii comitetului parohial, precum și numeroși credincioși. Acum începe construcția unui „edificiu de altar al promovării culturii naționale ai iubiților săi mititei și ca loc de distragere morală a tineretului”<sup>31</sup>. Cu această ocazie s-

<sup>29</sup> A. N. S. J. Arad, fondul *Episcopia Ortodoxă Română Arad, grupa IV, Acte școlare*, dosarul nr. 125/1908, f. 14; A. P. O. R. Nădlac, registrul nr. 59/1909-1914, f. 27.

<sup>30</sup> *Ibidem*, f.<sup>30</sup> . 31.

<sup>31</sup> *Ibidem*, dosarul nr. 28/1909-1934, f. 163.

a redactat un document comemorativ care se va așeza „în piatra fundamentală”. Un exemplar se păstrează în arhiva oficiului parohial din Nădlac, iar un exemplar este trimis la consistoriul diecezan. Documentul este redactat de către învățătorul George Petrovici, care va funcționa în acea clădire. Noua clădire va cuprinde două săli de învățământ (cu lungimea de 10,5 m, lățimea de 6,8 m, înălțimea de 4,2 m)<sup>32</sup>, o cancelarie, o „sală spațioasă de dans” și locuința unui învățător. Din vechea clădire au rămas în picioare trei săli, folosite de biserică pentru ședințele comitetul parohial și alte trebuințe.

Pentru a se putea termina lucrările la edificarea școlii cât mai repede se aprobă ca să se lucreze și în zilele de sărbători ortodoxe după masa, după slujba religioasă<sup>33</sup>. Supravegherea lucrărilor de zidire se face de către o comisie formată din câte doi membri ai comitetului parohial zilnic<sup>34</sup>. Materialul de construcție rezultat din edificiul vechi și care nu se va refolosi (lemn, cărămizi etc.) se va vinde „în procsima Joe la 10 oare a.m.” (când este zi de târg săptămânal la Nădlac)<sup>35</sup>. Inginerului trimis de la consistoriul diecezan la Nădlac pentru supravegherea lucrărilor, „pentru toate vizitele câte vor fi de lipsă precum și colaudarea”, din bugetul bisericii i se votează suma de 600 coroane<sup>36</sup>.

Ca să facă un pic de economie comitetul parohial a dorit ca în sălile de clasă din noul edificiu să se pună băncile vechi, cele care erau în stare mai bună. Dar, pe considerentul că „măestrul măsar Ștefan Hornoi” apreciază că recondiționarea băncilor vechi „ar fi cât se poate de anevoioasă și destul de costisitoare”, pentru noile săli de curs se fac bănci noi în aprilie 1910. „Decât ca să băgăm într-un edificiu frumos și nou niște cârpituri de bănci” se propune să se facă altele noi. Fiecare metru de bancă costă 13 coroane. Băncile noi trebuie „a fi întocmai ca băncile ce le-a făcut numitul măestru acum școlii de stat din loc. cu aceea deosebire că lungimea lor va fi de 2,4 m”. De asemenea, se face și mobilier pentru cancelarie „din scânduri și lemn uscat bine ca să nu crepe și să fie neescepționabil”. Pentru comitetul parohial face un dulap pentru ținerea actelor lat de doi metri. Lui Ștefan Hornoi biserica îi plătește 1248 coroane pentru bănci, 16 coroane pentru două mese, 40 coroane pentru două dulapuri și 40 coroane pentru 3 scări<sup>37</sup>.

---

<sup>32</sup> *Ibidem*, dosarul nr. 26/1914-1916, f. 174.

<sup>33</sup> A. N. S. J. Arad, fondul *Episcopia Ortodoxă Română Arad, grupa IV, Acte școlare*, dosarul nr. 125/1908, f. 25.

<sup>34</sup> A. P. O. R. Nădlac, registrul nr. 59/1909-1914, f. 29.

<sup>35</sup> *Ibidem*, f. 28.

<sup>36</sup> *Ibidem*, f. 33.

<sup>37</sup> *Ibidem*, f. 32, 35, 67, 89, 74.

La 5 noiembrie 1909 în ședința comitetului parohial se ia decizia să se facă fântână la școală pentru că „fiind aici două clase de învățământ și tineretul dela sala de joc, apoi tot aici să adună în dumineci și sărbători mulțime de popor iar în apropiere nu să află apă bună de beut”<sup>38</sup>. Fântânarului Alexandru Mărginean i se dă suma de 665 coroane să sape o fântână adâncă de 40 metri.

„Colaudarea” edificiului școlii centrale și sfințirea clădirii are loc în data de 22 noiembrie/5 decembrie 1909, după sfânta liturghie<sup>39</sup>. La colaudarea edificiului școlar sunt invitați toți membrii comitetului parohial; delegați de la consistoriul diecezan, precum și inginerul arhitect Raisz Iosef. La data de 13/26 decembrie 1909 se face o nouă colaudare a noului edificiu școlar. Din partea Consistoriul Diecezan vine Paul Rozvan, inginer-arhitect, iar din partea comitetului parohial nădlăcan „măestrul” Karol Hrdlicska.

La finalul lucrărilor, biserica oferă un premiu pentru Iosif Krim în valoare de 200 de coroane pe care îi primește imediat, iar „consorții” cu care a lucrat primesc fiecare câte 200 coroane, bani pe care îi vor primi după colaudarea finală a lucrărilor<sup>40</sup>.

Până la finalizarea lucrărilor de construcție a noii școli, elevele claselor III-VI de la școala de fete (cu învățătoarea Sidonia Tăucean) vor învăța la școala unde preda învățătorul Romul Tăucean și vor avea cursuri înainte de masă, iar școlarii de clasele III-VI de la școala de băieți (cu învățătorul George Petrovici) vor fi instruiți la școala Bujac și vor avea cursuri înainte de masă. După masa vor ține cursuri învățătorii Romul Tăucean și Uroș Totorean cu elevii lor<sup>41</sup>.

Sub același acoperiș cu școala centrală din imediata vecinătate a bisericii, a fost construită o sală în care se desfășurau diverse acțiuni culturale, precum și „jocul” (hora) duminical. „Sală de joc” s-a construit și în alte localități de pe cuprinsul Eparhiei Aradului. Un exemplu în acest sens poate fi dată sala de joc din comuna Șiria<sup>42</sup>.

Jocul era organizat duminica și în sărbători de către un tânăr sau un grup de tineri care luau sala în arendă de la biserică pe timp de un an. În fiecare an în aprilie sau mai în ședințele comitetului parohial apărea fraza: sala de joc „sa esarendat începând dela Sftele Paști până pe anul viitor cu începerea postului celui mare și prin licitațiune publică”<sup>43</sup>, după care se face

---

<sup>38</sup> *Ibidem*, f. 51

<sup>39</sup> *Ibidem*, f. 55, 57, 69.

<sup>40</sup> *Ibidem*, f. 83.

<sup>41</sup> *Ibidem*, f. 42.

<sup>42</sup> A. A. O. R. Arad, dosarul nr. 185-V-1900, f. 1.

<sup>43</sup> A. P. O. R. Nădlac, registrul nr. 57/1903-1909, f. 226.



contract între biserică și tinerii arendători. Dacă erau necesare unele reparații, arendătorii cereau îndeplinirea acestora de la comitetul parohial. Aceștia aveau datoria să păstreze ordinea și curățenia în sală și în jurul ei în perioada când era organizat jocul.



**Fig. 2. Clădirea școlii confesionale centrale din Nădlac și biserica ortodoxă română**

În această clădire școlară, care a funcționat neîntrerupt, se află astăzi 6 săli de învățământ unde învață elevii români de clasele I-IV, iar fosta sală de joc a fost transformată în sală de sport.

## Trecut și prezent în comuna Voiteg

*Elena-Sorina Groza,  
Voiteg, Județul Timiș*

Fiecare din provinciile românești a avut istoria sa. Nu ne propunem să analizăm cum a servit în trecut aceasta unor anumite scopuri, în special a celor puternici. Istoria Banatului are un caracter mai aparte și acesta determinat, în special, de condițiile de relief și climă. Apele ce coborau din Munții Banatului stagnau în câmpia joasă dintre Mureș și Dunăre, transformând-o într-un ținut mlăștinos, inadecvat locuirii lui de către oameni.

Totuși, cei ce s-au încumetat să înfrunte vicisitudinile naturii au fost un grup de români pașnici și călcați de ocupațiile maghiare și austriece. Nu este adevărat ceea ce au afirmat unii istorici că la venirea acestor străini ținutul ar fi fost pustiu.

Numărul mic de locuitori ai localității s-au datorat numeroaselor conflicte militare, chiar între nobili locali, dornici de a dobândii etichete de mari invingători. Cei sacrificați au fost iobagii români.

Foametea și molimele erau neiertătoare și din cauza aceasta au dispărut localități și zone întregi. Trebuie recunoscut că ocupația austriacă a limitat efectul acestora instaurând treptat ordinea și civilizația. La sud de cetatea Timișoarei exista, după sursele din veacurile XIV-XV, domeniul Voitegului. Nu sunt dovezi că a existat și o localitate organizată. Ceea ce a existat, în mod sigur, erau sălașele iobagilor români. Vetrele acestora se văd și azi.

La venirea în secolul XVIII a austrieșilor ei găsesc 2-3 cătune cu un număr de 28 de sălașe locuite de familii de români. Administrația austriacă a revoluționat condițiile de viață ale celor ce vor popula Banatul. Ei au înțeles că este necesară secarea mlăștinilor, stăpânirea cursurilor de apă, înființarea de localități puternice, în special din etnici aduși din alte zone ale Europei. În a doua jumătate a veacului XVIII, majoritatea lucrărilor de amenajare a câmpiei mlăștinoase a Banatului au fost funcționale. Din coloniști s-au alcătuit localități puternice, legate prin drumuri trainice.

Pe la 1775 s-au mai stabilit două amplasamente pentru coloniști la Voiteg și Moravița. Voitegul a fost așezat între Jebel și Deta, pe o pășune mai joasă decât terenurile din împrejurimi.

Avea 150 de locuri de casă pe o suprafață de 85 de ha, o formă pătrată, împărțită pe 3 străzi, de la nord la sud și vest spre est. Două străzi erau importante, și anume, cea a drumului de la Timișoara spre Vârșeț, și a drumului de la Ciacova spre Gătaia. În mijloc era un centru civic pentru biserică și școală.

Din anumite motive a fost sistată aducerea de coloniști și pe locurile croite au fost aduse familii de români de la sălașele și cătunele de pe domeniu și, în mod sigur, și familii de români din împrejurimi. Pe la 1830 au început să se așeze familii de șvabi din alte localități bănățene și, pe la jumătatea secolului XIX, toate laturile trasate au fost ocupate de un grup de coloniști de etnie germană din apusul Europei.

La sfârșitul veacului șvabii reprezentau 2/3 din populația satului. În localitate nu au existat familii de sârbi, țigani sau evrei.

Conviețuirea românilor cu șvabii s-a desfășurat armonios fără a se considera una din părți superioară celeilalte sau mai îndreptățită pe scara socială.

La început, familiile de români nu au vrut să renunțe la ocupația de crescători de animale, însă ulterior au devenit cultivatori de pământ la nivelul șvabilor. În 1848, românii din Voiteg s-au opus armatei maghiare care urmărea stăpânirea Banatului, și au avut de suferit. Funcționarii lor, primarul Jurca și învățătorul Țieran, au fost condamnați la moarte. Populația românească s-a retras în cetatea Timișoarei, iar șvabii au ajutat armata maghiară. Românii din Voiteg au rămas credincioși ortodoxismului, neexistând nici un greco-catolic. Familiile de șvabi erau foarte puțin înrudite între ele, au locuit în Voiteg peste 100 de ani, dar au reușit să dezvolte gospodării puternice, precum cei din alte localități locuite de șvabi. Casele lor nu se deosebeau de cele ale românilor. După terminarea războiului din Răsărit, jumătate din populația șvăbească a abandonat gospodăriile de teama răzbunării rușilor și au plecat în pribegie și, în condițiile de atunci, nu au fost doriți de țara mamă. Cei rămași au fost expulzați, și trimiși la muncă forțată în URSS. Nu credem că au meritat această soartă, deoarece nu erau mai vinovați, decât alții, de ororile aceluia război.

În 1951, Voitegul a intrat în zona dizlocărilor în Bărăgan. Și alte familii de șvabi și români au fost supuși suferințelor. Toate aceste evenimente nefaste au contribuit la luarea hotărârii familiilor de etnici germani de a părăsi țara definitiv. Tinerii s-au adaptat relativ ușor la condițiile din noua patrie, batrânilor, în schimb, le-a fost mult mai greu.

După anul 1945 se așează multe familii din Ardeal care se încadrează perfect modului de viață de aici. Astăzi toți se consideră și

dovedesc că sunt bănașeni veritabili. Românii reprezintă astăzi 95% din cei 2000 de locuitori ai comunei.

Voitegul a fost permanent o localitate puternică și cu oameni harnici. În a doua jumătate a veacului trecut lucrau sute de muncitori cu calificare temeinică în industria din Timișoara, asigurând familiile cu banii necesari pentru nevoile curente și un oarecare confort. O altă parte a populației a lucrat în agricultura de stat, cooperatistă și în fermele complexului „COMTIM”.

La ora actuală, o bună parte din terenul agricol rezultat în urma retrocedărilor a fost vândut de noii proprietari, pe sume derizorii, în special, unor persoane străine de specificul românesc. Dacă se va continua procesul, se adeverește repetarea istoriei, și anume, că românul va ajunge iobag în țara lui. În Voiteg natalitatea este relativ scăzută, iar stabilirea unor familii din alte zone e modestă.

Datorită procesului de urbanizare care continuă și azi, confortul locuitorilor comunei seamănă cel mai mult cu cel al populației urbane. S-au introdus apă curentă, gaz metan, telefonie și internet, rețeaua de drumuri comunală e în întregime asfaltată. Tot ca semn al urbanizării, tot mai puțini localnici cresc în propria gospodărie animale și păsări. Tinerii urmează studiile liceale în orașul Deta, iar cei mai înzestrați și cu posibilități materiale mai generoase, studiază la licee din Timișoara. Șomaj în comună nu există. Majoritatea tinerilor lucrând la firme din Timișoara, iar cei ce doresc un câștig mai mare sunt plecați peste hotare.

Ce își doresc Voitegenii? Să fie pace în lume și stabilitate în țară.

## **Bibliografie**

Tcaciuc, Vasile, *Voitegul. Pășind prin istorie*, Editura Eurostampa, Timișoara, 2011..

# Vagabondajul în Clujul interbelic.

## Studii de caz Costin Maria, Turea Florin, Suciu Teodor

Ioana Patricia Șuleap,  
Universitatea Babeș-Bolyai, Cluj-Napoca

### Rezumat

La 4 iulie 1921 a fost adoptată în Parlamentul României *Legea 2908 pentru înfrânarea vagabondajului și cerșetorie și pentru protecțiunea copiilor*<sup>1</sup>. Aceasta a fost una dintre măsurile legislative menite nu doar să aducă soluții eficiente pentru stoparea acestor probleme, cât mai ales să creeze modalități concrete de aplicare a ei, căci după cum afirma Vespasian V Pella, profesor de drept penal la Universitatea din Iași, în comentariile legii publicate în 1921, *de la 1864 și până astăzi, dispozițiunile din codul penal privitoare la vagabondaj erau foarte rar aplicate, fiind căzute aproape în desuetudine*<sup>2</sup>. Pentru a observa eficacitatea măsurilor adoptate de autoritățile de resort din perioada interbelică, acest studiu va aduce în atenție câteva cazuri de vagabondaj care au ajuns în vizorul Tribunalului Cluj după adoptarea acestei legi. Drept urmare, scopul acestui demers științific este de a prezenta fenomenul vagabondajului în Clujul interbelic, văzut prin lentila studiilor de caz din viața cotidiană a celor fără căpătâi, așa cum este prezentată în instanță. Sursele principale care stau la baza acestui studiu sunt legislația românească din perioada 1919-1939 și arhivele judiciare ale Tribunalului Cluj.

**Cuvinte cheie:** vagabondaj, măsuri legislative, studii de caz, procedură, Cluj, asistență socială

Imediat după Marea Unire din 1918, sunt adoptate legi care au ca scop uniformizarea administrativă și legislativă pe teritoriul întregului stat nou înființat. Dacă în materie civilă, lucrurile au evoluat destul de lent, putându-se vorbi de o unire legislativă în adevăratul sens al cuvântului abia

---

<sup>1</sup> *Legea nr. 2.908 din 4 iulie 1921 pentru înfrânarea vagabondajului și cerșetoriei și pentru protecțiunea copiilor*, publicată în Monitorul Oficial nr. 76 din 9 iulie 1921.

<sup>2</sup> Pella Vespasian, *Vagabondajul și cerșetoria: (observațiuni asupra legii din 4 iulie 1921*, Ed. Tipografia Gutenberg, București, 1921, p. 4.

în 1943 odată cu adoptarea Codului Civil, în penal perspectiva a fost diferită, instanțele judecând cauzele pe baza legilor adoptate de Parlamentul României în același an. De exemplu, pe baza *Ordonanței contra speculei nr. 7761/ 1921* sunt judecate trei cauze din iulie până în decembrie. La fel și în cazul *Legii contra insultei și ofenței, nr 61/ 1924*, care a stat la baza a patru procese pe rolul Tribunalului Cluj până la finele anului 1924<sup>3</sup> și exemplificarea ar putea continua. Dar să nu intrăm în detalii! Ceea ce vizează strict cercetarea noastră este *Legea 2908 pentru înfrânarea vagabondajului și cerșetoriei și pentru protecțiunea copiilor* adoptată la 4 iulie 1921 în Parlamentul României, cu majoritate absolută în Camera Deputaților. Aceasta aduce schimbări semnificative față de Codul Penal de la 1864 cum ar fi: caracterul preventiv este înlocuit cu unul represiv; vagabondajul devine delict pedepsit cu detențiunea ce se execută în colonii de muncă; este incriminată cerșetoria, pedepsele pentru vagabondaj se aplică și prostituției. În plus, odată cu adoptarea legii din 1921 este modificat și statutul social al celor fără căpătâi. Începând din acest moment, vagabonzii și cerșetorii sunt incluși în categoria persoanelor nevoiașe și neajutorate ce necesită sprijinul statului, față de prevederea anterioară în care erau asimilați delicvenților.

Cele trei condiții care ajung să definească situația specială a unui vagabond sunt *lipsa domiciliului, lipsa mijloacelor de hrană și lipsa de profesiune*. În plus, persoanele care *își procură hrană practicând sau înlesnind pe cale publică acțiuni sau jocuri imorale, meserii degradatoare sau în sfârșit ori ce alte acte ilicite pentru cari nu li s'a aplicat vre o altă pedeapsă*<sup>4</sup>, intră sub incidența aceleiași legi. Pedepsele vagabondajului devin aplicabile și pentru alte infracțiuni precum prostituție, jocuri de noroc și cămătăria.

Un punct din lege, important pentru studiul nostru, este cel care limitează vârsta minimă a celui care poate fi declarat printr-o hotărâre judecătorească vagabond sau cerșetor la 10 ani. Acest lucru înseamnă că statul nu va aplica sancțiunile prevăzute pentru vagabondaj, ci îi va trimite în case de copii sau instituții de asistență socială pe copii care nu au atins acest prag. Totuși, articolul 39 al acestei legi pedepsește cu munca într-o colonie corecțională de la 6 luni la 2 ani pe aceia care îndeamnă copii să cerșească. Minorii cu vârsta între 10 și 18 ani vor avea parte de același

---

<sup>3</sup> Serviciul Județean al Arhivelor Cluj, fond *Tribunalul Cluj*, dosarele din anii 1921 și 1924;

<sup>4</sup> *Legea nr. 2.908 din 4 iulie 1921 pentru înfrânarea vagabondajului și cerșetoriei și pentru protecțiunea copiilor*, publicată în Monitorul Oficial nr. 76 din 9 iulie 1921, art 3.

tratament sancționator ca oricare persoană adultă care a comis această infracțiune.

Pedepsele pentru vagabondaj sunt privative de libertate, iar detențiunea se execută în colonii de muncă, pe o durată care, în caz de recidivă repetată, poate ajunge până la 5 ani. Pentru cerșetorii și vagabonzii infirmi și bătrâni sunt create ospicii de infirmi, în care aceștia sunt internați fără a fi constrânși la muncă, alături de alți *bătrâni, infirmi, nevoiași, care singuri fără a fi cerșetori sau vagabonzi vor cere ocrotirea asistenței sociale*<sup>5</sup>.

Primele dosare sunt înregistrate în 1923, iar pe parcursul a unsprezece ani, până în 1934, vor fi judecate la Tribunalul Cluj patruzeci și două de cazuri de vagabondaj.

Faptul cel mai important ce reiese la o primă analiză a dosarelor este că toți sunt minori, cel mai mic are zece ani, apoi vârstele oscilează până la șaptesprezece ani (șapte baieti), de etnii diferite (români, maghiari, evrei). Majoritatea provin din mediul rural și sunt analfabeți, dar sunt și excepții cu trei-patru clase primare sau chiar patru clase de liceu. La constatarea medicală se observă că trei dintre cei patruzeci și doi de copii prezintă diverse infirmități ale membrilor inferioare. Se mai sesizează existența unui caz de sifilis și a unei *boli de ochi*. Dintre meseriile pe care le cunosc enumerăm: școlar, grădinar, tăietor de lemne, ucenic de brutar, servitor, hornar, muncitor, operator de cinematograf, cea mai frecventă fiind cea de zilier. Locurile preferate de vagabonzi sunt: Piața Mihai Viteazu (Piața de păsări), grădinile publice și gara. Deși prima tentație ar fi de a-i crede orfani pe acești copii, acest fapt nu se probează căci doar trei au ambii părinți morți și același număr sunt orfani de un părinte.

La 29 iulie 1924, în zorii dimineții, Comisarul șef al Biroului de triaj Cluj Eugen Covaveanu ordona efectuarea unei razii pe străzile Clujului cu scopul de ai găsi pe cei fără adăpost. *Divizia de urmărire* compusă din doi sau trei agenți de poliție și mai mulți jandarmi pun în aplicare dispoziția indicată și găsesc într-o grădina publică pe **Costin Maria**, pe care o aduc la sediul Biroului de Triaj.

Aici Comisarul Șef încheie un proces verbal de constatare, în care este înregistrată data, locul, persoanele care au efectuat razia și datele personale a celei prinse împreună cu o declarație a acesteia. Costin Maria este născută la Baia Mare, județul Satul Mare, de naționalitatea română, confesiune greco-catolică, având ultimul domiciliu stabil la Baia Mare.

---

<sup>5</sup> *Ibidem*, art. 10.

Părinții Ioan și Ana trăiesc și locuiesc în America și au meseria de zilier. La cei șaptespezece ani ai săi, este necăsătorită și susține că practică meseria de servitoare. Asupra ei a fost găsită suma de 3 lei. În declarație precizează că: *de una lună sunt fără ocupațiune, am trăit mai mult din prostituție*<sup>6</sup>.

Acestui proces verbal i se alătură o cerere redactată de către Comisarul șef și adresată Parchetului Tribunalului Cluj:

*Cerea Ministerul muncii și ocrotirilor sociale, Direcția generală a asistenței sociale, Biroul de triaj Cluj,*

*Cătră onoratul Parchetul Tribunalului Cluj:*

*În conformitate cu art.17 din Legea pentru înfrânarea vagabondajului și cerșitoriei, avem onoarea a vă înainta procesul verbal al minorei Costin Maria, 17 ani, pentru faptul de vagbondaj, rugându-vă să bine voiți a dispune judecata lor conform legii și a ne înainta cât mai urgent posibil copia după hotărârea ce veți pronunța.*

*Cluj la 24 iulie 1924*

*Eugen  
Covavean*

*Comisar șef Biroul de triaj*<sup>7</sup>

Peste noapte Costin Maria, va rămâne în custodia Biroului de triaj Cluj, iar pe 30 iulie se va prezenta la ora 09.00 la consultul medical obligatoriu în urma căruia va fi redactată constatarea în care se precizează: *Antecedente ereditare fără importanță. Antecedente personale – a suferit de febră tifoidă, neagă sifilismul. Din punct de vedere al stării mintale și stărei fizice nu prezintă nici schimbare patologică. Este capabilă de muncă și-și poate continua ocupațiunea de servitoare*<sup>8</sup>. Această constatare medicală se va atașa cererii trimise la Parchet.

Odată ajunsă solicitarea, pe 30 iulie 1924, Costin Maria este trimisă în arest în cadrul închisorii aferente Tribunalului, unde va rămâne până la judecare pe 14 august 1924. După interogarea inculpatei care susține că: *am fost 3 luni servitoare la un profesor. Eșind de acolo și căutându-mi un alt serviciu am fost arestată. Carnetul de serviciu și hainele îmi sunt la intermediarul Hegediis. Sunt din Baia Mare și am venit la Cluj la serviciu ca servitoare angajată, dar având prea mică leafa am părăsit serviciul*

<sup>6</sup> Serviciul Județean al Arhivelor Cluj, fond *Tribunalul Cluj*, dosar nr. 51/1924, f. 1.

<sup>7</sup> *Ibidem*, f. 2.

<sup>8</sup> *Ibidem*, f. 3.



*urmând să-mi găseasc alt post, în care timp am lucrat ca ospătar în alte părți*<sup>9</sup>, tribunalul în complet de trei judecători dă următoarea sentință:

*În numele legii hotărăște că:*

*Constată că minora Costin Maria, de 17 ani, din Judetul Satu Mare, localitatea Baia Mare, a săvârșit fapta de vagabondaj și ordonă să fie pusă în liberetate cu condițiunea de a-și găsi un loc de muncă.*

*Dată și citită în Camera de consiliu la 14 august 1924*  
*Alexandru Bohăției,*

*președinte de Senat*<sup>10</sup>

Minora Costin Maria, găsită vinovată pentru comiterea infracțiunii de vagabondaj, va petrece următoarele șase zile în închisoarea Tribunalului, fiind pusă în libertate în data de 20 august 1924.

Important de precizat este faptul că hotărârea pe care instanța o dă în acest caz este una singulară, atât prin conținutul ei, cât și prin lipsa unei motivații bazată pe litera legii. Celelalte dosare sunt soluționate fie cu o achitare, în situația în care unul dintre părinți sau rude își asuma responsabilitatea pentru creșterea și educarea minorului sau în lipsa adultului cu o constatare a vinovăției. În această ultimă ipostază, copia după hotărârea instanței va fi trimisă Asistenței sociale, împreună cu vagabondul, care va stabili în care dintre școlile de îndreptare și de ocrotire pentru minori sau colonie de muncă va fi internat pentru a fi ținut până la majorat, căsătorie sau armată.

Cel de-al doilea caz pe care îl aducem în atenție este a lui **Turean Florin** de șaisprezece ani, născut în Șard, județul Alba-Iulia. Acesta sunștine că nu-și cunoaște părinții, nu are domiciliu, este muncitor și analfabet. Este prins în urma unor razii în Piața Mihai Viteazu, și adus la biroul de triaj unde declară: *am venit la Cluj ca să-mi caut de lucru și am fost servitor în comuna Someșeni lângă Cluj, și-n ziua de 20 ocombrie 1928. Am venit ca să mă duc acasă în comuna Suceag, unde am pe un bătân care m-a scos de la azilul de copii din Cluj ca pe băiat de suflet. În piața Mihai Viteazu m-a prin Poliția și m-a înaintat la Biroul de triaj din Cluj neavând acte asupra mea, actele mele sunt la dl.Pop Ioan din comuna Someșeni, unde am fost ca servitor*<sup>11</sup>.

---

<sup>9</sup> *Ibidem*, f. 5.

<sup>10</sup> *Ibidem*, f. 6.

<sup>11</sup> *Idem*, dosar nr.14/1928, f. 1.

Ca urmare a controlului medical este declarat sănătos și apt de muncă.

Având în vedere cele afirmate de minor, Parchetul Tribunalului Cluj, solicită postului de jandarmerie locală, să efectueze o anchetă acasă la brutarul Pop Petru din comuna Suceag pentru a confirma sau infirma spusele băiatului. Declarația domnului Pop este următoarea:

*În anul 1919 am scos din azilul de copii din Cluj pe sus numitul, casăl cresc și dacă sar fi purtat bine laș fi ținut pentru totdeauna, dar întru cât numitul este un băiat rău și blăstămat, am fost silit casăl îndepărtez dela casa mea și l-am băgat ca slugă și nici acolo nu a șezut, lam mai băgat în fabrica de fer în lucru unde a șezut vreo 3 săptămâni, în care timp a făcut la feciorul meu Pop Petru o datorie de 700 de lei și la domul agent la secției a mai făcut o datorie de vreo 800 sute lei care datorie nu a achitat nici o datorie, ceia ce a câștigat în fabrică îi prăpădea el fără casă dea vre un ban. Așa că numitul este un element rău și dea cea lam îndepărtat dela casa noastră. Numitul are carte în Someșeni, care carte a avuto de la azilul de copii din Cluj<sup>12</sup>.*

Instanța având în vedere ancheta efectuată, și declarația minorului pe care și-o menține la tribunal, constată ca Turean Forin de șaisprezece ani, a săvârșit fapta de vagabondaj și ordonă să fie pus la dispoziția Asistenței Sociale, pentru a fi integrat într-o școală de îndreptare și ocrotire pentru minori, în conformitate cu art.23 din *Legea pentru înfrânarea vagabondajului și cerșetorie și protecțiunea copiilor* și art.49 din Regulamentul de aplicare. Copia după hotărârea judecătorească va fi trimisă Asistenței sociale împreună cu minorul, iar aici se va decide unde ar fi mai potrivit să fie internat minorul.

Prin intermediul declarației domnului Pop, se poate stabili, traseul pe care l-a avut un copil rămas orfan, cel mai probabil în urma Primului Război Mondial. Inițial asistat social, își găsește o posibilă familie care îl ia ca și *copil de suflet*, dar care apoi hotărăște să îl *îndepărteze* și îl angajează ca slugă. De acolo ajunge apoi să lucreze la o fabrică de fier și fugind și de acolo devine vagabond pe străzile Clujului. Tot acest parcurs este pus de tatăl adoptiv pe seama caracterului deficitar al copilului: *element rău, băiat rău și blăstemat*, care nu doar că nu ascultă sfaturile, dar acumulează și

---

<sup>12</sup> *Ibidem*, f. 4.

datorii pecuniare semnificative. Însă acesta este doar o parte a adevărului, căci motivația care a stat la baza acțiunilor băiatului rămâne necunoscută.

**Suciu Teodor** este născut în 1914 în comuna Budila, județul Trei Scaune. Are patru clase primare, este de naționalitate maghiară, de confesiune romano catholic și nu știe nici o meserie. Este prins la pe data de 30 iulie 1929 în timp ce vagabonda împreună cu alți copii, în comuna Brateu, județul Târnava Mare de către jandarmi, care redactează următorul proces verbal:

*Astăzi 30 iulie 1929, ora 4*

*Noi jandarmul Plutonier Anghel Costache, șeful postului de jandarmi Brateu, ofițer de poliție judiciară și auxiliari pe lângă Parchetul Tribunal Timișoara, din Legiunea Jandarmi Târnava Mare.*

*Constat prin Prezentul proces-verbal că astăzi, 30 iulie, patrula de jandarmi a postului Brateu, compusă din... astăzi 30 iulie 1929, ora 3-4, când executa ordinele Legii n. 4481/ 1929 au întâlnit pe calea ferată pe trei indivizi. Somându-i să se legitimeze doi din indivizi au reușit să fugă în porumb, porumbul fiind mare și fiind încă întuneric, doi dintre indivizi au reușit să fugă și pe unul l-au prins. Aducându-l la oficiul postului și aducându-ne cazul la cunoștință am plecat în urmărirea lor însă până la ora 13 nu l-am prins. Am luat legătura cu posturile vecine raportând cazul Secției Capsa-Mică. Indivizii care au reușit să fugă sunt tineri în etate de 15-17 ani. Procedând la cercetarea cu individul ce l-au prins rezultatul este după cum urmează:*

*Mă numesc Szacs Tivadar de 15 ani de națiune ungar, de profesiune ziler, născut în comuna Budila jud Trei Scaune declar următoarele: eri 29 iulie 1929, ora 4. am plecat de acasă de la Cluj pentru a merge la mama mea care de prezent se află acolo, căci tata meu a murit acum de vreo săptămână. Eu neavând nici un ban am plecat pe jos la Cluj. Pe drum m-au ajuns doi tineri cam de seama mea și spunea că merge și ei la Cluj ca să găsească de lucru. Unul din ei spunea că este din Oradea-Marea și unul spunea că este din Basarabea. Mergând cu toții împreună am mers pe jos dela Brașov încă două stații, apoi ne-am suit pe un tren de marfă și am venit cu el până la gara Daneș. Acolo ne am dat jos și am mers pe jos până aproape de Brateu am mers tot aproape de calea ferată până aproape de comuna Brateu când ne-au întâlnit jandarmi și ne au somat. Celanți doi soți ai mei au văzut mai înaintea mea jandarmi și au fugit în cucuruz și pe acei nu au putut prinde decât numa pe mine. M-au legitimat și eu neavând nici un act la mine au arestat și m-au adus la post.*

*Aceasta îmi este declarația pe care o mențin și semnez propriu: Szacs Tivadar<sup>13</sup>.*

Este trimis la Cluj la Biroul de triaj și în procesul verbal încheiat la 1 august 1929, de Comisarul șef Eugen Covaveanu este înregistrată mărturia: *pe când treceam prin comuna Bartei jud Târnava Mare ma prins jandarnii si ma excortat la Cluj unde am fost predat poliției care ma predat Biroului de triaj<sup>14</sup>.* Se constată că este clinic sănătos și apt de muncă, iar procedura își urmează cursul data pronunțării sentinței fiind de 5 august 1929.

Instanța constată că a folosit un nume fals în declarația dată jandarmeriei, și după ce îi ascultă mărturia: *de una săptămână a decedat tatăl meu și în urma acestuia a plecat să merg la Cuj la mama mea care nu trăise cu tatăl meu, a cărui locuință nu o știu. Cer să fiu învățat meseri de cismar<sup>15</sup>,* îl declară vinovat de infracțiunea de vagabondaj și îl lasă în grija Asistenței sociale.

Relevantă în acest ultim caz prezentat este mărturia pe care o obține jadarmul Anghel Costache din comuna Brateu. Ea surprinde încercarea unui grup de copii de a traversa mai multe județe, din Brașov, Târnava Mare, Târnava Mică, Turda pentru a ajunge la Cluj. În plus, ea arată modul în care se constituiau grupurile de vagabonzi și surprinzător este tocmai faptul că unii din ei veneau de la distanțe însemnate, cum ar fi din Oradea sau Basarabia.

Punerea în aplicare a *Legii 2908 pentru înfrânarea vagabondajului și cerșetorie și pentru protecțiunea copiilor* adoptata în 1921 a condus în al doilea deceniu al secolului al XX-lea la existența a douazeci și nouă de cazuri pe rolul Tribunalului Cluj dintre care au fost detaliate anterior trei. Prin cel dintâi, al Mariei Costin, sunt urmărite aspectele procedurale, de aplicare concretă a legii, de la prindere și până la punere în executare a pedepsei sau eliberare a celui considerat vagabond, pentru ca în următoarele al lui Turea Florin și Suciuc Teodor, accentul să cadă pe rezultatele efective ale anchetei și pe detalii din viața cotidiană a copiilor fără căpătâi.

---

<sup>13</sup> *Idem*, dosar nr. 27/1929, f. 4.

<sup>14</sup> *Ibidem*, f. 1.

<sup>15</sup> *Ibidem*, f. 5.

## **Atitudini și comportamente cu privire la eutanasiie. Perspectiva psihologică și perspectiva socială**

*Iulia-Maria Puie,  
Universitatea „Babeș-Bolyai” Cluj-Napoca*

### **Rezumat**

Articolul de față își propune a ilustra comportamentele și atitudinile societății, pe tot parcursul istoriei, mai puțin în Antichitate, cu privire la actul de eutanasiie, indiferent de forma sa. Cel mai important lucru pe care doresc să îl subliniez este faptul că nu am avut nici un moment intenția de a susține argumentele niciuneia dintre tabere, respectiv proeutanasiști sau antieutanasiști. Dorința mea a fost exclusiv centrată pe ideea de a reda anumite idei și luări de poziție, fără a avantaja o perspectivă sau alta.

Subiectul privind eutanasiia, până nu demult a fost unul tabu în societatea românească, chiat nereglementat legislativ, iar din această cauză puțini sunt cei care înțeleg cu adevărat ce presupune acest act și care sunt formele și situațiile în care ar putea exista practica lui. Cu toate că în ultimile luni discuțiile privind eutanasiia au început a mișuna în media și există chiar și o reglementare cu privire la aceasta, societatea încă este lipsită de cunoștințele istorice necesare pentru a lua o poziție argumentată, în ceea ce privește eutanasiia.

Lucrarea de față are scopul de a oferi o imagine de ansamblu, a ceea ce presupune eutanasiia, precum și a arbitra discuțiile care au avut loc pe această temă, pentru a le stabili raționamentul, baza logică și relevanța. Am încercat a căuta și a selecta declarațiile și pozițiile pe care le-am considerat cel mai bine fundamentate, atât psihologic și moral, dar și științific. Consider că pentru a trata un subiect atât de delicat, cum este finalitatea vieții umane, nu este suficient a ne opri doar asupra unei anumite perspective, indiferent că este cea religioasă, științifică, sau socială. Cum omul viu are o implicare în mai multe sfere, când se ridică problema sfârșitului vieții este necesară și o abordare din toate perspectivele. Pentru a întări argumentele expuse, am ales și a invoca și personalități care în decursul cercetărilor lor au studiat și problema vieții și a morții, respectiv a eutanasiiei. Am considerat că este necesar ca orice ideea expusă, orice declarație, să fie susținută și de o cercetare sau o teorie bine fundamentată și logic redată, astfel încât să ofere argumente solide în favoarea a ceea ce susține sau condamnă.

**Cuvinte cheie:** eutanasiе, dreptul la viață, dreptul la moarte, societate, psihologie, autodeterminare.

Știința se ocupă cu lucrurile văzute și supuse rațiunii, iar credința cu lucrurile nevăzute, prin urmare incapabile de a fi cuprinse cu mintea. Știința se bazează pe experimente sau pe cercetarea lucrurilor, iar credința pe încredere într-o mărturie adevărată. Știința aparține minții, iar credința inimii. Credința însă, mai presus de toate, așa cum susține și Sfântul Chiril al Ierusalimului, „este ochiul care luminează orice cunoștință, împărtășește omului cunoștința”<sup>1</sup>. Psihologia însă, alături de teologie, dacă este practică de oameni care știu ce este bine și vor binele celor din jur, este și ea o știință a sufletului. Ea nu ajută omul doar în gândire, doar a-și limpezi mintea, ci ajută omul să-și elibereze sufletul, să stabilească o legătură între gândire și simțire.

Psihologul nu de puține ori are puterea de a-și influența pacienții în deciziile pe care aceștia le iau. Astfel, existând două forme de moarte, cea trupească și cea duhovnicească, există și două feluri de ucidere: cea trupească și cea duhovnicească. Cum spuneam, un psiholog este doctor al sufletului, având putere de influență asupra oamenilor care îi cer ajutorul. În momentul în care acesta nu face tot posibilul pentru a-și ajuta aproapele, pentru a-l salva, sau din contră, îl conduce în necredință sau nelegiuire, îi aruncă sufletul în moarte duhovnicească și devine un asasin al sufletului său<sup>2</sup>. Deși nu sub acest titlu, psihologii au avut mereu un rol activ în societatea umană de-a lungul istoriei, influențând-o în orientările sale și în comportamentele care au marcat marile schimbări și revoluții ale mentalului. În timp, lumea i-a numit fie gânditori, fie teoreticieni, fie doctori ai minții și ai sufletului. Indiferent de numele pe care l-au purtat au avut mereu influență în schimbările de mentalitate, luările de poziție și dorințele de schimbare, de descoperire ale societății. Noile întrebări fără răspuns ale oamenilor și dorința lor de a le clarifica își au originea în acțiunile și vorbele acestor gânditori.

În istorie, psihicul uman și mentalul colectiv, au fost influențate de evenimentele și de modificările sociale care s-au petrecut. Începând cu secolul al XIV-lea, viața sufletească și materială a Europei crește în cadrul unui dublu absolutism spiritual: determinismul științific și dogmatismul

---

<sup>1</sup> Sfântul Filaret, Mitropolitul Moscovei, *Catehismul Ortodox*, Editura Cartea Ortodoxă, București, 2007, pp. 8-9.

<sup>2</sup> *Ibidem*, p. 208.

religiei creștine. Mai întâi a fost cunoscută natura materială, fenomenele naturii fiind împărțite și studiate ca forțe elementare, apoi, stăpânind legea acestora, mintea omului a stăpânit și natura însăși. Pentru oamenii de știință întregul Univers s-a modificat, ei crezând că vor ajunge să aibă puterea de a cunoaște tot ce mișcă și există în cuprinsul lui<sup>3</sup>. Această cunoaștere însă, oamenii o considerau a fi valabilă și în privința vieții și a morții. Sa ajuns astfel, la o desacralizare a vieții, a originii și a finalității sale. În această perioadă își are originile și curentul proeutanasic, larg răspândit și solicitat în secolele următoare.

Eutanasia a debutat, ca și concept, sub înțelesul de moarte bună. În prezent însă este actul prin care medicul, sau alt personal calificat, administrează doza letală de substanțe necesare, pentru a provoca moartea solicitantului. Medicul are un rol activ, el ocupându-se de procurarea preparatelor și a aparatului necesare, precum și de efectuarea manevrei care, în final, va produce decesul. După părerea unora, actul eutanasic urmărește evitarea suferinței, mai ales a durerii cauzate de o boală în stare terminală, fiind în perfect acord cu credințele societății din care provine solicitantul<sup>4</sup>.

În perioada modernă, epocă a marilor schimbări, a revoluției științifice și industriale, dar în paralel și a unei mari expansiuni a creștinismului, este normal ca și gândirea oamenilor să fi fost deabusolată, derutată. Omul avea un comportament contradictoriu: își declara credința în Biblie ca fiind cuvântul scris al lui Dumnezeu, dar era de acord și cu afirmația potrivit căreia nu există adevăr absolut. Din această cauză creștinismul nu mai este văzut ca deținătorul adevărului absolut. Datorită realizărilor științei și tehnologiei, supranaturalismul a ajuns a fi devalorizat<sup>5</sup>. Este normal ca în acest timp, datorită avalanșei de cunoștințe noi, neînchipuite până nu demult, gândirea umană să fie deabusolată, să caute noi răspunsuri la vechile întrebări, sau mai mult, să fie dornică să afle mai multe. Inevitabil ele s-au orientat și asupra originii vieții, asupra existenței unei ființe superioare, asupra controlului vieții noastre. Oamenii aveau dubii cu privire la momentul în care începe cu adevărat o viață de om, dar și când se sfârșește, cum se constată moartea definitivă a creierului și a intelectului, precum și dacă există posibilitatea redobândirii unei viați după moarte. Cea mai des întâlnită întrebare și cea mai mare curiozitate a oamenilor din

---

<sup>3</sup> Constantin Rădulescu Motru, *Românismul catehismul unei noi spiritualități*, Editura Științifică, București, 1992, p. 37.

<sup>4</sup> Doina Cosman, *Simuciderea. Studiu în perspectivă biopsihosocială*, Editura Resoprint, Cluj-Napoca, 2000, p. 28.

<sup>5</sup> Viorel C. Ile, *Catehismul: ancoră a credinței și practicii baptiste*, Editura Universității Emanuel, Oradea, 2007, p. 7.

vremurile moderne, care se pare că a rămas până azi, era aceea dacă există o revelație care precede moartea. Cu toții doreau să știe dacă vor simți apropierea momentului morții și dacă vor avea puterea de a schimba ceva în această privință<sup>6</sup>.

Epoca rațiunii, a descoperirilor științifice și a autonomiei umane, originară în iluminism, a propus omului o religie rațională care să ofere răspunsuri utilitariste la toate aceste întrebări etice. Modernismul a căutat să postuleze moartea lui Dumnezeu, iar postmodernismul a continuat drumul început, făcând un pas spre moartea sinelui. S-au făcut eforturi înspre preamărirea sinelui în defavoarea preamăririi lui Dumnezeu, accentuându-se caracterul autodistructiv al omului. Sinele modern a dus umanitatea la marginea colapsului total, religia intrând în domeniul opționalului. Omul credea și lua în considerare ceea ce îi plăcea și era pe placul său, criteriul rațional fiind înlocuit cu criteriul estetic<sup>7</sup>. În acea perioadă omul a început a se vedea din ce în ce mai stăpân pe viața sa, pe acțiunile sale, datorită revoluției științifice care îi dădea impresia că poate domina și controla lumea. Medicina și-a mărit capacitatea de a vindeca și prelungi viața, ceea ce a declanșat numeroase probleme de natură morală. Decadența a devenit o caracteristică, un dar al modernității, inserându-se în jurul noțiunii de progres. Această concepție și-a găsit fundament în cuvintele biblice: “Din pomul cunoașterii binelui și al răului să nu mănânci, căci în ziua în care vei mânca din el vei muri negreșit”<sup>8</sup>. Cunoașterea, științele, tehnica, religia, artele și multe altele, au devenit modalități prin care omenirea se raporta lumesc la dificultățile vieții umane. Ele vizau ușurarea greutăților cu ajutorul acelor realizări miraculoase ale tehnicii.

În timp, viziunea asupra controlului vieții și a morții, în funcție de circumstanțe, evenimente, sau noi revoluții în sfera științifică, a suferit unele modificări și din nefericire nu întotdeauna în bine. În secolul al XVIII-lea când Napoleon a cerut medicului său personal să curme viața soldaților epuizați care se retrăgeau după îngrângerea din Rusia, a avut loc prima eutanasiu cerută public în istoria Epocii Moderne și acesta a fost doar începutul. La scurt timp, mișcarea eugenică încuraja pe arii exinse, în public și prin tot mai multe mijloace, aplicarea de tratamente letale unor categorii de bolnavi, fără ca cineva să se opună, sau să încerce o reducere a acestor manifestări<sup>9</sup>. În privința vieții sufletești, gânditorii, s-au străduit să

---

<sup>6</sup> Laszlo Bito, *Eutelia-Eutanasia*, Editura Curtea Veche, București, 2007, p. 33.

<sup>7</sup> Viorel C. Ile, *op. Cit.*, pp.14-16.

<sup>8</sup> Pierre Chaunu, *Istorie și decadență*, Editura Clusium, Cluj-Napoca, 1995, p. 52.

<sup>9</sup> Vladimir Beliș, Marius Gangal, *Cadrul juridic și deontologic al practicii medicale*, Editura Viața medicală românească, București, 2002, p. 115.



construiască o mecanică a sufletului după o metodă asemănătoare cunoașterii naturii materiale. Astfel s-a întreprins o analiză pentru a se identifica elementele care ar putea să constituie o știință a vieții. Rezultatele cercetării lor, cum era de așteptat, a fost pe placul celor care doreau ceva mai mult. Potrivit acestora, viața sufletească a individului este doar o asociere de simțuri, care se atrag și se resping între ele. Știința sufletului a devenit știința asociației simțurilor<sup>10</sup>.

Edgar Marin a aruncat o privire sintetică și caustică asupra istoriei științei. Astfel s-a ajuns la concluzia că dilatarea în spațiu a lumii în secolele al XVII-lea și al XVIII-lea a provocat o suferință psihologică la o mare intensitate pentru întreaga societate. S-au formulat tot mai multe concepții privind natura omului, s-a încercat oferirea de răspunsuri la noile întrebări ale oamenilor. Din păcate acestea nu făceau altceva decât să propage idei evoluționiste. Datorită unor astfel de mutații, în aceeași perioadă a izbucnit și conflictul dintre Biserică și științe. Acestea au cauzat la rândul lor neînțelegeri și tensiuni atât în cadrul bisericii, cât și la nivelul cunoașterii. Ordinea a fost substituită temporalității, noile științe acceptau doar ideile bazate pe materie și energie, datele din cuprinsul acestora nu au tolerat creația ci au impus-o<sup>11</sup>. Spiritualitatea secolului al XIX-lea a continuat dogmatismul științific. Democrația a ajuns a fi idolatrizată în timp ce se puneau la cale cultul forței, cristalizat în concepția asocierii senzațiilor, concepția omului abstract, strict parte a contractului social. La acestea se mai adaugă natura dinamică a schimbului, adică faptele oamenilor și astfel, prin asocieri de senzații, se crează imaginea omului ideal<sup>12</sup>. Un om abstract însă nu este un creștin, el fiind un individualist, un om fără cunoștință în viața creștină, care vede în ființa umană nimic mai mult decât o asociație de simțuri. Viziunile acestea au continuat pe tot parcursul secolului al XIX-lea. Ca o consecință a noii practici antropologice personalist-creștine, corpul uman nu mai era văzut ca o parte cosubstanțială a persoanei, viața fizică ajungând să fie considerată valoarea absolută a persoanei umane. Libertatea, la rândul ei, a fost plasată deasupra dreptului la viață. Cultura laicistă urma principiile hedonist-utilitariste care îl sacrificau pe cel considerat inefficient. Societatea spera că își va putea construi o imagine perfectă și va reuși să îl înalțe pe om, eliminându-l pe Dumnezeu. Această viziune s-a dovedit însă a fi falimentară atât pentru societate din punct de vedere fizic și numeric, cât

---

<sup>10</sup> Constantin Rădulescu Motru, *op. cit.*, p. 38.

<sup>11</sup> Pierre Chaunu, *op. cit.*, p. 84.

<sup>12</sup> Constantin Rădulescu Motru, *op. cit.*, pp. 41.

și pentru mentalul colectiv<sup>13</sup>. Sub apanajul acestei iluzii, omul a uitat de puterea și existența unei ființe superioare. Așa a ajuns în situația de a neglija, a ignora valoarea semenilor săi și a manipula viața celor mai slabi decât el. Este fascinant de observat cât de mult schimbă gândirea unui om iluzia puterii. Fiecare, în momentul în care se simte superior semenilor săi nu își schimbă viziunea doar asupra propriei personae ci mai ales asupra celor din jur. A fost doar o chestiune de timp până în momentul în care unii au început a se considera stăpâni, nu doar ai propriei lor vieți, ci și a celor din jurul său și să se înceapă eliminarea celor considerați inferiori, nefolositori sau îngreunători pentru anumite scopuri. Au luat naștere noii idoli ai umanității, noi credințe și așa-zise lăcașuri ale speranței, precum și noi curente de gândire: individualismul, utilitarismul, hedonismul, consumismul, materialismul. Reprezentativ pentru ilustrarea acestor noi teorii este cazul doctorului Lord Dawson. În 1936 el a acceptat să curme suferința regelui George al V-lea. Când a fost tras la răspundere în fața Camerei Lorzilor, el și-a scuzat fapta susținând că orice medic bun ar fi fost de acord să curme suferința unui bolnav incurabil, indiferent de rangul acestuia sau de importanța sa pe Pământ<sup>14</sup>. El ca și medic nu-și mai respecta jurământul depus pentru protejarea vieții umane, ci urma orientările epocii sale. Conform acestora societatea trebuia curățată de cei considerați inutili, piedici, rămășițe.

Concepția tradițională a Europei despre moarte are două rădăcini. Prima este cea a filosofiei grecești, moartea lui Socrate, a lui Platon, iar cea de-a doua este creștinismul, reprezentat prin Iisus și Sfânta Scriptură. Nietzsche însă, le consideră pe amândouă sinucideri mascate, realizate pentru mai multe scopuri: cunoașterea rațională, siguranța și claritatea ideilor pentru care se sacrifică pulsarea trăirilor și consecința unei învățături<sup>15</sup>. O lucrare care poate într-o anumită măsură a reluat ideea lui Nietzsche, dar a și reușit să contribuie la schimbarea percepției despre valoarea vieții și eutanasiu, a fost cea a lui Emile Durkheim, „Le Suicide. Etude sociologique”, publicată în 1897, la Paris. În cuprinsul acesteia, autorul a încercat să demonstreze faptul că nu există nici o corespondență între frecvența stărilor psihopatologice și cea a sinuciderilor. El susținea că termenul de suicid este aplicabil în toate cazurile în care moartea rezultă în mod direct sau indirect, ca și o consecință a unei acțiuni sau omisiuni, într-

---

<sup>13</sup> Preot Claudiu Dumea, *Omul între „a fi” sau „a nu fi”*. Probleme fundamentale de bioetică, Editura Arhiepiscopiei Romano-Catolice, București, 1998, pp. 22-23.

<sup>14</sup> Vladimir Beliş, Marius Gangal, *op. cit.*, p. 116.

<sup>15</sup> Istvan Kiraly V., *Moarte și experiența muririi*, Editura Casa Cărții de Știință, Cluj-Napoca, 2002, p. 67.

un act pozitiv sau negativ, care se știe că va avea finalitate moartea victimei<sup>16</sup>. Cu alte cuvinte argumentele sale contrazic teoriile potrivit cărora suicidul este o formă de nebunie.

Ideea de răspundere a persoanei pentru acțiunile și deciziile sale are mai multe înțelesuri. În primul rând omul este responsabil pentru acțiunile sale, răspunderea implicând asumarea riscului de a suporta rigorile legii pentru actele proprii. Într-un context mai specific, în domeniul bioeticii, aceasta implică asumarea riscului unei decizii terapeutice atât asupra celui bolnav cât și asupra medicului. Chiar dacă legea nu pedepsește întotdeauna un act ilegal, reacția publicului se manifestă și fără aprobarea legii și trebuie să se țină cont de faptul că există și bolnavi iresponsabili, cei cu boli psihice, boli organice grave care împiedică judecata limpede și comunicarea<sup>17</sup>. Cei care promovează ideea „vieții nedemne de a fi trăite” includ în această categorie, în mod special, nou-născuții sau copiii care s-au născut cu malformații fizice și mintale, cei care suferă de o rănire a creierului cu consecința slăbirii sau suspendarea multor funcții. Ei consideră că nu este permis să se folosească noțiunea de eutanasiu, deoarece nu este vorba despre oameni care se găsesc în procesul morții. Dimpotrivă, în aceste cazuri este vorba despre o viață în care poate exista o oarecare perspectivă sau șansă de recuperare<sup>18</sup>. În orice caz, fie că boala este vindecabilă fie că este una viageră, nimeni n-are dreptul de a hotărî care viață este lipsită de valoare și de sens. Cu atât mai puțin o viață nu poate fi niciodată condamnată din motive eugenice sau economice. De fapt ea nu poate fi condamnată din nici un alt motiv.

În societatea de astăzi valorile umane ale vieții sunt puse în pericol datorită schimbării culturii care influențează modul de percepție a morții și a suferinței. S-a dus o foarte mare acțiune pentru a convinge societatea să accepte medicalizarea morții. Acțiunea a avut un foarte mare succes, bucurându-se de susținerea multora, astfel încât, s-a ajuns ca în prezent, în țările dezvoltate, șapte din zece oameni să prefere să-și sfârșească viața în saloanele spitalelor, înconjurați de profesioniști care au sarcini clare și care respectă o serie de instrucțiuni precise. Medicalizarea implică acordul vectorilor mentalităților și comportamentelor, care se cristalizează într-un nou mod de gândire și de practică, atât medicală cât și juridică<sup>19</sup>.

---

<sup>16</sup> Doina Cosman, *op. cit.*, p. 23.

<sup>17</sup> \*\*\*, *Principii de bioetică: o abordare ortodoxă*, Editura Christiana, București, 2008, p.19.

<sup>18</sup> John Breck, *Trepte pe calea vieții. O viziune ortodoxă asupra bioeticii*, Editura Siphia, București, 2007, p. 245.

<sup>19</sup> Istvan Kiraly V., *op. cit.*, p. 9.

Argumentul privind „dreptul” fiecărui individ de a-și pune capăt vieții sale și de a cere terminarea ei, a fost des invocat de către apărătorii eutanasiei. Ei susțin că omul este o persoană liberă și stăpân al vieții sale, având astfel dreptul de a alege însăși moartea sa. Acest drept înseamnă libera alegere între viață și moarte, asemeni sinuciderii. Dar acest „drept” al omului a fost obiectat de creștinism. „Omul nu este creator al eului său și al libertății sale. Existența și libertatea omului se leagă de părinții săi, de aproapele lui, de mediul înconjurător și, în sfârșit, de Dumnezeu”. Deci, în conformitate cu creștinismul, libertatea omului nu este absolută, deși venirea pe lume a fiecăruia, este rezultatul folosirii uneia dintre libertățile altor oameni, iar continuarea vieții sale, nu depinde absolut de el, deoarece mulți factori exteriori exercită în el o influență directă și indirectă<sup>20</sup>. Dreptul la viață care izvorăște din autonomia omului este un drept la asistență, care înseamnă de fapt dreptul de a nu fi omorât sau a nu fi lăsat să mori, de a fi salvat dacă dorești să te salvezi. Dovada dragostei nu se descoperă în a omorî pe cel drag, ci în a participa la suferința acestuia, în a-l întări în trăirea ei. Dreptul la viață include și datoria de a le oferi celor care nu pot munci ajutor și facilități pentru protejarea vieții lor, sub forma serviciilor medicale și sanitare, a locurilor de muncă și a protecției sociale. Lipsa de respect dată de dreptul la viață se exprimă și atunci când lășăm o persoană să moară chiar dacă o putem salva. Respectul dreptului la viață poate implica intervenții drastice din partea statului, nu doar sub forma protecției sociale, ci și prin controlul populației sau obligativitatea asistenței față de alții<sup>21</sup>.

Motivele respectului, sau a lipsei de respect pentru viața în trup, au un substrat multicultural, personalist, în unele cazuri chiar patologic. Unele culturi acceptă ușor moartea pentru că nu pun prea mare accent pe trup, iar în alte cazuri persoanele aleg să moară eroic. Există cazuri a unor persoane care se neglijează până la limita bolilor incurabile, în timp ce altele, ajung a fi victime ale stărilor depresive sau farmaco-dependente, care în timp duc ființa umană într-o totală lipsă de respect față de viața în trup<sup>22</sup>. În situații ca acestea rudele ajung de părere că a lăsa pe cineva să moară, în anumite cazuri de boli sau traume, înseamnă a da dovadă de lipsă de simțire în fața suferinței. Mai mult, sunt persoane care nu pot accepta să-l vadă pe cel drag într-o stare foarte slabă și cer moartea acestuia sau depun efortul de a convinge bolnavul să o ceară singur, considerând că astfel vor rămâne cu o amintire frumoasă a lui.

---

<sup>20</sup> Mario Germinario, *Pedeapsa cu moartea*, Editura Studia, Cluj-Napoca, 1998, p.78.

<sup>21</sup> Editor Adrian Miroiu, *Etica aplicată*, Editura Atlernative, 1995, pp. 84-85.

<sup>22</sup> \*\*\*, *op. cit.*, p. 11.

Există și o grupare de teoreticieni care, deasemenea, se înfruntă cu problema vieții demne de a trăi. Ei declară faptul că agonia morții este o suferință groaznică și că este drept să o stingem la toți care sunt recunoscuți ca bolnavi nevindecabili. Două sunt argumentele de bază care iau apărarea eutanasiei. Primul se referă, cum era de așteptat la compasiune, la mila pentru muribunzi, care au chinuri trupești și în general celor care sunt bolnavi nevindecabil. „Dreptul fiecăruia să își pună capăt vieții și să ceară sfârșirea ei” este o așa-numită deviză a lor, pe care o invocă și o folosesc de fiecare dată când posibilitatea unui caz se ivește.

Reacția individuală în fața morții a îmbrăcat o nesfârșită gamă de neînțelegeri, refuzuri sau accepțiuni. Indiferent de expresie este un fapt că frica de moarte există în sensibilitatea umană, lucru mărturisit, sau ușor de dedus în urma lecturii testamentelor. Treptat scrierile tradiționale, bisericesti ale morții, au subliniat relația dintre trup și suflet: prin moarte corpul era sortit descompunerii, dar sufletul se elibera, dând seama de conduita creștină a defunctului până la sfârșitul lumii. Sufletul își continua existența pe un alt plan, iar moartea devine un motiv de întristare doar pentru cei care s-au abătut de la moralitatea creștină. Această percepție poate din nou împărți lumea în două tabere. Primii sunt cei care convinși că prin acceptul eutanasiei doresc să ușureze viața apropiaților lor, să nu fie o povară pentru ei, consideră că fac o faptă bună murind. Cealaltă tabără consideră în schimb că oricât de fără de păcat a fost viața de până în acel moment, acceptul eutanasiei este sinucidere, este un păcat mai grav decât toate faptele bune săvârșite până în acel moment<sup>23</sup>. Răspunsul la aceste două puncte de vedere, inevitabil, va depinde de percepția întregii societăți viitoare cu privință la eutanasiere.

Apariția vieții este în indisolubilă legătură cu moartea, element necesar pentru perpetuarea naturii și a umanității. Omul este prin excelență componenta principală a societății. El își extrage termenii definirii sale prin apartenența la societatea în care trăiește, prin intermediul acesteia exprimându-și caracterul social al existenței sale. Cu alte cuvinte, inconștient, omul are un caracter constitutiv al societății, adaptând propriilor nevoi regulile dictate de aceasta și devenind astfel parte a evoluției și a schimbării atitudinilor și comportamentelor sociale. În ciuda faptului că omul este o ființă individuală, independentă, liberă, ideea conform căreia avem deplină libertate asupra tuturor deciziilor noastre nu este întotdeauna adevărată. De cele mai multe ori preluăm atitudinea societății în care trăim,

---

<sup>23</sup> Ștefan Lemny, *Sensibilitate și istorie în secolul XVIII românesc*, Editura Meridiane, București, 1990, p. 134.

gândirea ei, așa fel cum și comportamentul nostru, sau felul prin care ne manifestăm aceste atitudini, la rândul lor, vor duce la influențarea întregii societăți<sup>24</sup>. Astfel, între om și societate există o legătură de interdependență, fiecare având o puternică influență asupra celeilalte.

Pentru om viața semnifică valoarea maximă a definirii sale, iar a-i acorda moarte unei ființe umane, care constituie o valoare în sine și indiferent de starea ei păstrează anumite valori, înseamnă a priva întreaga societate de dreptul de a beneficia sau exploata valorile respective<sup>25</sup>. În acest fel, cel care omoară, nu reduce doar o singură viață umană ci reduce întreaga societate, afectează evoluția și dezvoltarea ei în ritmuri normale. Moartea, bună sau rea, nu este determinată în cele din urmă de forma ei exterioară, de ușurința sau greutatea cu care survine, ci de starea interioară cu care o abordează omul. Moartea bună nu este întotdeauna ușoară, așa cum nici moartea ușoară nu este întotdeauna bună. Sunt relevante în această problemă întrebările formulate de către Sfântul Ioan Gură de Aur: „Oare a fost rea moartea lui Ioan, fiindcă i s-a tăiat capul, sau a lui Ștefan, fiindcă a fost omorât cu pietre, sau a Mucenicilor, că și-au sfârșit viața în chinuri?” Și răspunde el însuși: „Rea nu este moartea aceasta, ci moartea în păcat”<sup>26</sup>.

Societatea românească continuă într-o anumită măsură, a respecta și a-și ghida acțiunile, respectând principiul sanctității vieții umane. Astăzi, inconștientul uman, încă refuză orice reprezentare a trecerii noastre în lumea de dincolo, acel tărâm care deși este mereu invocat, mentalul colectiv încă îl consideră ceva îndoielnic. Este greu ca după ce secole de-a rândul moartea a fost considerată ceva intim, un eveniment care are loc într-un cadru familial, să treacă în sfera publică, medicală, tehnologică. O astfel de manifestare a ei este văzută ca fiind indecentă și inconvenabilă<sup>27</sup>. Dreptul omului la o moarte bună, liniștită, este un drept garantat de societatea în care trăim. Dar nimeni nu poate avea o moarte liniștită, știind că este grăbit să se îndrepte înspre ea și este zorit să-i cadă în brațe înainte de vreme. Acest lucru este subliniat și în *Enciclica Evangelium Vitae* a Papei Ioan Paul al II-lea. În cuprinsul ei, se regăsesc următoarele: „moartea este considerată absurdă în situația în care întrerupe o viață deschisă unui viitor bogat (...) încheie spre o altă suferință și mai acută”, referindu-se la suferința celor care plâng moartea unui om

---

<sup>24</sup> Cesare Beccaria, *Despre infracțiuni și pedepse*, Editura Humanitas, București, 2007, p. 53.

<sup>25</sup> Mario Germinario, *Pedeapsa cu moartea*, Editura Studia, Cluj-Napoca, 1998, p. 60.

<sup>26</sup> \*\*\*, *Eutanasia*, [http://www.patriarhia.ro/ro/opera\\_social\\_filantropica/bioetica\\_2.html](http://www.patriarhia.ro/ro/opera_social_filantropica/bioetica_2.html), Accesat la data 10 Februarie 2013.

<sup>27</sup> Matei Georgescu, *Ipostaze ale morții într-un timp al dorinței*, Editura Paideia, București, 2003, p. 24.

drag. „Alături de avort, eutanasia este o crimă care nu poate fi legitimată de nici o lege, iar dacă astfel de legi vor fi adoptate, acestea nu vor crea obligații morale pentru nimeni, din contră, vom fi obligați de propria conștiință să ne împotrivim lor”<sup>28</sup>. Biserica Catolică definește eutanasia ca pe „o acțiune sau o omisiune care prin ea însăși sau prin intenția ei cauzează moartea”. Cu toate acestea, nu există acțiuni sau omisiuni care să poată fi numite în mod clar eutanasiile: medicul se abține să reanime un nou-născut cu handicap grav, sau pentru a-i alina suferința și durerile îi administrează doze tot mai mari de calmante, care la un moment dat vor determina moartea. Aceste ambiguități sunt accentuate de concepțiile unor teoreticieni care susțin existența unor diferențe categorice, de natură morală, între situația în care moartea este rezultatul unei acțiuni active, sau apare în situațiile de sistare a tratamentelor de menținere a vieții. Tocmai din aceste motive, s-a ajuns ca în practica medicală, să se înregistreze diferențe între acțiunile provocatoare de crimă, eutanasiile precum și actele suicidale.

O primă dezbatere asupra eutanasiilor, a fost cea cu privire la acțiunile și omisiunile intenționate. În urma analizei prezentărilor sau definițiilor, în funcție de caz, ale acestor două noțiuni, inevitabil a apărut în discuție următoarea întrebare: „Dacă a înainta o acțiune este diferită de a sta și a lăsa să moară, atunci a întrerupe un tratament nu este de fapt o înaintare a unei acțiuni?”<sup>29</sup>. Astfel s-a adus în discuție problema dacă moartea în aceste situații este produsă în mod deliberat și în cunoștință de cauză. Bineînțeles că pentru rezolvarea unor astfel de probleme, singurele intervenții au venit din partea societății, care și-a transmis atitudinea prin cuvintele bisericii și ale eticienilor medicali. Conform celor din urmă, distincția dintre eutanasia activă și cea pasivă, precum și dintre omisiuni și acțiuni, este una crucială. Ei consideră că aceste deosebiri nu au în vedere aspectele morale și politicile publice și se solicită linii de demarcație necesare pentru protejarea membrilor cei mai vulnerabili ai societății. Se observă astfel, faptul că părerea multora dintre gânditori, de fapt a celor care continuă a se ghida după principii morale și etice bine definite, indiferent de situație sau împrejurări, suprimarea unei vieți nu este o soluție echitabilă. Circumstanțele pot mări sau atenua responsabilitatea celui care acționează, însă niciodată nu au capacitatea de a modifica calitatea morală a actelor și nu reușesc a face bună o acțiune care în sine este rea<sup>30</sup>. Cu alte cuvinte,

---

<sup>28</sup> Andrei-Claudiu Hrișman, *Cultura morții în România actuală. Câteva probleme sociale și bioetice*, Editura Galaxia Gutenberg, Târgu-Lăpuș, 2010, p. 161.

<sup>29</sup> Redactor Mugurel Ștefan Ghelase, *Bioetică Medicală*, Editura Medicală Universitară Craiova, 2009, p. 31.

<sup>30</sup> *Catehismul Bisericii Ortodoxe*, Editura Presa Bună, 2005, p. 115.

alegerea unor acte nepermise presupune o dezordine a voinței, un rău moral care nu are justificare. Datorită acestor atitudini, atât legislația, cât și societatea, au început să accepte ideea existenței a trei forme de eutanasia: voluntară, nonvoluntară și involuntară<sup>31</sup>.

Între eutanasia voluntară și sinuciderea asistată există o foarte stransă legătură. Aceasta poate exista și atunci când cineva dorește să-i fie sfârșită viața, dacă ar ajunge într-o anumită situație din cauza unei boli incurabile, care i-ar provoca o suferință cumplită, și-ar pierde facultățile raționale și nu ar fi capabilă să hotărască dacă trăiește sau alege moartea. Sinuciderea, indiferent de forma ei, este categoric interzisă, gravitatea ei fiind echivalentă cu cea a crimei. Această atitudine în privința ei domnește încă din Epoca Modernă, când Ludovic XIV considera suicidul un act de „lesne majeste”, motiv pentru care refuza înmormântarea sinucigașilor. La fel și Biserica Catolică interzicea până nu demult înmormântarea rituală a sinucigașilor<sup>32</sup>. Moraliștii secolului al XX-lea însă au disociat suicidul de ideea de vină, el fiind perceput ca o dramă psihologică și o tragedie intimă.

Eutanasia nonvoluntară apare atunci când se pune capăt vieții unei persoane care nu poate alege între a trăi și a muri. Aceasta este săvârșita de obicei asupra nou-născuților handicapați, asupra bolnavilor incurabili, în cazul unor boli sau accidente care au transformat persoana într-una incapabilă de a acționa singură, iar înainte de această situație, nu a specificat tratamentul care dorește să-i fie aplicat. În astfel de cazuri mai intervin și alte probleme, sau mai bine zis riscuri pentru cetățeni. Indiferent de argumentele celor care pledează în favoarea eutanasierii, sub orice formă, nu există temeiuri logice care să conchidă că justificările lor, anume compasiunea și respectul pentru autonomia persoanei, ar avea temeiuri suficiente de legalizare a acesteia. La drept vorbind însă, nu există rațiuni fiziologice, biologice sau clinice pentru accelerarea sau procurarea morții cuiva. Există doar rațiuni antropologice, etice, culturale sau religioase<sup>33</sup>.

Unele boli sunt considerate stigmatizante, iar în contextul comunitar persoanele purtătoare de o astfel de boală devin un caz social și sunt expuși riscului de a fi repudiați de societate. În situațiile când se ivește această problemă, de fapt stigmatizații nu ar trebui să fie cei bolnavi, cei suferinzi, ci acele persoane care uită faptul că fiecare persoană umană este dotată cu un suflet spiritual și nemuritor. Astfel, supus suferințelor fizice, bolilor și

---

<sup>31</sup> Editor Adrian Miroiu, *Etica aplicată*, Editura Alternative, 1995, pp.105-106.

<sup>32</sup> Andrei-Claudiu Hrișman, *op. cit.*, p. 49.

<sup>33</sup> Adriano Pesina, *Eutanasia. Despre moarte și despre alte lucruri. Eutanasia liberală*, în *Studia Universitatis Babeș-Bolyai. Bioethica*, Editor Ioan Chirilă, Anul 55, 2010, nr. 1, p. 101.



greutăților, omul poate pierde multe în viață, de la statutul social, la familie și prieteni, dar un sigur lucru îi va rămâne mereu alături. Demnitatea. Ea este singura alinare a sufletului uman<sup>34</sup>. Din păcate în astfel de cazuri nu rare sunt cazurile când oamenii văd ca o ultimă scăpare eutanasia, cea involuntară. Cazurile de eutanasiie involuntară sunt primele, sau mai bine zis singurele, care sunt într-o anumită măsură condamnate de către societate.

Referitor la sancționarea vieții în raport cu suprimarea acesteia când nu mai este considerată ca fiind în acord cu demnitatea umană, societatea a formulat trei puncte de vedere. Primul este vitalismul și potrivit acestuia viața biologică trebuie menținută cu orice preț, indiferent de mijloace. Însă, acest curent este o formă de idolatrie biologică care plasează valoarea abstractă a existenței fizice mai presus de nevoile personale și de destinul final al pacientului. Necrezând în nemurirea sufletului, în dănuirea persoanei și dincolo de structurile biologice ale existenței, vitaliștii se „agață”, pur și simplu, de alcătuirea temporară trupească a omului, căutând să o înveșnicească așa cum este ea în condițiile istorice date.

Potrivit celui de-al doilea punct de vedere pacienții aflați în agonie trebuie lăsați să-și aleagă singuri timpul și modul în care vor să își sfârșească zilele. Însă, ideea de a muri cu demnitate, poate la fel de bine să sugereze și un act suicidal. Alegerea și ideea de a muri cu demnitate nu trebuie să ducă cu gândul înspre timpul, modalitatea sau instrumentul prin care cineva poate fi ucis sau se poate sinucide. Aceasta ar trebui să ne îndrume înspre ideea acelui sfârșit „fără durere, neînfruntat și în pace”. Pentru realizarea acestuia nu este nevoie ca pacientului să-i fie sugerată sinuciderea, terminarea greului, ci este nevoie de sprijinul acestuia, un sprijin sufletesc și moral. Pacientului trebuie să i se garanteze libertatea de a decide cu privire la tratamentul bolii în stadiul terminal și să i se arate solidaritate și compasiune din partea celor din jur, să i se administreze medicația adecvată pentru ușurarea suferințelor fizice și psihice, care prezintă pericolul de a deveni insuportabile sau chiar dezumanizante, pentru ca pacientul să moară cu maximum de conștiință și minimum de durere. Al treilea punct de vedere susține faptul că într-un anumit moment din procesul morții, oprirea tratamentului, fapt ce poate însemna retragerea sau întreruperea sistemelor de susținere a vieții, poate fi acceptată din punct de vedere moral, oferindu-i astfel pacientului o moarte naturală. Cu alte cuvinte, acest punct de vedere susține practica eutanasiei pasive.

Sociologii și juriștii, în marea lor parte, sunt de părere că legalizarea eutanasiei poate deveni o armă periculoasă în mâinile criminalilor, ridicând

---

<sup>34</sup> *Catehismul Bisericii Catolice*, Editura Presa Bună, 2005, p. 113.

astfel procentul criminalității, deoarece va fi folosit de mulți inconștienți, în interesul și câștigul lor. Principalul lucru contestat, în cazul unei posibile legiferări, pe lângă inducerea morții unei persoane nevinovate, ar fi ideea că o autoritate publică, condusă sau reprezentată de un om, are dreptul de a hotărâ momentul morții unui om, iar societatea nu ar avea nimic de contestat în această situație<sup>35</sup>. Omorurile justificate sunt o cale deschisă înspre omorurile nejustificate, dovadă fiind societățile precum Olanda, în care totul a început cu un demers care privea legalizarea eutanasiei active voluntare. Având astfel susținerea legală, este doar o chestiune de timp până în momentul în care unii medici, lipsiți de moralitate, vor decide singuri care vieți nu merită a fi trăite, ghidându-se după prejudecii rasiste sau de superioritate a clasei<sup>36</sup>. În acest caz apare riscul eutanasiei sociale sau eugenice. Acceptarea eutanasiei este susceptibilă să marcheze interesul unor diferite persoane, din familie sau din colectivul medical, de a grăbi trecerea bolnavului în neființă. Prin această noțiune se face cunoscut, mai ales vigurozității societății, în general, scutirea acesteia de cei caracterizați drept povară a societății, reduși mintal, invalizi și neputincioși, incapabili totalmente de muncă<sup>37</sup>. Progresul social a fost un argument des invocat în favoarea eutanasiei. Societatea dorește să-și aloce dreptul de a elimina din cadrul ei pe cei care nu-i fac față din punct de vedere fizic și mental. Aceasta teorie eugenică a fost folosită pentru a argumenta eutanasia copiilor sever handicapați și a adulților cu demență severă sau în stare vegetativă persistentă.

Concepțiile despre eutanasiie și sinucidere, au fost inevitabil influențate și strâns legate de factorii culturali, spiritali și psihologici, în tot decursul istoriei. Încă din Antichitate și până în prezent, în unele civilizații, sacrificarea vieților acelor persoane care sunt o povară pentru restul comunității, a fost un act bineprimit. Indiferent de epocă însă, un singur lucru a rămas neschimbat: sanctitatea vieții umane, dovadă fiind jurământul depus de toți medicii de-a lungul istoriei. Cu toate că acesta era o expresie a culturii timpurilor sale, deseori era văzut ca situându-se deasupra legii. Întotdeauna el începea cu o invocare a divinității, iar finalul era alcătuit din sancțiunii cerute Ei în cazul nerespectării angajamentului<sup>38</sup>. Astfel chiar și în cazul unei științe atât de imprevizibile și de progresiste, cum este medicina, caracterul sacru al vieții nu este ignorat ci primează în toate măsurile și

---

<sup>35</sup> Mario Germinario, *op. cit.*, p. 65.

<sup>36</sup> Editor Adrian Miroiu, *op. cit.*, pp.112-114.

<sup>37</sup> Redactor Vladimir Beliș, *Tratat de Medicină Legală*, Vol. I, Editura Medicală, București, 1995, p. 69.

<sup>38</sup> Redactor Mugurel Ștefan Ghelase, *op. cit.*, p. 12.

acțiunile desfășurate.

H.J. McCloskey și-a propus să combată ideea conform căreia toate ființele umane posedă dreptul la viață într-un sens absolut, inviolabil, inalienabil. El a mers pe ideea că dreptul nu este o putere, o revendicare, o aspirație sau libertate, ci o îndreptățire de a face, a avea, a beneficia sau a-ți fi făcut. Conform ideilor lui dreptul la viață nu este neapărat un drept de sine stătător, ci mai degrabă este o consecință a altor drepturi, precum libertatea, autodezvoltarea sau autoperfecționarea. Dreptul la viață de fapt depășește bariera impusă de clișeu: omul-ființă creată de Dumnezeu, acesta putând fi fundamentat și pe alte fapte și considerații. Folosește ca bază a argumentației sale, scrierile și ideile a doi mari filosofi, John Locke și Sfântul Toma d'Aquino. Cel dintâi afirma faptul că noi suntem proprietatea lui Dumnezeu și nu avem dreptul de a lua viața cuiva, nici măcar a noastră, în timp ce cel din urmă susținea faptul că există un drept și o datorie de a lua viața nevinovată a cuiva atunci când Dumnezeu poruncește astfel. Conform lui Toma d'Aquino, în opinia lui McCloskey, a lua viața cuiva la porunca lui Dumnezeu înseamnă doar a-i da lui Dumnezeu o mână de ajutor în administrarea și conducerea proprietăților sale<sup>39</sup>. Este interesant de urmărit cum fiecare teoretician, își adaptează gândirea la cerințele societății timpurilor sale. Astfel, dacă într-o anumită perioadă se înregistrează o mare apreciere a vieții, a calității sale ca și componentă a societății, inevitabil, marii teoreticieni vor formula ideea sau vor prelua teoriile celor mai înaintați lor, care să susțină și să amplifice procesul de valorificare al existenței omului. Dacă dimpotrivă, trec printr-o perioadă de dezapreciere a ei, este ușor de remarcat un comportament contrar.

Istoricii occidentali, majoritatea considerau că viața umană a fost considerată sfântă doar datorită ascensiunii creștinismului și doar din această cauză, ea nu a mai putut fi luată în mod deliberat. Până în Epoca Modernă, pedeapsa cu moartea era des întâlnită la numeroase popoare. În acele vremuri însă, sub influența lui Beccaria care anticipa cuceririle dreptului penal modern, societatea și prin extensie și legislatura, a început a aplica ideea rațională, umanitară, prin care se cerea abolirea pedepsei cu moartea și un respect mai mare pentru dreptul la viață. Încă din secolul al XVIII-lea se observă astfel, o umanizare a dreptului penal<sup>40</sup>. Viața este bunul cel mai de preț al omului, este însuși omul. Când oamenii au realizat că existența lor individuală se condiționează reciproc, viața umană a devenit

---

<sup>39</sup> Editor Adrian Miroiu, *op. cit.*, p. 68-71.

<sup>40</sup> Iulian Poenaru, *Pedeapsa cu moartea „pro” sau „contra”?*, Editura Lumina-Lex, București, 1994, p. 46.

o valoare socială și s-a impus astfel ocrotirea ei ca atare. Moartea este un fenomen natural, biologic și mai ales ireversibil, astfel că trebuie să survină ca atare. Pentru a oferi publicului o explicație mai pe înțelesul său, Beccaria, desparte caracteristicile juridice ale inducerii morții unei persoane, de cele teologice. Astfel, ca un rezumat al celor două grupări, se formulează următoarele premise: Dumnezeu creator este unicul proprietar al vieții creaturilor sale, iar natura a înzestrat toate ființele omenești cu dragoste pentru viață<sup>41</sup>. Omenii cu Dumnezeu în suflet iubesc imens viața și, tot ce îi înconjoară întărește această dragoste a lor. Astfel, cine nu iubește viața, nu face altceva decât să se lepede de Dumnezeu. Însă, legile oamenilor nu coincid nici cu poruncile lui Dumnezeu și nici cu normele naturii. Există chiar medici, care teoretic, fără a lua în considerare legile ci doar jurământul depus, au obligația de a face tot posibilul pentru salvarea vieții pacienților săi. Aceștia în schimb, nu se sfiesc să se declare în favoarea eutanasierii unui nou născut cu malformații, de exemplu, susținând cu mare ipocrizie, că nu fac altceva decât să-i grăbească drumul spre Rai. Astfel de oameni, iau în derâdere atât legile și învățăturile sacre, cât și respectul cerut de societate pentru dreptul la viață al fiecărui om, indiferent de starea sa<sup>42</sup>. Mulți au susținut faptul că facilitarea morții unui individ, care după părerea medicilor este condamnat să moară, reprezintă o eliberare atât pentru cel bolnav, cât și pentru cei ai săi. În astfel de situații este neglijat progresul rapid al științei și mai ales al medicinei, care a reușit să diminueze în totalitate, sau parțial bolile nevindecabile sau mortale, care în timpurile trecute erau periculoase pentru omenire. Nu rare sunt cazurile de însănătoșire a bolnavilor nevindecabili pe care știința nu le poate explica în mod logic.

Cel mai obișnuit și mai întemeiat argument împotriva eutanasiei voluntare aduce în prim plan consecințele sociale. Actul în sine are consecințe dezonorabile pentru pacient iar ceilalți din jur ar putea avea scopul sau dorința de a le grăbi apariția prin utilizarea diferitelor mijloace directe. Acțiunea unei ființe omenești de a pune capăt în mod intenționat vieții alteia, chiar dacă se reclamă ca fiind omor din compasiune, este contrară menirii profesiei medicale. În medicină a lăsa să moară din compasiune nu este un act care să aibă justificare, așa cum nici ideea de a lăsa să moară, din varii motive, nu-și are un fundament legal sau moral. La originea eticii medicale întotdeauna se găsesc trei elemente și anume, exigențele cu caracter etic pe care medicul trebuie să le respecte, semnificațiile morale ale asistenței acordate bolnavului și hotărârile luate de

---

<sup>41</sup> Cesare Beccaria, *op. cit.*, p. 5.

<sup>42</sup> Editor Adrian Miroiu, *op. cit.*, p. 72.

stat în privința cetățenilor și a sănătății publice. Acceptarea unor altor fundamente este lăsarea unei porțițe de scăpare pe cei care săvârșesc un omor din neglijență sau indiferență.

Codul Deontologic aprobat de Colegiul Medicilor, potrivit Articolului 27 interzice în mod explicit eutanasia. Pe lângă acesta, Articolul 23 stipulează faptul că medicul trebuie să reducă suferința bolnavului nevindecabil, asigurându-i demnitatea muribundului, dar nu are dreptul de a-i provoca moartea în mod deliberat. Bolnavul este singurul care decide asupra măsurilor care urmează a-i fi luate<sup>43</sup>.

Rolul esențial al medicului este acela de a lupta împotriva morții, de a proteja viața și de a lupta pentru motivarea ei. Eutanasia, privită chiar și ca un gest de solitudine față de un pacient aflat în fază terminală de boală, sau crunte suferințe, ridică probleme de conștiință și de morală, care în timp ar putea declanșa dispute între medic, psiholog și jurist<sup>44</sup>. Iată că astfel, din nou se aduce în discuție legătura de interdependență între om și societate, între viață și urmările întreruperii acesteia. Moartea nu aduce după sine doar suferința celor din jur, ci declanșează un întreg proces de analize, dezbateri, poate chiar dispute și trebuie să recunoaștem faptul că doar ceva cu adevărat valoros poate isca o așa reacție.

Ca o încheiere simt nevoia de a pune următoarea întrebare: Ce este cu adevărat valoros entru om? Răspunsul este simplu. Este chiar viața sa.

---

<sup>43</sup> Redactor Mugurel Ștefan Ghelase, *op. cit.*, p. 59.

<sup>44</sup> *Ibidem*, p. 55.

## Conviețuire socială, culturală, într-un spațiu delimitat

*Dragoș Aurel,  
Bârsa-Ineu*

Periegeza mea pe o temă atât de vastă, dar mai ales greu de descifrat, de a face partizanat, într-o lume bântuită de interese, prejudecăți, unde politicul face parti-priuri conjuncturale, îmi este imposibil de a da soluții sau a face predicții.

Mă voi rezuma în a consemna trăirile și relațiile personale avute și pe care le am în comunitățile în care am activat.

Am întâlnit în arealul Ineu-Sebiș persoane cu care am colaborat, conlucrat, am devenit prieteni, atât din etnia maghiară cât și din etnia țiganilor, la toate nivelele situații lor pe scara socială.

*Încerc să punctez modalitățile de percepție la nivel micro, adică al localităților și locuitorilor, al cetățeanului de rând, pentru a putea înțelege ce se întâmplă la nivel macro, adică acolo sus, din punct de vedere social și politic.*

În copilărie am făcut cunoștință cu etnia țiganilor. La acea vreme nu locuia nici o familie de țigani în satul Clit. I-am cunoscut întâi de toate în casa natală unde țigăncile veneau să valorifice produsele manufacturate de bărbații lor de acasă, precum: linguri, blide(farfurii), troace, suporturi pentru tacâmuri, etc, toate din lemn.

Pentru făurirea albiilor în care se frământa pita(pâinea), dar mai mult mălaiul (pe acea vreme), meșterii țigani se deplasau la casele celor ce le comandau, în cazurile în care proprietarul îi pune la dispoziție materialul lemnos cerut. Se foloseau în special tulpinile de plop și cele de salcie.

Interesant este că aceeași oameni care erau artizanii unui meșteșug pretențios, i-am întâlnit mai apoi ca instrumentiști (highighiși) la horele aproape duminicale – mai puțin perioada posturilor religioase din an- organizate de unul sau doi feciori ai satului. Erau foarte buni rapsozi populari, după terminologia de astăzi, cu un repertoriu bogat. Păcat că la acea vreme nimeni nu i-a înregistrat.

Din ce-am văzut, trăit și simțit la acea vârstă a copilăriei, totul mi s-a părut firesc, comportamentul lor și a familiei mele cu ei, era unul normal, de respect, ascultare și înțelegere. Revăd imagini pe memoria retinei cu mama și una dintre țigănci – nevasta primașului – când stăteau de vorbă, poate zeci de minute.

Erau câteva familii de țigani stabilite în satul Urviș, pete deal. Nu am auzit pe nimeni acuzându-i de hoție sau tâlhării. Aceste fapte reprobabile se întâlnesc în

comunitățile unde etnia țiganilor este – numericește - mare, și nu pot fi stăpânite de bulibașa lor și probabil de cei îndreptății să aplice legea sau legile statului și a bunei conviețuiri. Orice etnie, națiune, comunitate își are uscăturile ei.

Învățătorii care s-au perindat pe la catedrele școlilor primare din localități, au stat de vorbă an de an cu părinții odraslelor de țigani – și nu numai – pentru a-i lămuri să-și dea copiii la școală. Mulți au înțeles și nu au regretat.

Despre educația care se face astăzi în rândul etniei țigănești, s-ar putea scrie tratate, fără a epuiza problemele lor. Nu-mi permit decât o observație. Revoluția din 89 a fost momentul cel mai benefic pentru etnia țigănească, din toată existența lor –au putut umbla prin lume, au câștigat bani frumoși-, dar odată întorși acasă, în România, au uitat respectul pentru lege, cu concursul larg al ..., și pentru țara în care s-au născut și crescut. Educația se face cu ajutorul și în respectul legii, ca fiu și trăitor al unei comunități și al țării în care te-ai format.

Cred cu tărie că etnia țiganilor are multe de spus prin talentul lor muzical (nativ), prin meșteșugurile și meseriile tradiționale care se transmit din generație în generație, bogăția folclorului pe care au moștenit-o, calități care trebuiesc educate, cultivate, promovate și obligatoriu valorificate în interesul lor și al comunităților din care vin.

Cu cetățenii români de etnie maghiară, lucrurile (discuțiile) iau o turnură bizară –câteodată- când se discută despre politică. Problemele nu apar la nivelul cetățeanului de rând, unde problemele economice, sociale, de natură profesională, umană, sunt aceleași atât pentru maghiari cât și pentru majoritate. S-au întemeiat și se întemeiază căsnicii mixte, fără a fi dezaprobat de familii, rude, prieteni, cunoscuți. Mai mult, prin bună înțelegere se oficiază slujbe religioase de căsătorie la ambele biserici, ortodoxă-română și romano-catolică sau viceversa. În cele mai multe dintre cazuri unul dintre miri, renunță la religia lui în favoarea celuilalt. Nimeni nu i-a condamnat sau admonestat, alegerea fiind a lor, în spiritul iubirii, a credinței în Dumnezeu, a respectului față de ei înșiși și față de comunitatea în care trăiesc.

Cine aprinde focul care se credea a fi stins? Politica! Cum? Nu știu și nici nu vreau să pun și eu câteva surcele pe foc. Pot doar să relatez o întâmplare. Cu câteva legislaturi în urmă, unul din prietenii mei – am să-i spun Loți- este ales consilier orășenesc. Cinste lui! Chiar l-am felicitat la acea vreme, iar în discuțiile purtate la o cafea sau întâmplătoare, nu apăruseră semne de schimbare. După o perioadă, cca. 1 an-2 ani, orice dialog purtat cu el, era musai să aibă sâmbure politic. Aborda toate subiectele numai din punctul de vedere al UDMR-ului referitoare la drepturile și libertățile maghiarilor din Ardeal.

L-am întrebat și eu – dar o singură dată – cât timp ai lucrat ca meșteșugar (profesionist), de ce fel de drepturi ai fost privat? Nu suntem supărați dar nu mai discutăm chestiuni politice. Meseria lui avusese mare căutare până în 1990. Dintr-o dată s-a văzut privat de acele câștiguri frumoase. Este în firea omenească să dea tot timpul vina pe altcineva, persoane, comunitate, stat, etc.

Înțelepciunea populară a găsit pentru toate problemele vieții, a stărilor sufletești ale semenilor, acea expresie – uneori filosofică, ironică, sau la bucurie – care concentrează în ele chintesența vieții: „Cu o floare nu se face primăvară”, zice un proverb.

Marea majoritate a etnicilor maghiari, medici, profesori, ingineri și alți specialiști, sunt oameni care își onorează calitatea de om și de profesionist. Cu unul din acești oameni am purtat un dialog mai amplu în mai multe întâlniri. Iată un scurt rezumat al convorbirilor:

*„Familia - este știut- stă la baza societății. Căsătoriile mixte (între creștin ortodocși și romano-catolici) se fac din dragoste, înțelegere, respect și prețuire între tineri și familiile lor. Biserica romano-catolică și eu personal îi pregăteam pe tineri în vederea acestor căsătorii mixte. Prin căsătorie tinerii nu devin –ab inițio- de rit catolic sau ortodox. Religia nu este o cămașă. Ei trebuie să-și cunoască religia, s-o aprofundeze, s-o înțeleagă și în cunoștință de cauză vor alege să trăiască după preceptele religiei sale sau nu. Convingerea și simțămintele fiecăruia stau la baza alegerii apartenenței la o religie sau alta.*

*În comunitățile de la țară, indiferent de naționalități sau etnii, conviețuirea între oameni, pacea ancestrală și liniștea urbei a existat dintotdeauna, există și va exista. Pentru ca liniștea să nu devină monotună, se vor găsi tot timpul persoane „binevoitoare”, deștepte (ațățătoare), iniferent de naționalitate sau etnie, care vor aduce acuzații pentru ceea ce s-a întâmplat atunci – demult. Tu, cel care acuzi, ai trăit în acele vremuri? Pentru ce partenerul tău de dialog este vinovat pentru acele fapte? Oare cu ce suntem mai buni noi, cei de azi, ca cei de ieri?*

*La Ineu funcționează o școală primară în limba maghiară, viața culturală a existat și înainte și după 90', nefiind îngrădită, dar mult mai bogată față de ceea ce se întâmplă astăzi.”*

Cultura cere sacrificii și cheltuială, iar noi nu avem timpul și nu găsim premisele pentru propria noastră educație.

Demersul meu nu s-a vrut unul de tipul sondajelor de opinie. Am dorit și chiar am insistat, să pot afla și opinia unei exponente a generației care în anul de grație 2013, a susținut examenul de bacalaureat. Ea se numește Alexandra (Sanda)



Pelea, absolventă a Liceului Teoretic Mihai Viteazul Ineu, obținând calificativul PRECLAR la examenul de Bacalaureat.

Întâi de toate , mi-a spus că a avut colegii de an și de clasă atât de naționalitate maghiară cât și de etnie țigănească. A susținut că nici la nivel de mentalitate n-au fost discriminări între minoritari și ceilalți. Raporturile personale între colegi de an- și nu numai- au fost de prietenie și colegialitate.

Sanda a avut în clasă o colegă de naționalitate maghiară cu numele de M și un coleg de etnie țigănească cu numele de N. Cei doi au fost perfect integrați în structura clasei lor, raporturile cu colegii au fost de înaltă ținută etică. Au participat efectiv la toate acțiunile clasei, iar la cele culturale au fost vioara întâi. Ceea ce a surprins , într-un mod pozitiv și îmbucurător, s-a întâmplat la spectacolul susținut de 1 dec 2012, când domnișoara M. a recitat poezia: „Ce-ți doresc eu ție, dulce Românie”. Nu faptul în sine ci măestria cu care au fost rostite versurile.

Am mai întrebat-o pe Sanda, dacă în raporturile profesor-elev, s-a făcut vre-o diferențiere față de cei doi. Mi-a răspuns răs-picat și foarte clar că NU.

Insistența mea s-a focalizat pe colegul N. și familia lui. Provine dintr-o familie modestă, care l-a educat în spiritul bunului simț și al respectului față de cei din jurul lui. I-a plăcut să învețe, iar părinții au făcut efortul de a-l susține să-și îplinească visul.

Ce are de făcut societatea în întregul ei, pentru ca lucrurile să fie cât mai aproape de normalitate? –Trebuie să existe mai multă comunicare, cu toții să fim receptivi, toleranți, adică să fim îngăduitori, iar etniile să-și păstreze cultura.

Nu pot încheia intruziunea mea în dialogul purtat cu d-ra Sanda, fără a relata impresiile colegei M., în urma prezenței sale într-o tabără din Ungaria. I-a mărturisit Sandei că totul a fost O.K., mai puțin suspiciunea cu care am fost tratați ca vinituri sau oaspeți neagrați.

Acest comportament nu este singular, îl găsim la toate neamurile și națiunile. El ține de mulți factori. În primul rând educația primită acasă, apoi cea școlară, de respectul cu care este prezentată istoria unei națiuni sau alteia.

O foarte mare responsabilitate o au politicienii și chiar analiștii politici de felul cum prezintă și respectul cu care abordează și tratează problemele etniilor. Modul de rezolvare și insistența cu care mass-media șarjează numai pe anumite teme politice, evidențiind numai părțile negative, este o altă tară a societății românești.

Încăpățânarea mea, în a găsi un mod de rezolvare a etniei țiganilor, cu portici-para lor nemijlocită, imediată și totală, am primit răspunsul tot de la o

familie de țigani din Bârsa. Cu ceva ani în urmă au plecat în Franța, dar pe rând: tatăl, soția și apoi cei doi copii (o fată și un băiat).

Cu răbdare și prin muncă au reușit să-și găsească un rost, adică fiecare și-a găsit un loc de muncă. Au întâmpinat și obstacole, dar asta nu i-a demoralizat.

Fata (Sorina pe numele ei), cu studii medii absolvite înainte de plecarea în Franța, face asistență socială. Familia s-a stabilit într-un orașel din sud-vestul Franței. Sorina mi-a relatat cum au ajuns să apeleze la primar – care este o doamnă – pentru a li se oferi locuri de muncă.

Întâi de toate a trebuit lămurită problema apartenenței de etnie și naționalitate. La întrebarea autorităților: Voi sunteți români? Adică rromi?, de ce ati venit aici? Sorina și familia ei au avut demnitatea de a explica sensul cuvântului rromi, răspunzând tranșant: noi suntem țigani, născuți, crescuți, în România, iar această siglă pusă pe fruntea noastră ca am fi rromi nu ne aparține.

Din acel moment continuă Sorina, autoritățile locale franceze s-au dezmeticit din confuzia făcută între cele două națiuni români și rromi. Doamna primar- personal- s-a preocupat ca familiile de țigani ajunse în acel orașel să-și găsească de lucru.

Întrebările au fost simple – dar foarte grele- ce pot face autoritățile pentru țigani, iar etnia cum poate ajuta comunitatea, pentru a nu fi o povară fiscală? Dialogurile nu au rămas fără răspunsuri. Iată soluțiile găsite în rezolvarea găsirii locurilor de muncă, integrarea țiganilor în societate și accesul la educație.

Fiecare membru al etniei țigănești să aibă în tolba sa, argumentul material sau artistic, prin care să demonstreze că este util societății, acolo unde dorește să se stabilească, vremelnic sau definitiv.

În acest sens autoritățile locale vor face tot posibilul pentru a-i încadra în comunitate asigurându-le locuri de muncă și desfacerea produselor, fie că se numesc artizanale, meșteșugărești sau de serie.

Sorina mi-a oferit o surpriză care m-a încântat de-a dreptul. În luna octombrie a.c (între 10-13 ale lunii), este nevoită să participe la lucrările Consiliului European, care vor dezbate problemele de integrare ale etniei țiganilor. Mai mult v-a trebui să țină un discurs, în care să prezinte doleanțele etniei și modul de rezolvare. Sorina a fost coaoptată în această delegație de doamna primar a orașului unde familia ei s-a stabilit și unde ea personal a făcut o impresie deosebită, mai estompând astfel, din proasta imagine a „rromilor”.

Personal, aștept cu nerăbdare să văd care vor fi concluziile și hotărârile Consiliului European. Intențiile sper să devină realitate, iar etnia țigănească să fie

conștientizată de faptul că societatea oricare ar fi ea, nu le vrea răul, ci numai apucăturile, poate, ale unor semeni de-ai lor, provoacă această ruptură.

Dacă ei vor dori și societatea le va oferi, disensiunile se vor estompa, iar viața lor va lua un alt curs.

Dacă Dumnezeu și soarta (poate!), ne-a lăsat de atâtea veacuri să conviețuim împreună de ce trebuie să ne amărâm unii pe alții, de ce să ne învinuim? Primește cineva la naștere drepturi mai mari decât celălalt?

Viața merge înainte, iar viitorul ar fi uman și benefic să-l construim împreună.

## **Emanciparea femeii înainte și în timpul regimului comunist în România**

*Dana-Emilia Burian,  
Universitatea „Babeș-Bolyai”, Cluj-Napoca*

Femeia și bărbatul, cele două entități care alcătuiesc familia, au trecut în timpul regimului comunist printr-o serie de transformări care le-a modificat rolurile în familie și în societate, atât la nivel simbolic, cât și la nivelul practic, al vieții de zi cu zi. Dacă înainte de acest proces, fiecare avea un loc bine stabilit în familie și implicit în societate, lucrurile vor lua o nouă turnură după instaurarea comunismului. Motivele vor fi multiple, iar familia, „celula de bază a societății”, dar și societatea în sine vor avea de suferit de pe urma acestor transformări.

În ordine cronologică, trebuie să spunem că, în dinamica rolurilor de gen, emanciparea femeii a avut un rol crucial. Fenomenul emancipării femeii a apărut în România înainte de instaurarea regimului comunist, însă a avut o amploare mai mică decât în restul țărilor Europei, și al lumii în general, iar în timpul comunismului a avut o cu totul altă semnificație.

### **Emanciparea femeii până la instaurarea comunismului în România**

La fel cum familia s-a modernizat, și femeile au început să iasă din anonimat încă din secolul XIX. În întreaga Europă, mișcarea feministă clasică a început în secolul al XIX-lea și a continuat în secolul XX ca o mișcare a femeilor ce urmărea îmbunătățirea situației lor pe plan economic, social, politic și cultural. Principalul scop al mișcării a fost acela de eliberare de subordonarea provocată de deosibirile dintre sexe<sup>1</sup>. Emanciparea femeilor din secolul XIX a reprezentat ieșirea din anonimatul sferei private și intrarea în sfera publică. Popoarele de pe întregul continent au cunoscut mișcări feministe: cel francez, englez, spaniol, german, dar și cele din Estul continentului.

Trebuie menționat că tonul acestei mișcări a fost dat de către femeile din înalta societate, la mijlocul de secol al XIX-lea, în ceea ce privește emanciparea în spațiul românesc, indiferent dacă ne referim la Principate sau la Transilvania. Acestea, sub impulsul dat de vizitele făcute în Occident

---

<sup>1</sup> Laura Grigoriță-Mitrache, *Potretul femeii moderne în România. Femeia și bărbatul sunt ca apa și focul sau ca apa și pământul?*, Ed. Printexpert, Craiova, 2007, p. 8.

pentru a se educa, dar și pentru nenumăratele vizite în scop cultural, filantropic, economic, au conștientizat diferența dintre femeile din Europa Centrală și de Est și cele din Occident. Modelele preluate din Franța, Germania, au fost aduse de tinerele fete plecate la școli și care, bineînțeles își permiteau luxul de a pleca în străinătate și de a învăța la o instituție de prestigiu. Acestea au preluat și implementat modelele atent observate, în materie de educație, spirit de conduită, comportament în societate, etc.

Putem spune că mișcarea feministă de la mijlocul secolului XIX a fost una clasică, ce urmărea îmbunătățirea situației femeii în general, indiferent de statutul social. La inițiativa acesteia, au fost înființate școli, grădinițe, internate, unde tinerele fete învățau, pentru a deveni mai apoi învățătoare sau îngrijitoare. În 1866 a luat ființă o „Reuniune a femeilor române”, care va deschide prima școală profesională de fete din Moldova<sup>2</sup>. Per ansamblu, scopul a fost acela de a îmbunătăți situația materială, socială, economică, educațională, politică a femeilor. Scopul tuturor reuniunilor și atelierelor de pe lângă ele a fost acela de a plasa tinerele fete pe piața forței de muncă, atât în mediul rural cât și în cel urban.

De asemenea în mediul rural femeile erau învățate noțiuni elementare de igienă, de puericultură, de conducere a unei gospodării<sup>3</sup> (aceasta era o problemă frecventă care provoca boli digestive copiilor). Presa a avut și ea un rol crucial în ajutorarea feministelor, prin diferite broșuri și reclame, articole referitoare la modul în care femeia trebuia să aibă grijă de ea și de copii. Ca exemplu prezentăm „Cartea Moașelor. Fiecare femeie trebuie să-l consulte zilnic, căci cuprinde sfaturi pentru îngrijirea femeii și copilului înainte și după naștere, noțiuni generale asupra sănătății familiei, îngrijirea tuturor boalelor femești cu 130 de fotografii femești explicative”. Îndrumarul descris mai sus aparținea unui medic ginecolog, iar la cumpărarea lui, o parte din sumă era donată pentru întreținerea bisericilor române unite din Cluj<sup>4</sup>.

Pe lângă sfaturile de ordin gospodăresc, femeile de la țară erau învățate scrisul și cititul. Dacă reușeau să meargă la școală, fetele învățau 3-4 clase primare, după care erau retrase pentru a-și ajuta mamele la treburile gospodărești. Întrunirile cu fetele au avut rezultatele scontate, ele reușind să aprofundeze noțiunile de bază necesare unei vieți obișnuite. Aceleași inițiative au fost reluate câteva decenii mai târziu de către comuniști și

---

<sup>2</sup> Cătălin Turliuc, „Statutul juridic al femeii în dezbaterile constituționale de la 1866 și 1923”, în Cătălin Turliuc, Maria Nicoleta Turliuc, *Condiția femeii în societatea românească*, Fundația Academică „A.D. Xenopol”, Iași, 2004, p. 68.

<sup>3</sup> Vezi în Gilles Lipovetsky, *A treia femeie*, Ed. Univers, București, 2000, p. 166.

<sup>4</sup> „Publicitate: În atenția femeilor!”, în *Clujul Românesc*, an I, nr. 10, 10 iunie 1923, p. 3.

aplicate femeilor care au avut nevoie de un nou imbold educațional, atât la nivel științific, dar și politic, pentru a putea fi antrenate pe piața muncii socialiste.

Pe fondul mișcării de emancipare de pe întreg continentul<sup>5</sup> și la noi s-au accentuat activitățile de promovare a intereselor femeii. Emanciparea civilă și dreptul la vot nu mai erau privite ca simple „glume intelectuale”<sup>6</sup>. O militantă de la începutul secolului XX, într-o lucrare bine argumentată, rezuma situația femeilor din România: „Noi, româncele, prin Codul Napoleon, care ne cârmuiește, suntem clasate... între copii minori, nebuni și idioți. Nu ne putem administra bunurile, nu putem face nici un act fără autorizația bărbatului, nu ne putem crește copiii cum vrem, nu putem dispune de nici un lucru din casa noastră fără voie, căci legea presupune că în casa în care este un bărbat, totul este al lui. Într-un cuvânt, femeia se mișcă numai după bagheta magică a autorității maritale”<sup>7</sup>. Într-un cuvânt, femeile nu aveau vreun drept legal asupra posesiunilor, nu-și puteau administra averile fără îndrumarea soților, ele fiind considerate incapabile de asemenea acțiuni.

În secolul XX, un impuls dat mișcării pentru drepturile femeilor prin reglementările legislative<sup>8</sup> este completat și de cel al emancipării lor. Lupta pentru emancipare de la începutul secolului XX o continuă pe cea de la sfârșitul secolului XIX, când femeile din înalta societate și-au avut debutul în acest proces lung, dar necesar. Secolul XX a însemnat însă emanciparea femeilor din toate categoriile sociale, prin prelegeri, seminarii, asociații și ziare înființate la întoarcerea din țările occidentale unde au fost la studiu „În perioada dinainte de Primul Război Mondial, feministe școlite în Franța, Germania, etc. au avut un cuvânt important de spus în problema emancipării femeii din România. Observând modul în care fenomenul feminismului ia amploare în Occident, au preluat idei și le-au pus în practică atunci când au revenit pe plaiurile mioritice. Au înființat Asociații în diferite orașe, ziare

---

<sup>5</sup> R. Emerson Dobash, Russell P. Dobash, *Women, Violence and Social Change*, Routledge, London, 1992, p. 17.

<sup>6</sup> Cătălin Turliuc, *op.cit.*, p. 69.

<sup>7</sup> Calypso Botez, „Drepturile..”, pag. 140, în Cătălin Turliuc, *op.cit.*, pag. 69. Aceeași idee o regăsim și la Ana Rădulescu, în *Violența asupra femeii*, p. 13.

<sup>8</sup> Despre reglementările legislative referitoare la drepturile femeilor, vezi Ghizela Cosma, „Aspecte privind mișcarea feministă din România în perioada interbelică, anii '30”, în Virgiliu Țărău, Ghizela Cosma, *Condiția femeii în România în secolul XIX. Studii de caz*, vol. I, Presa Universitară Clujeană, Cluj-Napoca, 2002.

aferente și au ținut prelegeri în care susțineau problema emancipării femeii”<sup>9</sup>.

În societatea românească, de tip patriarhal, bărbații aveau mai multă putere decât femeile și o foloseau pentru a-și crea privilegiile în raport cu acestea. Istoria relațiilor dintre genuri era istoria schimbării unei forme de dominație a bărbaților cu alta<sup>10</sup>. Supunerea și obediența au caracterizat acest tip de societate, iar femeia a fost considerată de unii bărbați ai vremii „dată omului pentru ca să facă copii; femeia este proprietatea noastră, noi nu suntem a sa. Ea ne dă copii, noi nu-i dăm nimic. Ea este proprietatea noastră după cum arborul care ne dă fructe este al grădinarului”<sup>11</sup>. Citatul aparține lui Napoleon Bonaparte, dar mulți bărbați îl aprobau și considerau că femeia le este proprietate, nu jumătatea alături de care și-au întemeiat o familie. Ca o comparație, patriarhatul comunist a însemnat o insignifiantă dependență economică a femeilor față de bărbați, datorită industrializării și a intrării lor pe piața muncii. Astfel, femeile nu mai depindeau din punct de vedere economic de bărbați, ci doar ca statut, deoarece ei erau considerați în continuare capi ai familiei, cu toate că gospodăria și educația copiilor erau lăsate în grija femeilor<sup>12</sup>.

Secolul XX aduce cu sine înființarea pe teritoriul românesc de noi asociațiuni care aveau drept scop emanciparea femeilor și obținerea dreptului de vot. În primul deceniu ia ființă „Asociația internațională a femeilor pentru dreptul la vot”. Pe plan internațional va lua naștere Consiliul internațional al femeilor, în 1908 în SUA, la care va adera în 1921 și Consiliul național al femeilor din România, iar la Iași va lua ființă „Asociația pentru emanciparea civilă și politică a femeilor române”, cu sucursale în mai multe orașe din România, sprijinită, de asemenea, de Regina Maria<sup>13</sup>. Asociațiile feministe din România au observat că, la fel ca în secolul XIX, femeile se confruntau cu aceleași piedici, de aceea au găsit drept domenii de implicare: problemele femeilor și copiilor din mediul rural și urban, obținerea dreptului de vot pentru femei, introducerea educației în

---

<sup>9</sup> Aurora Liiceanu, “Rivalitate și solidaritate: începuturile feminismului în România”, în Mădălina Nicolaescu (coord.), *Cine suntem noi? Despre identitatea femeilor din România modernă*, Ed. Anima, București, 1996, p. 30.

<sup>10</sup> Vladimir Pastî, „Societatea românească”, în Laura Grigoriță-Mitrache, *Portretul femeii moderne în România*, p. 11.

<sup>11</sup> Liliana Popescu, “Condiția femeii în secolul XIX și începutul secolului XX”, în Alin Ciupală, *Despre femei și istoria lor în România*, <http://ebooks.unibuc.ro/istorie/ciupala/conditiafemeii.htm>, accesat la data de 01.05. 2012, orele 13:13.

<sup>12</sup> Laura Grigoriță-Mitrache, *op.cit.*, p. 12.

<sup>13</sup> Cătălin Turliuc, *op.cit.*, p. 70.

mediul rural, dar și promovarea învățământului pentru fete în toate mediile și clasele sociale, acestea pe plan intern; pe plan extern, s-au implicat în participarea la conferințe ale diferitelor organizații feministe din Europa, unde au reușit să susțină conferințe pe teme de ordin politic, social, moral, cu care se confruntau țările la momentul respectiv.

Obținerea dreptului de vot, la începutul secolului XX, pentru femei era un subiect pe agenda tuturor asociațiilor feministe din Europa și nu numai. Anglia a fost deschizătoare de drumuri în această luptă. Începând cu 1869 englezoaicele au primit drept de vot comunal și regional<sup>14</sup>, însă dreptul de vot deplin a venit de abia în 1918, pentru femeile de peste 30 de ani, iar în 1929, orice femeie de 21 de ani dispunea de acest drept. De asemenea, în Germania (1918)<sup>15</sup>, Țările Nordice, Noua Zeelandă, dreptul de vot a fost acordat înainte de Primul Război Mondial.

În timpul Primului Război Mondial, feministele adresează Parlamentului și Guvernului un memoriu, prin care sunt solicitate drepturi civile egale între sexe. Încep argumentația cu rolul important pe care îl aveau în perioada traversată, cea de război. În această situație dificilă, ele au preluat conducerea afacerilor familiei, a familiei în întregime, înlocuind cu pricepere bărbații atât în spațiul privat, cât și în cel public, angajându-se în fabrici și uzine, pentru venitul necesar familiei rămase acasă. Indiferent de munca depusă, „de asistentă socială, surori medicale, de ajutorare și îngrijire a orfanilor, săracilor, refugiaților, ele se descurcă foarte bine”. Tocmai de aceea „de la femeile profesoare la Universitate, doctore, profesoare secundare, institutoare, funcționare ale Senatului, funcționare comerciale și până la cele mai modeste femei de la țară, s-a putut constata devotamentul și priceperea cu care s-a manifestat...participarea femeii la viața comunală o considerăm o necesitate de ordin social, cu atât mai mult cu cât, după război, pe seama comunei va cădea rezolvarea multor probleme de ordin igienic, de asistență, de alimentație, de educație. În toate aceste direcții activitatea femeii a fost apreciată și considerată chiar necesară”<sup>16</sup>.

Proiectul nu a rămas fără ecou, însă din cauza contextului politic, nu a ajuns să fie dezbătut. Adoptarea unei legi electorale care să dea drept de vot femeilor era cu atât mai necesară, cu cât Adunarea Națională de la Alba

---

<sup>14</sup> Gisela Bock, *Femeia în istoria Europei. Din Evul Mediu până în zilele noastre*, Ed. Polirom, Iași, 2002, p. 173.

<sup>15</sup> Gisela Bock, *op.cit.*, p. 173.

<sup>16</sup> „Petiția femeilor române din 16 iunie 1917 către Senatul României”, în Ștefania Mihăilescu, *Din istoria feminismului românesc. Antologie de texte (1838-1929)*, Ed. Polirom, Iași, 2002, pp. 186-187.



Iulia, hotărâse egalitatea civilă și politică a femeilor<sup>17</sup>. Este important de menționat faptul că feministele din Vechiul Regat au fost cele cu inițiativele mai agresive, care aveau în centru obținerea de drepturi politice. Ele susțineau că este imposibil ca jumătate din populație să nu își poată exercita drepturile politice. Au încercat să demonstreze că sunt mai mult decât tovarășe de viață pentru soții lor, mame și bune gospodine, că pot să aleagă pentru binele țării, la fel ca bărbații. În această direcție, cea mai importantă asociație care a luptat pentru obținerea dreptului de vot a fost Emanciparea Femeii, condusă de Eugenia Reuss Ianculescu și care avea ca obiective centrale „emanciparea morală a femeii, juridică și economică”<sup>18</sup>.

Cu toate memoriile și petițiile trimise de feministe Parlamentului și Guvernului, dreptul de vot a rămas o problemă spinoasă pentru legislația românească interbelică. De-abia constituția din timpul Regelui Carol al II-lea a dat drept de vot femeilor știutoare de carte<sup>19</sup>.

### **Emanciparea femeii în timpul regimului comunist în România**

Instaurarea regimului comunist avea să aducă cu sine schimbarea statutului femeii în familie și în societate. Modificarea Constituției după modelul sovietic, la fel a întregii societăți și modului de conduită, vor influența familia, membrii ei și rolul lor în societate. În acest sens, familia va deveni „celula de bază al societății”, în care ambii parteneri vor munci cot la cot pentru producția națională. Modelul sfârșitului de secol XIX și început de secol XX, unde femeia era casnică și se ocupa doar de creșterea și educarea copiilor și de gospodărie, va fi înlocuit, chiar din timpul celor Două Războaie Mondiale, cu participarea activă în câmpul muncii a ambilor parteneri. Obligarea femeii de a părăsi spațiul privat, pentru a-și „însuși pentru prima oară, meserii industriale, cele mai multe în industria de război (în special industria chimică, electronică și industria grea)<sup>20</sup> a însemnat sfârșitul epocii în care femeia era întreținută de partener, iar ea se ocupa doar de spațiul intim al gospodăriei, și totodată un avânt al mișcării de emancipare.

---

<sup>17</sup> Cătălin Turliuc, „Statutul juridic al femeii în dezbaterile constituționale de la 1866 și 1923”, în Cătălin Turliuc, Maria Nicoleta Turliuc, *Condiția femeii în societatea românească*, pp. 70-71.

<sup>18</sup> Ghizela Cosma, *Femeile și politica în România*, Ed. Presa Universitară Clujeană, Cluj-Napoca, 2002, p. 19.

<sup>19</sup> Cătălin Turliuc, *op.cit.*, p. 75.

<sup>20</sup> Gisela Bock, *Gen și societate. Femeia în istoria Europei. Din Evul Mediu până în zilele noastre*, Ed. Polirom, Iași, 2002, p. 223.

Anul 1946 aduce cu el primul congres al femeilor din România<sup>21</sup>. Cu această ocazie, femeile române și-au afirmat drepturile ca mame, cetățene și nu în ultimul rând ca muncitoare, hotărârea de a contribui la reconstrucția țării. Tot atunci a fost înființată și Federația Democrată a Femeilor din România. În același an este numită prima femeie ministru din România, în funcția de ministru al sănătății, Florica Bagdasar<sup>22</sup>; din inițiativa ei se vor înființa cămine de zi pentru copii, case de nașteri, cantine, spitale, etc. .

Cu toate acestea, sovieticii considerau că femeile au fost lipsite prea multă vreme de o educație<sup>23</sup> adecvată (în timpul celor două războaie, când au fost forțate de împrejurări să-și întrerupă studiile pentru a se dedica întreținerii familiei), care să le permită intrarea în câmpul muncii socialiste. Totodată, educația care exista în momentul accederii la putere de către regimul comunist nu corespundea doctrinei marxist-leniniste, fapt care făcea necesară o reformă în învățământ și educarea femeilor conform noii ideologii. În acest sens, a fost modificat în întreg spațiul Uniunii Sovietice sistemul de învățământ, astfel încât femeile au fost educate în spiritul sovietic. Femeile trebuiau să fie mai întâi știutoare de carte, conform ideologiei marxist-leniniste. Doctrina marxistă trebuia cunoscută de toți membrii societății, femei și bărbați deopotrivă, pentru a putea exista o mai bună comuniune și pentru a putea fi mai bine manipulați de la nivel central.

Comunismul a însemnat o imixtiune în viața privată a fiecărui individ al societății și lipsa sentimentului de siguranță pentru propria persoană și pentru propria viață. În acest context, emanciparea femeii a devenit o formă fără fond, ceva greu de pus în practică în viața de zi cu zi. În plus, datorită cenzurii care afecta presa scrisă, feministele române erau lipsite de informații referitoare la activitățile de acest gen derulate în alte țări.

Adesea feministele reclamau felul în care mass-media crea stereotipuri de gen, prezentând bărbații activi, creativi, dominatori, mereu în rol de subiect, iar femeile pasive, în postura de a servi, dominate, mai degrabă obiecte de consum<sup>24</sup>, decât subiecți. Mass-media din România comunistă ștergea orice diferență între indivizi. Indiferent de sex, ei erau

---

<sup>21</sup> Dan Petre, *Mică enciclopedie de cultură și civilizație românească*, Biblioteca școlarului, Litera Internațional, București Chișinău, 2002, p. 346.

<sup>22</sup> *Ibidem*, p. 347.

<sup>23</sup> Virgiliu Țărău, "De la diversitate la integrare: «Problema femeii» și instaurarea comunismului în Europa Centrală și de Est. Cazul României", în Virgiliu Țărău, Ghizela Cosma, *Condiția femeii în România în secolul XIX. Studii de caz*, Vol. I, Presa Universitară Clujeană, Cluj-Napoca, 2002, p. 138.

<sup>24</sup> Otilia Dragomir, Mihaela Miroiu (editoare), *Lexicon feminist*, Ed. Polirom, Iași, 2002, p. 7.

prezentați ca obiect, mai precis ca instrument al scopurilor înalte, întrupate de conducător. Femeile nu au fost singurele definite funcțional, ci întreaga populație. Existența fiecărei persoane părea să se justifice doar în măsura în care acea persoană slujea unor scopuri complet exterioare propriilor interese și nevoi<sup>25</sup>.

În *Femeia*, revistă pentru femei, apar articole precum „Să înflorească zâmbetul pe buzele tuturor femeilor”<sup>26</sup>, scris de o reprezentantă în Comitetul pentru problemele sociale, umanitare și culturale al Adunării Generale a O.N.U.. Aceasta susținea solidaritatea cu mișcarea feministă din întreaga lume, realizând „mai mult ca oricând necesitatea de a fi solidare cu mișcarea femeilor din lumea întreagă și obligația pe care o avem de a împărtăși din experiența noastră tuturor femeilor care luptă pentru drepturile și libertatea lor”. Este amintit de asemenea Seminarul regional european care s-a ținut la București, pe tema „Condiția femeii în dreptul familiei”. Numărul 7 al aceleiași reviste face un scurt rezumat al temelor dezbătute la Seminar: aspecte cu privire la căsătorie, divorț, autoritatea părintească, dreptul de proprietate și de moștenire, factori sociali care influențează situația femeii în familie.

Un moment important în dinamica rolurilor de gen a fost prezența femeilor române la Consiliul F.D.I.F., în 1961, la Varșovia. Articolul din Revista *Femeia*<sup>27</sup> prezintă delegația României și programul de pe agenda de lucru, care conține printre altele aspecte legate de lupta pentru dezarmare, educarea copiilor și a tineretului, întărirea prieteniei între popoare, organizarea unor seminarii internaționale pe teme care interesează femeile dintr-un anumit grup de țări (aici ne dăm seama că se face referire la țările din Blocul Sovietic). Sunt laudate manifestele și acțiunile pe plan mondial ale Consiliului: Manifestul împotriva războiului, adoptat de Congresul al II-lea al F.D.I.F., proclamarea Cartei drepturilor fundamentale ale femeilor, Congresul internațional al mamelor, Adunarea internațională a femeilor pentru dezarmare, sărbătorirea celei de a 50-a aniversări a zilei de 8 Martie. Pare un semn de libertate faptul că femeile participă la asemenea congrese și sunt înscrise în grupuri de femei, dar, analizând textul articolului, ne dăm seama că le-a fost îngădită libertatea la exprimare și în ceea ce privea alegerea subiectelor, ele alegând teme mai degrabă neutre, în comparație cu ale celorlalte delegate.

---

<sup>25</sup> Laura Grunberg, Mihaela Miroiu (coord.), *Gen și societate*, Ed. Alternative, București, 1997, p. 21.

<sup>26</sup> *Femeia*, nr. 3, martie, anul 1961, p. 1.

<sup>27</sup> “Să oferim copiilor un dar minunat – O lume fără războaie”, în *Femeia*, nr. 1, ianuarie, 1961, pp. 6-7.

Revista *Femeia* a prezentat câte un scurt rezumat al participărilor feministelor române la diferite Congrese Internaționale, unde, încununată de succes, acestea au prezentat punctele de vedere ale României Socialiste la diferitele probleme expuse<sup>28</sup>.

Pentru a face o scurtă comparație cu restul continentului și nu numai, putem spune că mișcările din Europa Occidentală și de peste Ocean de la mijlocul secolului XX, care au luptat pentru recunoașterea diferenței și construcția identității de gen, au avut impact local și în țările în care sistemele de guvernare erau liberale. Sloganul a fost „*libertate și egalitate!*” și, spre deosebire de mișcare feministă clasică, cea din anii '60-'70 a fost una de masă, purtând însemnele cooperării internaționale<sup>29</sup>. Influențele americane au străbătut Oceanul, astfel încât inovațiile acestor modelele s-au resimțit și în Europa: în cadrul unor grupuri de autocunoaștere, femeile și-au analizat propria situație și cauzele generale care au dus la ea; s-au format grupuri de într-ajutorare; s-au făcut auzite glasurile lesbienelelor. Multe dintre acestea au părăsit grupurile mixte homosexuale și s-au alăturat mișcării feministe<sup>30</sup>, sau au fost ele însele inițiatoare de grupuri.

Anii '70 au adus în discuție problema remunerării muncilor casnice: banii dați femeii însemnau stimularea independenței și în căsnicie. Feministele subliniau că femeia nu a fost eliberată de servituțile muncii depuse în gospodărie, la care se adăuga munca plătită. Dar, odată cu dezvoltarea economiei și a tehnologiei, a apărut orientarea spre societatea de consum, lucru care a făcut posibilă și rentabilă munca salarizată a femeilor. Munca cu program redus a devenit o activitate aleasă de mame și soții în special, în țări precum Germania, Danemarca, Marea Britanie, Franța. În RDG, programul normal devine idealul social, indiferent dacă femeia avea familie sau nu<sup>31</sup>. În Bulgaria<sup>32</sup>, țară de asemenea comunistă, anii 60 au pus în prim plan problema remunerării muncii femeilor, dar și cea a politicii pro-nataliste care a fost inițiată de stat, la fel ca în celelalte state socialiste.

---

<sup>28</sup> De asemenea în Marjorie Agosin, *Women, Gender and Human Rights: a global perspective*, Ed. Rutgers University Press, New York, 2001, Congresul ONU din 1965, unde Est europencele au dezbătut ca de obicei, probleme legate de familie, angajarea mamelor căsătorite și necăsătorite, etc.

<sup>29</sup> Gisela Bock, *Gen și societate. Femeia în istoria Europei. Din Evul Mediu până în zilele noastre*, p. 296.

<sup>30</sup> Gisela Bock, *op.cit.*, p. 297.

<sup>31</sup> Gisela Bock, *op.cit.*, p. 309.

<sup>32</sup> Shana Penn, Jill Massimo, *Gender, Politics and Everyday Life in State Socialism Eastern and Central Europe*, Palgrave Macmillan, New York, 2009, p. 78.

O altă problemă spinoasă a acelor ani a fost aceea a avortului<sup>33</sup>, chiar și pentru feministe, care cereau liberalizarea generalizată a legislației în această privință. Pentru unele feministe avortul a devenit adevăratul simbol al libertății feminine, altele l-au privit ca pe o soluție în situație de criză. Chiar dacă mai târziu avortul va fi identificat cu feminismul, la început reprezenta libertatea de a alege: „Noi hotărâm dacă să avem sau nu copii” (în Republica Federală Germană) sau „Dorim avortul, pentru a nu mai trebui să avortăm”(o idee aparent paradoxală în Italia)<sup>34</sup>. În Irlanda<sup>35</sup>, țară catolică, la fel ca în România, practica era interzisă, la fel ca și divorțul.

Mișcarea feministă și susținătorii acesteia au văzut în obținerea anumitor drepturi pentru femei nu neapărat o egalitate între sexe ci mai degrabă autonomie, dându-i semnificația „de drept al fiecărei persoane de a se proiecta în termenii aleși de ea însăși”<sup>36</sup>.

Aceste ultime două probleme nu au avut șanse de rezolvare în România comunistă, în special cea a avortului<sup>37</sup>, interzis prin Decretul 770 din 1966. În ce privește problema remunerării casnicilor, regimul socialist, cel puțin la nivel legislativ, a introdus de la început egalitatea între membrii societății în toate domeniile de activitate, inclusiv în acela al dreptului la muncă remunerată, iar plata se făcea egal (Art. 21, Constituția din 1948). „Egalitatea în perioada comunistă exista, femeile erau egale bărbatului, nu exista discriminare, ocupau poziții în fabrici, participau la lucrările din Parlament cu o pondere de 30%, soțul și soția erau «tovarăși de viață»”<sup>38</sup>. Totuși, în realitate participarea la viața politică a fost mai mult o mișcare de fațadă, care a avut drept scop promovarea politică a „primei doamne”, Elena Ceaușescu<sup>39</sup>.

---

<sup>33</sup> Despre problema planning-ului familial, al contracepției și al avortului în Europa, vezi Goran Therborn, *Between Sex and Power. Family in the World 1900-2000*, Ed. Routledge, London, 2004, pp. 265-275.

<sup>34</sup> Gisela Bock, *op.cit.*, p. 300.

<sup>35</sup> Pauline Conroy, „Lone Mothers: the Case of Ireland”, în Jane Lewis, Jessica Kingsley, *Lone Mothers in European Welfare Regimes. Shifting Policy Logics*, London and Philadelphia, 1997, p. 80.

<sup>36</sup> Mihaela Miroiu, *Convenio. Despre natură, femei și morală*, Ed. Polirom, Iași, 2002, p. 94.

<sup>37</sup> Lucian Boia, *Miturile comunismului românesc*, Vol. I, Ed. Universității București, București, 1995, pag. 33, vezi despre problema avortului și în Otilia Dragomir, Mihaela Miroiu (editoare), *Lexicon feminist*, pag. 42, și în Maria Bucur, Mihaela Miroiu, *Patriarhat și emancipare în istoria gândirii politice românești*, Ed. Polirom, Iași, 2002, pag. 140.

<sup>38</sup> Laura Grunberg, Mihaela Miroiu, *Gen și societate. Ghid de inițiere*, Ed. Alternative, București, pag. 14.

<sup>39</sup> Cristina Liana Olteanu, Elena-Simona Gheonea, Valentin Gheonea, *Femeile în România comunistă. Studii de istorie socială*, Ed. Politeia, SNPA, București, 2003, pag. 12.

Pe plan european, un câștig extrem de important pentru femei a fost acela în dreptul civil, cu privire la egalitatea prin lege în interiorul căsătoriei<sup>40</sup>. Treptat, femeile din Franța (1965) și Germania (1976) au fost recunoscute ca egale în drepturi cu soții lor. În Olanda, Irlanda, Belgia, la sfârșitul anilor '50, iar în Luxemburg, Spania, Portugalia, în anii '70, femeile se bucurau de aceleași drepturi<sup>41</sup>.

Ocrotirea femeilor încadrate în muncă a devenit politică de stat<sup>42</sup>, prin acordarea de sprijin material mamelor, și concedii maternale (pre și post-natale). Deoarece procentul femeilor încadrate în muncă, în diferite țări ale Europei, era mare, acest aspect trebuia extins și dezvoltat. Spre exemplu, în anii '68, 44% dintre femeile din Franța lucrau, procentul crescând la 56% până în anul 1982<sup>43</sup>. Ajutorul acordat mamelor în Occident s-a bucurat de suportul oferit de femeile ajunse în funcții politice importante, lucru care a lipsit în România, unde femeile implicate în politică nu dețineau, în fapt, o autoritate reală. Majoritatea țărilor din Vest și Nord au oferit mamelor, tatălui, sau ambilor părinți posibilitatea de a cere concediu plătit pentru a crește copilul, de la 6 luni la 3 ani, în funcție de țară<sup>44</sup>.

Putem spune că la nivel internațional mișcarea feministă a fost un succes de masă, deoarece prin manifestațiile și petițiile înaintate factorilor de decizie s-au făcut auzite doleanțele femeilor. Prin intermediul acestora, au reușit să câștige remunerarea muncii de creștere a copiilor, sau plata avorturilor de către stat<sup>45</sup>. Un factor demn de amintit este pătrunderea femeilor în spațiul politic, unde s-au putut face mai ușor auzite, iar presiunea exercitată de ele a fost mai mare.

Mișcarea de emancipare românească din timpul regimului comunist a avut un impact mai slab, datorat factorilor externi. Controlul total al puterii centrale nu a lăsat spațiu de dezvoltare unei asemenea mișcări, astfel încât rezultatele au fost minore. Deși statul adera la toate organizațiile internaționale care aveau în centru problema femeii, protejarea ei și a copilului, totul se făcea mai mult de fațadă. Spre exemplu participarea din 1963 la Mișcarea Mondială a Femeilor, a însemnat trimiterea unui Comitet

---

<sup>40</sup> Marjorie Agosin, *Women, Gender and Human Rights: a global perspective*, Rutgers University Press, New York, 2001, p. 55.

<sup>41</sup> Gisela Bock, *Femeia în istoria Europei...*, pp. 312-313.

<sup>42</sup> Emil Mesaroș, "Baza social-economică a comportamentului demografic și planificării familiei" în *Viitorul social – revistă de sociologie*, Ed. Academiei Republicii Socialiste România, nr. 4, anul 1972, p. 1252.

<sup>43</sup> Gisela Bock, *op.cit.*, p. 313.

<sup>44</sup> *Ibidem*.

<sup>45</sup> Gisela Bock, *op.cit.*, p. 318.

de Sprijin din partea U.R.S.S., care lupta pentru pace, independență națională, drepturile femeilor și fericirea copiilor<sup>46</sup>. Puterea centrală înțelegea să protejeze drepturile femeilor în maniera sa proprie, astfel încât nici o inițiativă venită din partea acestora nu avea șansă de câștig.

După Revoluția din 1989 s-au înregistrat progrese în acest domeniu, astfel încât, cel puțin la nivel formal-juridic multe dintre obiective au fost atinse. Cu toate acestea, există, însă, la un anumit nivel, o precaritate a condiției femeii în România, confruntată cu numeroase obstacole sociale și economice, generate în special de ne-recunoașterea socială a unor interese specifice. Ca reflex al acestei situații, feminismul românesc, în ipostaza activismului politic, se confrunta cu „paradoxurile și limitele politicii identitare ca politică reprezentanțională”<sup>47</sup>. Înființarea ONG-urilor care să se ocupe de problemele femeilor a devenit un real colac de salvare pentru multe dintre cele care nu avea unde să ceară ajutor înainte. De asemenea liberalizarea mass-media și a presei, ca mijloace de informare, a prilejuit libera circulație a anunțurilor, articolelor, filmelor cu caracter informal.

Mișcarea românească de emancipare a femeii a evoluat treptat, de la faza asocierii, cu scopul dobândirii drepturilor civile și apoi a celor politice, în timpul primului Război Mondial. Orientarea mișcării a fost dinspre clasele înstărite spre cele defavorizate, mai puțin înzestrate să lupte pentru drepturi și beneficii.

Statutul, din punct de vedere juridic, al femeii dintr-o societate, poate fi considerat – alături de statutul minorităților de orice fel – un barometru al democrației și al modernității; rămâne în sarcina investigațiilor viitoare să cerceteze în amănunt locul și rolul femeii în istoria generală a societății românești<sup>48</sup>.

În concluzie, se poate spune că „feminismul a apărut din motivul că femeile suferă nedreptăți sociale sistematice din cauza sexului lor și că persoana care acceptă această definiție este considerată feministă sau chiar feminist”<sup>49</sup>.

---

<sup>46</sup> *Femeia*, nr. 5, mai, anul 1963, p. 9.

<sup>47</sup> Cătălin Turliuc, „Statutul juridic al femeii în dezbaterile constituționale de la 1866 și 1923”, în Cătălin Turliuc, Maria Nicoleta Turliuc, *Condiția femeii în societatea românească*, p. 150.

<sup>48</sup> Cătălin Turliuc, *op.cit.*, pp. 75-76.

<sup>49</sup> Laura Grigoriță-Mitrache, *Potretul femeii moderne în România. Femeia și bărbatul sunt ca apa și focul sau ca apa și pământul?*, Ed. Printexpert, Craiova, 2007, p. 8.

## **Tradiții, datini și obiceiuri adunate de învățătorul Ștefan Bozian (1904-1989)<sup>1</sup>**

*Preot Jigovan Aurel*

Moștenitori a două dintre cele mai mari culturi ale antichității, îmbogățite în cursul vremurilor prin contribuția a numeroase popoare care au poposit pe pământul patriei noastre, poporul roman și-a împletit existența bimilenară cu tezaurul tradițiilor, datinilor și a obiceiurilor prin ale căror matrițe și-a asimilat în mod creator seva cerințelor zilei.

Preponderența celor două moșteniri nu este aceeași peste tot. Dacă centrul Transilvaniei, ca urmare a staționării organelor de conducere din timpul ocupației romane, a activității coloniștilor romani și a contactului mai apropiat cu imperiu are un număr mai mare de manifestări izvorâte din cultura română, versantul nord-vestic al Carpaților Occidentali precum și nordul Transilvaniei practica datini și obiceiuri care își au originea în cultura geto-dacă. Limba și portul din comuna Șeitin au fost influențate de grupuri venite din centrul Ardealului la sfârșitul secolului al - XVIII-lea, care în mare parte au imprimat și viziunea față de actele capitale ale vieții. Stadiul de dezvoltare al localității a făcut ca unele forme să fie perimate, depășite și abandonate, viziunea însă a rămas aceeași.

### **Nașterea**

La naștere, ceremonia recunoașterii paternității a fost faza cea mai importantă. Solemnitatea părea coborâtă din dreptul roman. Îndată după naștere, copilul era învelit sumar în scutece și așezat sub masă, după ușă, sau afară. Erau chemați apoi tatăl copilului și ceilalți membri ai familiei. În fața tuturor, tatăl copilului îl ridică de unde era și-l predă mamei după acest act solemn îl alăpta. Prin acest gest de ridicare, tatăl îl recunoștea ca fiind al lui și intrat în familie. Urma apoi, urările și darurile. După recunoașterea paternității, femeia care a asistat la naștere lua copilul și-l închina la o icoană religioasă ce se afla în răsărit numindu-l dacă era băiat „Ioan”, iar dacă era fetiță „Ioana”. Acest nume era purtat până la botez. Peste câteva zile copilul era dus la biserică de către nașa spre a fi botezat când primea prenumele care-l purta toată viața. Cu această ocazie nașa cinstea pe noul născut cu o bucată de pânză de 2 metri pentru a i se face cămășuță. Aceasta

---

<sup>1</sup> Materialul face parte din manuscrisul lucrării realizate de Ștefan Bozian *Însemnări monografice referitoare la comuna Șeitin județul Arad* vol. I



bucata de pânză purta numele de „crușma”. formele religioase de închinare la icoana și botezul erau acte obligatorii. Obiceiul locului este ca în timpul leuziei sa se duca de către rude, vecini și prieteni mâncare numai copilului. Aceasta mâncare consta din supa de găina cu tăiței, carne fripta, compot și tortă. Cu ocazia ducerii mâncării se cinstea noul născut cu bani spunând: „De la noi puțin de la Dumnezeu mai mult”.

Azi s-a uitat ceremonia recunoașterii paternității, care nici nu s-ar mai putea desfășura. A rămas obiceiul ducerii mâncării și a primit o mare amploare petrecerea ce se organizează cu prilejul botezului. La botez sunt invitați rudele și prietenii care aduc daruri, participa la ceremonia botezului și iau parte la masa

### **Căsătoria**

A fost considerată actul principal al vieții, prin care se intra în maturitate și în comunitate. Obiceiurile împreunate cu acest act au fost numeroase și cei mai vârstnici și mai versați la îndeplinirea diferitelor faze le conduceau cu grija. Căsătoria a fost o acțiune de întregire a familiei și de consolidare gospodărească și de aceea rolul principal în tot ce se întreprindea l-au avut părinții mirilor. Acțiunea de a se ajunge la ea în multe cazuri era premeditata cu mulți ani înainte și pentru a se ajunge la ea membrii celor familiilor făceau acte pe plac una fata de cealaltă.

Căsătoria începea cu peșitul. În acest scop, o ruda sau o persoana de încredere era trimis în peșit la familia fetei. Peșitorul își anunța misiunea stăruind cât mai mult cu laudele asupra bunului renume al familiei feciorului și a bunăstării gospodăriei. În cazul când părinții fetei se învoiau la căsătorie se stabilea seara și ora când sa primească peșitorii. La data stabilita, părinții feciorului împreună cu el și cu una sau doua din rudele mai apropiate se prezentau la casa familiei fetei în pet. Aci, la casa familiei fetei erau în afara de părinții fetei și câteva rude apropiate. După sosire și câteva vorbe începea tocmeala arătând zestrea feciorului și pretențiile de zestre pentru fata. Părinții fetei arătau și ei zestrea pe care o pot da fetei, pretențiile pe care le au și ei fata de zestrea feciorului și suma de bani pe care părinții feciorului s-o dea cu ocazia peșitului ca „bani pe masa”. Cu acești bani părinții fetei completau întregul ștafir al fetei. Dacă totul decurgea bine și familiile ajungeau la înțelegere erau chemați în camera unde erau petitorii, feciorul și fata care până atunci au stat în alta camera sau în tindă pentru a fi întrebați dacă se învoiesc și ei la căsătorie. Dacă și aceasta ultima formalitate decurgea cu bine se stabilea data nunții și organizarea ei. De obicei fiecare din familiile mirilor organiza nunta la casele lor, pentru rudele și cunoscuții lor. După stabilirea acestor detalii se trecea la omenitul peșitorilor cu mâncare și băutură. Aceasta acțiune de înțelegere se numea

„credință”. Uneori era urmată de petrecere cu muzica și dans . Din momentul „credinței” și până la nunta feciorului i se spunea june, iar fetei mireasa . Împreună li se spunea „tinerii”. În seara credinței, fata puneă în pălăria feciorului o floare pe care acesta o purta până la căsătoria lor.

Timpul dintre credință și nuntă era o febrilă pregătire. În casa miresei, prietene și rude lucrau la completarea trusoului care consta din îmbrăcăminte, haine de pat cu toate dotările ca cearșafuri, perne, puf cu fetele lor, prosoape, cârpe de pâine și tot ce ducea la casa soțului pentru întemeierea gospodăriei, căci în acele vremuri ustensilele gospodărești erau o problema importantă pentru începerea unei familii. În coînțelegere mirele și mireasa alegeau patru feciori pentru sarcina de a chema la nunta. Aceștia se numeau palascași numire venita de la palasca (plosca) cu băutura pe care o purtau când invitau la nunta. Palascașii când invitau la nuntă și în ziua nuntii erau îmbrăcați în haine curate cu panglici roșii și albastre la pălării. De obicei ei se deplasau pe la casele pe care urma să le invite la nunta pe cai frumoși împodobiți pe ei cu chilimuri la frâuri și cu ștergere.

Formula chemării era „Alama pe Dumnezeu cu dumneavoastră anume de la (aici se spunea numele familiei care organiza nunta) care va invita la cununia fiilor lor, la un scaun de odihna, la un pahar de băutura, un ceas, două pâna la nouă. De-ar fi zece mai bine mai bine ne-am petrece! După această urare se întindea paleasca cu băutura invitatului care gusta puțin din ea și mulțumea pentru invitare.

Tot pentru nunta se alegea un grăitor numit și „gudă” care avea sarcina de a prezenta darurile ce se aduceau la nunta. De regula grăitorul era un profesionist pentru această sarcină dintre locuitorii comunei buni de gură și mari maiestri în a prezenta cât mai frumos și mai interesant darurile punctul principal de haz și de petrecere în programul nuntii. Un rol important în desfășurarea nuntii îl avea nănașul cu nănașă. Ei erau ajutați de al doilea rând de nănași.

Pentru nunta se pregăteau nu numai familiile care organizau nunta ci toți cei chemați la nunta. Nunțile trecutului au fost adevărate premiere de prezentare a folclorului. În cadrul nuntii cei prezentei concureau în îmbrăcăminte, dansuri și strigaturi. O mare iscusință era îmbinarea petrecerii cu seriozitatea, păstrarea marginilor unei comportări demne, fără a jigni pe cei prezenți și îndeosebi folosirea băuturilor alcoolice cu multa rezerva.

Nunta începea odată cu sosirea familiilor invitaților, care după câteva momente de petrecere cu dans se încolonau și mergeau după nănași. Erau bine primiți, ospătați cu plăcintă și băutura, se și dansau 2 – 3 dansuri. De aci se reîntorceau la casa mirelui de unde după o scurta staționare, nuntașii plecau la casa miresei unde la intrare se afla o albie cu apa peste

care nuntașii treceau aruncând în apa bani. Aci erau întrebați despre scopul venirii, spunând ca au venit după mireasa, cei de aci le arata o păpușă sau câte-o babă gătită ca mireasă. Junele și nuntașii spun ca nu după aceasta mireasa au venit ei ci după alta tânără și frumoasa. După căutări găseau pe adevărata mireasa fapt care dădea prilej de bucurie, veselie și dans. La casa miresei nuntașii erau ospătați cu plăcinte și băutura. De aici cu mireasa gătită în haina alba și voal de pânză fina și rara numit „glaier”, în par cu o cununa alba de flori se pleca la biserica pentru cununie. În timpul cununiei mirii aveau mâinile drepte împreunate și legate cu o batista. Pe umeri aveau prinsa o bucată de stofa, darul nănașului numit faiol. Întregul convoi al nuntașilor se ducea la casa familiei miresei unde se dansa și se petrecea apoi mireasa își lua rămas bun de la ai săi și pleca cu nuntașii invitați ai mirelui la casa socrilor și unde se desfășura nunta. Nuntașii invitați ai familiei tatălui ei rămâneau pe loc și petreceau. Pentru a se crea posibilitatea de cuprindere a tuturor invitaților se improviza în curte o șatra mare îngrădită și acoperita cu ponevi. Interiorul se împodobește cu scoarțe frumoase, mese și scaune necesare pentru toți nuntașii. La sosire, mirii și nuntașii erau presărați cu boabe de grâu ca tinerii să fie buni și cu belșug. Aci se servea o gustare de mezeluri și prăjituri după care începea dansul și voia buna. Dansul începea întotdeauna cu jocul miresei.

După cină urma strigarea cinstilor, una dintre cele mai importante și mai înveselitoare părți ale nunții. Prezentarea darurilor se face de către grăitor în mod glumeț și plăcut prezenta nuntii fiecare dar în parte. Din măiestria și dexteritatea acestuia curge multa veselie și mulțumire. Produce multa veselie darurilor glumețe pentru grăitor și pentru unii dintre participanți. Aceste daruri, câte o vrabie sau obiecte fără valoare înfășurate în numeroase ambalaje produceau ilaritate prin faptul ca atunci când în timpul desfacerii ambalajului se așteptau toți la aflarea cadoului rezultatul era tot ambalaj. Cadourile în trecut constau din bani, îmbrăcăminte, ustensile gospodărești și o farfurie cu plăcinta. Mai târziu, farfuria cu plăcinta a evoluat în tortă, iar azi s-a suprimat. În prezent majoritatea cadourilor sunt în bani, posibilitatea ca tinerii căsătoriți să se înzestreze cu acești bani cum doresc ei.

Un obicei al trecutului era ca mireasa la ora 24 să se retragă pentru ca femeii mai în vârstă să-i pună concii care era un fier pe care-și învârtea părul care până la acest moment ca fata l-a purtat în plete. Tot atunci își schimbă și hainele de mireasă după care se reîntorcea la nuntași cu batic pe cap adică învelita.

După strigarea cinstilor încep dansurile care țin până la ziua cu soare.

Prin strigături erau exprimate urările și laude aduse tinerilor căsătoriți, nuntii, socrilor și nănașilor. Din aceasta culegere dăm câteva:

Asta-i nunta nu-i minciuna  
Tăt omu-i cu voie buna.  
Sa cântăm și sa jucam  
Și pe miri sa-i bucuram!

Frunza verde de pe coasta  
Frumoasa-i mireasa noastră  
Mă uitai în sus și-n jos  
Da și junele-i frumos.

Sa trăiască tinerii  
Cât lumea și soarele  
Și sa se iubească mereu  
Ca niște porumbei!

Soacra mare fii voioasa  
Ca Ț-ai adus nora frumoasa  
Și de neam de omenie  
Așa cum t-o plăcut ție.

O mare parte dintre strigături sunt îndreptate către femeia dragă:

Mandra mea e șeitineană  
Țucu-i ochii și-o sprânceana  
Și obrajii amândoi  
Ca-s frumoși ca doi bujori.

Mandra mea cu sugna nouă  
E harnica ca și nouă  
La ospete-i ca și zece  
Cântă joaca și-și petrece.

Țucu-ți mandra ochii tai  
Ca frumos te uiți cu ei  
Și-ti sărut și gurița  
Ca-i dulce ca și mierea.

Dragu-mi-i cu cine joc  
Ca miroase a busuioc  
Dragu-mi-i cu cine sar  
Ca miroase a galagar.

Un bărbat gelos de frumusețea soției sale spune:

Am o mandra ca și-o cruce  
Dar la lucru n-o pot duce  
Dimineața – i rouă mare  
Și se uda pe picioare.

Ziua soarele-o palește  
Și fata i-o urâtește  
Și tine-o numă în casa  
Ca sa fie tăt frumoasa.

Un flăcău probabil supărat se răzbuna pe floarea pe care o poarta flăcării și fetele la joc:

Busuioace, nu te-ai coacae!  
Să mă pun feciori-n clop  
Și mă poarta pe la joc.

Strigăturile au fost și mijloace de ironie și de combatere a unor scăderi și câteodată chiar de răzbunări:

Săriți zdrențe cât puteți  
Numa să nu rămâneți!

Bate cizma de tureac  
Ca nu-i faina de leac.  
Bate-o, bate-o și mai sus  
Ca nu-i nici de cucuruz!

Socacița de la oale  
Și-o cusut jebul la poale  
Sa fure carnea din oale  
Sa meargă-n fundul grădinii  
Ca s-o mance cu vecinii!

Femeilor nechemate la nunta dar care veneau sa vadă nunta și nu se îndurau sa plece acasă, un nuntaș hâtru le îndruma spre treburile lor:

Mergeți acasă, muieri  
Bata-va ziua de ieri  
Mergeți și dați la găini  
Ca sar pe gard la vecini!

Dansurile de la nunta sunt cele de la hora, dar jucate mai cu măiestrie. Întrucât la nunta și la dansurile ei participa și cei mai vârstnici, aceștia amintindu-și de elanul tinereții arătau tineretului tot ce au acumulat de-a lungul vieții în materie de dansuri. În cadrul nuntii se dansa „jocul miresei” și doua dansuri hazlii cunoscute sub numele de „Cimuriru” și „Leuca”. La aceste doua dansuri participa numai bărbați. De regula câte 4 – 5 flăcăi conduși de un vătav ținându-se de mâini în ritmul muzicii executa dansul. În cursul dansului, vătavul intercalează câte-o mișcare și gest pe care membrii echipei sânt obligați sa-l execute și ei. De regula aceste mișcări se fac ca din executarea lor sa iasă ceva amuzant care sa producă ilaritate. Amintim ca în ultima vreme<sup>2</sup> la nunți se dansează îndeosebi către dimineață când lumea e mai înfierbântată dansul „Periniței”. Dimineata 7 – 8 flăcăi plecau de la casa mirelui chiuind și cântând la casa părinților miresei. Aici erau ospătați după care se reîntorceau la nunta. Dimineata se pregătea țuica caldă și îndulcita numita „crampă”. Aceasta băutura mai dinamizează sfârșitul nuntii. În trecut, când cheltuielile întreceau cu mult prețul cadourilor în cursul nuntii se intercala și jucarea miresei pe bani.

---

<sup>2</sup> Materialul a fost scris în 1978-1979 atunci când se mai practicau unele dansuri care azi au dispărut.

Azi, multe din obiceiurile de la nunta s-au adaptat noilor realități. Majoritatea peștelui se face prin înțelegerea dintre tineri care apoi comunica părinților dorința lor. Credință ( logodna ) este serbarea de consfințire acestei înțelegeri. Chemarea la nunta se face prin invitații tipărite , iar nunta se face într-un singur loc.

La o săptămână de la nunta, într-o zi de sărbătoare sau duminică, tinerii căsătoriți merg la casa nănașului cu o tortă pentru ca sa mulțumească pentru cununie. Cu aceasta ocazie oferă cadou din partea lor o cămașă pentru nănaș și stofa pentru o haina nănașei. Cu aceasta formalitate se încheie obiceiurile legate de căsătorie.

### **Moartea**

Moartea care descompletează familia este simțită ca o lovitură dureroasă aducătoare de tristețe adâncă. Cinstirea celui plecat și a memoriei lui a fost întotdeauna o îndatorire sacra și de aceea, obiceiurile împreunate cu înmormântarea și cu pomenirile s-au păstrat aproape intangibile.

Celui care moare, în clipa suprema a decesului i se pune în mână de către o persoană mai în vârstă din cei prezenți o lumânare aprinsă. După ce s-a produs moartea o persoană de același sex cu mortul ajutat de către cei ai casei îl dezbracă de hainele în care a murit, îl spală, și-l îmbracă în hainele de ceremonie pe care le-a avut mortul. Cei care mor ca flăcăi li se pune în piept o floare de mire iar dacă e fata mare se îmbracă în mireasa. De regulă pânzele ce se pun pe cosciug au fost pregătite din vreme. După ce se aranjează cosciugul se tămâiază și se așează mortul în el. Mortul în cosciug se așează cu brațele pe piept având între mâini o cruce făcută din lumânare, iar pe cruce prins un ban de obicei din argint. La capul mortului ziua arde o lumânare. Noaptea până la înmormântare se priveghează de către rude, prieteni, vecini și cunoscuți. În timpul privegheții se vorbește despre viața celui care a plecat, se cântă imnuri religioase. După miezul nopții se servește celor prezenți țuica și colac de pomana mortului. Aceștia primesc cele oferite cu formularea „Dumnezeu să primească de sufletul mortului, Dumnezeu să-l ierte și să-l odihneasca” . Peste zi mortul este vizitat de către rude, cunoscuți și de către femeile din localitate. Femeile rude și vecine se bocesc după răposat în versuri cântate. Bocetul sau cântatul cum i se mai spune conține lamentări după cel mort în legătură îndeosebi cu situația familială pe care a lăsat-o. Sunt unele femei care prin bocet își astâmpără dorul după familiarii lor plecați. Acestea roagă mortul sa duca vesti de acasă celor morți și durerea nevindecată după ei .

Tot mai des și aproape la toți, până la înmormântare, de două ori pe zi se citește de către preot la căpătâiul mortului arteni și evanghelii, serviciul religios numit aci „citirea stâlpilor”. Pentru cei morți se trag

clopotele bisericii, se face după posibilitățile materiale ale familiei celui mort. Vestirea morții se face prin tragerea de câte trei ori a cinci minute a clopotului mare pentru bărbați, a clopotului mijlociu pentru femei și a clopotului mic pentru copii, după care, alte cinci minute se trage cu toate clopotele la fiecare ora, la doua ore sau de trei ori pe zi, după cum familia mortului s-a învoit să plătească taxa de clopote și la crâșnic pentru tras.

Înmormântarea celui mort este precedată de un serviciu religios la casa mortului la care participa rudele, vecinii și alți locuitori ai comunei. Acest serviciu începe în camera unde este mortul cu artenii, după care se scoate mortul în curte unde se continuă serviciul care se termina cu o predică care în partea a doua a ei sunt iertăciunile sau luarea de rămas bun a celui răposat care prin glasul preotului se desparte de cei dragi.

Transportul mortului la cimitir în trecut se făcea de către șase bărbați pentru bărbați și șase femei pentru femei. Azi toți morții sunt transportați la cimitir cu o trăsură funerară care este urmată de șase bărbați care în trecut duceau mortul cu scaunul. Acum acești șase care scot mortul din camera în curte, îl așează în trăsură funerară iar în cimitir îl așează în mormânt. Pentru acest serviciu primesc un prosop sau un batic și participa și la pomana. În drum spre cimitir se afla doi bărbați cu două prapure (steag bisericesc). La cei înstăriți numărul prapurilor este mai mare. În vârful prapurilor atârnă prosoape sau baticuri pentru cei care le poartă. În trecut la fiecare înmormântare se îmbrăcau și 6 – 10 copii ca dieci cu o cămașă albă bisericască purtând unul o cruce, doi făclii și restul un fel de obiecte asemănătoare cu armele de paza a santinelor romane. Pentru acest serviciu primeau 5 – 10 lei și câte-o batista. Diecii dădeau răspunsurile la ectenii. La cimitir după așezarea mortului în mormânt rudele arunca bani peste cosciug.

În drum spre cimitir, convoiul mortuar oprește la fiecare colt iar preotul citește câte-o evanghelie. În tot timpul când convoiul mortuar e în drum spre cimitir, trag clopotele cu opriri când convoiul oprește la colțuri.

După înmormântare, rudele, vecinii, cunoscuții mai apropiați și cei care au avut diferite sarcini la ceremonia de înmormântare se adună la casa unde a fost mortul, unde se servește țuica și colac cu sare și cu zahăr. În trecut, la pomană se servea mâncare caldă.

Îndatoririle fata de cel răposat nu se va încheia odată cu înmormântarea. Ele continuă ca cerința sacră încă multă vreme. A doua zi după înmormântare, ai casei îndată ce s-a făcut ziua cu colaci, țuica și tămâie se duc la cimitir să vadă cum a dormit cel înmormântat. Aici înmormântatul e în așteptare cu jar pentru tămâiere. Aci, familiarii se uita la mormânt, îl tămâiază, se roagă pentru cel mort și împarte cele aduse la gropar și la alți săraci pe care îi întâlnesc la cimitir.

În ziua următoare se spală lenjeria de pat unde a reposat mortul, lenjeria și îmbrăcămintea personala pregătindu-le pentru a fi date de pomana sau suvenire. În ziua a 7-a de la producerea morții se ține așa zisa de „noua zile ” când participă vecini și cei cărora urmează sa li se dea haine de pomana sau amintire precum și cel care a spălat mortul. Se servește țuica și colac. Cele care urmează sa se dea de pomana se tămâiază înainte de a fi oferite.

În următoarele cinci duminici se citesc la biserica așa numite colive. Pentru citirea acestor servicii bisericești se pregătește de fiecare data câte o prescura și câte o cană de grâu fiert. În duminica a șasea se face parastasul. Pentru această pomenire se pregătește pentru fiecare preot și cantor care i-au parte la oficierea parastasului câte un colac frumos, o singură cană de grâu fiert și o prescura. După citirea parastasului se servește participanților în ușa bisericii țuică și câte o bucată de colac.

Se crede conform unor vechi tradiții, ca sufletul mortului stă în strașina casei circa șase săptămâni. Pentru a-i arata afecțiunea în fiecare seara se tămâiază strașina casei de-a lungul târnațului. Se mai crede ca fiecare mort stă de straja la poarta cimitirului până la o noua înmormântare.

Colive și parastase se mai fac la o jumătate de an de la moarte, la un an și în fiecare an la data morții. Pentru ca cel reposat sa nu duca lipsa de apa în ceia lume, se angajează o fetita ca vreme de 6 săptămâni să care apa în fiecare dimineață și seara cu un ulcior la o casa mai populata unde se consuma mai multa apă. Aceasta acțiune se numește „cărarea de paus”. Fetita care paus primește pentru acest serviciu o haină.

Pentru cinstirea tuturor morților, localnicii prăznuiesc prima duminica după Paști, când se iese la cimitir cu colaci și ouă. Cu aceasta ocazie se oficiază slujbe religioase în cimitir. În prezent cinstirea morților se face și la 1 noiembrie, obicei luat de la comunele învecinate cu locuitori de alte confesiuni. În aceasta zi se duc la cimitir flori și se aprind lumânări pe morminte.

Din rândul manifestărilor pentru cinstirea morților face parte îngrijirea mormintelor și prevederea lor cu cruci de marmura. Îngrijirea mormintelor are un substrat vechi și în trecut se manifesta prin plantarea la capul celui înmormântat a uni pom fructifer. Cimitirul trecutului avea aspectul unei livezi de pomi în care copii și cei mai lipsiți mâncau. Azi locul pomilor de odinioară a fost luat de neamul sărbătoresc al florilor. Cimitirele au un aspect de îngrijire permanenta, mai dotat și se poate spune mai pompos. Respectul pentru antecesorii este atât de ridicat încât foarte mulți nu gusta din primele fructe până nu da câteva de pomana morților cu dorința fierbinte ca morții sa guste mai întâi din ele.



## Obiceiuri legate de viața omului - comuna Petriș, Județul Arad

Florica Faur,  
Universitatea de Vest "Vasile Goldiș" din Arad

Manifestările folclorice tradiționale „vorbesc” despre credințele, simțămintele și practicile desfășurate în anumite momente, considerate ca importante de către comunitate. În satele din comuna Petriș s-au păstrat, până nu demult, obiceiurile specifice celor trei mari momente din viața omului: Nașterea, Nunta (Cununia) și Moartea.

### *Nașterea*

Biologic și social, nașterea este un început. La nivelul gândirii tradiționale, nașterea înseamnă legătura între două lumi: cea a necunoscutului cu cea albă, evenimentul este, astfel, reinterpretat în termeni fabuloși apărând ca un basm, mitologizat. Pregătirea pentru venirea pruncului pe lume se face cu minuțiozitate. Există multe interdicții pentru mamă, ca nu cumva prin activitățile sale să tulbure viața din interior. Întreaga atenție este îndreptată spre momentul când copilul va pătrunde în lumea albă, se urmărește o perfecțiune a ritualului, asemenea noului născut care vine curat, fără niciun păcat. Evoluția sa are legătură directă cu respectarea ritualului, de aceea, ceremonialul de naștere este un ceremonial de integrare.

Nașterea este un prilej de bucurie, însoțită de grija pentru copil încă din primele luni ale sarcinii. Femeia care nu naștea era considerată stearpă și aducea rușine și sărăcie bărbatului, ea era foarte umilă în biserică, plătea acatiste și postea miercurea și vinerea. Dacă rugăciunile nu o ajutau, femeia bea diverse licori din plante aromate și mergea la descântătoare. Se scălda în apă amestecată cu esențe de plante și practica multe alte ritualuri.

În comuna Petriș se păstrează, mai ales, învățăturile de care trebuie să se țină seama după ce femeia rămâne însărcinată:

*„în casa în care există o femeie însărcinată, măturatul casei va fi făcut numai de către aceasta, pentru a avea o naștere ușoară ; când aruncă gunoiul ea va zice – cum arunc gunoiul de iute, așa să fac de ușor-”;*

*„femeia însărcinată să nu dea nimănui apă de băut, pentru că nu va putea naște până când nu va bea apă din pumnii persoanei respective”;*

„să nu pună nici o legătură după cap, că va avea copilul buricul în jurul gâtului”;

” să nu sufle în soba de pită, că va face copilul cu limba prinsă”;

„să nu ascundă că este însărcinată, că va face copilul mut”;

„să nu pună mâna pe foc sau pe ceva arzând, că va avea copilul pete pe față”;

„să citească în fiecare vineri- dacă știu citi - Visul Maicii Domnului, că va naște mai ușor”;

„să nu pună flori la brâu, că va ieși copilul cu semnul florii”;

„să nu se uite la oameni hâzi, că va ieși copilul la fel”;

„să nu se mire prea mult”;

„la botezul pruncului fașa să fie scurtă pentru că astfel se va căsători de tânăr”;

Femeii însărcinate i se compuneau cimilituri:

„Lasă-ți mândră, dragostea,

Și-ți caută fașia,

Lasă-ți, mândră, urātu

Și îți caută scutecu

Peste-o lună, peste două

Îți trebuie troacă nouă,

Troacă nouă de lemn verde

Că pruncuțu ți se vede”.

Tatăl copilului nu avea voie să stea în casă, nici copiii, uneori i se îngăduia, însă, pentru că unele femei nu pot naște fără să-l vadă pe bărbat.

Femeia care nu poate naște e bânuită de a-i fi făcut cineva de ursită, adică vreo fată bătrână, nemăritată sau vreo văduvă ce umblă cu vrăji și făcături pentru a se mărită și care speră ca bărbatul rămas văduv să o ia pe ea de soție. Astfel că se adună familia și cheamă vreo babă pricepută care descântă cu un topor în mână și cu fața spre răsărit:

„ Ho, vacă roșă, poroșă,

Ho, vacă neagră, poneagră,

Nu-ți amesteca bligele și lingurile,

Nu te nărăvi, nu te năpusti

Copiii nu-mi sărăci

Nu amesteca copiii tăi cu-acesteia,

Nu te apuca, oalele și strecurătorile

Casa și masa

Că de te-i apuca și te-ai amesteca

*Cu toporul ăsta capul ți-oi tăia”<sup>1</sup>.*

Alte descântătoare *desfac* luând apă sfințită de la Bobotează și turnând-o într-un vas nou din care îi dau femeii suferinde să bea.

Pentru a-l feri de duhurile rele, moașa pune *de ursitori*<sup>2</sup>. Există credința că spiritele rele întruchipate de *Mama Pădurii*, *Moronitele*, *Pociturile* vin înainte de miezul nopții, din acest motiv copilul nu trebuie lăsat singur. Copilului i se pune la cap, imediat după naștere, un cuțit, o furculiță, o carte de rugăciuni și o căciulie de usturoi. Moașa sau nașa aduce mâncare celei care a născut, trei zile la rând, de trei ori pe zi. A treia seară îi aduce un colac întreg, plăcintă întreagă, mâncare neînchepută, pentru că „vin ursitoarele” să prezică soarta noului-născut. Masa va fi frumos aranjată. Pe ea se va așeza o farfurie cu sare, iar în jurul ei nouă linguri, cu adâncitura în sus, dispuse de la răsărit spre apus. Cele nouă linguri înseamnă 90 de ani, cât se dorește a avea copilul de trăit. Se mai pun pe masă un petec de șubă, puțin păr de cal, o sticlucă cu apă sfințită, din care apoi se va goli în baia copilului, ceapă, fasole, usturoi, smântână, cânepă, un cartof, grâu, porumb, lapte și un fier de plug, ca să fie copilul cu noroc la toate.

Nașa își va pune „*bracila*” alături de fașa copilului. Dacă născutul e băiat, fașa va fi mai lungă, dacă e fată, va fi mai scurtă, să se mărite repede. Masa pregătită astfel așteaptă ursitoarele.

În cameră vor rămâne peste noapte doar mama și copilul. Dimineața va intra nașa, care va strânge tot de pe masă și va interpreta semnul lingurilor: dacă vreuna este căzută, pruncul va trăi atâția ani câte linguri au rămas. Semințele de cereale vor fi amestecate cu celelalte și semănate în pământul gospodarului care are copilul.

*Scăldătoarea* e foarte importantă. Fiecare obiect pus în apă are o semnificație aparte, astfel, *laptele dulce* înseamnă piele fină și albă ca laptele, bogăție; *zahărul*, *mierea* – viață dulce ca zahărul; *busuiocul* – curățenie și bunăstare; *oul* – să fie sănătos și întreg ca oul; *apa sfințită* – să nu se apropie duhurile rele de copil; *pietricică* – răbdare de piatră; *cânepă* – să crească frumos și mlădios, *nuci* – să aibă băiatul testicule, iar fata săni mari.

Apa pentru săldat trebuie să fie luată dintr-o singură fântână, ca să doarmă copilul bine și, neaparat, înainte de apusul soarelui. Apa din scăldătoare nu se aruncă seara după ce s-a întunecat ca nu cumva să vină spiritele rele și să o ia. Se aruncă la rădăcina unui copac roditor ca și copilul

---

<sup>1</sup> Informator Ursuț Maria, Roșia-Nouă, casnică (1999).

<sup>2</sup> Informator Opreța Tămășan, Seliște, casnică (2000).

să-i semene. Scutecele pruncului nu trebuie lăsate afară peste noapte, la uscat, pentru a nu abate duhurile rele.

Pentru a feri mama și copilul de neazuri, deochi, li se descântă atunci când se consideră că sunt deocheați. Descântecul se practică în situații specifice, scopul său este de a normaliza derularea cursului vieții, prin eliminarea neprevăzutului și a momentelor nedorite. Cu toate acestea, descântecul poate apărea legat de anumite prilejuri oferite atât de obiceiurile de peste an cât și de către ceremonialurile de trecere. Astfel, persoana care rostește descântecul primește puteri magice, care pot alunga spiritele rele:

„ *Pocitură de om, muiere, prunc, fată  
Până-ntr-amiaz, răsărit de soare,  
Amiaz, miez de noapte  
Toate să se stâmpere  
Că io cu focul le-oi stâmpăra,  
Cu cuțātu le-oi tăia  
Marea Roșie îi mâna*”<sup>3</sup>.

Copilului i se leagă un șnur roșu la mână pentru a-l feri de deochi în continuare.

Ca să fie păziți de șarpe, ori dacă îi mușca un șarpe:

„ *Bigi, bigi nu bigi  
Caru, caru nu căra  
Loză de vie înodată  
Peste umăr aruncată  
Mușcătură de șarpe vindecată*”<sup>4</sup>.

Repetiția are același rol de a așeza farmecele pentru îndeplinirea scopului. Alianța dintre ființa umană și vița de vie nu este întâmplătoare, continuând astfel motivul uniunii forțelor binelui împotriva celor malefice. Și pentru ca efectul acestei alianțe să fie maxim se apelează la un anumit ritual de limbaj, prin folosirea repetițiilor. Cuvintele care se repetă au prin ele însele o forță magică menită să facă introducerea în capacitățile depline ale vrajei, care altfel nu ar putea fi pusă în mișcare.

Alegerea cuvintelor, sau a unor scurte expresii, se bazează pe o verificare îndelungă a eficienței lor în declanșarea puterilor magice. Acestea ajung să fie perpetuate în mod obligatoriu, ca o condiție a îndeplinirii demersului de vindecare.

---

<sup>3</sup> Informator Ande Maria, casnică, Corbești (2000).

<sup>4</sup> *Ibidem*.

Cei care stăpânesc puterea descântecului cunosc foarte bine semnificațiile și subtilitățile fiecărei vorbe rostite, locul și momentul în care ea trebuie spusă.

De altfel, nu este suficientă doar rostirea simplă a conținutului descântecului, pentru ca el *să se prindă* trebuind să fie îndeplinite o serie de alte condiții referitoare la locul, timpul, prezența unor obiecte, cât și la o stare interioară necesară pentru obținerea eficienței vorbelor magice. Convingerea și credința în puterea descântecului sunt condiții hotărâtoare ce se impun celui asupra căruia trebuie să-și facă efectul.

Jocul de cuvinte poate avea și el puteri vindecatoare:

„*Armurarea, ciumpavalea  
Ciumulica ieși din picioare  
Din cap, din toate osuțele  
Ea să rămână curată și luminată  
Cum Dumnezeu o va dat*”<sup>5</sup>.

Pe lângă descântecele care încearcă să rezolve strict problemele omului, se cunosc foarte multe și variate ce se referă la probleme legate de viața animalelor, de evoluția culturilor agricole sau chiar de soarta unor obiecte materiale.

Multe dintre descântecele locale fac referiri la *spariat*, fiind vorba mai ales de sperieturile copiilor:

„*Tu, răspândă cu Mama Pădurii  
Ia-ți fetele tale, ia-ți bolândăul tău  
Că Pavel nu se poate  
Așeza, nu se poate alina  
Du-te-n păduri unde pasăre nu ciurlică,  
Cocoș negru nu cântă,  
Du-te unde secure nu taie,  
Glas de om nu se aude,  
Pasăre nu ciurlică,  
Cocoș negru nu cântă*”<sup>6</sup>.

Textul descântecelor conține comparații cu personaje negative din basme pentru a-l ilustra pe cel care a *spariat*. *Spariatul* sau *răspânda* provoca mari neplăceri oamenilor, iar descântecul este din această cauză foarte dur. *Răspânda* este trimisă în locuri depărtate și pustii, unde nu trăiesc nici oameni și nici animale, cărora să le producă neazuri. Asemenea

---

<sup>5</sup> *Ibidem.*

<sup>6</sup> *Ibidem.*

locuri sunt ilustrate prin sugestii comparative, cu valoare poetică, apelându-se la numeroase metafore.

Stinsul cărbunilor într-un vas de apă neîncepută are rolul de a îndeplini în mod complet formalitățile de îndepărtare a *deochiului*. Dacă cei nouă cărbuni se scufundă în apă urmează să fie rostite mai multe rugăciuni și descântecul propriu-zis:

„*Fugi deochi*  
*Dintre ochi,*  
*Din tâmplele capului,*  
*Din fața obrazului,*  
*Din rădăcina nasului,*  
*Din adâncul inimii,*  
*Din cap,*  
*De după cap,*  
*Din os,*  
*Din carne,*  
*Din piele,*  
*Afară*  
*Să rămână Bogdan*  
*Curat și luminat*  
*Cum Dumnezeu pe pământ l-o lăsat”<sup>7</sup>.*

Un descântec interesant din comuna Petriș, care conține elemente din descântecul împotriva *spariatului* combinate cu cele din descântecul de *deochi*, este cel care urmărește alungarea *duhului rău* ce a luat somnul copiilor:

„*Ieși duh rău*  
*Din capul pruncului,*  
*Din oasele sale*  
*Ieși și te du*  
*În codrii pustii*  
*Unde cocoș negru nu cântă,*  
*Unde mâțe negre nu umblă,*  
*Unde câini negri nu latră,*  
*Unde omul nu ajunge,*  
*Ieși și te du*  
*Și acolo să rămâi*  
*Și copilul să rămâie*

---

<sup>7</sup> Informator Lea Floare, casnică Roșia-Nouă (1995).

*Ca laptele strecurat  
Ca argintul cel curat  
Ca Dumnezeu ce l-a dat*<sup>8</sup>.

Descântecul se rostea în cazul în care un copil nu dormea noaptea, fără să fie bolnav sau să aibă un motiv anume. Totodată, în realizarea acestui descântec se folosește ulei de la mir, pus într-o ulcea micuță, confecționată din pământ nears și un pai dintr-o mătură nouă, de care se leagă un fir de ață roșie din lână. Culoarea roșie asociată cu uleiul sfințit, care-l apără pe om de toate răutățile, și cu firul de mătură, ce adună necazurile ca pe gunoaie, sporesc puterea de vindecare a descântecului și duc la însănătoșirea copilului.

*Botezul* este momentul când pruncul se aduce în biserică pentru a fi închinat lui Dumnezeu. Se urmărește ca toți copiii să se boteze pentru a nu muri cumva nebotezați. Nașii au un rol important în ceremonialul de botez; ei garantează pentru educația, în special religioasă, a copilului pe viitor. Într-un sat, nașii care aveau mai mulți fini erau oameni de vază, fiind aleși pe criterii de morală și bunăstare.

Obiectele necesare pentru buna desfășurare a botezului sunt lumânările de botez, care în trecut erau preparate de nași, din ceară galbenă sau albă, fașa, scutecele și costumașul. Există credința că, după botez, copilul primește un înger care îl va păzi până la moarte. De aceea, copiii vor spune rugăciunea „Înger, Îngerașul meu”. Românii din Transilvania mai cred că odată cu îngerul, copilul primește și „un spirit rău, care stă cu îngerul păzitor în neconținută luptă”<sup>9</sup>.

La botez mama îi va da pruncului să bea apă dintr-un clopoțel „să aibă glas”. Dacă pruncul tot nu vorbește, el este adus la biserică și mama îl roagă pe crâsnic să pună puțină apă sfințită din apa întrebuințată la slujbă și să-i dea copilului să bea. Pe toată durata ceremoniei, tatăl sau mama copilului vor realiza diverse activități pe care și-ar dori să le practice copilul când e mare. Întors acasă, cel mic, va fi dat pe fereastră, pentru a fi plăcut de oameni, dacă e băiat, tatălui, dacă e fată, mamei. Animalele sunt hrănite mai bine în ziua botezului ca să se roage și ele pentru cel mic.

Sensul integrator al ceremonialului de naștere este marcat de petrecere. După botez, părinții pregătesc o masă mare și își invită rudele, vecinii și prietenii „pe goștie”. Uneori masa de botez seamănă cu masa de nuntă, sau cu masa de după înmormântare (pomana). Se leagă astfel o

---

<sup>8</sup> Informator Adam Elisabeta, casnică, Corbești.

<sup>9</sup> S. FL. Marian, *Trilogia Vieții, Nașterea la Români*, vol. II, București, 1892, p. 121.

corespondență între cele trei mari momente de trecere. Nu lipsesc nici descântecele cu mesaje pentru actorii principali, care conțin adeseori mesaje erotice sau aluzii obscene:

*„Nana albă ca și cașul  
Se iubește cu nanașul,  
Albă-i nana ca și varu  
Și să țâne cu birtaru  
Frunză verde de pe coaste  
Frumoasă-i nanașa noaste,  
Frunză verde de dudău  
Nici la nanaș nu-i stă rău”<sup>10</sup>.*

În tradiția creștină însă, păcatul de a se iubi finul cu nașa sau nașul cu fina, este de neiertat, nașii reprezentând cinstea, omenia, bunăcuviința și dragostea curată.

La sfârșit, invitații cinstesc copilul cu bani sau cadouri și zic: „*De la mine puțin, de la Dumnezeu mai mult*”.

Leagănul este destul de simplu. El seamănă adesea cu o lădiță de scânduri sau cu un coș împletit așezat pe două picioare de lemn. Acestea erau fixe ori arcuite pentru a se putea legăna mai ușor. La familiile mai sărace, copiii se legănau în *trochiță*.

Scândurile din care se confecționa leagănul erau, de obicei, din brad, iar nuielele din răchită sau alun. *Strujăcelul* ce se așternea sub copil era umplut cu paie curate sau otavă.

Când copilul vorbea prima dată era foarte important ce cuvânt spunea. Dacă spunea *mama*, însemna că următorul copil ce se va naște va fi fată, dacă spunea *tată*, următorul copil va fi băiat.

După ce copilul mai crește, părinții întrebunțează diverse modalități de a-i liniști plânsul:

*(Jocul cu degetele)*  
*Ăsta merge la viței,*  
*Ăsta merge la purcei,*  
*Ăsta duce ieșcicuțe,*  
*Ăsta face plăcintuțe,*  
*Ăsta zice dă-mi și mie ,*  
*Dă-mi și mie,*  
*Că mi-i locomie<sup>11</sup>.*

---

<sup>10</sup> Descântece auzite la nunțile din satul Roșia – Nouă.

<sup>11</sup> Informator Lea Floare, casnică, Roșia-Nouă (1995).



**(Jocul cu hinta)**  
*Hinta, palinta*  
*Baba cu plăcinta.*

**(Pițigaia)**  
*Pițigaie, gaie ,*  
*Ce duci în tigaie?*  
*Un picior de oaie,*  
*Cine ți l-a dat*  
*Io îl bag în sac<sup>12</sup>.*

Alte jocuri cunoscute care se jucau mai ales în Postul Paștilor erau: **Jocul de-a haza, De-a răzușul**; acest joc semăna cu **Prinsa** din zilele noastre. Cuvintele erau următoarele:

*Ungilica șâ-ngilica*  
*Șâ pă calea porâmbica*  
*Ariș, Mariș*  
*Pân la casa lui Civiș*  
*Civiron, Civipon*  
*Civicarea, Berbecarea*  
*Ruica, puica*  
*Rupe-te, du-te<sup>13</sup>.*

**La cuc<sup>14</sup>** este numele unui joc în care un copil arunca mingea sau alt obiect în sus, iar ceilalți copii trebuiau să-l prindă. Dacă obiectul era prins de același copil, el arunca din nou. **De-a danțul<sup>15</sup>** se juca în curtea bisericii. Fetele se prindeau de mână și făceau șiruri lungi. **De-a olcuțele<sup>16</sup>** era un joc interesant: se puneau mai multe pietricele în zig-zag, iar fetele ținându-se de mână, fugeau printre ele. De-a cânepa era tot un joc de fete cu întrebări și răspunsuri:

- *Semănat-ai cânepa?*
- *Semănat.*
- *Și cât cresc?*
- *Până la genunchi.*

---

<sup>12</sup> Informator Faur Lazăr, cazangiu, Roșia-Nouă (1999).

<sup>13</sup> *Ibidem.*

<sup>14</sup> Informator Vașan Brăița, casnică, Roșia-Nouă (2000).

<sup>15</sup> *Ibidem.*

<sup>16</sup> *Ibidem.*

- *Și mai cât cresc?*
- *Până la brâu.*
- *Și mai cât cresc?*
- *Până la umeri.*
- *Și mai cât cresc?*
- *Până peste cap*<sup>17</sup>.

Când fata arăta că a depășit-o cânepa, atunci alte două fete își ridicau mâinile împreunate spre cer, iar fata care a răspuns trecea pe sub ele.

Copiii din comuna Petriș au fost crescuți cu frica lui Dumnezeu. De mici erau duși la biserică unde trebuiau să ia parte la ceremonialurile sfinte. Se spovedeau și se cuminecau alături de părinți și bunici, iar atunci când timpul era frumos li se dădea voie să se joace în jurul bisericii. Ei aveau, de asemenea, un rol important în altar. În fiecare duminică erau „copii îmbrăcați” și îl ajutau pe preot în timpul slujbei. Unii citeau *Apostolul*, *Tatăl nostru* sau *Crezul*. Altădată, când preotul se peocupa, copiii formau coruri de sărbători și erau răsplătiți cu cruciulițe sau cărțițele de rugăciuni.<sup>18</sup>

### Concluzii

Datorită condițiilor favorabile existente în comuna Petriș, conservarea literaturii populare este încă posibilă. Folclorul ocupă și în prezent o poziție deosebit de importantă în spiritualitatea locală, menținându-se viu în sufletul oamenilor.

Cu trecerea timpului, inevitabil, unele componente ale folclorului din comuna Petriș s-au pierdut. În special elementele de oralitate, transmise prin viu grai, din generație în generație, au avut de suferit prin dispariția celor care le dețineau ca pe un tezaur de spiritualitate locală, în condițiile vitrege ale unor decenii de indiferență față de valorile autentice. Alte părți ale literaturii populare și-au pierdut oarecum specificul petrișan, fiind supuse unor influențe dinspre zonele folclorice din vecinătate. Și, ce este cel mai grav, în ultimii ani, o parte a folclorului a fost coruptă prin invazia kitsch-ului.

Totuși, fondul principal al literaturii populare din comuna Petriș s-a păstrat în memoria colectivă, putând fi transmis și valorificat în continuare. Disponibilitatea pentru un astfel de demers va trebui să conducă însă la

---

<sup>17</sup> *Ibidem.*

<sup>18</sup> Informator Lia Maria, casnică, Roșia-Nouă (1986).

realizarea unei lucrări mai cuprinzătoare, bazată mai ales pe cercetări vizând aspecte neelucidate până în prezent.

Toate aceste valori, clădite individual și în comun, au ajuns să caracterizeze definitiv forma sufletească și aspectul cultural particular al unei populații distincte din punct de vedere folcloric. Este evident că pentru locuitorii de aici, dar și pentru oamenii cu care ei intră în contact social sau informațional, acest bagaj tradițional constituie un adevărat tezaur, ce trebuie conservat și perpetuat prin eforturi conștiente, capabile să depășească simpla succesiune de la sine a lucrurilor.

### **Listă de informatori**

1. ADAM ELISAVETA, Corbești, casnică
2. ANDE MARIA, Corbești, casnică
3. FAUR LAZĂR, Roșia-Nouă, cazangiu, șeful tarafului
4. LEA FLOARE, Roșia-Nouă, casnică
5. TĂMĂȘAN OPRIȚA, Seliște, preoteasă, conducătorul grupului vocal
6. URSUȚ MARIA, Roșia-Nouă, casnică
7. VAȚAN BRAIȚA, Roșia-Nouă, prescurăriță

### **Bibliografie selectivă**

1. Barbu, Mircea. *Așezarea dacică de la Săvîrșin – Ziridava*, Arad, 1980.
2. Bârlea, Ovidiu, *Folclorul românesc I – II*, București, Editura Minerva, 1981, 1983.
3. Bлага, Lucian, *Antologie de poezie populară*, București, Editura pentru literatură, 1966
4. Bodea, Cornelia C., *Acum o sută de ani*, în *Hotarul*, Arad, an.IV, 1937, nr.9-11.
5. Călinescu, George, *Arta literară în folclor*, în *Istoria literaturii române*, vol. I, București, Editura Academiei, 1964.
6. Comișel, Emilia, *Folclor muzical*, București, Editura Didactică și Pedagogică, 1967.
7. Moise, Ilie, *Butea Junilor – obiceiuri de iarnă din sudul Transilvaniei*, C.J.C.P.M.A.M. Sibiu, 1976
8. Păcală, Vasile, *Monografia satului Rășinari*, Sibiu, Tipografia Arhidiecezană, 1915.
9. Pop, Mihai, *Obiceiuri tradiționale românești*, București, 1976.

10. Pop, Mihai, Ruxăndroi, Pavel, *Cursuri universitare*, Cluj-Napoca, 2003.

## Grădini și parcuri arădene

Horia Truță,  
Galeriile de Artă, Turnul de Apă - Arad

Fără a exagera câtu-și de puțin, se poate afirma, că peisajul este originea și condiția supraviețuirii fizice și spirituale umane. În Biblie, după construirea timp de câteva zile a decorului terestru, de la formele lui masive, la cele de fin detaliu, s-a produs ultimul și cel mai elevat act al concepției cosmice, apariția omului. În planul relației sale spirituale cu mediul, aceasta s-a realizat prin intermediul unui peisaj rupt din natura sălbatică și anume Grădina Edenului. Simbolul *Raiului* pământesc din *Geneza*<sup>1</sup>, este o grădină predominant vegetală, pe care Adam o cultiva. Se poate spune astfel, cel puțin conform cronologiei Vechiului Testament, că grădina a fost *inventată* înaintea cortului, a casei, care apar ulterior și în afara ei, ca un adăpost motivat de dezagrementele cauzate de climă și prădători. Pe de altă parte, Dumnezeu, *a sădit* grădina, deci nu *a creat-o*, ci *a plantat-o* selectând plantele pe criterii în care primau delectarea vizuală și abia în subsidiar utilitatea.

Primii oameni Adam și Eva, înțelegeau deja natura, nu o locuiau la fel ca celelalte viețuitoare, ci trăiau într-un fel civilizat, dar desigur într-o beatitudine primitivă. Erau goi și nu se rușinau, fericirea lor primară, apropiindu-i de starea animalelor, până când, printr-un sâsâit îmbietor, șarpele i-a întins Evei mărul. Ce a urmat se știe, izgonirea lor din Grădină. Dar această alungare era necesară pentru ca omul să depășească stadiul de animal inert, docil. În zadar a pus Dumnezeu heruvimii să păzească cu săbii de foc Grădina Raiului, deoarece, nici unul din urmașii Evei n-a mai dat târcoale Paradisului. Ce să cauți într-un loc unde libertatea n-are nici un sens, iar constrângerea este voită.

După ucenicia paradisiacă, omul trimis în sălbăticie, a reinventat printr-un șir continuu de încercări, mediul ambiant artificial, ca fragmente ale unei lumi perfecte și model desăvârșit de locuire.

Grădina, prin peisajul său artificial, ca întreaga cultură de altfel, este un fenomen antinatural, un efort continuu al omului împotriva naturii perisabile și a morții. Această idee apare, în cea mai veche piesă literară cunoscută, *Epopoia lui Ghilgameș*, ca un fel de paradis, în care arborii

---

<sup>1</sup> Primul capitol din *Vechiul Testament*.

făuriți din pietre nestemate sunt veșnici, frunzele din lapislazuli nu se usucă, iar roadele sale din hematit și rubin nu sunt bune de mâncat. Dealtfel, toate indiciile, atât legendare cât și istorice, susțin ideea că natura, prin grădinile și amenajările horticole au însoțit civilizația chiar de la începutul ei, iar performanțele în domeniu, s-au ridicat la cel al arhitecturii de ostentație.

Deși din antichitatea greacă și latină se știu multe lucruri interesante despre grădini, sensibilitatea modernă în relațiile cu natura începe odată cu Dante Alighieri<sup>2</sup>. Marele florentin este cel dintâi, care după extenuantele rătăcirii prin labirintul convențiilor religioase și cavalierești, antinaturiste, readuce în universul europeanului, imensitatea spațială și varietatea formelor naturii. Începând cu secolul al XVI-lea, botaniștii au recurs la grădinile unor suverani, care cu mari cheltuieli au realizat primele colecții de plante, sub formă de parcuri. Astfel a fost creată în anul 1505, în Ferrara, *Grădina Bellvedere* unde s-a dezvoltat și o secție botanică cu uz didactic. În anii următori, la Piza a fost fondată în anul 1543, prima Grădină Botanică, exemplul fiind urmat de Universitatea din Bologna. Rând pe rând asemenea Grădini au fost înființate la Leyda – Olanda (1577), Lipsca – Germania (1580), Montpellier – Franța (1593), Paris (1595) și multe altele<sup>3</sup>.

Deși primele știri despre grădini și grădinărit apar în părțile Aradului, abia în secolul al XII-lea, luând cunoștință de ele prin *Legenda Sfântului Gerard*<sup>4</sup>, această preocupare este desigur, mult mai veche. Astfel, conform obiceiului vremurilor, în desfășurarea serviciului divin și pentru împodobirea bisericilor, create după anul 1030<sup>5</sup>, cu prilejul praznicelor și procesiunilor religioase, *se aduceau flori și plante ornamentale*. Semnificativ e faptul că Sfântul Gerard, bun cunoscător al plantelor medicinale, le folosea cu succes pentru tămăduirea celor bolnavi<sup>6</sup>. Obținerea acestui material vegetal: flori, plante medicinale și decorative, presupune existența unor suprafețe de teren special destinate acestor scopuri. Cert este

---

<sup>2</sup> R. Bagdasar, *Despre eul naturii și reflexele lui în literatura Renașterii*, în revista *Vatra*, Târgu Mureș, nr. 12, 1988.

<sup>3</sup> Dim. Grecescu, *O schițare din istoria botanicii*, București, 1908, p. 13-14.

<sup>4</sup> Amplă scriere hagiografică, redactată după anul 1145, de către autori necunoscuți. Se referă la viața și activitatea lui Gerardo Sagredo (986?-1046), abatele mănăstirii benedictine San Giorgio-Maggiore din orașul său natal. În jurul anilor 1015-1020, ajungând la curtea regelui Ștefan I al Ungariei, a îndeplinit diverse misiuni ale acestuia. După victoria asupra lui Ahtum al cărui ducat se întindea pe Mureș și Crișuri, a fost hirotonisit episcop și numit titularul diecezei din Cenad. A fost asasinat la Buda în anul 1046 și canonizat de biserica romano-catolică în anul 1083 (Eugen Gluck, *Contribuții cu privire la istoria părților arădene în epoca ducatului Ahtum*, în volumul, *Ziridava*, VI, Arad 1976, p. 89-90).

<sup>5</sup> Înfrângerea lui Ahtum de către Ștefan I, regele Ungariei, și prăbușirea ducatului său.

<sup>6</sup>Eugen Gluck, *op. cit.*, p. 97.

și faptul că în Transilvania secolelor XIV-XV, meșteșugarii cultivau grădini și ogoare cu suprafețe mici, nu doar în scop utilitar, economic, ci și pentru priveliște<sup>7</sup>, situație similară cu cea din mănăstiri.

Sunt interesante și mărturiile călătorului turc Evlia Celebi, care în 1660, vizitând Ineu și Gyula (Ungaria) a fost uimit de mulțimea grădinarilor și încântat de grădinile, trandafiriștile și straturile de flori, de însușirile fiecăreia, care *era mai presus de orice înfățișare*. În scrierile sale a făcut referiri și la grădinile de agrement, suprafețe cultivate de horticultori care completau ansamblurile arhitecturale ale localității. Descriind orașul, Evlia Celebi prezintă frumusețea peisajului antropizat, arătând că: *ferestrele și balcoanele acestor case au vederea spre Criș. Fiecare palat are un caic și o luntre. Toată lumea se imbarcă cu amicii și ducându-se la viile din împrejurimi și la grădinile paradisului, din fața caselor lor, își petrec și se amuză. În fiecare vie, cântecele privighetorilor și comoara vocilor lor le hrănesc sufletele și-l înecă în dragoste și plăcere. Parfumul trandafirilor și a zambilelor, din boschetele dimprejur și a bujorilor de toate culorile, vrăjesc sentimente delicate în fiecare om. Pomii fructiferi cultivați simetric în toate părțile cu libertate și fără număr și asemuire, coroană lângă coroană, î-și aruncă umbrele peste Criș de parcă ar fi aleile Persiei. Uite, sub arborii aceștia umbroși, toți locuitorii valaietului șed în grupuri, ascultând muzica lui Huseyin Baykara<sup>8</sup>.*

Tot din această perioadă în literatura de specialitate se citează faptul că la Sibiu, existau cultivatori care vindeau puiți de pomi fructiferi, pentru livezile principilor Sigismund și Ștefan Bathory<sup>9</sup>. Deoarece moda timpului era ca cetățile să fie înconjurată cu specii arboricole, în anul 1567, din inițiativa lui Gabriel Bethlen, la Alba Iulia, o suprafață cu numeroase terase, este amenajată horticol, fiind considerată în documente, o adevărată *grădină suspendată*<sup>10</sup>.

Referitor la orașe, există o știre din anul 1607, din care reiese că Albert Huet din Sibiu, a lăsat moștenire o *grădină cu un pavilion*. Menționarea acestei construcții, presupune că era vorba de o grădină decorativă destul de întinsă. Existența în Sibiu a unei grădini decorative, prelucrate după concepții mai rafinate, aparținând Renașterii, este marcată

---

<sup>7</sup> Ștefan Pascu, *Meșteșugurile în Transilvania*, București, 1954, p. 51, 254.

<sup>8</sup> A. Decei, *Orașul și județul Arad, în sursele turcești*, în revista *Aradul cultural, probleme controversate*, Arad, 2000, p. 93.

<sup>9</sup> Sigerus M., *Vom alten Hermannstadt*, 3 Folge, Kraft u. Drotleff Ver. Sibiu, 1928, p. 202; R. Marcus, *Parcuri și grădini în România*, București, 1958, p. 12.

<sup>10</sup> D. Vișoiu, *Evoluția artei grădinilor și parcurilor*, Timișoara, 2004, p. 187; R. Marcus, 1958, *op. cit.* p. 13.

pe planul oraşului, din anul 1698 și presupusă a fi reședința de vară a lui Samuel Brukental.

Secolul al XVIII-lea, a constituit pentru aceste teritorii, o perioadă de puternic avânt al construcțiilor determinată mai ales de victoriile Austriei în detrimentul Turciei. Pe măsura dezvoltării demografice a zonei s-a intensificat defrișarea masivă a pădurilor începută cu secole în urmă. Un document nedatat, presupus că se referă la ultimul deceniu al secolului al XVIII-lea, semnat de J.M. von Fassebender, consilier al Curții Imperiale de la Viena, prezintă domeniul modenez (arădean), ca fiind (încă) bogat în păduri de stejar, ulm, fag, tei. Se atrage însă atenția că din cauza tăierilor nechibzuite din ultimii ani, o parte din suprafața împădurită s-a transformat într-un desiș nefolositor. Se apreciază, că plantările de arbori din lungul Mureșului, de la Frumușeni până la Pecica au fost făcute mai ales în scop de ocrotire a digurilor ridicate după 1860. Extragerea arborilor s-a intensificat, după 1826, când în Arad, a luat ființă industria lemnului, dezvoltată în anii care au urmat, prin cinci fabrici de cherestea, celuloză, hârtie, chibrituri (1879). Restricțiile, de raționalizare a exploatării pădurilor introduse în 1865, de comitele suprem al Aradului, sprijinite de Societatea Medicilor și Cercetătorilor Naturii, întrunită la Arad, în 1871, care a formulat ideea, că fiecare, are datoria să ocrotească comorile naturii, în așa fel, încât de ele, să poată beneficia și generațiile următoare, au avut un slab ecou.

Nobilimea și cei avuți, întărindu-și pozițiile și-au creat posibilitățile să-și formeze un cadru corespunzător investițiilor imobiliare. Conacele domnilor de pământ, castelele, reședințele demnitarilor și ale unor instituții reprezentative, au fost înconjurate de parcuri și grădini deosebite ca întindere și rezolvare plastică. Numeroase dintre acestea au fost dezvoltate prin prelucrarea unor suprafețe forestiere, după caracteristicile planurilor de grădini din occidentul medieval. Deși erau de mare efect, ele se caracterizau prin monotonia sortimentației, rigiditatea traseelor, lipsa de varietate și dispoziția aproape simetrică a plantației și aleilor. Așa au fost concepute în prima etapă, parcurile conacelor din Avrig, Bonțida, Gornești, Albești sau din părțile Aradului cele din: Mănăstur, Conop, Petriș, Utviniș, Șimand sau în Gai, în jurul reședinței episcopale *Sfântul Simion Stâlpnicul*.

Introducerea speciilor exotice era anevoioasă, mai ales, datorită materialului biologic rar, lipsa tehnologiilor de aclimatizare și a specialiștilor. Cu toate acestea, treptat au apărut și exprimări ale unor concepții mai rafinate, care aparțineau Renașterii, Clasicului francez sau Barocului austriac. Se articulează astfel o nouă asumare a distanțării noastre



față de natură<sup>11</sup>. Pe aceste suprafețe, special destinate grădinilor sau parcurilor, spațiul era permanent prelucrat pentru a căpăta noi valori estetice. Grupuri de pini și stejari, creau accentele peisajului, în timp ce asocierea ienupărului târător cu policromia foliară a unor arbuști, făceau legătura între masa întunecată a marilor arbori și peluza ierboasă și straturile cu flori, iar peluze întinse de iarbă și flori, aveau menirea să creeze un cadru plin de romantism. Nu mai puțin frumoase trebuiau amenajate priveliștile de la conac spre grădină. La Arad, Căpâlnaș, Bulci, Săvârșin, Macea, Gurahonț, Iosășel, Șiria, Utviniș, Mocrea, Șofronea, Almaș etc., elementele arhitecturale exprimate prin clădiri impunătoare care vizau neobișnuitul, cu alei geometrice și plante exotice, au fost îmbogățite prin construcții rustice, pavilioane, grote, coloane antice, ruine sau chiar morminte. Activitatea s-a dezvoltat și prin posibilitățile noi, oferite prin introducerea rețelei de cale ferată

De asemenea, încă de la sistematizarea localităților, cartierelor, pe străzi, școli, au fost plantate, lângă trotuare, alături de pomi fructiferi, în special pruni, nuci, exemplare de dud, tei, salcâm și alte esențe lemnoase. În Arad, după 1850, a început amenajarea urbanistică a promenadei centrale, de la Piața Avram Iancu la noul Palat Administrativ (Piața Revoluției), după această dată ansamblul dendro-floricol al acestui spațiu modificându-se permanent. Avocatul Lucacy Lajos, a finanțat plantarea unor copaci în P-ța Avram Iancu, iar primarul Atzel Peter (1867 – 1871), a încadrat cu tei atât promenada cât și stăzile perpendiculare pe ea.

Dintre toate speciile, salcâmul, teiul, castanul și dudul, au fost cel mai mult cultivate, ultimul mai ales în mediul rural și la marginea șoselelor. În Arad, la sfârșitul deceniului 8 din secolul trecut, cu excepția Bulevardului central, salcâmul era încă frecvent pe B-dul Armata Poporului (163 exemplare), Strada Episcopiei (116 exemplare), B-dul Dragalina (110 exemplare), Strada Horia (57 exemplare) etc. (Sofia Moraru, 1979). Teii, dominau principala stradă orașului și câteva din jur. *Noaptea când lucrez*, spunea scriitorul Florin Bănescu, în 1970, *aud foșnetul teilor de pe strada Eminescu*. Au mai rămas și câteva exemplare majestuoase de platan (Bulevardul Revoluției, Piața Veche, Turnul de apă), introduse în spațiul public, la sfârșitul secolului al XIX-lea.

Pe măsura îndepărtării siluetei pădurii, cândva amenințătoare și estompării limitelor ei vizuale, s-a făcut, treptat, integrarea estetică a

---

<sup>11</sup> Kazmer Kovacs, *Natura grădinilor sau melancolia pitorescului*, în volumul *In honorem Andrei Pleșu*, București, 2009.

peisajului natural în grădină și parc. Mediul, delimitat astfel, artificial, prin împrejurimi și paznici se prezintă, convenabil domesticit, pentru a arăta natural, fără să aibe însă toate cusururile sălbăticiei, iar pericolele previzibile nu depășesc anvergura unei invazii de buruieni, creșteri necontrolate sau atacurile unor insecte și fungi.

Deși, primul proiect de lege pentru realizarea și ocrotirea parcurilor, grădinilor publice, a plantațiilor de agrement din proprietatea statului, județelor, comunelor și tuturor instituțiilor care depind de stat, a fost conceput abia în 1921, la Arad, și Aradul Nou, au existat preocupări în acest domeniu, începând de la sfârșitul secolului al XVIII-lea, inițiative care au fost promovate fie de persoane particulare, instituții, sau administrația locală. Unele au rămas în stare de proiect, altele după o perioadă de *glorie* au intrat în regres sau chiar au dispărut sub presiunea dezvoltării imobiliare.

Dintre acestea, deosebit de interesant, este proiectul **Grădinii Botanice**, ca instituție de sine stătătoare, din subordinea municipalității promovat de Primăria Municipiului Arad, în primăvara anului 1932. Pentru îndeplinirea acestei dorințe, administrația locală a asigurat din proprietatea publică a municipiului, o suprafață de 9 jugăre cadastrale (4,5 ha) situată în zona actualului complex comercial Kaufland. Terenul apărea astfel, ca o prelungire a *Păduriceii* spre Ceala de care a fost legată în mod natural cu decenii în urmă. Limitele viitoarei colecții de plante erau în partea de sud-est și est, lângă Canalul Mureșel, care după ce traversa Păduricea, își urma cursul pe strada Banu Mărăcine. Spre nord și est, suprafața propusă ajungea la strada Voluntarilor, Azilul de Copii (fostul Club al Uzinei de Vagoane) și strada Peneș Curcanul. De asemenea, a fost defalcat, 1 jugăr cadastral (0,5 ha), din Grădinăria orașului de lângă Abatorul comunal, unde urma să se amenajeze pepiniera și o seră pentru plantele exotice. Se preconiza, ca această valoroasă amenajare, a cărei durată de existență se prevedea a fi nelimitată, să contribuie la înlesnirea *cunoașterii științelor biologice de către elevii școlilor secundare, dezvoltând astfel cultul pentru natură*. În expunerea de motive, a Seviului Cultural, nu era însă exclus rolul său științific și agremental, de care să beneficieze publicul larg.

Fondurile necesare investiției precum și cele funcționării viitoarei baze didactice, de cercetare și divertisment, urmau să se asigure pe de o parte, prin bugetul Primăriei arădene, iar pe de alta din contribuția anuală a Comitetelor școlare suprăprimare și donații din partea unor instituții, întreprinderi sau simpli cetățeni. În caz de desființare, întreaga bază materială, mijloacele fixe și monetare urmau a fi absorbite în fondul cultural al Primăriei.

Conform actului de înființare, publicat în *Monitorul Orașului Arad* din 14 martie 1932, conducerea Grădinii Botanice, era încredințată unui Comitet tehnic și științific alcătuit din: *toți profesorii de științele naturale din școlile arădene supraprimare, un delegat al Camerei pentru Agricultură, Șeful Serviciului Economic al Municipiului, Grădinarul Șef și alte persoane de specialitate*. Din structurile organizatorice al preconizatei instituții, mai făceau parte profesorii: Consuela Laugier (Școala Normală de Fete), Hermina Arjoca (Liceul Ghiba Birta), Cornelia Baltă (Școala Normală de Băieți), Nestor Blaga (Liceul Moise Nicoară), Miron Muscă (Gimnaziul Iosif Vulcan), ing. Vladimir Eșanu (șeful Depozitului de Fermentare a Tutunului), ing. Virgil Economu (directorul Fermei Ceala) și alții. Din punct de vedere administrativ, întreaga gestiune urma să fie încredințată unui organism compus din: primarul municipiului și doi membri delegați ai Comitetului școlar supraprimar. Se mai stipula că, într-un Regulament care va fi întocmit și aprobat ulterior, se va reglementa în detaliu, modul de funcționare operativă a acestei instituții, valoroase și inedite pentru Arad.

Nu cunoaștem dacă Regulamentul a mai fost întocmit și nici adevăratele motive pentru care propunerea nu a fost finalizată, unde s-a împotmolit și până unde au mers investițiile. Cert este faptul că, la sfârșitul lunii martie, Primăria a cumpărat de la secția de autobuze a Gospodăriei Comunale, 10.000 kg. șine uzate, pentru *împrejmuirea Grădinii Botanice arădene*.

Considerăm că această inițiativă lansată în urmă cu peste opt decenii, este la fel de actuală, luând în considerare marea suprafața neamenajată din vestul orașului. Amenajarea unei păduri de agrement, cu variate amenajări și dotări, inclusiv muzeale în aer liber, se poate face și pe terenuri neproductive, dar care, așa cum sunt cele amintite, poate avea calități peisagistice importante (denivelări, lacuri, bălți, poligon, etc.). Dispunem de specialiști și tehnologie dar există și un interes major pentru asemenea spații culturale.

În cele ce urmează, vom prezenta cronologic, fără a epuiza tema, câteva grădini și parcuri arădene, alături de unele proiecte interesante care însă nu au fost realizate. Unele poartă denumirea de parc, fără să se înscrie în criteriile definite pentru aceste suprafețe vegetale.

### **Grădina „Tekelija”**

Corespunzător unor schițe și hărți, pe o mare suprafață, care cuprindea și Piața Catedralei de azi, se întindea proprietatea căpitanului Jovan Popovici Tekelija (Thokoly), *o grădină* care-i va purta numele multă vreme. Situarea bisericii ortodoxe *Sfântul Ierarh Nicolae* (azi dispărută), în imediata apropiere a proprietăților sale, sugerează rolul său important în

organizarea activității generale a sărbilor. S-ar putea ca și locul cimitirului sărbesc plasat între strada Alexandru Gavra, numită atunci Garten Gasse (Strada Grădinii) la fel ca și *Grădina Tekelija* (Piața Catedralei), să fie datorat tot generozității acestui om bogat și de mare autoritate. Pe un spațiu, greu de identificat azi, însă desigur, undeva, în Piața Catedralei, în capătul străzilor Ion Mețianu și Vasile Goldiș, a fost ridicată construcția *Arena*, care a servit mult timp trupelor ambulante pentru reprezentații artistice, dar și loc de agrement al arădenilor.

În prima jumătate a secolului al XIX-lea, au început lucrările pentru înfundarea brațului activ al Mureșului, care închidea prin cele două bucle majore, în forma literei S, *Grădinile Tekelija* (Tokoly) și *Tineretului* (Jungen Garden) odată cu ridicarea Bisericii *Nașterea Sfântului Ioan Botezătorul* și a altor clădiri, trasându-se conturul Pieței Catedralei de azi.

În 1922, Consiliul orașului, a concentrat târgurile de zi și săptămânale în Piața Catedralei (Tokoly Ter, Piața Mare). Prin această hotărâre, locul a devenit deosebit de frecventat, mai târziu, piața funcționând zilnic. Pentru acces, a fost aprobată de Consiliul Local înființarea cu această destinație a unei curse de autobus, întreaga suprafață de 14.911 mp fiind amenajată cu chioșcuri, apeduct, canal de ploaie și Shone, closet public suprafața fiind asfaltată parțial, dar organizată și sub formă de spațiu verde. Pe această suprafață, au fost identificate 14 specii de dendricole ornamentale: (Anexa), iar în grădina Bisericii *Nașterea Sfântului Ioan Botezătorul* (Catedrala Veche), au fost identificate, 26 specii de arbori și arbuști (Anexa).

Printre arborii ornamentali și rondourile cu flori se disting două monumente cruciforme din lemn, prelucrate cu elemente decorative și inscripționate. Deși au fost ridicate în perioade diferite, ambele se încadrează stilului românesc de troiță, astfel:

*Troița elevilor Liceului Elena Ghiba Birta* (1938);

A fost executată de străjerii Liceului Industrial din Arad, instalată și sfințită în partea de nord a grădinii, la 24 iunie 1938, cu prilejul serbării de sfârșit de an organizat de Liceul Elena Ghiba Birta. La îmbinarea brațelor crucii, în medalion, se află icoana Maicii Domnului, cu Pruncul Isus.

*Troița Eroilor Români din Munții Tatra* (1944):

Crucea trilobată, în formă de troiță, a fost concepută din lemn de esență tare și fixată pe un suport metalic și beton. Pe fața sa vestică se află incizată în lemn inscripțiile: "INRI". Mai jos pe trunchiul monumentului religios se distinge textul: *Această troiță a fost lucrată pe front cu lemn din Munții Tatra, acolo unde eroii s-au jertfit pentru patrie, iar dedesupt: Înălțată în memoria eroilor Diviziei I-a cavalerie în anul domnului 1946 de*

ziua eroilor. Ca elemente decorative se pot distinge: brâul în torsadă, rozeta, corola unor flori realizate din câte patru inimioare cu vârful spre interior. Latura opusă, spre est, precum și lateralele troiței sunt nefinisate și neinscripționate.

În prezent Consiliul Local Municipal, propune transformarea zonei, în una pietonală, destinată plimbărilor și socializării, a teraselor și spectacolelor în aer liber.

### **Reședința Episcopală din Gai**

Semnificativ este și faptul că, în aceeași perioadă, episcopul ortodox Sinesie Jivanovici<sup>12</sup>, construind în Gai, ansamblul ecleziast *Sfântul Simion Stâlpnicul* (1761-1763), cu rol de reședință episcopală, a amenajat în jurul conacului o grădină decorativă, apelând pentru aceasta la serviciile unui horticultor din Viena.

După o perioadă plină de lipsuri, care conduceau spre ruină, în 1986, au început ample lucrări de restaurare a întregului ansamblu ecleziast<sup>13</sup>. Întreaga suprafață a fost împrejmuită și organizată sub formă de spațiu verde. În felul acesta, s-a realizat reintegrarea estetică a peisajului natural cândva abundent pe aceste locuri în grădină și parc. Mediul, delimitat astfel, artificial, prin împrejmuiri și plante cultivate, se prezintă, convenabil domesticit, pentru a arăta natural, fără să aibe însă cusururile sălbăticiei. Pericolele previzibile nu depășesc anvergura unei invazii de buruieni, creșteri necontrolate sau atacurile unor insecte și fungi.

Începând din 2008, spațiul a fost gazonat, organizat prin trasarea aleilor și plantat cu specii decorative de arbori și arbuști. În parcul Ansamblului monahal, au fost identificate 95 specii de arbori și arbuști, mare parte din ele fiind exotice, cultivate, pentru aspectul lor estetic<sup>14</sup>.

### **Păduricea**

Primul parc public orășenesc din Arad, a luat ființă în 1831, în urma donației comitelui suprem (prefectului), baronul *Orczy Lorincz (II)*<sup>15</sup>, a unei

---

<sup>12</sup> Sinesie Jivanovici (1711-1768), considerat cel mai vrednic episcop de Arad (1751-1768), de numele său legându-se biruința definitivă a ortodoxiei în Bihor și Hălmeagiu, o bogată activitate pastorală, gospodărească și culturală.

<sup>13</sup> H. Truță, *Arad-Gai, scrieri monografice, volumul II*, Arad 2012, p. 51.

<sup>14</sup> Identificarea a fost realizată, în 2011, de către dr. Ioan Don, directorul Grădinii Botanice *Pavel Covaci* din Macea.

<sup>15</sup> *Orczy Lorinc (II)* 1784 -1861 baron, prefect al Aradului, până la demisia sa din 1836. În această calitate, a contribuit decisiv la acordarea către Arad în anul 1934 a titlului de "Oraș Liber Regesc". A moștenit vasta bibliotecă a tatălui său *Orczi Joszef (II)*. După moartea sa, cea mai mare parte a cărților, a fost cumpărată în anul 1873 de către autoritățile arădene în beneficiul nou înființatului Gimnaziu Regal, azi Liceul Moise Nicoară (Biblioteca, 2007, p. 8; Tiganu, Păltineanu, 2006, p. 14; Lanevschi, 2005, p. 12; Demșea, 2006, p. 52).

suprafețe împădurite de 17 jugăre (8,5 ha.), situată în nordul localității. Terenul, care cuprindea și lacul, a fost încredințat spre administrare, Societății Vânătorilor, care, împreună cu populația Aradului, trebuia să asigure fondurile necesare amenajării sale pentru agrement. A fost cunoscut ulterior sub diferite nume: *Waldchen*, *Varoșliget*, *Păduriță*, *Crângul orășenesc*, iar azi *Pădurice*.

Au fost trasate aleile radiare, pe terenul împrejmuit cu un gard, la început din lemn, apoi din fier forjat. Accesul vizitatorilor se făcea din spre actuala stradă Ștefan Augustin Doinaș, prin două porți pietonale care încadrau o intrare carosabilă. În partea opusă, parcul se termina la canalul *Mureșul Mort*<sup>16</sup>, care împreună cu *Lacul*, constituiau atunci limita de nord a orașului propriu zis<sup>17</sup> Parcul a fost conceput, în stilul mixt, mai puțin rigid, care solicita costuri mai reduse pentru amenajare și întreținere. Astfel, în zona sa centrală, au fost grupate construcțiile cele mai frecventate: poligonul de tir (1831) și pavilionul de patinaj (1876), principalele trasee pietonale au fost trasate în linie dreaptă, cu profile transversale largi, capabile să primească un public numeros. În zonele mai lăturalnice, cu frecvență mai redusă, aleile au fost concepute sinuos, imitind vechile poteci, cu spații liniștite și vegetație dispusă într-un ambient cât mai apropiat de natură.

În perioada interbelică, pentru arhitectul *Silvestru Rafiroiu*<sup>18</sup>, *Păduricea* numită de el *Crângul Orășenesc*, a însemnat o relicvă a naturii care trebuia păstrată cu multă grijă. Mai mult chiar, el propunea extinderea spațiului verde de-alungul Mureșelului, pe lângă Cartierul Funcționarilor până la parcul de la Spitalul Județean mult mai extins în acea perioadă.

În anii care au urmat însă, suprafața s-a diminuat și degradat tot mai mult, astfel încât această zonă verde altădată întinsă și bogat sortimentată în arbori și arbuști valoroși biologic, în mare parte seculari, tinde să devină astăzi, un loc numit *Pădurice*, ecou stins al falnicei păduri-parc de altădată.

Începutul decăderii sale a fost declanșat de bombardamentele din 3 iulie 1944. Pentru aviația inamică *Păduricea* a fost un obiectiv de atac cu 55 bombardiere, care au surprins sub copaci o mulțime de cetățeni. Câțiva

---

<sup>16</sup> Mureșul Mort, un vechi braț al Mureșului, devenit inactiv, a fost amenajat, în perioada 1880-1904, pentru a drena și colecta apele pluviale din zonă. A fost folosit pentru irigații și pentru a transporta apă la Fabrica de zahăr din Mezohegyes (Ungaria).

<sup>17</sup> La Nord de Mureșul Mort, se întindea Târgul de vite, pe suprafața căruia se va extinde începând din anul 1892, Fabrica de vagoane, condusă de Johann Weitzer (Demșea, 1999, p. 99).

<sup>18</sup> Silvestru Rafiroiu, arhitect arădean din perioada interbelică. A realizat *Crucea Martirilor Arădeneni*, *Monumentul Eroilor din Hălmagiu*, Biserica ortodoxă română din Micălaca Nouă, Agrișul Mare, Grădiște și alte edificii.

arbori seculari au fost dezrădăcinați, aleile distruse și terenul răvășit. Cochetul pavilion de patinaj de pe marginea Lacului, care cuprindea: restaurant, grădină de vară, debarcader, vestiare, a fost ruinat din temelii, ca și vechile construcții ale poligonului de tir<sup>19</sup>.

Prelucrările urbanistice din zonă, prin continuarea spre gară a străzii Ștefan Augustin Doinaș (1960) și construcțiile social-culturale ridicate ulterior pe această suprafață: *Bazinul de înot* (1956), *Atelierele Uniunii Artiștilor Plastici* (1970); *Cartodromul* (1974); *Casa de cultură a sindicatelor* (1980), Restaurantul „Lake Grove” (1990) au diminuat și mai mult spațiul verde. Inventarul speciilor de arbori și arbuști realizat în anul 1979, ilustrează regresul și monotonia sub aspect biologic a pădurii – parc. Doar 20 specii de acest fel au mai fost identificate pe suprafața mult restrânsă a Păduriceii. Tot atunci au fost puse în evidență câteva exemplare valoroase prin vechime și sortimentație de arbori și arbuști, atât indigeni cât și exotici<sup>20</sup>.

În anul 1985 au început noi lucrări de sistematizare a zonei și anume: închiderea în subteran a cursului Mureșelului (1970), curățarea și adâncirea *Lacului* prin escavare, alături de amenajarea malurilor sale cu trepte din beton (1972). Deasupra canalului închis al Mureșelului a fost ridicată structura din beton a unei cofetării, devenit după 2003 restaurantul și grădina „Lake Grove”. Dar construcțiile nu s-au oprit aici, după 1990 apărând noi edificii social-culturale: Sediul Băncii Agricole, devenit în 1991 proprietatea Consiliului Județean Arad, clădirea “*D&D Instal Service*” SRL, și altele. Mai mult, în decembrie 2005, un număr de 32 copaci de pe o suprafață de 500 metri patrați, în apropierea Casei de Cultură a Sindicatelor au fost tăiați pentru a face loc noului sediu al Uniunii Artiștilor Plastici, clădire pentru care au început lucrările la scurt timp, ele fiind încă în curs de desfășurare.

În anul 2006, Consiliul local, a hotărât după lungi ezitări, ridicarea pe suprafața Păduriceii a *Monumentului Unirii*, lucrare de mari proporții dedicate cinstirii actului istoric de la 1 Decembrie 1918, Unirea Transilvaniei cu România.

În vara anului 2007, Primăria a reluat studiile privind amenajarea Păduriceii, atât cât a mai rămas din ea. Proiectele implică schimbarea aspectului spațiilor verzi lărgirea aleilor și trotuarelor, curățarea și

---

<sup>19</sup> Noile construcții ale Poligonului de tir au fost realizate în 1950 și modernizate în 2006, primind numele lui *Sorin Babii*, maestru emerit al sportului, născut la Arad (Tiganu, Păltineanu, 2007, p. 27, 35).

<sup>20</sup> H. Truță, I. Don, *Un parc pe cale de dispariție - Păduricea*, în „*Analele Grădinii Botanice Universitare – Macea*”, 3/2009, p.102.

decolmatarea Lacului, modernizarea fântâniilor arteziene, etc. Toate aceste lucrări sunt prevăzute în contextul organizării unui nou concurs pentru realizarea Monumentului Marii Uniri. Această construcție, alături de celelalte amintite, vor duce (probabil) la dispariția semeței grădini de odinioară.

În 2009, inventarul plantelor lemnoase era încă bogat, însumând 101 taxoni (Anexa), acest lucru explicându-se prin faptul că majoritatea dintre acestea au fost introduse recent prin amenajarea unei mici suprafețe din preajma restaurantului „Lake Grove”. În general, exista un amestec de specii, în care, se pare că predomină arțarii. Se întâlnesc și arbori seculari din speciile *Quercus robur*, *Fraxinus excelsior* și un exemplar de *Taxodium distichum*.

În 2012, Păduricea a fost modernizată prin remodelarea aleilor, refacerea pavimentului și a bordurilor, în manieră decorativă, dotarea cu mobilier urban și iluminare ambientală. A fost creat un spațiu adiacent promenadei, umbrit și protejat cu două pergole, gard viu de talie joasă și trandafiri, cu vedere spre lac, unde a fost amenajată, prima fântână muzicală din Arad, inaugurată la 6 iunie 2012.

### **Parcul Prefecturii**

Pe suprafața cuprinsă între clădirile Comitatului (azi sediul Agenției Naționale a Finanțelor Publice) și a Prefecturii (azi universitatea Aurel Vlaicu), administrația Aradului a amenajat în 1898, o grădină publică, care mai târziu a primit numele de *Parc al Prefecturii*. Lucrările de împrejmuire, trasare a aleilor și plantarea a 112 foioase alături de 201 rășinoase, s-au făcut în amintirea Reginei Elisabeta a Ungariei, (Sissy) victimă a atentatului din 10 octombrie 1898. La 19 noiembrie 1898 a fost dezvelită statuia în bronz a suveranei comemorate, sculptură realizată de Zalla Gyorgy<sup>21</sup>, monument demolat în perioada interbelică. Spațiul verde, era de trei ori mai întins decât astăzi, prelungindu-se din B-dul Revoluției, peste până în B-dul Decebal. Două fântâni decorative circulare, ornate în mijloc cu câte un *amoraș* lipsit de aripi, înobilau prin marmora de Moneasa exotismul grădinii. În 1946, în parc a fost amplasat tripticul monumental numit inițial *Statuia Libertății* realizat de către un grup de profesori arădeni condus de *Leontin Mureșan*. Deoarece, la scurt timp, în apropiere, a fost

---

<sup>21</sup> Zalla Gyorgy, sculptor maghiar, a studiat sculptura la Budapesta, Viena și Munchen. A debutat în arta de for public, la Buda cu *Monumentul Honvezilor*, urmat de *Statuia ecvestră a lui Andrassy Gyula* și portretele altor personalități maghiare: *Regina Erzsébet* (Budapesta), *Deak Ferenc* (Szeged) sau *Orban Antal*. A mai realizat, în Arad, *Monumentul Libertății* (1890).



amenajat un bazin mozaicat cu luciu de apă și țâșnitoare, monumentul a primit denumirea de *Fântâna eliberării Aradului de sub ocupația fascistă*. În 1966, odată cu edificarea hotelului *Astoria*, azi *Continental*, monumentul a fost mutat în Aradul Nou în fața stației de carburanți *Lukoil*, fără a se mai amenaja însă și fântâna, care a fost distrusă. Tripticul o alegorie realizată din piatră artificială, prezintă central, în ronde-bosse, o femeie cu părul despletit, trecut peste umeri în spate, îmbrăcată sumar, desculță, cu brațele ridicate, în poziție fandată pe piciorul drept dezgolit, în timp ce stângul, este întins în poziție de élan și efort. Pe încheietura brațelor paralele ridicate vertical cu palmele spre cer, se observă cătușele și urmele lanțului care le lega. Lucrarea e modelată pe o linie convexă a soclului, într-o atitudine de forță și înălțare.

În 1970, întreaga suprafață a Parcului Prefecturii s-a reorganizat, construindu-se, în fața Hotelului *Continental* (Astoria), un luciu de apă, iar în 1975 grupul statuar *Cele trei muze* protectoare și inspiratoare ale artelor: Muzica, Poezia și Dansul. Tot atunci, spre nord, s-a edificat clădirea Institutului de Proiectări a Județului Arad, azi SC *Proiect SA*, iar spre est la clădirea prefecturii s-a adăugat un bloc de locuințe. A fost demolat impresionantul gard metalic și statuile ridicate aici dealungul vremii, azi mai existând doar una din cele două fântâni arteziene, dar fără *amorașul* care-i dădea farmec.

#### **Grădina Institutului Teologic - Pedagogic**

Ceva mai târziu, în 1885, fiind încheiată construcția Institutului Teologic-Pedagogic, azi *Seminarul Teologic*, în spațiul aferent imobilului, cu o suprafață de aproape 2 jug (1 ha), a fost sădită o grădină decorativă și livadă. Acolo, în 1912, a fost dezvelit bustul lui Teodor Ceonța (1847-1906), renumit profesor, biolog, autor de manuale, președintele *Asociației Invățătorilor*, monument vandalizat după 1990.

După 1990, în fosta grădină decorativă, ale cărei urme nu mai pot fi distinse astăzi, decât prin vechiul soclu din granit al bustului lui Teodor Ceonța, a fost ridicată în perioada 2001-2004, o biserică din lemn, și alte lucrări monumentale: troiță, poartă, fântână, construcții în care au fost încorporate vechile tradiții de arhitectură populară. Au fost identificate 23 specii de arbori și arbuști (anexa), introduse de curând, suprafața fiind prelucrată ornamental corespunzător noilor funcțiuni.

#### **Port-Arthur**

Unele terenuri, din actualul intravilan al Aradului au fost amenajate dendrologic și în scop comercial, Așa a fost *Hanul lui Janoș* și *Rosa Csalogovits* construit în zăvoaiele din aval de podul Traian, pe malul stâng al Mureșului în capătul de vest a Mureșelului. Un drum pietonal, sub forma

uni cărări, șerpuia printre copaci și tufișuri, pe deasupra firului apei unde la adăpostul sălciilor bătrâne se zăreau siluetele pescarilor singuratici. La capătul acestui drum, colorat de frunzișul anotimpural, se zărea grădina-berărie Csalogovits, ridicată în 1901, pe un teren cumpărat în 1898 de la moșierii comunei, frații Adalbert și Emerich Biro. Un imens tei secular, îi dădea personalitate, fiind luat ca reper și de *tunarii* (artilieriști) din Cetate. În timpul verii, lumea venea în acest loc retras, pentru destindere, la plajă și baie, fiind cunoscut ca unul din primele ștranduri ale arădenilor. Sub numele de Port-Arthur astăzi este sufletul comunității proprietarilor de bărci din Arad, unde de câțiva ani, se organizează festivalul muzical *Rock pe Mureș*, fiind de câțiva ani și punctul de plecare în expedițiile nautice internaționale cuprinse în programul *Protecție, educație, ecologizare, sport, turism, pe cursul inferior al Mureșului*, Arad – Seged, 289 km.

#### **Grădina Zânelor** (*Tuderkert* sau *Feengarten*).

La începutul secolului al XIX-lea, în apropierea hanului *Zur Traube* (La Ciorchine – Caraiman) din Aradul Nou, pe o suprafață de trei jugăre, fost amenajată și plantată ulterior cu trandafiri de diferite forme și culori, devenind *Parcul Rozelor* (*Zânelor*). Aici se organizau în perioada interbelică serbări câmpenești, baluri, chermize vânătoarești și alte activități recreative. Din primăvară, până toamna târziu, în fiecare duminică după-amiaza, într-un chioșc din lemn traforat, special amenajat, susținea concerte, orchestra Regimentului Imperial de Infanterie nr. 33, staționat în Cetatea Aradului. După 1920, aproape aceiași muzicanți erau îmbrăcați în uniforma Regimentului 93 Infanterie<sup>22</sup>. Numeroșii oaspeți, sosiți din Arad, Sânnicolaul Mic, Mureșel, petreceau alături de localnici, clipe de destindere, așezați pe bănci, la mese, sau plimbându-se pe aleile îngrijite, printre bogatele sortimente de trandafiri. Tot aici se desfășurau serbările școlare care marcau sfârșitul anului școlar, *Licitația Rozmarinului* și balul, activitățile culturale ale pompierilor, petrecerea sărbătorii de Kirchweih și alte distracții<sup>23</sup>. Peste ani, parcul degradat datorită îmbătrânirii biologice și lipsei de interes, a fost diminuat ca suprafață prin lotizare și construcții, amenajări sportive, astfel încât astăzi a dispărut.

#### **Parcul Copiilor și Parcul „Mihai Eminescu”**

În urma inundațiilor din 1877, planurile întocmite de administrația arădeană pentru regularizarea cursului Mureșului, au prevăzut amenajarea unui loc de promenadă pe malul său drept, de curând îndiguit. Astfel, în

---

<sup>22</sup> Doru Sava, *Aradul Nou – Mureșel, Istoria unui cartier, povestea unei lumi*, Arad, 2012 p. 343.

<sup>23</sup> *Ibidem*, p. 344.

perioada 1880-1890, suprafața plantată cu arbori și arbuști, paralelă cu râul a fost prelucrată prin trasarea aleilor curbilinii și dotată cu mobilier adecvat. În 1890 acolo, a fost organizată *Expoziția Universală a Țării de Jos și Sudul Ungariei*, în pavilioane construite special pentru acest eveniment. De-alungul anilor suprafața parcului a fost însă restrânsă prin construirea unor clădiri monumentale: Cazinoul (1872), Palatul Justiției (1896), Palatul Cultural (1913), Hotelul Parc (1970). Prin edificarea Palatului Cultural, suprafața parcului a fost divizată în două: spre sud, în Parcul Baross, numit ulterior al *Copiilor* au fost amplasate la sfârșitul secolului al XIX-lea busturile pomologului *Köver Gábor* (autor Janko Gyula), al medicului *Darányi János* (autor Toth Andras, 1900) și *Fântâna Baross Gabor* (fostul Ministru al Comerțului din Ungaria), monumente demolate în perioada interbelică, iar suprafața organizată cu mobilier specific jocurilor vârstei mici. În parcul nordic, numit Mihai Eminescu a fost amenajat un spațiu pentru jocul de șah și așezate monumentele: *Femeie șezând* (autor Ioan Tolan, 1956), *Avram Iancu* (autor Ioan Tolan, 1988), *Crucea Martirilor Arădeni* (autor arh. Silvestru Rafiroiu 1936). În partea dinspre Mureș, pe dig, a fost construită o platformă pentru concertele duminicale ale fanfarei militare și accesul spre ștrandul vechi. Aleile acestui spațiu verde, ca și digul, erau vara deosebit de animate, constituind, totodată, principalul traseu spre băile publice *Neptun*. În jurul Palatului Cultural au fost amplasate busturile unor personalități ale culturii românești: *George Coșbuc* (Gheorghe Groza, 1929), *Al. D. Xenopol* (Gheorghe Groza, 1929), *Petru Pipoș* (Marcel Olinescu, 1936), *Gheorghe Popa de Teiuș* (Radu Moga, 1938), *Mircea V. Stănescu* (Radu Moga, 1938), *Ioan Russu Șirianu* (Radu Moga, 1938), *Miron Constantinescu* (Valeriu Brudașcu 1976, demolat în 1991), *Elena Ghiba Birta* (Luigi Varga, 1992) În 2007, a fost inaugurat *Monumentul Memorial pentru victimele Comunismului* (autor sculptorul Dumitru Paina), fiind astfel finalizat, un proiect mai vechi (1985), al arhitectului Miloș Cristea, dedicat celor care au apărat Aradul de inundațiile Mureșului.

### **Ștrandul „Neptun”**

Dincolo de dig, în albia majotă a Mureșului, au fost edificate pavilioane cochete și alte construcții necesare, bazelor nautice și pentru agrement: *Clubul Sportiv Voința*, *Școala Sportivă*, *Ștrandul Neptun*, *Restaurantul Perla Mureșului*.

Primul strand al Aradului, atestat în 1892, a fost amenajat pe malul drept al Mureșului, în dreptul Palatului Cultural. Cabinele erau, în mare parte, ridicate pe pontoane ancorate cu cabluri metalice. După construirea

edificiului Palatului Cultural, strandul a fost mutat cu câțiva zeci de metri, în amonte, între clubul Voința și Restaurantul Perla Mureșului.

În 1926, Primăria a expropriat de la Societatea pe acții Baia de Mureș *Neptun* terenul în suprafață de 1200 stânjeni pătrați și imobilele, în vederea dezvoltării lui. Pe albia majoră, au fost construite cabine etajate, din lemn, vestiare, instalații sanitare. Accesul în strand se făcea dinspre Parcul Mihai Eminescu, printr-o poartă monumentală, realizată de arhitectul Silvestru Rafiroiu. Ca urmare a distrugerilor catastrofale ale inundației din 1932, s-a trecut la modernizarea acestui spațiu, pentru a oferi loc de agrement și sănătate, unui mai mare număr de oameni. Au fost construite noile cabine s-a montat pe firul apei din pontoane un bazin plutitor, pentru plajă și baie. Acțiunile de dotare cu alte clădiri și instalații, amenajări, anexe (vestiare, restaurant, solar, grupuri sanitare, dușuri etc), s-au încheiat în 1935<sup>24</sup>

În 1967, s-a construit primul pod de pontoane, în dreptul plajei întinse, cu nisip fin, de pe malul stâng al Mureșului, locul actual al Ștrandului Neptun fiind inaugurat în 1970, când au fost trasate și puse la dispoziția publicului o suprafață de 25 ha. Aici urmau să se construiască: cabine, căsuțe, cinci bazine, dușuri, terenuri sportive, restaurante, spații de joacă pentru copii. În 1971, vechiul strand a fost dezafectat complet și mutat pe malul stâng. Toate construcțiile au fost demontate, pentru a face loc unui parc de sculptură monumentală

În 2007 Ștrandul Neptun a fost cumpărat de Consiliul Local Municipal, în anul următor fiind dat startul unor ample modernizări, care vizau prioritar, zona bazinelor, baza de agrement, spațiile verzi și instalațiile sanitare, inclusiv construirea unui pod pietonal.

#### **Parcul „Kossuth Lajos”**

În 1909, Locz Rezso, președintele Asociației Inginerilor și Arhitecților din Arad, a proiectat un parc și decorul floral pe porțiunea dintre Piața Revoluției și strada Crișan, acolo unde Bulevardul Revoluției are o lățime maximă. Au fost montate cișmele cu apă pentru băut, ventilatoare pentru primenit aerul, coșuri de gunoi, bănci pentru odihnă și grupuri sanitare. Pe acest spațiu prelucrat din punct de vedere peisager, au fost dezvelite statuile lui *Kossuth Lajos* (autori Margo Ede și Pongracz Siegfried) și monumentele (busturi): *Fabian Gabor* și *Csiky Gergely* (1911, autor Philipp Istvan). Primul, a fost demolat în 1925, iar cele două busturi în 1934.

---

<sup>24</sup>Natalia Dascăl, *Evoluția urbanistică a Municipiului Arad, în perioada 1918-1938, reprezentată în colecțiile Muzeului Județean*, în *Ziridava XIII*, 1981, p. 460.

### **Parcul Pavilioanelor Aviației din Gai**

În 1917, Gaiul a devenit o bază militară aeriană a Austro-Ungariei, fiind construite în acest scop, șase pavilioane, dispuse într-un ansamblu arhitectural unitar, cu hangare pentru aeroplane și baloane dirijabile. Clădirile, amenajate cu instalații de apă curentă și canal, au servit ca școală de pilotaj și aerodrom militar al Grupului 5 Aeronautic. Terenul complet degajat de obstacole, care puteau stânjenii decolările și aterizările, bine nivelat și tasat, fără infiltrațiuni de apă sau bălțiri cauzate de ploi ori topirea zăpezilor, era disponibil acestui scop, în tot cursul anului.

După introducerea administrației românești (17 mai 1919), Pavilioanele Aviației, au fost predate, printr-un protocol, armatei române, fiind ocupate la început de Grăniceri. În perioada 1923-1932, clădirile împreună cu terenul aferent, au servit, după o sumară reparație, Școlii normale *Titu Maiorescu*. Sub administrarea acestei instituții, au fost executate lucrări de amenajare a curții interioare prin plantarea unor puiți de arbori și arbuști ornamentali de: buxus, brad, liliac, trandafir și altele.

După mutarea din Gai a Școlii normale în 1932, o suprafață de 47 ha, edificiul vechii aerogări (Pavilionul nr. 4) și hangarul metalic au trecut în administrarea Departamentului Aviației Civile, fiind amenajat acolo primul aerodrom comercial al Aradului, care a funcționat, până în 1936.

După cel de al Doilea Război Mondial, spațiul a fost preluat succesiv de o unitate de grăniceri, și diferite ferme agricole ale CAP Gai-Bujac.

În prezent suprafața, împrejmuată, este în mare parte, acoperită cu vegetație spontană și cultivată, sub forma unui spațiu de agrement, dar degradat. În 2011, ing. dr. Ioan Don, directorul Grădinii Botanice din Macea, a identificat pe această suprafață, 43 de specii de arbori și arbuști indigeni și exotici. Au fost semnalate câteva din ele ca fiind valoroase din punct de vedere botanic, așa cum sunt: exemplarul singular de *Prunus cerasifera* Ehrh (*Fastigiata?*), cu un port îngust-columnar, forma robustă a unui exemplar de *Robinia pseudoacacia* L. *Umbraculifera*, copac aproape centenar, al cărui coroană globulară îi dă farmec și un frumos *Styphnolobium japonicum* (L.) Schott.

### **Malul Mureșului - 1971**

În 1975, în albia majoră a Mureșului, pe spațiul vechiului ștrand *Neptun*, adică pe segmentul dintre restaurantul *Perla Mureșului* și Clubul sportiv *Voința*, au fost așezate 12 lucrări de artă monumentală realizate în prima Tabără arădeană de sculptură organizată în 1971. Deși sunt de mici dimensiuni, ele se constituie într-o colecție cu valoare culturală certă, mai ales prin faptul că unii din autori au devenit între timp, sculptori consacrați, autori recunoscuți în întreaga lume. Sunt expuse lucrările sculptorilor: Liana

Cornelia Axinte – *Compoziție*, Mihai Buculei – *Verticalitate*, Lehel Domocoș – *Turn*, Elena Avramescu Hariga – *Apele*, Petre Jucu – *Neliniște*, Ilias Lavazanis – *Personaj mitic*, Alexandru Marchiș – *Cumpăna*, Constantin Paul Mărgărit – *Maternitate*, Ionel Munteanu – *Îmbrățișare*, Nicolae Roșu – *Tandrețe*, Napoleon Tiron – *Cărturar*, Adina Țuculescu – *Forma*. În general, artiștii au fost preocupați, în mod deliberat, să respingă obligativitatea unei reprezentări frontale. Au avut în vedere faptul că, numai o totală libertate e în măsură să permită crearea unei impresii de mișcare însuflețită. Tot atunci au fost realizate și amenajările peisagistice de azi cu o sortimentație estetică deosebită.

### **Malul Mureșului 1981-1982**

Aprecierile pozitive ale primelor două ediții a Taberei de sculptură din Căsoaia, au determinat forurile culturale arădene să experimenteze acest gen de activitate artistică și în Arad. Drept urmare, în perioada 1981-1982, au participat timp de doi ani, într-un Simpozion de sculptură, câte șapte respectiv opt artiști arădeni selectați de filiala locală a Uniunii Artiștilor Plastici. Lucrările degroșate, din blocurile pietrei de Viștea, Podeni (județul Cluj) și Simeria (județul Hunedoara), au fost așezate și finisate pe Malul Mureșului (albia majoră) segmentul din dreptul străzii Praporgescu, în curs de structurare atunci. Se dorea deopotrivă, de către arhitecți și artiști modelarea acestui spațiu prin înscrierea unor noi dimensiuni ale spiritualității și expresivității artistice puțin folosite în arhitectura arădeană. S-a admis că aceste forme spațiale, în funcție de opțiunea artistului, pot să se abată de la figurare, atât ca reprezentare cât și ca interpretare a unor elemente din realitate. De aceea, nu a existat nici un fel de constrângere în ceea ce privește creația artiștilor și amplasarea în spațiu a rezultatului muncii lor.

Au fost realizate 15 lucrări semnate de 9 artiști arădeni într-o colecție unitară prin funcția evident decorativă, după cum urmează: Delia Brândușescu – *Forma și Meditație*, Livia Cernensky – *Ecoul și Mureșul*, Constantin Doichiță - *Compoziție, Eu și cetatea*, Ionel Munteanu – *Radar*, Vasile Sandu – *Strămoșul*, Petru Stoicu – *Ursitoare*, Dumitru Șerban – *Apărătorul cetății și Ctitor*, Ioan Tolan – *Cibernetica și Tinerețe*, Emil Vitroel – *Dualitate și Izvor*.

Robustețea volumelor, simplitatea și dinamismul formelor, încadrarea în spațiul ambiental al parcului sunt elementele dominante care le apropie. Deși materialul folosit, posibilitățile și experiența organizatorilor și artiștilor erau superioare celor din anul 1971, în trasarea aleilor, a locurilor de joacă și agrement amenajate ulterior nu s-a ținut cont de relațiile spațiale concepute de artiști. În acest fel, unele sculpturi, au ajuns să poată fi privite

doar din poziții și distanțe necorespunzătoare, chiar contrare propunerilor autorilor. Vegetația lemnoasă, care s-a dezvoltat ulterior, nefiind dirijată obturează priveliștea și spectacolul oferit de fiecare statuie în parte.

### **Parcul „Europa”**

După 1990, prin extinderea în amonte a spațiului verde din albia majoră a Mureșului, pe segmentul din dreptul Bazinului Municipal de Înot până în dreptul ecluzei Mureșelului a fost organizat Parcul Europa. Pe suprafața respectivă au fost amplasate începând cu 9 mai 1997, lucrări spațiale, producții artistice ale absolvenților claselor de sculptură ale Liceului de Artă *Sabin Drăgoi*, după cum urmează: Lucian Căinar – *Europa* (1997), Patric Don – *Globalizare* (2000), Lavinia Horno – *Soare Răsare* (2001), Alina Drigla, Andrada Pența, Lavinia Mihăieși – *Cascada* (2002) și Cuplu (2004), Doris Wincler – *Copacul* (2005), Ciprian Vesa, Ioan Bociacă, Petru Tomșa – *Înfrățire* (2006). În programul festivităților, a fost inclusă și plantarea unui arbore, ca simbol al înfrățirii Aradului, cu un oraș european.

### **Colecția botanică a Școlii generale nr. 12 din Arad**

În anul 1989, *Simion Păiușan* a finalizat lucrările începute în 1983, amenajând o colecție botanică cu evident caracter științific și didactic<sup>25</sup>. O suprafață înprejmuită de 907,3 mp situată pe latura vestică a Școlii generale nr. 12 din Arad (strada Mioriței – Micălaca), a fost pregătită și plantată cu 118 taxoni de arbori, arbuști și plante ierboase indigene și exotice de pe toate continentele.

Materialul biologic constând din semințe, puieți, fragmente vegetale, a fost obținut atât din flora spontană a Aradului, din parcuri publice, de la Grădina Botanică *Pavel Covaci* din Macea, Parcul dendrologic *Sylva* din Gurahonț și Secția de spații verzi a municipiului Arad. Au fost introduși 95 taxoni de esență lemnoasă din care 23 gymnosperme și 72 angiosperme, ierboasele fiind reprezentate prin 23 taxoni, din grupa plantelor medicinale.

În realizarea colecției, *Simion Păiușan*, a acordat o mare atenție și aspectelor estetice folosind în demersul arhitectural nu doar diversitatea bioformelor: columnare, rămuroase, cățărătoare etc., ci și elemente de mobilier decorativ: pergole vase ceramice și aranjamente speciale de plante. Astfel intrarea și aleile au fost mărginite cu garduri vii, realizate din peste 2000 exemplare de *hurmuz* și *cununiță*, colțurile parcelor și intrarea principală au fost marcate cu *tuia columnară* iar din 200 exemplare de *lemn*

---

<sup>25</sup> Simion Păiușan, absolvent al Facultății de Științele Naturale-Geografie din Cluj-Napoca (1964), profesor de biologie, în învățământul gimnazial și liceal, din Gurahonț și Arad. Încercări de introducere a unor specii lemnoase în vederea realizării unei colecții dendrologice a mai efectuat pe suprafața cartodromului din *Pădurice*, în perioada, 1974 - 1980.

*câinesc* s-a amenajat volumetric pe o suprafață de 24,6 mp un ansamblu vegetal denumit *Masa tăcerii*. Pe un soclu special pregătit, urma să se așeze o lucrare sculpturală nerealizată însă.

Deosebit de inspirat, *Simion Păiușan* a creat alături de suprafețe plantate cu specii ce pot fi introduse și adaptate la condițiile Aradului, sectoare didactice, cum sunt cele din grupa plantelor cu însușiri decorative, medicinale, toxice, aromatice și tinctoriale, care astfel pot fi mai ușor recunoscute și folosite în gospodărie. Plantările și lucrările de întreținere au fost realizate împreună cu elevii interesați în disciplinele biologice, părinți ai acestora și personalul auxiliar din școală.

Din nefericire, în anii care au urmat, pe de o parte, datorită mării aglomerări de plante pe o suprafață atât de restrânsă, unui taxon de esență lemnoasă revenindu-i în medie doar 3 mp., iar pe de altă parte condițiilor uniforme și precare de sol, lumină, umiditate, o bună parte din speciile mai greu adaptabile, au început să sufere și chiar să dispară<sup>26</sup>. De asemenea, după pensionarea profesorului *Simion Păiușan*, suprafața parcului a fost restrânsă și mai mult, în favoarea curții școlii. Drept urmare, la inventarul realizat în martie 2009, au mai fost identificate, doar 48 taxoni lemnoși, existând pericolul degradării acestei colecții unice din mediul didactic gimnazial.

#### **Grădina decorativă „Turnul de Apă”**

Clădirea numită Turnul de Apă (1896, William Dunn – Scoția) este retrasă din frontul străzii cu 3,40 m fiind amplasată izolat față de construcțiile înconjurătoare, având un spațiu de protecție (curte) în suprafață de 338 m.p. care a fost împrejmuită încă de la început. La frontul străzii *Ceaikovski*, în lungime de 19,10 m, gardul este confecționat din panouri de fier forjat fixate pe stâlpi și zidărie din cărămidă aparentă, apărată de ploi cu streșină din piatră artificială. Pe celelalte laturi, spațiul a fost delimitat cu zid din cărămidă tencuită, întărit cu stâlpi și protejat cu streșină. Începând din 1995, curtea a fost amenajată treptat prin îmbrăcare cu pavaj decorativ din piatră cubica (granit și andezit), ornamentată cu o fântână decorativă din beton, pergole din lemn, plante lemnoase decorative și mobilată cu lucrări de artă, căruțe de pompieri și alte obiecte spațiale.

Sunt expuse, căruțe de pompieri de la începutul secolului al XX-lea, pe al căror cadru metalic sunt montate instalații de stins incendii, acționate manual de servanții formației de pompieri voluntari, cisterne mobile pentru transport apă, pompe de tip *Omnia* și *Locomobilă*.

---

<sup>26</sup> Ioan Don, Horia Truță, *Colecția botanică a Școlii Generale nr. 12 Arad – Micălaca*, în *Analele Grădinii Botanice Universitare – Macea*, 3/2009.



În 2013, au fost identificate în curtea Turnului de Apă, 23 specii de arbori și arbuști (anexa), mai reprezentative fiind cele două exemplare de *Platanus acerifolia* (Aiton), Willd – platan, care, de peste un secol, flanchează intrarea principală în clădire.

La intrarea în curte, spre dreapta, se află **Bustul lui Teodor Ceontea**, o sculptură din marmură albă de Carrara cioplită în 1912 de Albert Andor<sup>27</sup>

Fiu de țărani, născut în 10 august 1847, la Deda, județul Mureș, Teodor Ceontea (1847-1906), după încheierea studiilor științifice la Universitățile din Graz și Viena, a fost numit profesor de matematică, fizică și geografie la Preparandia arădeană<sup>28</sup>. Aici s-a făcut repede cunoscut, fiindu-i încredințate de-alungul carierei sale pedagogice și culturale, funcții însemnate: președinte al Reuniunii Învățătorilor Români (1890),<sup>29</sup> director al Editurii Diecezana, membru activ în *Asociația Arădeană pentru Cultura și Conservarea Poporului Român* și în Sinodul Eparhial. A lucrat cu succes și în domeniul ziaristicii, a literaturii didactice, colaborând la *Federațiunea, Telegraful Român, Familia, Școala Română, Biserica și Școala*, unde a publicat poezii, eseuri, studii din domeniul educației. Manualele sale, studiile din domeniul științelor naturii și pedagogiei publicate în presă, conferințele și cursurile au fost redactate în spiritul marilor descoperiri ale vremii. În felul acesta a contribuit și la orientarea practică a școlii, îndemnând părinții să-și îndrume copiii spre industrie și meserii. De asemenea, militând pentru larga folosire a intuiției în procesul de învățământ, a depus interes pentru îndrumarea pedagogică a școlilor, din părțile arădene, într-o vreme, când aceasta lipsea.

---

<sup>27</sup> Albert Andor (n. Baja, Ungaria, 1876, sculptor maghiar) absolvent al Școlii Superioare de Arte Industriale din Budapesta, a studiat sculptura cu Matrai apoi cu Strobel Alajos. S-a făcut cunoscut mai ales după câștigarea premiului Harkanyi prin realizarea bustului *Munkacsy* (Muveszeti, I, p. 18). Deși nu era arădean a petrecut mult timp în acest oraș, realizând câteva portrete și monumente funerare. Cea mai mare perioadă a vieții și-a petrecut-o la Győr, în Ungaria.

<sup>28</sup> Preparandia, a fost prima școală pentru pregătirea învățătorilor români. Instituția, organizată sub auspiciile Bisericii ortodoxe, a fost deschisă la 16 noiembrie 1812, într-o clădire de pe strada Preparandiei nr.17. Din anul 1876, se unifică cu Școala Clericală înființată în anul 1822, formând Institutul Pedagogic și Teologic cu sediul în clădirea de pe actuala stradă Academia Teologică nr. 9.

<sup>29</sup> Asociația, denumită Reuniunea Învățătorilor Români de la Școalele confesionale greco-orientale române din Dieceza Aradului a fost înființată din inițiativa lui Vincențiu Babeș, în anul 1872, cu participarea a 310 învățători români din județul Arad. În anul 1890, învățătorii l-au ales ca președinte pe Teodor Ceontea, sub îndrumarea căruia, Asociația, a devenit un mijloc eficace de perfecționare profesională a personalului didactic alături de alte obiective culturale și sociale.

Din cauza eforturilor prelungite, în anul 1902, Teodor Ceontea s-a îmbolnăvit, situația sănătății sale agravându-se permanent, până la decesul său din anul 1906.

În anul 1912, învățători din părțile Aradului, în semn de *recunoștință binemeritată* i-au ridicat fostului lor profesor Teodor Ceontea (1847 – 1906) un bust din marmură și granit. Primele fonduri, desigur modeste, s-au constituit din veniturile concertelor organizate de învățători cu prilejul Adunărilor generale, Conferințelor Asociației și din donații. Cea de a XXI-a Adunare generală, ținută la Arad, în 17-18 septembrie, 1911, a aprobat proiectul sculptorului Albert Andor, urmând ca bustul cioplit în marmură albă de Carrara să fie așezat în vechea grădină a Preparandiei azi Seminarul Teologic pe un soclu din granit, la temelia căruia, s-a așezat un document comemorativ. Inaugurarea sculpturii a fost cuprinsă în programul celei de a XXII-a Adunare generală, la 18 septembrie 1912, în prezența membrilor Reuniunii a soției, Riza Ceontea și a celorlalți membri ai familiei. Au participat de asemenea, peste 400 învățători, delegați ai celor trei Reuniuni învățătoresți din Arad, Timișoara și Oradea, corpul profesoral și elevii Institutului pedagogico-teologic, alți invitați.

După anul 2000, bustul din marmură a dispărut de pe soclul din granit, care încă există, la marginea unui teren sportiv improvizat în curtea Seminarului Teologic. După mai mulți ani, fragmente din monumentul spart în mai multe bucăți, au fost recuperate, iar bustul restaurat de sculptorul arădean Mihai Takacs<sup>30</sup>, a fost repus pe soclu în curtea Turnului de Apă. Dezvelirea lucrării, a avut loc, în cadru festiv, la 15 noiembrie 1912, în prezența unui numeros public.

### **Parcul „Tudor Arghezi”**

Pe spațiul din jurul Spitalului de Copii (1909-1916, arh. Emil Tabacovici), alături de speciile indigene din vechiul unui trup de pădure, s-au introdus arbori și arbuști exotici, creindu-se un parc mai puțin prelucrat arhitectural, dar cu o sortimentație interesantă. Sistematizarea orașului, prin care au fost trasate alte căi de circulație, edificarea după 1970 a Spitalului județean și a blocurilor de locuit au diminuat mult suprafața spațiului verde. Pentru a compensa acest lucru, în sensul giratoriu din Piața Spitalului, edilii au amenajat în 2007 o grădină decorativă, dotată cu mobilier stradal. Cochetul parc, a fost împodobit cu o fântână arteziană, adusă din Parcul

---

<sup>30</sup> Mihai Takacs, (n. 1950, Silindia, județul Arad). Sculptor și pictor, proprietar al unei Galerii de Artă, Mihai Takacs este un om al cetății. Arta sa este o invitație permanentă la cotidian. Știe să construiască atmosferă, să realizeze din obiecte aparent statice, mișcare și viață.

„Caius Iacob” și adaptată (neinspirat) acestui spațiu, construcție dotată cu instalații tehnice moderne: jeturi de apă colorată iluminate cu fibră optică.

Prin Hotărârea Consiliului Local Municipal nr. 85/2007, spațiul verde nou creat a primit numele poetului Tudor Arghezi. Data inaugurării, 24 mai, a coincis cu Ziua Europeană a Parcurilor și s-a desfășurat cu prezența oficialităților locale, a soților Doina și Baruțu Arghezi, nora și fiul marelui poet.

Membru al Academiei Române, distins cu înalte titluri onorifice ale țării, Tudor Arghezi a lăsat o operă literară deosebit de bogată: proză, versuri, pamflete, articole cu caracter social-politic, impunându-se în cultura românească prin noutatea și prospețimea limbajului său poetic. În 1955, a fost ales, membru al Academiei Române, fiind distins cu înalte titluri onorifice ale țării, sărbătorit la vârsta de 85 de ani ca poet național, opera sa literară fiind tradusă în 50 de limbi. În semn de prețuire, Universitatea de Vest *Vasile Goldiș*, i-a dat, în urmă cu mai mulți ani, Bibliotecii Centrale Universitare din Arad, numele *Tudor Arghezi* această prestigioasă instituție găzduind și o expoziție permanentă cu manuscrise inedite ale marelui scriitor. Ulterior, familia Doina și Baruțu Aghezi, a făcut Universității alte importante donații, de mare valoare științifică și culturală, finalizate, cu o expoziție permanentă.

#### **Parcul Reconcilierii Româno-Maghiare**

Ca producție urbanistică, *Attila ter*, devenită succesiv, *Piața Împăratul Traian*, *Piața Pompierilor*, *Parcul Recincilierii Româno-Maghiare* a fost realizată în intervalul 1865-1893, perioadă în care s-au construit, probabil, majoritatea clădirilor de pe conturul actual și din apropiere cu excepția laturii de vest, ocupată de Cazarma Pompierilor (demolată în 2004) care este mai veche. Până spre sfârșitul secolului trecut, suprafața delimitată în forma sa cea mai coerentă, cu fronturile anterioare menținute în totalitate, funcționa, ca piață zilnică pentru păsări, animale mici și talcioc. În 1934, Piața Împăratul Traian, cu o suprafață de 6160 mp, era nepavată, fără closete publice, dar dispunea de apeduct, canal pluvial și Shone

Schimbarea fundamentală a zonei s-a petrecut după 2000, ca urmare a unei convenții dintre guvernele României și Ungariei pentru amenajarea pe acest spațiu a *Parcului Reconcilierii Româno-Maghiare*, în care *Statuia Libertății* (autor, Zalla Gyorgy<sup>31</sup>, 1890), demolată în 1925 și conservată, să

---

<sup>31</sup> Vezi nota 21

fie reamplasată alături de *Arcul de Triumf al Revoluției Române de la 1848* (autor, Ion Bolborea<sup>32</sup>, 2005).

Astfel, în 2002, Primăria Arad a eliberat autorizația pentru amplasarea în Piața Pompierilor a Statuiei *Libertatea* dar în urma unor proteste publice, a decretat înființarea pe acest spațiu a Parcului Reconcilierii Româno-Maghiare<sup>33</sup>. Pentru aceasta, Ministerul Culturii și Cultelor, a achiziționat monumentul *Arcul de Triumf al Revoluției Române de la 1848* pentru a fi amplasat în interax, de statuia *Libertatea*. În consecință, zona aflată în spațiul urban protejat AR-II-a-B-00477, a fost schimbată fundamental, piața fiind lărgită spre vest, prin demolarea în întregime a unei vechi cazarme a pompierilor, iar spațiul delimitat pe toate laturile prin carosabile, a fost amenajat parțial peisajer, întregul ansamblu primind noul nume.

Conform proiectului întocmit de arh. Alexandru Sandor<sup>34</sup>, în centrul pieței s-a format o suprafață de 1710 m.p. (45/38 m), dalată cu piatră cubică din andezid. Lungimea ei fiind mică, accesul spre cele două monumente opuse, *Libertatea* și *Arcul de Triumf*, s-a realizat în formă trapezoidală, necesară pentru mărirea perspectivei forțate. Complexul urban mai integrează un luciu de apă, care leagă cele două monumente. El constă dintr-un bazin decorativ principal, iluminat subacvatic, care comunică prin rigole, cu un bazin mai mic și un port-drapel cu trei catarge metalice (10 m) și care, în final traversează parcul pe lățime. Bazinul mic și soclul celor trei catarge, este placat cu granit *Serizzo* de culoare gri, întregul complex fiind iluminat cu trei reflectoare îngropate în pardoseală.

În jurul statuilor pe o rază cuprinsă între 8 - 16 m, pornesc concentric plăci din andezid, tăiate dar neșlefuite, dimensiunile dalajului descrescând spre exterior. Statuile sunt iluminate pe timpul nopții cu un sistem de 39 reflectoare, îngropate în pardoseala de andezid parcul fiind

---

<sup>32</sup> Ion Bolborea, sculptor care s-a impus ca autor al unor lucrări de artă monumentală de mare originalitate și valoare: *Monumentul Infanteriei* (București), *Horia Cloșca și Crișan* (Alba Iulia), *Burebista* (Orăștie), *Eugen Ionescu* (Slatina), *Ion Luca Caragiale* (București), *Căruța cu paiate* (București, 2010). În sculptura mică, a lucrat pe cicluri ca: bila, ovoidul, continuate cu portretul uman și casca medievală.

<sup>33</sup> Ideia Reconcilierii, a fost promovată, după Conferințele de Pace de la Haga (1899, 1907), Declarația lui Robert Schuman (1950) sau Proiectul Pan-European al lui Jean Monet (1950).

<sup>34</sup> Alexandru Sandor (1951-2013), arhitect diplomat, absolvent al Facultății de Arhitectură din Timișoara (1970-1975; 1990-1993), membru al Ordinului Arhitecților din România, Uniunii Naționale a Restauratorilor (UNRM), Asociației de Ocrotire a Monumentelor din Transilvania *Kelemen Lajos*, distins Ordinul *Sanctus Stephanus Magnus* din partea Patriarhiei Ortodoxe Române, pentru Biserica Mănăstirii din Gai.

echipat cu 12 stâlpi metalici ornamentali pe care sunt montate corpuri de tip *Globolux*, alături de alte corpuri de iluminat montate pe stâlpi mai mici. Aleile care pleacă din axele secundare, sunt realizate din plăci de granit negru-gri *Nero-Africa*, neșlefuite, iar axul principal, are un pietonal, executat din granit negru-roșu *Roso Balmoral* mat. Majoritatea pietonalelor au o suprafață dalată cu piatră cubică iar în jurul monumentelor, este amenajată o zonă înierbată de formă circulară pe o rază de 8 m.

De-alungul aleilor, pe ambele laturi, au fost amplasate bănci, creîndu-se astfel o zonă de agrement și destindere specifică parcurilor. Spațiul liber (2950 mp) a fost gazonat și plantat cu 22 specii de arbori și arbuști ornamentali (anexa)

Inaugurarea Parcului Reconcilierii, o ecuație a împăcării româno-maghiare, a avut loc în 22 august 2005, în prezența oficialităților arădene, a unor personalități române și din străinătate. S-a apreciat atunci că, *Aradul constituie un exemplu de conviețuire pașnică dintre români și maghiari*<sup>35</sup>.

O sumară evaluare critică a proiectului, nu poate însă să ocolească dispariția prin demolare în 2004, a vechii clădiri a pompierilor, obiectiv de patrimoniu cultural al Aradului, alături de supradimensionarea spațiului public, nesuținut arhitectural de fronturi adecvate ca mărime și continuitate. De aceea, încă se urmărește, ca cele dinspre est și sud să fie redefinite printr-o operațiune arhitecturală adecvată, piața făcând parte dintr-un ansamblu urban protejat. În consecință, se dorește demolarea construcțiilor parazite din zonă, până la strada Ceaikovschi, respectiv Turnul de Apă și prelucrarea decorativă a spațiului rezultat, astfel încât *Parcul Reconcilierii Româno-Maghiare* să devină un important obiectiv turistic care să susțină, prin argumentele artistice, emoționale ale celor două monumente, doctrina generoasă pe care o exprimă numele său.

Privite împreună, monumentele abundă în mesaje, exprimate prin informații directe, alegorii, simboluri, care manevrate prin interpretare, pot constitui o excelentă formă de propagandă. Dar se pune întrebarea, dacă aceste lucrări de artă așezate împreună într-un ansamblu urban unitar conțin suportul necesar susținerii ideii de *reconciliere româno-maghiară*, adică, dacă spectatorii, cei cărora le sânt destinate, privindu-le, pot descifra acest generos mesaj. Și se mai pune întrebarea: în ce măsură relația dintre ele este una firească și în armonie cu ambientul urban, pentru a crea o emoție estetică.

---

<sup>35</sup> Ziarul *Adevărul*, 23 august 2005.

Considerăm că trecătorul obisnuit sau turistul ajuns în zonă, întâmplător sau chiar avizat, nu pricepe nimic. Nici măcar nu-i poate trece prin minte faptul ca este vorba de o împăcare între două națiuni care vor să uite vicisitudinile istoriei. Din punct de vedere arhitectural, Monumentul Libertății, a fost conceput și realizat pentru a decora singur o piață, fiind o grupare statuară radiantă. El oferă un spectacol remarcabil din orice parte ar fi privită integându-se spațiului și din punct de vedere decorativ. Arcul de Triumf în schimb, este un monument destinat în special căilor de circulație, străzii. El s-a nscut din stilizarea vechii porți de cetate ca un simbol al primirii comandantului și trupelor sale întorsi victorioși din luptă, devenind o expresie monumentală de gloriificare ce convine oricărui timp.

Parcul „Reconcilierii Româno-Maghiare”, fiind realizat printr-o decizie politică, formulată ca urmare a unui compromis social, din punct de vedere artistic, este un eșec. El se prezintă ca o alăturare neinspirată, pe un spațiu inadecvat a două monumente, realizate la distanță de un secol unul de celălalt, din materiale, concepții, stiluri și autori diferiți. Singurul lor punct comun, este tematica, preluată nuanțat din evenimentele politice ale anului 1848. Este un lucru știut, că dacă în decorarea statuară a unui oraș, se așează în vecinătate creații artistice complet deosebite ideatic, consistență, viziune artistică manieră și dimensiuni, este clar că, nu gustul, priceperea, sau profesionismul a decis, ci eterna politică de vanitate sau de compromis în mânăuirea propagandei. Chiar dacă fiecare monument, este justificat emoțional, așezate împreună, pentru estetica urbană, ele rămân cel mult indiferente.

\*

În amintirea vechilor peisaje, a păstrării, măcar în parte a naturii originare, neantropizate, în 1999, Federația Europeană Europarc, a avut inițiativa de a solicita guvernelor asigurarea pentru fiecare locuitor a unei suprafețe de 42 mp *spațiu verde*. Este o formă de conștientizare a importanței parcurilor ca formă de relaxare și agreement, preluată de numeroase localități din părțile Aradului.

**Anexa**

### **Conspectul taxonilor de arbori și arbuști<sup>36</sup>**

**Piața Catedralei (2012, dr. Ioan Don)**

*Berberis vulgaris* L. ‘Atropurpurea’ – dracilă cu frunza roșie; *Hibiscus siriacus* L. – zămoșită de Siria; *Juniperus scopulorum* Sarg ‘Skyrocket’ – ienupăr rachetă; *Juniperus sp.* – ienupăr; *Kerria japonica* (L.)

---

<sup>36</sup> Identificările au fost făcute de ing. dr. Ioan Don, directorul Grădinii Botanice *Pavel Covaci* din Macea și prof. Simion Păiușan.

DC. – keria; *Laburnum anagyroides* Medik. – salcâm galben; *Lonicera japonica* Thumb. – caprifoi japonez, mâna Maicii Domnului; *Lonicera nitida* E.H.Wilson – caprifoi târâtor; *Malus floribunda* Siebold ex Van Houtte – măr ornamental; *Salix alba* L. – salcie albă; *Symphoricarpos albus* (L.) S.F.Blake – carmâz; *Thuja occidentalis* L. – tuia; *Tilia cordata* Mill. – tei pucios, tei cu frunza mică; *Tilia platyphyllos* Scop. – tei cu frunza mare; *Tilia tomentosa* Moench. – tei argintiu. În apropiere, pe strada pietonală Ion Mețianu, de curând restaurată, au fost plantate exemplare din: *Acer platanoides* L. – arțar, paltin de câmp; *Acer platanoides* L. ‘Crimson King’ – paltin de câmp cu frunza roșie; *Catalpa bignonioides* Walter ‘Nana’ – catalpă cu coroana globuloasă; *Crataegus laevigata* (Poir) D.C. ‘Paul’s Scarlet’ – păducel cu floarea dublă roz; *Sorbus aucuparia* L. – scoruș de munte

#### **Grădina Catedralei Vechi (2012, dr. Ioan Don)**

*Buxus sempervirens* L. – cimișir; *Campsis radicans* (L.) Seem ex Bureau – trâmbiță; *Chamaecyparis lawsoniana* (A. Murray bis) Parl. – chiparos de California; *Ficus carica* L. – smochin; *Forsythia suspensa* (Thumb.) Vahl – forsiție, ploaie de aur; *Kerria japonica* (L.) DC – keria; *Ligustrum ovalifolium* Hassk – lemn câinesc; *Lonicera japonica* Thumb. – caprifoi japonez, mâna Maicii Domnului; *Magnolia x soulangeana* Soul.-Bod. – magnolie; *Magnolia stellata* (Siebold % Zucc.) Maxim. – magnolie stelată; *Philadelphus coronarium* L. – lămâiță, iasomie; *Photinia x fraseri* Dress (Ph. glabra x Ph. serrulata) ‘Red Robin’ – fotinia; *Picea abies* (L.) H.Karst. – molid; *Picea pungens* Engelm ‘Argentea’ – molid argintiu; *Pladycladus orientalis* (L.) Franco – arborele vieții, tuia, biota; *Prunus avium* (L.) L. – cireș; *Prunus cerasifera* Ehrh. ‘Pisardii’ – corcoduș cu frunza roșie; *Prunus persica* (L.) Batsch. – piersic; *Syringa vulgaris* L. – liliac, iorgovan; *Taxus baccata* L. – tisă; *Thuja occidentalis* L. – tuia; *Tilia cordata* Mill. – tei pucios, tei cu frunza mică; *Tilia platyphyllos* Scop. – tei cu frunza mare; *Tilia tomentosa* Moench. – tei argintiu; *Viburnum opulus* L. var. *opulus* – călin; *Wisteria sinensis* (Sims.) Sweet. - glicină

#### **Grădina decorativă : Mănăstirea Sfântul Simion Sâlpnicul Gai**

(2008, dr. Ioan Don)

**Gymnosperme** (28 specii) : *Abies alba* Mill (brad), *Abies nordmanniana* (Steven) Spach (Brad de Caucaz), *Cedrus spp.* (Cedru), *Chamaecyparis lawsoniana* (A.Murray bis) Parl. (Chiparos de California), *Chamaecyparis Lawsoniana* (A. Murray bis) Parl “Aurea” (Chiparos de California auriu), *Chamaecyparis lawsoniana* (A.Murray bis) “Columnaris”, *Chamaecyparis lawsoniana* (A.Murray bis) “Ellwoodii”,

*Chamaecyparis pisifera* (Siebold & Zucc) Endl. “Boulevard”, *Cupressus arizonica* Greene (Chiparos de Arizona), *Juniperus x media* Van Melle “Pfitzeriana Glauca”, *Juniperus chinensis* L. (Ienupăr chinezesc), *Juniperus horizontalis* Moench (Ienupăr orizontal), *Juniperus horizontalis* Moench “Blue Chip”, *Picea abies* (L) H. Karst (Molid), *Picea glauca* (Moench) Voss “Conica” (Molid conic), *Picea omorika* (Pancic) Purk (Molid sârbesc), *Pinus mugo* Turra (Jneapăn), *Pinus sylvestris* L. (Pin silvestru), *Platycladus orientalis* (L.) Franco (Tuia, arborele vieții), *Taxus baccata* L. (Tisă), *Taxus baccata* L. “Fastigiata”, *Thuja occidentalis* L. (Tuia), *Thuja occidentalis* L. “Danica”, *Thuja occidentalis* L. “Fastigiata”, *Thuja occidentalis* L. “Globosa”, *Thuja occidentalis* L. “Rheingold”, *Thuja occidentalis* L. “Smaragd”, *Xanthocyparis nootkatensis* (D.Don) Farjon & Harder “Pendula” ;

**Angiosperme** (67 specii) : *Acer platanoides* L. (Paltin de câmp), *Acer platanoides* L. “Crimson King”, *Acer pseudoplatanus* L. (Paltin de munte), *Acer pseudoplatanus* L. “Atropurpureum”, *Actinidia chinensis* Planch. (Kiwi), *Artemisia abrotanum* L (Lemnul Domnului), *Betula pendula* L.f. pendula, *Betula pendula* Roth (Mesteacăn), *Calluna vulgaris* (L.) Hull (Iarbă neagră), *Carpinus betulus* L. (Carpen), *Carpinus betulus* L. “Fastigiata” (Carpen fastigiat), *Catalpa bignonioides* Walter. (Catalpa), *Catalpa bignonioides* Walter “Nana” (Catalpa cu coroană globulară), *Cornus mas* L. (Corn), *Cornus colurna* L. (Alun turcesc), *Cotinus coggygria* Scop. “Royal Purple” (Scumpie cu frunza roșie), *Crataegus monogyna* Jacq. (Păducel), *Cytissus ssp.*, *Elaeagnus angustifolia* L. (Sălcioară), *Euonymus fortunei* (Turcz) Hand-Mazz “Emerald Gaiety”, *Euonymus japonicus* Thunb. (Salbă japoneză), *Euonymus japonicus* Thunb “Aureomarginatus”, *Forsythia suspensa* (Thunb) Vahl. (Forsiție, Ploaie de aur), *Fraxinus excelsior* L. Heterophilla Pendula” (Frasin monofil pendul), *Fraxinus ornus* L. (Mojdrean), *Fraxinus ornus* L. “Meczek” (Mojdrean cu coroană globulară), *Gleditsia triacanthos* L. “Sunburst” (Glădiță), *Hedera algeriensis* Hibbert “Gloire de Marengo”, *Juglans regia* L (Nuc), *Koelreuteria paniculata* Laxm., *Magnolia soulangeana* Soul-Bod (Magnolia mov), *Magnolia kobus* DC (Magnolia), *Malus domestica* Borkh. (Măr), *Malus floribunda* Siebold ex Van Houte, *Morus Alba* L. (Dud alb), *Morus alba* L. “Globosa”, *Platanus acerifolia* (Aiton) Willd (Platan), *Populus nigra* L. (Plop nrgru), *Prunus armeniaca* L. (Cais), *Prunus avium* (L.) L (Cireș), *Prunus cerasifera* Ehrh. “Nigra” (Corcoduș roșu), *Prunus cerasifera* Ehrh. “Pisardii” (Corcoduș roșu), *Prunus cerasus* L. (Vișin), *Prunus domedtica* L. (Prun), *Prunus laurocerasus* L. (Laurocires), *Prunus serrulata* Lindl. “Kazan” (Cireș japonez), *Pyrus communis* L (Păr), *Quercus rubra* L. (Stejar roșu),



Rhododendron catawbiense Michx (Rododendron), Rhododendron dauricum L. (Rododendron), Rhododendron japonicum (A. Gray) Suring. (Rododendron japonez), Rhus typhina L. (Oțetar), Robinia x margareta Ashe., Robinia pseudoacacia L. (Salcâm), Robinia pseudoacacia L. "Bessoniana" (Salcâm cu coroană globulară), Rosa ssp. (Trandafir), Salix alba L. (Salcie albă), Sorbus aucuparia L. (Scoruș de munte), Spiraea ssp. (Cununiță), Syringa vulgaris L. (Liliac, Iorgovan), Tamarix tetrandra Pall. Ex M. Bieb. (Cătină roșie), Tilia cordata Mill (Tei pucios), *Tilia platyphyllos* Scop (Tei cu frunza mare), *Tilia tomentosa* Moench (Tei argintiu), *Ulmus pumila* L. var. *arborea* Litv. (Ulm de Turkestan), *Weigela florida* (Bunge) A.DC., *Weigela florida* (Bunge) A.DC. "Variegata".

**Păduricea** (2009, dr. Ioan Don)

*Abies alba* Mill; *Abies concolor* (Gordon) Lindl. ex Hildebr.; *Abies nordmanniana* (Steven) Spach; *Cedrus Atlantica* (Endl.) Manetti ex Carr; *Cedrus atlantica* (Endl.) Manetti ex Carr. 'Glauca'; *Cedrus atlantica* (Endl.) Manetti ex Carr. 'Glauca Pendula'; *Chamaecyparis lawsoniana* (A. Murr.) Parl.; *Chamaecyparis lawsoniana* (A.Murr.) Parl. 'Elwoodii'; *Juniperus communis* L.; *Juniperus x media* Van Melle. 'Pfitzeriana Glauca'; *Juniperus sabina* L.; *Juniperus virginiana* L.; *Larix decidua* Mill.; *Picea abies* (L.) Karst.; *Picea pungens* Engelm. 'Argentea'; *Pinus nigra* Arnold.; *Pinus ponderosa* Doigl. Ex P. et C. Laws.; *Pinus strobus* L.; *Pinus sylvestris* L.; *Pseudotsuga meziensis* (Mirbel) Franco; *Taxodium distichum* (L.) L.C.Rich.; *Taxus baccata* L.; *Thuja occidentalis* L.; *Thuja occidentalis* L. 'Aurea'; *Thuja orientalis* L.; *Acer campestre* L.; *Acer negundo* L.; *Acer platanoides* L.; *Acer pseudoplatanus* L.; *Acer pseudoplatanus* L. 'Purpurescens'; *Acer saccharinum* L.; *Aesculus hippocastanum* L.; *Ailanthus altissima* (Mill.) Swingle.; *Amorpha fruticosa* L.; *Betula pendula* Roth.; *Broissonetia papyrifera* (L.) L'Herit.; *Buddleja davidii* Franch.; *Buxus sempervirens* L. ; *Caragana arborescens* Lam. 'Pendula'; *Catalpa bignonioides* Walt.; *Deutzia scabra* Thunb.; *Elaeagnus angustifolia* L.; *Forsythia suspensa* (Thunb.) Vahl.; *Fraxinus americana* L.; *Fraxinus excelsior* L.; *Fraxinus excelsior* L. 'Aurea'; *Fraxinus ornus* L.; *Gleditsia triacanthos* L.; *Gleditsia triacanthos* L.f. *inermis* Willd.; *Hedera helix* L.; *Hibiscus syriacus* L.; *Juglans nigra* L.; *Juglans regia* L.; *Koelreuteria paniculata* Laxm.; *Ligustrum ovalifolium* Hassk.; *Ligustrum ovalifolium* Hassk. 'Aureum'; *Ligustrum vulgare* L.; *Lonicera fragrantissima* Lindl. et Paxt.; *Lonicera japonica* Thunb.; *Lonicera nitida* Wils.; *Lonicera tatarica* L.; *Mahonia aquifolium* (Pursh) Nutt.; *Malus baccata* (L.) Moench; *Malus floribunda* Van Houtte.; *Morus alba* L.; *Morus alba* L. 'Pendula'; *Paulownia tomentosa* (Thunb.) Steud.;

*Perovskia atriplicifolia* Benth. *Phelodendron amurense* Rupr.; *Philadelphus coronarius* L.; *Platanus x hybrida* Brot. *Populus alba* L.; *Populus nigra* L.; *Prunus avium* L.; *Prunus cerasifera* Ehrh.; *Prunus cerasifera* Ehrh. f. *nigra* L:H.Bailey; *Prunus cerasifera* Ehrh. var. *Pissardii* (Carriere) C.K.Schneid.; *Prunus mahaleb* L.; *Prunus padus* L.; *Quercus rubra* L.; *Quercus robur* L.; *Rhus typhina* L.; *Robinia pseudoacacia* L.; *Robinia pseudoacacia* L. 'Bessoniana'; *Rosa canina* L.; *Rosa* sp.; *Salix alba* L.; *Salix babylonica* L.; *Salix fragilis* L. (spontan); *Salix matsudana* Koidz.'Tortuosa'; *Sambucus nigra* L.; *Sophora japonica* L.; *Spiraea x vanhouttei* (Briot.)Zab.; *Syringa vulgaris* L.; *Tamarix ramosissima* Ledeb. *Tilia cordata* Mill. *Tilia platyphyllos* Scop. *Tilia tomentosa* Moench. *Ulmus laevis* Pall; *Vinca minor* L.; *Yucca filamentosa* L.

#### **Grădina Seminarului Teologic (2012, dr. Ioan Don)**

*Abies alba* Mill. – brad, brad alb; *Aesculus hippocastanum* L. – castan porcesc; *Ailanthus altissima* (Mill.) Swingle – cenușar, oțetar fals; *Betula pendula* Roth. – mestecăn; *Euonymus japonicus* Thumb. – salbă japoneză; *Hedera helix* L. – iederă; *Hibiscus siriacus* L. – zămoșită din Siria; *Juniperus sabina* L. 'Variegata' – cetină cu negi, cu frunza vărgată; *Juniperus virginiana* L. – ienupăr din Virginia; *Parthenocissus quinquefolia* (L.) Planch. – viță de Canada; *Picea abies* (L.) H. Karst. – molid; *Pinus nigra* Arnold subsp. *Nigra* – pin negru austriac; *Populus nigra* L. 'Italica' – plop piramidal; *Rhus typhina* L. – oțetar; *Salix babylonica* L. – salcie pletoasă; *Sorbaria sorbifolia* (L.) A. Br. – sorbaria; *Spiraea x bumalda* Bur. – cununiță; *Tilia cordata* Mill. – tei pucios, tei cu frunza mică; *Tilia tomentosa* Moench. – tei argintiu; *Vinca major* L. 'Variegata' – saschiu cu frunza mare vărgată; *Viburnum rhytidophyllum* Hemsl. – călin chinezesc; *Weigela florida* (Bunge.) A.DC. – weigela; *Weigela florida* (Bunge) A.DC. 'Variegata' – weigela vărgată.

#### **Grădina decorativă a Turnului de Apă (2012, dr. Ioan Don)**

*Gymnospermae*: *Chamaecyparis lawsoniana* (A.Murray bis) Parl. – chiparos de California; *Juniperus virginiana* L. – ienupăr de Virginia; *Platycladus orientalis* (L.) Franco – tuie; *Taxus baccata* L. – tisă și  
*Angiospermae*: *Betula pendula* Roth – mestecăn; *Buxus sempervirens* L. – buxus, cimișir; *Buxus sempervirens* L. 'Suffruticosa' – buxus, cimișir; *Buxus microphylla* Siebold & Zucc. – buxus, cimișir; *Chaenomeles japonica* (Thunb.) Lindl. ex Spach – gutui japonez; *Chaenomeles cathayensis* (Hemsl.) C.K.Schneid. – gutui japonez; *Forsythia suspensa* (Thunb.) Vahl –

forsiție, ploaie de aur; *Hedera helix* L. – iederă; *Hibiscus syriacus* L. – zămoșită; *Ligustrum ovalifolium* Hassk. – lemn cânesc; *Mahonia aquifolium* (Pursh) Nutt. – mahonie; *Parthenocissus tricuspidata* (Siebold & Zucc.) Planch. – viță japoneză; *Philadelphus coronarius* – iasomie, lămâiță; *Rosa* sp. – trandafir; *Syringa × persica* L. – liliac persan; *Syringa vulgaris* L. – liliac; *Viburnum lantana* L. – dârmoz; *Vitis vinifera* L. subsp. *vinifera* – viță de vie

**Colecția botanică a Școlii generale nr. 12 Arad** (1989, prof. Simion Păiușan)

Plante lemnoase: *Abies alba* Mill. - brad alb, Eur.C.; *Abies concolor* (Gord) Hoopes. - brad argintiu, Am. N.V ; *Cephalotaxus drupacea* Siebold & Zucc., China C. Coreea, Japonia; *Chamaecyparis Lawsonsiana* (A. Murray) Parl. - chiparos de California, Am.N.; *Chamaecyparis Lawsonsiana* (A. Murray) Parl. Var. *Alumii* - Hort.; *Chamaecyparis pisifera* (Siebold & Zucc.) Endl. - Am.N.; *Chamaecyparis pisifera* (Siebold & Zucc.) Endl. var. *Squarozza* Beiss. - Hort.; *Juniperus communis* L. – ienupăr, Europa N., As., Am. N., Afr. N.; *Juniperus communis* L. var. *Hipernica* (Lodd) Gord.- ienupăr columnar, Hort.; *Juniperus sabina* L.- cetina de negi, brădișor, Eur. C. As. M., Caucaz, Siberia; *Larix decidua* Mill. - larice, zadă ; Alpi, Siberia; *Picea abies* (L) Karst. - molid, Eur. C.; *Picea pungens* Engelm.- molid înțepător, Am.N.; *Pinus nigra* Arnold subsp. *Banatica* (Borbas) Novac.- pin negru de Banat ; *Pinus strobus* L. - pin neted, Am. N.; *Platycladus orientalis* (L.) Franco – arborele vieții, tuia, biotă, China, Coreea; *Platycladus orientalis* (L.) Franco”Aurea”– tuia, Hort.; *Pseudotsuga meziensi* (Mirbel) Franco var. *Glauca* (Boiss) Franco – duglas brumăriu, Am. N.; *Taxodium distichum* (L.) L.C. Rich - Chiparos de baltă, SUA S.E.; *Taxus baccata* L. - tisa ; Eur. As. V.; *Thuja occidentalis* L.”*Columnaris*” - tuia columnară, Hort.; *Thuja occidentalis* L. var. *Globosa* Gord. – tuia globulară, Hort.; *Thujopsis dolobrata* Siebold & Zucc. - Japonia.; *Acer campestre* L. - Jugastru, Eur.; *Acer negundo* L. var. *Californicum* Torr. & A. Gray.- arțar american, Am N. ; *Aesculus hippocastanum* L. - castan porcesc, Balcani.; *Ailanthus altissima* (Mill.) Svingle – cenușer, China V.; *Albizia Jilibrissina* Durazz. – arbore de mătase, albiția Iran, Jap., China C.; *Berberis x Nothabilis* C.K.Schneid. (*B. heteropoda* X *B. vulgaris*) – dracila, Hort.; *Betula pendula* Roth. – mesteacăn, Eur.; *Broussonetia papyrifera* (L) Vent. – arbore de hârtie, China, Jap.; *Buxus sempervirens* L. var *Colchica* L. – buxus, cimișir, Hort.; *Campsis radicans* (L) Seem. –trâmbiță, SUA S.E.; *Caragana arborescens* Lam. var. *Pendula* Carr. – Hort.; *Carpinus betulus* L. - carpen , Eur.C.;

*Castanea sativa* Mill. - castan bun ; Eur. S., As. M., Afr. N.; *Catalpa bignonioides* Walt. - arborele de țigări, Virginia de S, SUA.; *Cercis siliquastrum* L. - arborele lui Iuda, Eur. S; *Chaemomeles japonica* (Thumb) Lindl. - trandafir japonez. Jap.; *Clematis X jackmani* Moore (*C. lanuginosa* x *C. viticella*), Hort.; *Clematis vitalba* L., - curpen de pădure, Eur., As. m., Afr. N., Am. N.; *Cornus stolonifera* Michx. - corn, Am. N.; *Cotinus coggygria* Scop. - scumpie, Eur. S. China C.; *Cotoneaster horizontalis* Decne. - brâncoace, China V.; *Crataegus monogyna* Jacq.- păducel, Eur. Afr. N. As.; *Diervilla florida* L., Florida.; *Eleagnus angustifolia* L. - salcie mirositoare, sălcioară, Eur. S. Altai, Himalaia; *Euonymus europaeus* L. - salbă moale, Eur. As. V.; *Forsythia suspense* (Thumb) Wahl., - forsiție, ploaie de aur, China.; *Fraxinus americana* L., - frasin american, SUA.; *Gymnocladus dioicus* (L) K. Koch. - roșcov de Canada, Am. N.; *Hedera helix* L. - iederă, Eur., Caucaz.; *Hibiscus siriacus* L. var. *Coelestis* - zămoșita de Siria, Siria, China, India.; *Hippophae rhamnoides* L. - cătina albă, Eur., As., Himalaia.; *Juglans nigra* L. - nuc negru, Eur. SE, As.; *Koelreuteria paniculata* Laxm. - clocotiș, China N.; *Quercus rubra* L. - stejar roșu, SUA; *Laburnum anagyroides* Medik - salcâm galben, Eur S.; *Ligustrum x Vicaryi* Rehd. (*L. ovalifolium* "Aureum" x *L. vulgare*), Hort.; *Ligustrum vulgare* L. - lemn câinesc, Eur. Afr.; *Lonicera albigena* L. - caprifoi, Eur.; *Lonicera fragrantissima* Lindl. Et Pax.- caprifoi cu miros de fragă, China N.; *Magnolia acuminata* (L) L. - magnolie mare, SUA E.; *Magnolia kobus* D.C. - magnolie, Japonia.; *Mahonia aquifolium* (Pursh) Nutt. - mahonie, Am. N.; *Malus floribunda* Van Houtte, Japonia.; *Morus bombycis* Koidz - dud, China; *Paliurus spina Christi* Mill. - păliur, cununa lui Cristos, Eur. S.; *Philadelphus californicus* Benth. - iasomie, lămâiță, SUA.; *Philadelphus coronalius* L. - iasomie, lămâiță, Eur.; *Phyllostachys viridiglaucescens* Carr. Riv. & C.Riv. - bambus, China.; *Populus nigra* L. var. *Italica* Duroi.- plop negru piramidal.; *Prunus cerasifera* Ehr. var. *Pissardi* Bailey, Caucaz.; *Prunus laurocerasus* L., Eur. SE, As. M.; *Prunus mahaleb* L. - vișin turcesc, Eur. V., As.; *Prunus spinosa* L. - porumbar, Eur. As.; *Prunus triloba* Lindl., China.; *Ptelea trifoliata* L., Am. N.; *Pyracantha coccinea* Roem., Eur. S., As. M.; *Rhamnus frangula* L. - crușin, Eur. V., As.; *Rhus tiphina* L. - oțetar, Japonia.; *Ribes grossularia* L. - agriș, Eur., As., Afr. N.; *Robinia pseudacacia* L. - salcâm alb, Am. N.; *Rosa rugosa* Thumb., Coreea, Japonia.; *Ruta macrophilla* Soland - rută; *Salix babylonica* L. - salcie plângătoare; *Salix matsudana* Koidz. var. *Tortuosa* Rehder - salcie creată, Hort. *Salvia officinalis* L. - salvie medicinală; *Spiraea latifolia* Ait., Hort.; *Spiraea trichocarpa* Nakai x *Vanhouthei* (Briot.) Zab.- cununiță, Hort.; *Symphoricarpos albus* (L.) Blake. - hurmuz, cârmâz, Am. N.; *Syringa*

*vulgaris* L. - liliac, Balcani.; *Tamarix tetrandra* Pall. - cătină roșie, Eur. SE.; *Tilia cordata* Mill.- tei pucios, Eur., Caucaz.; *Vinca Minor* L. - saschiu, Eur. V. As. (Păiușan1989)

Plante ierboase: *Agropiron repens* L. (pir); *Althaea officinalis* L. (nalbă mare); *Chelidonium majus* L. (rostopască); *Conium maculatum* L. (cucută); *Digitalis lanata* Ehrh. (degețel); *Geum urbanum* L. (cerențel); *Helleborus purpurascens* Waldst&Kit. (spânz); *Leonurus cardiaca* L. (talpa găștii); *Matricaria camomilla* L. (mușețel); *Melissa officinalis* L. (roiniță); *Menta x piperita* (L) Huds. (mentă, izmă); *Plantago major* L. (patlagină); *Polypodium vulgare* L. (feriguță); *Potentilla anserina* L. (coada racului); *Pulmonaria officinalis* L. (plămânărică); *Solanum dulcamara* L. (lăsnicior); *Symphytum officinalis* L. (tătăneasă); *Thymus vulgaris* L. (cimbrul de cultură); *Valeriana officinalis* L. (valeriană, odolean); *Verbascum phlomoides* L. (lumânărică) după Păiușan Simion, 1989.

### **Bibliografie:**

- Bagdasar, Radu, *Despre eul naturii și reflexele lui în literatura Renașterii*, în revista *Vatra*, Târgu Mureș, nr. 12, 1988;
- Condurățeanu F., Simona, Ionescu Mariana, *Grădinile și parcurile Terrei*, București, 1994;
- Dascăl, Natalia, *Evoluția urbanistică a Municipiului Arad, în perioada 1918-1938, reprezentată în colecțiile Muzeului Județean MJA, în Ziridava XIII*, Arad, 1981;
- Decei, Aurel, *Orașul și județul Arad, în sursele istorice turcești*, în revista: *Aradul cultural, probleme controversate*. Arad, 2000;
- Demșa, Dan, *Istoricul parcurilor*, în *Studii de știință și cultură II*, Arad, 2006;
- Don, Ioan, Truță Horia, *Colecția botanică a Școlii Generale nr. 12 Arad – Micălaca*, în *Analele Grădinii Botanice Universitare – Macea*, 3/2009;
- Floricescu, Adriana, *Arhitectura peisajului*, Cluj-Napoca, 1999;
- Gluck, Eugen, *Contribuții cu privire la istoria părților arădene în epoca ducatului Ahtum*, în, *Ziridava*, VI, Arad, 1976;
- Grecescu, Dim., *O schițare din istoria botanicii*, București, 1908;
- Iliescu, Ana-Felicia, *Arhitectura peisageră*, București, 2003;
- Kovacs, K., *Natura grădinilor sau melancolia pitorescului*, în volumul *In honorem Andrei Pleșu*, București, 2009;
- Marcus, R., *Parcuri și grădini în România*, București, 1958;
- Pascu, Ștefan, *Meșteșugurile în Transilvania*, București, 1954;
- Preda, P., Palade, L., *Arhitectura peisageră*, București, 1973;

- Sava Doru, *Aradul Nou – Mureșel, Istoria unui cartier, povestea unei lumi*, Arad, 2012;
- Sigerus, M., *Vom alten Hermannstadt*, 3 Folge, Kraft u. Drotleff Ver. Sibiu, 1928;
- Simonds, J.O., *Arhitectura peisajului*, București, 1967;
- Sonea V., Palade E., Iliescu A.F., *Arboricultură ornamentală și arhitectură peisageră*, București, 1979,
- Șenilă – Vasiliu, Mariana, *Logica mâinii*, în revista *Vatra*, nr. 1, Târgu Mureș, 1989;
- Truță Horia, *Arad-Gai, pagini monografice*, volmul II, Arad, 2012;
- Idem, Don, Ioan, *Un parc pe cale de dispariție - Păduricea*, în *Analele Grădinii Botanice Universitare – Macea*, 3/2009;
- Vișoiu, Dagmar, *Istoria grădinilor și parcurilor*, Timișoara, 2001;
- Idem, *Evoluția artei grădinilor și parcurilor*, Timișoara, 2004;
- Vlăduț M.N., Glăman, Gh., *Floricultura și arta grădinăritului la români*, București, 2003.

**Probleme ale culturii arădene abordate de ziarul  
*Solidaritatea*, condus de Aron Cotruș  
(noiembrie 1922-mai 1923)**

*Lucian Ienășescu,  
Centrul Cultural Județean Arad*

În Aradul începutului anilor 20 se afirmă o nouă generație de intelectuali, cea a “creatorilor de mari sinteze, idealști ai marilor proiecte”. Alături de vechea generație, aceasta asumă punerea în practică, pe plan cultural, a idealurilor Unirii. Aron Cotruș, Al. T. Stamatiad, Tiberiu Vuia, Al. Popescu-Negură Cornel Minișan, Volbură Poiană, Romul Ladea susțin instituții de cultură, inițiază dezbateri pe tema scrisului în limba română, organizează turnee de propagandă culturală-națională, contribuie la dezvoltarea presei românești.<sup>1</sup>

Liderului acestei generații, Aron Cotruș – din 1920, inspector al Teatrului din Arad, preocupat de organizarea teatrului românesc ca instituție autonomă, prezentarea de spectacole în limba română și organizarea turneelor teatrelor din București – se datorează apariția uneia dintre primele publicații românești, după Unire, “Solidaritatea”. Cu toate că a acoperit o perioadă mai mică de jumătate de an, publicația a fost apreciată pentru calitatea demersului jurnalistic și aria problematică largă, concentrată asupra situației locale, dar preocupată și de ritmul reconstrucției instituționale românești.

“Solidaritatea” a apărut la 17 noiembrie 1922, având redacția în strada Românului, numărul 1a. Condusă de Aron Cotruș, și avându-l redactor responsabil pe Laurențiu Luca, publicația apărea în patru pagini, șase zile pe săptămână. Printre colaboratorii obișnuiți se numărau poetul Alexandru Popescu Negură și Tiberiu Vuia, autor al unor incitante editoriale despre starea culturală locală și necesitatea acțiunii de culturalizare, figuri cunoscute ale presei locale interbelice.

Articolul-program, intitulat *Cătră cititori*, definea publicația drept “o santinelă a Românișmului, o dezineresată călăuză spre mai bine” și “un sol de pace și frăție între fiii acestei nații care are încă atâtea lucruri de făcut”, militând pentru “mai multă bunătate, mai multă adevărată echitate” în raporturile sociale. În același spirit, ziarul își propunea să contribuie la înlăturarea “vălului de neîncredere reciprocă între frați” și la instaurarea

“unei atmosfere mai prielnice de împreună lucrare armonică”, alăturându-se efortului mai larg de redeșteptare a conștiinței naționale.<sup>2</sup>

“Solidaritatea” s-a definit drept publicație independentă, subliniind condiția de “gazetă de propagandă națională și culturală”, preocupată, la fel ca multe alte publicații românești, de cultivarea sentimentului național și sprijinind procesul de reconstrucție a națiunii. La fel s-a procedat la scara publicisticii transilvănene în limba română, adesea interesul fiind extins spre sprijinirea elementului românesc din orașe, în curs de consolidare, și procesul de unificare, în complexitatea sa.<sup>3</sup>

Publicația și-a propus să rămână în afara “vrajbei taberelor politice” și să evite a se face ecoul intereselor de partid sau promovarea unei ideologii. Ca urmare, interesul pentru viața politică a fost restrâns: știri, comunicate din activitatea partidelor, câteva comentarii. A atribuit însă preocupare constantă activității parlamentare, astfel cum o dovedesc relatările succinte de la lucrările Adunării Deputaților și Senatului.

“Solidaritatea” a readus în dezbaterea publică faptele trecutului apropiat, într-o vreme în care se vorbea mai puțin despre lupta politică și națională a românilor, iar efortul lor solidar, pe plan politic și cultural, lăsase loc, iremediabil, disputelor politice. Pornind de la asemenea constatări, ziarul a fost preocupat să stabilească punți de legătură cu perioada luptei naționale, în ideea unei continuități în spirit, chiar dacă raportată la un context politic și social cu totul diferit, cu efecte benefice asupra modului în care comunitatea locală răspundea obligațiilor prezentului. Acest rol îl putea avea rememorarea faptelor politice și culturale ale românilor arădeni, trăitori în “orașul Vlădiciei și al Tribunei”, cu cele mai înzestrate tiparnițe din Ardeal și având alături “o pătură sănătoasă și luminată de țărani”. De aici pornind, “datoria de a întări apărarea și menținerea hotarelor” se cerea susținută prin munca fără preget a individului, prin care acesta “adaugă ceva din ale sufletului său patrimoniului comun”, chemat fiind la o “îndoită muncă de cultură și o potențată onestitate publică.”<sup>4</sup>

Aradul începutului anilor douăzeci era văzut drept “un oraș mărginaș al românismului”, trăind “o atmosferă confuză, în care se respiră încă și mult, aerul unei culturi produse de ieri și din altă societate ca a noastră” și se resimt efectele unei mentalități îngrădite în “tipare streine de ființa noastră etnică.” Toate acestea erau considerate motive pentru dinamizarea acțiunii de “a cuceri și în spirit și în exterior ( referire la aspectul urbanistic –n.n) acest colț de țară”.<sup>5</sup>

Se impunea, astfel cum constata și profesorul Ascaniu Crișan, acoperirea unui gol în cunoașterea culturii românești, fapt asupra căruia tipul de educație din trecut și-a pus apăsătoare amprenta. Prin Universitatea



populară, dar și prin efortul școlii și al altor instituții, prin programe de educație compensatorie, se cerea “să ne împrietenim cu cultura românească” și cele mai însemnate “creațiuni sufletești.” Aplecarea asupra paginilor de istorie “care ar face cinste oricărui popor civilizată”, facilitând o mai bună înțelegere a realităților zilei, cunoașterea bogățiilor și frumuseților naturii și a capodoperele literaturii române, înlăturarea, prin studiu sistematic, a dificultăților și stângăciilor în a alcătui o frază românească erau eforturi considerate pe cât de necesare, pe atât de benefice.<sup>6</sup>

Școala, cultura și religia s-au aflat în prim-planul acțiunii de românizare a orașelor transilvănene, de înlăturare a unor nedreptăți în privința accesului populației majoritare la propriile valori. Ofensiva culturală românească, în pofida numeroaselor dificultăți întâmpinate, a inconsecvențelor și erorilor comise, a primit aici o coloratură particulară, în legătură cu amintirea acțiunilor vechii elite și teama de revizionism.<sup>7</sup> În acest context, problema ridicării situației economice și culturale a elementului românesc din Arad și din cuprinsul județului, ridicarea la standardul atins de minoritari, printr-un complex de măsuri inițiate de autorități, va fi temă recurentă în dezbaterile publice, regăsindu-se în cuprinsul acțiunilor de culturalizare.<sup>8</sup>

Privind lucrurile pe un plan mai larg, vremea apăsătoare de un acut materialism, în care ținta exclusivă a prea multora, banul, e văzută responsabilă de “asmuțirea instinctelor și cultivarea patimilor josnice”, în rândul unei generații secate de energii și cu “idealurile risipite pe câmpul de arme”. Pornind de la această stare de lucruri, generației considerate de sacrificiu îi revenea datoria de a clădi un nou viitor, bazat pe energii și concepții de viață primenite, astfel încât oamenii să se poată “închina din nou binelui și frumosului”, ridicând “la loc de cinste podoaba sufletului omenesc: cultura.”<sup>9</sup>

Alăturându-se presei care nutrea “adevărate sentimente românești”, ziarul condus de Aron Cotruș își propunea, odată înfăptuită unitatea statal-politică, să susțină “noua energie, credința întru realizarea idealului consolidării pe toate terenele vieții noastre de stat.” Dincolo de fricțiunile ivite în procesul unificării administrativ-instituționale, de suspiciuni, ziarul năzuia să pregătească opinia publică în sensul buneî conlucrării între românii de pe cele două versante ale Carpaților, astfel încât “provinciile alipite” să nu se simtă “subjugate” din nou, iar “eliberatorii” să nu mai fie considerați “nechemăți” în teritoriile reunite.<sup>10</sup>

Preocupările convergând spre consolidarea spiritualității românești în Arad, integrată celei naționale, s-au regăsit frecvent în paginile “Solidarității”. A fost cazul comentariilor și articolelor care promovau

inițiativele instituționale, rostul complex al așezămintelor cu tradiție, manifestările culturale importante, turneele de propagandă culturală și națională în orașele transilvănene. Acestea au subliniat, de asemenea, beneficiile răspândirii științei de carte, atât pentru individ, chemat să participe mai activ la viața socială, cât și pentru societate, aceasta având, astfel, șansa unei propășiri mai rapide și sigure.

Un patetic apel în favoarea organizării Universității populare insista asupra nevoii de a completa cultura generală a categoriilor largi ale populației, a satisface nevoia de informare pentru specialiști și a desfășura educație socială, morală și națională, contribuind la formarea unei “opinii publice conștiente”, atât de necesare pentru democrație.<sup>11</sup> Universitatea populară – eveniment cărui “Solidaritatea” îi rezerva spațiu generos – a fost deschisă la inițiativa Asociației profesorilor secundari din Arad, în ideea de a servi drept școală de propagandă națională care să ofere posibilitatea completării cunoștințelor și punerii în contact cu valorile culturii române. A fost invocat, de asemenea, *principiul umanitar al extensiunii universitare*, aplicat, pentru prima dată, la Oxford, în anul 1850, cu scopul răspândirii culturii. Aceste năzuințe au determinat apariția de universități populare în toate orașele occidentale importante. În cazul instituției arădene, într-o primă fază, conferințele și șezătorile au avut, pe lângă rolul educativ, menirea de a colecta sumele de bani necesare ridicării statuii lui A.D. Xenopol, dar și pentru susținerea mișcării culturale locale.<sup>12</sup>

O componentă de preț a zestrei spirituale a urbei, cum se sublinia în “Solidaritatea”, era biblioteca Palatului Cultural, care deținea 60 000 de volume, scrise în mai multe limbi. Constituită în mai multe etape, aceasta cuprindea, la loc de cinste, 200 de exemplare rare, peste 5 000 de volume de carte franțuzească din secolele XV, XVII și XVIII. “E o splendoare – arăta Nicolae Iorga, care vizitase Aradul, la puțină vreme după edificarea Palatului Cultural – succesiunea pe rafturi a frumoaselor mici volume legate în piele brună (biblioteca franceză din secolul al XVIII-lea - n.n) , cu spinarea lor înflorită de liniile măiestrite ale unei legături cum n-o mai poate avea epoca noastră.”<sup>13</sup> Acestor volume li s-a alăturat donația Xenopol, în cuprinsul căreia intrau cărți românești și lucrări de valoare bibliofilă, scrise în limbile franceză, engleză, italiană, spaniolă și rusă. Ministerul Muncii a oferit, la rândul său,

2 500 de volume de literatură modernă. Reviste prestigioase precum “Convorbiri literare”, “Viața Românească”, “Luceafărul”, “Arhiva pentru știință și reformă socială”, “Gândirea” se găseau în rafturile bibliotecii, unele dintre acestea în colecție completă. Cum biblioteca “zace neștiută”, drept care publicul arădean era îndemnat să o cerceteze, bucurându-se de

binefacerile lecturii.<sup>14</sup>

“Solidaritatea” oferea o bogată cronică a vieții culturale arădene, în care își găseau loc programele Palatului Cultural, Universității Populare, Teatrului și cinematografului, dar și informații despre activitatea societăților culturale sau corespondențe având ca subiect evenimente culturale desfășurate în mediul rural. Cu deosebire, evenimentele artistice de pe scena Teatrului comunal și concertele susținute de importante personalități ale vieții muzicale românești se bucurau de promovare. Concertul susținut de George Enescu, pe scena Palatului Cultural, oferea prilej publicației să sublinieze, pe parcursul mai multor numere, însemnătatea deosebită a evenimentului. Cu toate acestea, interesul publicului a fost neașteptat de slab, spre deosebire de ceea ce s-a întâmplat la Timișoara, Lugoj și Cluj, unde concertele prestigiosului artist au căpătat caracter de sărbătoare națională. Alte manifestări artistice importante, găzduite de urbe, s-au bucurat de reflectarea cuvenită: concertul susținut de Aca de Barbu și George Niculescu Basu, turneele trupelor teatrale Ion Manolescu, Marioara Voiculescu, Compania teatrală “Regina Maria”.

Cronici favorabile au fost consacrate unor spectacole de teatru prezentate publicului arădean. A fost cazul, întâi de toate, spectacolului cu piesa *Moartea civilă* (tragedie în patru acte), în care Ion Manolescu “ne-a dat fericitul prilej de a trăi câteva ore sub imperiul adevăratei arte.”<sup>15</sup> O reușită artistică s-a dovedit și turneul prin mai multe orașe, între care și Aradul, al Companiei Teatrului “Regina Maria”, cu Tony Bulandra în rol principal, și cu o alegere repertorială care s-a bucurat de succes.<sup>16</sup> Pe de altă parte, era criticată organizarea turneelor unora dintre trupele de teatru. În lipsa unei selecții serioase a ofertelor, imputabilă autorităților locale, a devenit posibilă evoluția unor trupe improvizate, compuse din artiști de condiție marginală din teatre bucureștene, care, pe lângă impresia defavorabilă produsă, amenințau să generalizeze neîncrederea publicului, inclusiv față de actul artistic de calitate.<sup>17</sup>

Comentând pe seama conferinței *Viața și opera pictorului N. Grigorescu*, susținute de profesorul Ștefănescu, de la Academia de Arte Frumoase din București, la Palatul Cultural, ziarul sublinia un paradox legat de receptarea operei marelui pictor. În muzeele românești se aflau doar câteva sute de tablouri și schițe, pe care, nemulțumit, Grigorescu a evitat să le expună, în timp ce în jur de 3 000 de lucrări ale artistului puteau fi văzute de cei interesați doar în muzee din Paris și din Statele Unite ale Americii.<sup>18</sup>

Datorită strădaniilor lui Aron Cotruș, la Arad s-a desfășurat, la 6 mai 1923, șezătoarea scriitorilor români, manifestare menită să contribuie la atât de invocate, în interbelic, “desăvârșire a unității noastre sufletești”.

Importanța sa era subliniată de prezența unor personalități precum Liviu Rebreanu, Ion Minulescu, Ion Agârbiceanu, Victor Eftimiu, Corneliu Moldovan, Al. T. Stamatiad care au citit din creațiile lor. La șezătoarea literară, Aron Cotruș a recitat poemul *Nebunul*, confiscat, în 1916, de cenzura maghiară din Arad, Ion Agârbiceanu a prezentat un fragment din nuvela *Zâmbetul lui Martin*, Liviu Rebreanu a citit “spirituala schiță” *Ghinion*, iar Ion Minulescu a recitat câteva *Romanțe*. Atmosfera sărbătorească creată de organizatori, discursurile înălțătoare rostite nu au fost urmate de așteptata “însuflețire românească”. Dimpotrivă, prezența publicului a fost mai modestă ca oricând, acesta fiind format, aproape în totalitate, din funcționari și reprezentanți ai autorităților locale.<sup>19</sup>

Conectarea greoaie a intelectualilor la ritmul vieții culturale naționale era fapt, tema firavei implicări a românilor din Arad în susținerea fenomenului cultural revenind în discuție. Un articol intitulat *Să ne cinstim limba* deplânge faptul că mulți români vorbesc încă între ei ungurește, fiind dezinteresați de cultura românească. Or aceasta îl face pe autorul articolului să vorbească – cu vădită exagerare însă, recurgând la generalizare forțată – despre “un nou tip al zilelor noastre, un produs caraghios al desrobirii”: românul neîncrezător în România Mare, care se teme de venirea lui Horthy, pe seama căreia colportează.<sup>20</sup> Dincolo de exagerări, o asemenea stare de lucruri era văzută în contrast evident cu activismul manifestat înainte de 1918, când, prin eforturi conjugate din partea românilor, s-a reușit ca unitatea culturală să pregătească terenul realizării unității politice. Problema lipsei de aderență la cultura română a unora dintre intelectualii români avea o răspândire mai largă, manifestându-se, chiar dacă în măsură diferită, în întreaga arie transilvăneană. Urmare a educației primite în școlile de stat, a constrângerilor politicii statului austro-ungar, această categorie de intelectuali abandonaseră viața românească.<sup>21</sup> Or aceasta însemna că nu citeau cărți și ziare românești, după cum nu conversau, în societate și familie, în limba română, atitudine venind în contrast cu ofensiva culturală românească desfășurată în anii interbelici.

“Solidaritatea” a suținut curentul de opinie, manifestat la scară națională, care insista asupra beneficiilor actului cultural, atât prin înalta creativitate, cât și prin culturalizarea categoriilor largi ale populației. În acest sens, situarea culturii în rândul preocupărilor de prim-plan era motivată de necesitatea ca aceasta să răspundă nevoilor prezentului, de tradiția Aradului ca important centru cultural și de luptă națională și de poziția sa geografică. Pe de altă parte, însuși procesul de construire a națiunii reclama participarea educației și culturii, ca factori primordiali.

Un accent important a fost pus pe acțiunea de culturalizare în lumea

satului arădean. Mai multe articole insistau asupra importanței unui climat cultural favorabil dezvoltării progresului material și civilizatoriu, în folosul individului și al comunității. Ele încercau să convingă deopotrivă factorii decizionali și publicul larg despre necesitatea revitalizării asociaționismului cultural, întemeierea de case culturale, văzute ca instituții aducătoare de progres.

“Ceea ce biserica, ocrotitoare a bunurilor morale și pavază a tradiției regeneratoare, face pentru credința și morala populației rurale, în alt domeniu, trebuie să realizeze cultura – temelie a progresului care s-aducă acolo înflorirea materială”, aprecia Tiberiu Vuia.<sup>22</sup>

Anticipând riscul unei acțiuni stereotipe a caselor culturale, Vuia preciza că activitatea lor nu trebuie să se limiteze la “monotonia citirii gazetelor” și la discuțiile politice desfășurate duminica și la sărbători. Rostul acestor așezăminte se cerea să fie mai complex și, la fel de important, activitatea să aibă continuitate. Organizarea de conferințe pe teme de larg interes, șezători, înființarea și dotarea bibliotecilor, informarea țăranilor în ce privește drepturile lor politice și cetățenești, iată o parte din manifestările specifice. În plus, o mai bună, chibzuită, administrare a gospodăriilor țărănești trebuia să fie deprinsă în timp, la aceasta contribuind conferințele populare, cursurile agricole, generalizarea prin ziare și broșuri a sfaturilor gospodărești. În strânsă relație, condițiile de viață și starea igienico-sanitară a populației aveau, astfel, șanse de ameliorare.<sup>23</sup>

Convingerea împărtășită larg era că spiritualitatea rurală, cultura populară, singurele necontaminate de influențe străine, sunt “izvorul existenței noastre ca popor”. În această optică, era de așteptat ca satul să dea elementele noi și de viitor ale lumii românești, de aici recrutându-se oamenii reprezentativi ai societății, în toate domeniile, lumea rurală potențând energii, alimentând voința de înnoire. Or acest fapt, în contrast cu o parte din realitățile prezentului, va da șanse afirmării de noi principii, promovării moralei sănătoase și muncii oneste. Un motiv în plus pentru ca lumea satelor să fie “îndrumată în viitor”, astfel încât “ să se transforme într-o forță activă vie”, ei trebuind “să i se deschidă prin cultură drumul la propășire.”<sup>24</sup>

La fel cum se întâmpla, cu puțini ani în urmă, în ziarul “Românul”, la care Cotruș a fost redactor, scriitorii români importanți erau prezenți, în primele două pagini ale publicației, cu poezii sau fragmente de proză. Rubrica literară își va găsi loc, de altfel, în numeroase publicații, în încercarea de a răspunde nevoilor și așteptărilor publicului, a asigura diversitate și – astfel cum sublinia publicația “Învățătorul” – a oferi necesara “oază odihnitoare pentru cititorul amețit de materialul pur gazetăresc.” Se poate aprecia că, dintre ziarele arădene ale vremii, “Solidaritatea” a oferit

spațiul cel mai generos creației literare.<sup>25</sup> Iată câteva dintre exemplele semnificative: Ion Agârbiceanu (un fragment din *Cerșitorul*), Elena Farago (*Poezii*), I. Al. Brătescu Voinești (fragment din *Privighetoarea*), George Topârceanu (*Balada Popii din Rudeni*), Aron Cotruș (poemul *Bivolii, Oraș nebun, o, lasă-mă să plec !...*). Prezente au fost și creații ale arădenilor Al. Popescu-Negură, Maria Botiș-Ciobanu, Tiberiu Vuia.

“Solidaritatea” a susținut ideea apropierii culturale româno-maghiare, date fiind interesul unor cercuri intelectuale pentru cele două culturi și însemnătatea cunoașterii reciproce. În acest context, era invocat exemplul revistei orădene “Aurora”, apărând în românește și ungurește, unul dintre colaboratori pregătind traducerea în limba maghiară a unei antologii de poezie română contemporană. Festivalul literar-artistic româno-maghiar, la care au participat Aron Cotruș, Alexandru Negură, Teodor Fekete, pianista Elisabeta Szanto, Dezideriu Rona, Matei Csanyi și alții, reprezenta o ilustrare a unei asemenea preocupări.<sup>26</sup>

Neajunsurile materiale au devenit tot mai presante, făcând din ce în ce mai dificilă apariția ziarului, bilanțurile indicând “deficite grele”.<sup>27</sup> A contribuit la accentuarea acestor dificultăți creșterea prețului hârtiei cu 33%, începând cu 1 ianuarie 1923, fapt care a afectat grav existența presei independente și a noilor publicații care apăreau în teritoriile unite.<sup>28</sup> Scumpirea tiparului și creșterea cheltuielilor de expediție, la care se adăugau restanțele la plata abonamentului, au generat, pe scară largă, mari dificultăți. Pe lângă aceste aspecte, începe să se manifeste o criză a presei românești din Ardeal, a caracterului național și specificului ei, spre deosebire de publicațiile care se adresau minoritarilor, în general bine susținute.

Ca atare, realitatea pe care au fost nevoiți s-o constate redactorii “Solidarității” a fost indiferența publicului intelectual arădean, dovadă a neînțelegerii importanței unei gazete românești în această parte de țară. În această situație, “Solidaritatea” a făcut apeluri repetate la adresa publicului de a-i sprijini apariția, astfel încât să poată pătrunde “în toate casele românești dornice de cultură în acest ținut”.<sup>29</sup> Cum acestea nu au avut ecou, ziarul a fost nevoit să-și întrerupă activitatea timp de trei luni, astfel că, dacă numărul 27 apare la 4 februarie, numărul 28 vede lumina tiparului abia la 3 mai 1923.

Reluarea apariției s-a făcut cu publicarea unui apel adresat publicului arădean de a sprijini acest nou început, datorat străduințelor unui grup de intelectuali și bazat pe contribuții bănești lunare. Odată cu aceasta, erau reiterate precizări legate de condiția ziarului: “gazetă de informații, se va ocupa, mai cu seamă, de nevoile acestui ținut, dar va fi, mai presus de toate, gazetă de propagandă națională și culturală.” În plus, va fi un ziar străin de

agitația taberelor politice și de interesele unor persoane influente,”fără să tamâieze, fără să înjure.”<sup>30</sup>

După reluarea apariției, s-a recurs la constituirea unui comitet provizoriu pentru susținerea gazetei, într-o primă fază 57 de cetățeni depunând cotizații lunare cuprinse între 20 și 200 lei.<sup>31</sup> Contribuțiile bănești au continuat și în zilele următoare, fără însă a fi de ajutor. Între timp, apelurile adresate intelectualilor din Arad și județ, pentru a sprijini publicația prin abonamente, au continuat. Mai mult, numărul din 11 mai 1923 al gazetei găzduia pe prima pagină un articol cu valoare de îndemn semnat de Liviu Rebreanu, aflat în vizită în urbe, în care se sublinia nevoia de solidaritate în Aradul aflat aproape de graniță și expus unor potențiale pericole. “Poate nicăieri – scria Rebreanu – nu ar trebui să fie mai acasă “solidaritatea” ca aici, la Arad, la câțiva pași de graniță. Aici ar trebui să dispară orice veleități politice și să rămâie față-n față numai români. Față-n față, cu osebite, cu încredere unii în alții, ca adevărați frați...Aici “solidaritatea” trebuie să fie veșnic acasă, fiindcă și primejdiile vor fi veșnic prezente. Și numai printr-o adevărată “solidaritate” vom putea ține piept primejdiilor. Ar trebui să fie bastionul cel mai înaintat al românismului și într-o cetate se cere neapărat “solidaritatea” tuturor ostașilor.”<sup>32</sup>

Ecoul tuturor acestor îndemnuri a fost nesemnificativ. Concluzia pe care au trebuit s-o accepte promotorii “Solidarității” a fost aceea că Aradul, care avea, odinioară, gazete de prestigiu “Tribunei” și al “Românului”, nu și putea permite să susțină singurul ziar românesc al momentului. Or acest lucru, constatau ei, cu amărăciune, se întâmpla în condițiile în care minoritarii aveau nu mai puțin de cinci ziare, cu audiență inclusiv în rândurile unora dintre cititorii români.

Întruniți în adunare generală, reprezentanții autorităților și intelectuali din Arad și județ au hotărât editarea unui ziar, susținut de o societate anonimă, o “gazetă informativă, de caracter local, ferită de frământările luptelor de partide politice”. Acțiunea era susținută de un comitet alcătuit din 35 de membri, președinte al acestuia urmând să fie Ioan Robu, primarul Aradului, iar unul dintre vicepreședinți, subprefectul județului. Urmare a hotărârilor adoptate cu acest prilej, “Solidaritatea” și-a încetat activitatea la 1 iunie 1923, locul său fiind luat de gazeta “Tribuna Aradului”.<sup>33</sup>

În pofida apariției sale scurte, publicația condusă de Aron Cotruș înscrie, prin programul generos propus, calitatea actului jurnalistic, militantismul cultural argumentat și consecvent, un moment semnificativ în anele presei noastre interbelice.

## Note

- 1 Alexandru Ruja, *Aron Cotruș și Aradul*, în “Aradul cultural”, decembrie 2000, p. 30.
- 2 *Cătră cititori*, în “Solidaritatea”, I, nr. 1 din 17 noiembrie 1922, p. 1.
- 3 Virgil Valea, *Cultură și spiritualitate românească în Arad în perioada interbelică*, Arad, Edit. “Vasile Goldiș” University Press, 2005, p. 266; Ion Băilă, *Presa românească ardeleană, în Ardealul, Banatul, Crișana și Maramureșul 1918-1928*, vol. II, București, Cultura Națională, 1929, p. 1283.
- 4 *Datorii uitate*, în “Solidaritatea”, nr. 4 din 5 ianuarie 1923, p. 1.
- 5 *Importanța presei*, *ibidem*, nr. 27 din 4 februarie 1923.
- 6 *Inaugurarea Universității populare în Arad. Cuvântarea de deschidere a directorului Ascaniu Crișan*, *ibidem*, nr. 30 din 24 decembrie 1922, p. 1.
- 7 Irina Livezeanu, *Cultură și naționalism în România Mare 1918-1930*, București, Editura Humanitas, 1998, p. 174.
- 8 Arhivele Naționale ale României, Serviciul Județean Arad, *fond Prefectura Județului Arad*, dosar 182/ 1935, f. 67.
- 9 *Tirănia banului*, în “Solidaritatea”, nr. 29 din 4 mai 1923, p. 1.
- 10 *Presa noastră*, *ibidem*, nr. 16 din 7 decembrie 1922, p. 2
- 11 “*Solidaritatea*”, nr. 15 din 6 decembrie 1922, p. 2.
- 12 *Inaugurarea Universității populare în Arad...*, *ibidem*, nr. 30 din 24 decembrie 1922, p. 1; *Șezătorile de la Palatul Cultural*, *ibidem*, nr. 1 din 17 noiembrie 1922, p. 1.
- 13 N. Iorga, *Pagini alese din însemnările de călătorie prin Ardeal și Banat*, vol. II, București, Colecția Biblioteca pentru toți, Editura Minerva, 1977, p. 171.
- 14 *Ceva despre biblioteca Palatului Cultural*, *ibidem*, nr. 7 din 25 noiembrie 1922, p. 2.
- 15 *Moartea civilă*, *ibidem*, nr. 1 din 2 ianuarie 1923, p. 2.
- 16 *Compania teatrului “Regina Maria” la Arad*, *ibidem*, nr. 28 din 3 mai 1923, p. 2.
- 17 I. Dumitriu, *În chestiunea trupelor de teatru ce vin la noi*, *ibidem*, nr. 6 din 24 noiembrie 1922, p. 2.
- 18 *De la Palatul Cultural*, *ibidem*, nr. 4 din 21 noiembrie 1922, p. 2.
- 19 *Scriitorii români la Arad*, *ibidem*, nr. 32 din 8 mai 1923, p. 1.
- 20 *Să ne cinstim limba*, *ibidem*, nr. 19 din 10 decembrie 1922.
- 21 Irina Livezeanu, *op. cit.*, p. 184.
- 22 Tiberiu Vuia (semnat v), *Casele culturale*, în “Solidaritatea”, nr. 30 din 24 decembrie 1922, p. 1.



- 23 *Idem, Casele culturale, ibidem*, nr. 31 din 26 decembrie 1922, p. 1.
- 24 *Datorii uitate...*
- 25 Iulian Negrilă, *Activitatea literară, în Arad, monografia oraşului de la începuturi până în 1989*, Arad, Editura Nigredo, 1999, p. 364.
- 26 *Festivalul literar-artistic româno-maghiar*, în “Solidaritatea”, nr. 29 din 4 mai 1923, p. 3. Preocupările de acest gen vor reveni în anii următori: traduceri în limba maghiară din poezia românească în revista “Genius”, apropierea culturală româno-maghiară ca punct programatic al grupării arădene “Pro Arte”.
- 27 “Solidaritatea”, nr. 45, din 25 mai 1923, p. 1.
- 28 *Presa primeşte o nouă lovitură, ibidem*, nr 3 din 4 ianuarie 1923, p. 1. La aceste realităţi dure se referă şi “Învăţătorul”, care apărea la Cluj, menţionând că dublarea sau chiar triplarea cheltuielilor de apariţie, combinată cu achitarea defectuoasă a abonamentelor au ca efect să “ne luptăm din greu şi (să –n.n) facem jerfe grele pentru apariţia revistei.” (*Sporirea abonamentului*, în “Învăţătorul”, nr. 1 din 1 ianuarie 1923, p. 10).
- 29 “Solidaritatea”, nr. 36 din 12 mai 1923, p. 2.
- 30 *Ibidem*, nr. 28 din 3 mai 1923, p. 1.
- 31 *Ibidem*, nr. 35 din 11 mai 1923, p.2.
- 32 *Solidaritatea* de Liviu Rebreanu, *ibidem*, nr.35 din 11 mai 1923, p.1.
- 33 *Sprijinitorii ziarului în adunare generală, ibidem*, nr. 45 din 25 mai 1923, p. 1. “Tribuna Aradului” avea să apară în 49 de numere, în perioada 1 iunie-29 iulie 1923.

**Un arhivist ardelean**  
**IOAN EUGEN PUȘCAȘ**  
**(1929-1989)**

*Liviu Boar,*  
*Serviciul Județean Târgu-Mureș al Arhivelor Naționale*



În acest an, 2014, Ioan Pușcaș, cunoscut îndeobște printre arhiviști ca șef al serviciului de control al aparatului central, ar fi împlinit 85 de ani. A plecat însă la cele veșnice înainte de a fi împlinit 60 de ani, în anul 1989, după ce a fost pensionat medical în anul 1987.

L-am cunoscut pe Ioan Pușcaș în anul 1980, la acea dată el fiind șeful Serviciului Metodologie și Control din cadrul Direcției Generale a Arhivelor Statului din București, cu ocazia preluării de către mine a funcției de șef de Filială la Arhivele Statului Harghita din Miercurea – Ciuc, care împreună cu

Ion Florescu, șeful Biroului de Arhivă Specială, mi-au predat arhiva filialei, precum și fondul documentar deținut de către arhivele harghitene.

M-a impresionat în mod deosebit prin cunoștințele sale de istorie a Transilvaniei, de limbă și paleografie maghiară, limba majorității documentelor din depozitele filialei precum și prin firea sa deschisă, veselă. Era pus pe glume, dar deosebit de serios când era vorba de profesie. I-am remarcat această latură cu ocazia controalelor și a inspecțiilor pe care le-am avut în cei 10 ani cât am condus destinele Arhivelor Harghitene, precum și a ședințelor de bilanț pe care le - am avut la Miercurea - Ciuc, la care participau, de obicei inspectorul care răspundea de filiala respectivă precum și câte un șef de serviciu din Direcția Generală a Arhivelor Statului, de multe ori Ioan Pușcaș, bun cunoscător al istoriei și mai ales al arhivelor din Transilvania, el însuși fiind promovat în aparatul central din postura de

director al Arhivelor Statului din Bihor, cu reședința la Oradea, una dintre cele mai importante arhive românești.

Ioan Eugen Pușcaș s-a născut la 1 octombrie 1929 la Șimleul Silvaniei, județul Sălaj, unde tatăl său Ioan era factor poștal iar mama sa Iuliana era casnică.<sup>1</sup>

A absolvit primele 4 clase la Șimleul Silvaniei în perioada 1936-1940, după care a urmat cele 4 clase ale cursului inferior de liceu la Liceul teoretic de stat maghiar din localitate, ca urmare a cedării Ardealului Ungariei Hortyste (1940-1944), apoi în perioada 1944-1948 urmează cursurile Liceului "Simion Bărnuțiu" din Șimleul Silvaniei.

În această perioadă învață limba maghiară, fapt ce îl va ajuta ulterior în cariera sa în Arhivele Statului, putând accesa documentele scrise în limba maghiară deținute de arhivele românești, dar mai cu seamă în depistarea documentelor referitoare la istoria românilor, aflate în arhivele din Ungaria, unde va întreprinde cercetări ca delegat al arhivelor românești. Multe documente depistate de Ioan Pușcaș au fost microfilmate și aduse în țară, fiind puse la dispoziția cercetării românești în cadrul Colecției de Microfilme - Seria Ungaria.

Între 1948-1952 urmează cu rezultate remarcabile cursurile Facultății de istorie din cadrul Universității "Victor Babeș" din Cluj, terminând facultatea ca șef de promoție.

După absolvirea facultății a fost angajat cadru didactic (lector superior) la Catedra de Istorie Universală a Academiei Politice Militare din București, unde a predat cursul de Istorie Modernă Universală până în anul 1956, când din motive personale, (lipsa unei locuințe adecvate), se reîntoarce la Șimleul Silvaniei unde este numit director al Casei Pionierilor, funcție pe care o ocupă timp de un an. În anul 1957 este transferat ca profesor de istorie la Școala Medie Mixtă din localitate.

În anul 1960 este numit șeful Secției de învățământ din cadrul Sfatului Popular al Regiunii Crișana din Oradea funcție pe care o ocupă până în anul 1966 când revine în învățământ, de data aceasta în învățământul superior, fiind angajat ca asistent - cu delegație de lector suplinitor - la Institutul Pedagogic de 3 ani din Oradea, la Facultatea de Istorie - Geografie.

---

1 Mulțumesc colegilor de la Arhivele Naționale București, în special domnului IONEL SECĂREANU pentru ajutorul acordat pentru obținerea datelor referitoare la activitatea lui Ioan Pușcaș la București și colegului Dr. Bujor Dulgău directorul arhivelor bihorene, pentru activitatea lui Ioan Pușcaș în calitate de director la Oradea.

În cadrul Institutului Pedagogic din Oradea a predat două cursuri, cel de Istoria Modernă a României și Istorie Modernă Universală.

Aici își desfășoară activitatea până în anul 1968, când intră în sistemul Arhivelor Statului, fiind numit șeful Serviciului Regional Bihor al Arhivelor Statului, funcție pe care o îndeplinește până la 1 aprilie 1969, când, după reorganizarea administrativ-teritorială din anul 1968 se înființează Filialele județene, Ioan Pușcaș fiind numit director al Filialei Bihor a Arhivelor Statului cu sediul în Oradea, preluând funcția de la Tiberiu Moț, care a fost numit la conducerea Filialei Timiș a Arhivelor Statului.

Se adaptează repede la noua muncă, desfășurând o rodnică activitate de preluare de fonduri arhivistice și de prelucrare a celor existente. Fiind bun cunoscător al limbii maghiare, se va implica în prelucrarea și darea în cercetare a fondului "Episcopia romano-catolică de Oradea" care conține documente începând cu anul 1318, fond căruia îi face o amplă și documentată prezentare în două numere din Revista Arhivelor.

Prima parte a prezentării, intitulată "Arhiva Episcopiei Catolice de Oradea – Istoric, sisteme de arhivare, importanță documentară" este publicată în numărul 2 din 1979, iar partea a doua apare în numărul 1 din 1980.

În perioada cât a condus arhivele bihorene, s-a preocupat de preluarea unor fonduri, deosebit de valoroase, dintre care amintim: Domeniul episcopesc român unit Beiuș (1733-1948), Banca Populară "Vintilă Brătianu" Beiuș (1926-1948), Camera de Comerț și Industrie Oradea (1931-1950) precum și colecțiile de fonduri familiale(1295-1941), de pergamente (1291-1913), de acte ale breslelor (1707-1893), a registrelor de stare civilă (1848-1892).<sup>4</sup>

Pe linia valorificării științifice a documentelor Ioan Pușcaș a organizat expoziția "50 de ani de la Unirea Transilvaniei cu patria Mamă" (1968) și a susținut comunicări științifice la sesiunile de comunicări organizate de către Institutul Pedagogic de 3 ani de la Oradea: Din lupta politică a românilor bihoreni 1900-1914 (1968), Convenția din 1722 dintre Capitlul Episcopiei de rit latin din Oradea și orașul Oradea (1970). În anul 1971 a depistat documente bihorene pentru expoziția Centenarul nașterii lui Nicolae Iorga organizată de către Direcția Generală a Arhivelor Statului din București.

---

<sup>2</sup> REVISTA ARHIVELOR, Anul LVI, Vol. XLII, Nr. 2, 1979, p. 175-181

<sup>3</sup> Idem, Anul LVII, Vol. XLII, Nr. 1, p. 123-129

<sup>4</sup> Vezi Lista fondurilor și colecțiilor date în cercetare la arhivele Naționale Bihor din Oradea, publicată pe site-ul Arhivelor Naționale ale României: [www.arhivelenationale.ro](http://www.arhivelenationale.ro)

La 1 noiembrie 1971 a fost promovat în aparatul central al Arhivelor Statului, fiind numit șeful Serviciului Folosire și Relații Internaționale din cadrul Direcției Generale a Arhivelor Statului din România.

În această calitate a participat ca delegat al arhivelor românești la manifestări arhivistice internaționale dintre care amintim următoarele:

În Republica Federală Germania participă, împreună cu Gheorghe Titileanu, directorul general al Arhivelor Statului<sup>5</sup> la A XIII-a conferință Internațională a Mesei Rotunde a Arhivelor care s-a desfășurat la Bonn în perioada 13-16 septembrie 1971, unde s-au discutat două teme importante: Arhivele și Informatica și Arhivele Instituțiilor Internaționale,<sup>6</sup> în Polonia la Conferința directorilor Arhivelor Statelor Socialiste în perioada 22-24 martie 1972 unde îl însoțește pe Gheorghe Titileanu directorul general al Arhivelor Statului din România. La această conferință s-au abordat două teme importante și anume Problema terminologiei arhivistice și unificarea interpretării noțiunilor și a termenilor și Problema învățământului arhivistic și ridicarea calificării lucrătorilor arhivelor contemporane.

În zilele de 15-18 mai 1973 s-a desfășurat în Marele Ducat de Luxemburg cea de a XIV Conferință Internațională a Arhivelor la care au participat ca reprezentanți ai Arhivelor Statului din România, Vasile Arimia directorul Direcției Arhivelor Centrale din București și Ioan Pușcaș șeful Serviciului Folosire și Relații Internaționale din cadrul Direcției Generale a Arhivelor Statului din România.

S-au dezbătut două teme și anume Bugetul arhivelor și Heraldica, sigilografia și simbolurile administrative contemporane în arhive.

Delegația românească a prezentat, în limba franceză, comunicarea Unele considerații privind noile steme ale județelor și municipiilor din România. Contribuția arhivelor la elaborarea lor.

Ioan Pușcaș a participat și la misiuni de cercetare și depistare de documente referitoare la istoria României aflate în arhivele din Ungaria și Franța

Astfel în anul 1971 la Arhivele Naționale din Ungaria, împreună cu arhivistul Iosif Adam<sup>7</sup>, a cercetat documente referitoare la viața economică

---

<sup>5</sup> Director general între 1965-1973

<sup>6</sup> REVISTA ARHIVELOR, Anul XLIX, Vol. XXXIV, Nr. 1, 1972, p. 143-144

<sup>7</sup> Ioan Pușcaș a publicat împreună cu Iosif Adam volumul: Izvoare de demografie istorică: Secolul al XIX-lea - 1914, Transilvania. II, Direcția Generală a Arhivelor Statului din Republica Socialistă România, 1987, 774 pagini

a Transilvaniei în secolul al XIX-lea în fonduri precum Ministerul Finanțelor, cel al Comerțului, al Băncii Comerciale Ungare din Pesta, în cele peste 20 de fonduri familiale, precum și documente referitoare la viața culturală a românilor de la sfârșitul secolului al XVIII-lea și prima jumătate a secolului al XIX-lea aflate în fondul Tipografiei Universității din Buda. Dintre aceste documente se remarcă corespondența conducerii tipografiei cu Ioan Eliade Rădulescu, Ioan Budai Deleanu, Dimitrie Țichindeal, Ioan Molnar – Piuariu, Samuil Micu – Klein, Gheorghe Șincai, alte documente privind activitatea lui Samuil Micu – Klein și Gheorghe Șincai în calitate de angajați ai tipografiei, comenzi de cărți românești, fragmente de manuscrise românești.<sup>8</sup>

În anul următor, aceeași echipă, Ioan Pușcaș și Iosif Adam a continuat cercetările în Ungaria, la Arhivele Naționale precum și la Muzeul de Istorie Militară din Budapesta. Astfel la Arhivele Naționale din Budapesta s-a continuat cercetarea fondurile începute în anii anterior, referitoare la viața economică a Transilvaniei, iar la Muzeul de Istorie Militară din Budapesta s-au cercetat documentele din "Colecția de acte referitoare la Revoluția din 1848-1849" care conține documente privind legiunile românești comandate de către Avram Iancu, componența unor unități militare românești, relațiile dintre conducătorii revoluționari români și maghiari.<sup>9</sup>

În anul 1973, împreună cu Gheorghe Ungureanu<sup>10</sup>, Ioan Pușcaș va continua seria cercetărilor în arhivele și bibliotecile din Franța, începute cu ani în urmă de către delegații Arhivelor românești.

"Delegația și-a concentrat activitatea, în principal, asupra materialelor păstrate în Arhiva Ministerului Afacerilor Externe și Biblioteca Națională, făcând și unele sondaje în Arhivele Naționale și Biblioteca Sainte-Genevieve".<sup>11</sup> La Ministerul Afacerilor Externe, cercetătorii români studiază cele 18 volume de documente grupate sub genericul "Hongrie et Transilvanie". Documentele cuprind perioada secolelor XVI-XIX,

---

<sup>8</sup> Ioan Pușcaș, Iosif Adam, - Cercetări în arhivele de peste hotare – Ungaria, în REVISTA ARHIVELOR, Anul XLVIII, Vol. XXXIII, Nr. 1, 1971, p. 146-148

<sup>9</sup> Ioan Pușcaș, - Cercetări în arhivele de peste hotare –Republica Populară Ungară , în REVISTA ARHIVELOR, Anul L, Vol. XXXV, Nr. 1, 1973, p. 116-117

<sup>10</sup> Gheorghe Ungureanu (1907-1975) director al Arhivelor Statului din Iași. Despre viața și activitatea lui vezi: Silviu Văcaru – *Gheorghe Ungureanu (1907-1975)*, Extras din ARHIVA GENEALOGICĂ, V (X), 1998, 3-4, Iași, Editura Academiei Române, p. 17- 22

<sup>11</sup> Ioan Pușcaș, Gheorghe Ungureanu, - Cercetări în arhivele de peste hotare, Franța, în REVISTA ARHIVELOR, Anul LI, Vol. XXXVI, Nr. 4, 1974, p. 548-549

reflectând aspecte diverse din istoria economică, socială și politică a celor două țări. Se remarcă scrisori ale principilor Gabriel Bethlen, Gheorghe Rakoczi I și II, Mihai Apaffi, adresate regilor Franței, Ludovic al XII-lea și al XIV-lea, cardinalilor Richelieu și Mazarin.<sup>12</sup>

La 1 septembrie 1974 Ioan Pușcaș este numit la conducerea unuia dintre cele mai importante servicii din aparatul central al Arhivelor Statului cel de Metodologie și Control, funcție pe care o îndeplinește cu succes până în anul 1983, când, datorită stării tot mai precare de sănătate, este eliberat din funcție și numit arhivist principal la Serviciul Studii și Documentare, unde a continuat să-și valorifice temeinicele cunoștințe de istorie a Transilvaniei și mai ales cele de limbă și paleografie maghiară până în anul 1987, când la vârsta de 57 de ani este nevoit să se pensioneze medical.

În calitatea de șef al corpului de control al directorului general, așa cum era perceput serviciul în lumea arhiviștilor, participă la controalele tematice și de fond efectuate la filialele județene ale Arhivelor Statului<sup>13</sup>, la elaborarea unor norme metodologice de lucru în arhive, la verificarea și avizarea planurilor metodice pentru microfilmarea documentelor de la filialele din țară pentru fondul de asigurare, la verificarea și aprobarea Indicatoarelor termenelor de păstrare întocmite de către ministere sau alte unități centrale.

În anii 80 a făcut parte din Consiliul de conducere al Revistei Arhivelor.

În ultimii ani de activitate 1983-1987 a îndeplinit funcția de arhivist principal în cadrul Serviciului Studii și Documentare, dedicându-se elaborării, în colaborare cu Iosif Adam a valorosului volum de documente Izvoare de demografie istorică: Secolul al XIX-lea - 1914, Transilvania. II, apărut sub egida Direcției Generale a Arhivelor Statului în anul 1987, în care sunt publicate un număr de 126 de documente din perioada 1816-1914, însumând 774 de pagini.

În această perioadă a îndeplinit și funcția de președinte al Comisiei Centrale de Selecționare și membru în Comisia științifică pentru probleme

---

<sup>12</sup> Ibidem. Vezi și alte aspecte menționate în articol

<sup>13</sup> De la înființarea sa la 1 mai 1831 în baza prevederilor Regulamentului Organic și până în anul 1996, instituția a purtat denumirea de ARHIVELE STATULUI. După apariția Legii 16/1996-Legea Arhivelor Naționale, instituția arhivelor poartă denumirea de ARHIVELE NAȚIONALE.

arhivistice, comisie care aviza, lucrările publicate sub egida Arhivelor Statului din România.

Ioan Pușcaș a fost decorat cu Medalia În cinstea încheierii colectivizării agriculturii (1962), Medalia Muncii (1964), Medalia –a - XX-a aniversare a Eliberării Patriei (1964), Ordinul Muncii Clasa a III-a (1965), Medalia A XXV-a aniversare a Eliberării Patriei (1969), iar prin Ordinul Ministrului Învățământului 582 din 21 iunie 1966 a fost declarat Profesor fruntaș.

#### BIBLIOGRAFIE SELECTIVĂ

Ion Pușcaș - Din lupta politică a românilor bihoreni în anii 1900-1914, în "Lucrări științifice. Istorie. Institutul pedagogic Oradea, B. 1969, p. 251-262.

Ion Bratu, Ioan Pușcaș, - Considerații în jurul reglementării urbariale a localității Velența din 1772 în "Lucrări științifice. Istorie. Institutul pedagogic Oradea, B. 1970, p. 169-194.

Ioan Pușcaș, Iosif Adam, - Cercetări în arhivele de peste hotare – Ungaria, în REVISTA ARHIVELOR, Anul XLVIII, Vol. XXXIII, Nr. 1, 1971, p. 146-148

Ioan Pușcaș, Virgil Maxim, - O lucrare necunoscută privind istoria Transilvaniei la mijlocul secolului al XVII (Cronica lui Maurizio Nitri, abate de Noires, Ragnaglio dell'ultime guerre di Transilvania et Ungaria, Tre L'Imperatore Leopoldo Primo il Gran Signore de Turchi Echmet Quarto, Giorgio Rakoczi et altri succesivi Principi di Transilvania, în REVISTA ARHIVELOR, Anul XLIX, Vol. XXXIV, Nr. 1, 1972, p. 133-137

Ioan Pușcaș, - Cercetări în arhivele de peste hotare –Republica Populară Ungară , în REVISTA ARHIVELOR, Anul L, Vol. XXXV, Nr. 1, 1972, p. 116-117

Ioan Pușcaș, - Contribuția Revistei Arhivelor la cunoașterea și valorificarea izvoarelor externe ale istoriei patriei în REVISTA ARHIVELOR, Anul LI, Vol. XXXVI, Nr. 4, 1974, p. 501-503

Ioan Pușcaș - Arhiva Episcopiei Catolice de Oradea – Istoric, sisteme de arhivare, importanță documentară în REVISTA ARHIVELOR, Anul LVI, Vol. XLII, Nr. 2, 1979, p. 175-181 Partea I și Anul LVII, Vol. XLII, Nr. 1, 1980, p. 123-129 Partea a II-a

Ioan Pușcaș, - Principii și criterii de selecționare a documentelor, în REVISTA ARHIVELOR, Anul LIX, Vol. XLIV, Nr. 3, 1982, p. 242-245



Ioan Pușcaș, - Variante bihorene ale Ultimatumului lui Horea, în REVISTA ARHIVELOR, Anul LXI, Vol. XLVII, Nr. 4, 1984, p. 390-393

Ioan Pușcaș, Iosif Adam, - Izvoare de demografie istorică: Secolul al XIX-lea - 1914, Transilvania. II, Direcția Generală a Arhivelor Statului din Republica Socialistă România, 1987, 774 p.

A colaborat la volumul INDEPENDENȚA ROMÂNIEI- Volumul I, Documente și presă internă, Editura Academiei, București, 1977, 420 p

**Gabriel-Virgil Rusu, *Gherla. Cetatea lui Martinuzzi*, Cluj-Napoca, Centrul de Studii Transilvane, 2013, 492 p.**



Recent, la Gherla, a fost lansată o excelentă lucrare dedicată vechii fortificații ridicate de episcopul Martinuzzi în prima jumătate a secolului al XVI-lea, ce poartă semnătura istoricului Gabriel-Virgil Rusu, cadru asociat al Facultății de Istorie și Filosofie din cadrul Universității “Babeș-Bolyai”, secția Studii de Securitate.

Domnul profesor Gabriel-Virgil Rusu aduce în atenția specialiștilor, dar și cititorilor pasionați de istorie, o nouă lucrare monumentală, care continuă cercetările cu care acesta ne-a obișnuit, legate de istoria urbei natale și nu numai (amintim: *Vremea cruciadelor*, Cluj-Napoca, Editura Grinta, 2005; *Restituiri transilvane*, Cluj-Napoca, Editura Eikon, 2007; *Istorie și civilizație europeană. O sinteză*, Cluj-Napoca, Editura Eikon, 2008; *Gherla: istorie, cultură, spiritualitate* (coautor), Cluj-Napoca, Casa Cărții de Știință, 2011 etc).

Privită în integralitatea sa, zona Gherlei, prin puternica sa individualitate istorică, dar și prin geografia sa, s-a bucurat de-a lungul timpului de un interes deosebit, lucru sesizabil prin studierea bibliografiei volumului recenzat. Cu toate acestea, după cum și autorul mărturisește în deschiderea lucrării, istoriografia românească a ocolit “*în mod dezinteresat trecutul fortificației ridicate de episcopul Martinuzzi*” (p. 15). Astfel, pe baza unui bogat material arhivistic, dar și pe baza puținelor lucrări dedicate cetății Gherla, autorul reușește refacerea, pas cu pas, a etapelor construirii cetății Gherlei, abordând probleme de arhitectură militară, administrație domnenială, evoluție istorică, precum și instalarea armenilor în localitate.

Monumentala lucrare este structurată pe 14 capitole, precedate de un “*Cuvânt către cititor*” redactat de rectorul Universității “Babeș-Bolyai”, academicianul Ioan-Aurel Pop și de argumentul autorului în care este trecut în revistă istoriografia problemei, metodologia, precum și etapele elaborării acestei lucrări.

Primul capitol al lucrării (p. 23-32) este dedicat mărturiilor călătorilor străini care au traversat zona Gherlei pe parcursul secolului al XVI-lea, “*aflați în misiuni apostolice, vizitații canonice ori solii de pace*” (26), plutași, negustori etc. Următoarele două capitole (p. 33-74) sunt dedicate personalității cancelarului Martinuzzi, cel de-al cărui nume se leagă ridicarea cetății Gherla, tragicului sfârșit, precum și averii acestuia. Al IV-lea capitol (p. 75-88) este dedicat personalității lui Ștefan Dobó de Ruzska, “*eroul de la Eger*”, principele Transilvaniei (1553-1556), al doilea personaj “*de notorietate care-și leagă numele de cetatea Gherla*” (p. 80). Al V-lea capitol (p. 89-112) ne prezintă povestea lui Balthazar Báthory (fratele viitorului principe Andrei Báthory), pretendent la funcția de guvernator sau principe al Transilvaniei și chiar al Țării Românești și Moldovei, ucis în cetatea Gherlei în anul 1594. Al VI-lea capitol (p. 113-126) este dedicat conspirației de la Sic, îndreptată împotriva principelui Gabriel Báthory, ultimul principe dat țării de prestigioasa casa domnitoare, precum și sfârșitului tragic al acestui personaj. Al VII-lea capitol (p. 127-146) oferă o scurtă prezentare a expediției principelui Gheorghe Rákóczi al II-lea în Regatul Poloniei, ce a avut drept scop cucerirea tronului polonez. Autorul prezintă și acest episod deoarece din cetatea Gherlei, principele ardelean va iniția campania și tot aici își va adăposti familia și colaboratorii politici lăsați la comanda țării. Tot aici, după retragerea din Polonia, principele va convoca o dietă, ocazie cu care printr-un sol trimis de Înalta Poartă, Rákóczi este informat de destituirea sa. Al VIII-lea capitol (147-158) este rezervat perioadei de după campania poloneză a lui Rákóczi și conflictul cu noul principe Acațiu Barcsai, în cadrul căruia cetatea Gherla va ocupa un rol strategic important pentru rezistența fostului principe (autorul ne prezintă mașinațiunile lui Barcsai pentru cucerirea cetății Gherla). Cel de-al IX-lea capitol (p. 159-180) este dedicat “*tragicului destin al mândrului baron Dionisie Bánffy*” (p. 159) răzvrătit împotriva principelui Mihail Apafi. Cel de-al X-lea capitol (p. 181-192) este dedicat unei “*mărturii documentare*” și anume “*Inventarului armamentului, muniției și a altor accesorii aflate în dotarea cetății Gherla, realizat în perioada 2-8 octombrie 1674 din dispoziția principelui Mihail Apafi*” (p. 187), document ce prezintă, într-o statistică minuțioasă, potențialul logistic, cu precădere militar al cetății. Al XI-lea capitol (p. 193-214) este rezervat “*vânătorii de vrăjitoare*” în Transilvania, acțiune ce debutează în timpul domniei principelui Mihail Apafi (aproximativ contemporană cu cea din Occident; trebuie precizat că vânărea și arderea pe rug a celor bănuți de vrăjitorie este o invenție a epocii moderne, nici pe departe una medievală, cum încă se mai crede), autorul

oprinde-se cu insistență asupra cazului Susanei Vitéz. Al XII-lea capitol (p. 215-230) este dedicat aspectelor administrative și economice ale domeniului Gherla, autorul încercând să ne ofere o descriere a funcționării “*mecanismelor manageriale, militare și economice ale complexului fortificație-moșie*” (p. 219). Al XIII-lea capitol (p. 231-244) este dedicat “*satului dărăbanilor*”, o mică așezare din apropierea cetății Gherla, la podul Someșului Mic, care va fi înglobată ulterior în cadrul orașului construit de armeni. Al XIV-lea și ultimul capitol (p. 245-258) este dedicat instalării armenilor în Gherla, “*în umbra cetății lui Martinuzzi*” (p. 253), începând cu sfârșitul secolului al XVII-lea, orașul devenind astfel prin hărnicia, ambiția și disciplina acestor nou veniți principala așezare armeană a Transilvaniei.

Lucrarea este însoțită de două anexe, care redau cronologia cetății Gherlei (p. 261-378), precum și o listă a funcționarilor cetății orașului (p. 379-387). Pe lângă acestea, autorul ne pune la dispoziție și o serie de documente edite și inedite (p. 389-444), culese din arhivele maghiare, bistrițene, clujene și gherlene, precum și un indice de nume/toponime (p. 463-492).

Privită în integralitatea sa, lucrarea, am putea spune nu aduce multe informații noi, dat fiind faptul că autorul ei, pe parcursul anilor, a publicat numeroase studii pe această problematică, studii înglobate acestei lucrări (a se vedea: *Execuție în cetatea Becleanului. Tragicul sfârșit al lui Dionisie Bánffy de Bonțida*, în Magazin istoric, număr 11, 2002; *11 septembre 1594, Assassinat politique dans la cité de Gherla*, în Transylvanian Review, 4, 2002; *11 septembrie 1594. Asasinat politic în cetatea Gherlei*, în Magazin istoric, număr 1, 2002; *Un oraș mult prea îndepărtat. Visul regal al principelui Rákóczi*, în Magazin istoric, număr 12, 2003; *O mărturie documentară despre cetatea Gherlei la 1675*, în Studia Universitatis Babeș-Bolyai, Historica, XLVIII, 1-2, 2003; *Călători străini despre cetatea Gherla*, în volumul *Călători străini în Occident*, Cluj-Napoca, Institutul Cultural Român, Centrul de Studii Transilvane, 2004; *Scurtă monografie a cetății Gherla*, în volumul *Az örmény Szamosújvár*, Gherla, Proarmenia, 2004; *Gherla, cetatea cu comori*, în Magazin istoric, număr 9, 2005; *Poarta otomană se răzbună pe Rákóczi*, în Magazin istoric, număr 9, 2005; *Despre domeniul cetății Gherla*, în Anuarul Muzeului din Gherla. Arheologie. Istorie. Cultură, 2006 etc).

Lecturarea acestei lucrări, impresionantă ca dimensiuni (492 pagini), evidențiază un efort considerabil, un volum de muncă enorm, o capacitate

de sinteză a bogăției informațiilor documentare, inteligent exploatate, greu de surprins în câteva fraze.

Lucrarea recenzată, o adevărată ediție de lux, ne este redată în format de dimensiuni mari, în excelente condiții grafice, cu un text bine dispus în pagină, toate aceste elemente oferindu-i o înfățișare plăcută ce îndeamnă la o lectură imediată. Volumul a fost îngrijit de Centrul de Studii Transilvane, din cadrul Academiei Române, care merită toate felicitările noastre pentru această ediție.

Acestea fiind spuse, nu ne rămâne decât să îndemnăm cu căldură lecturarea acestui volum, iar pentru ca efectul acesteia să fie cât mai complet recomandăm ca ea să fie însoțită de un pelerinaj prin vechea cetate Gherla.

(Mihai-Octavian Groza)

**Mihai-Octavian Groza, *Documente privind activitatea  
Consiliului Național Român din Alba-Iulia*, Editura Emma  
Books, Sebeș, 2012, 229 p.**



Sesizând importanța evenimentului de la 1 Decembrie 1918, și ecurile sale în eternitate, istorici și cercetători mai vechi sau mai noi au afierosit pagini întregi descrierii evenimentului și implicațiilor lui sau contribuției unor oameni (1) și instituții la realizarea lui (2), în timp ce alții s-au îngrijit cu antologizarea și editarea documentelor (3) ce au stat la baza unui astfel de demers.

Dincolo de evenimentul propriu-zis însă, o importanță aparte au avut-o acțiunile premergătoare acestuia, care i-au pregătit sufletește și trupește pe marii actanți ai clipei unificatoare. Despre acestea însă s-a scris destul de puțin, autorii preferând adesea să amintească doar de existența lor, fără a pătrunde însă în profunzimea activității lor și fără a o reliefa în toată splendoarea ei.

---

1 Din nefericire, uneori pentru a reliefa contribuția unei clase (impusă de regim), autorii se pretau la interpretări forțate. Un exemplu în acest sens este și lucrarea lui Alexandru Porțeanu. A se vedea: Alexandru Porțeanu, „Documente privind lupta revoluționară a maselor populare din județul Bistrița-Năsăud pentru unirea Transilvaniei cu România (din arhivele Consiliului Național Român, 1918)”, în revista *Arhiva Someșană – studii și comunicări* (1973-1974), seria a II-a, nr. 2, Năsăud, 1974, pp. 108-146.

2 Cum a fost cea a Bisericii sau a preoților. Cf. Antonie Plămădeală, „Biserica Ortodoxă și rolul ei în pregătirea Marii Uniri din 1918”, în vol. *De la Alecu Russo, Eminescu, Goga și Blaga, la Stăniloae și Nicolae de la Rohia*, vol. 3, Tipografia Eparhială, Sibiu, 1997, p. 161; Cornel Andrea, „Preoți cu crucea în frunte”, în revista *Cultura creștină*, anul VII, nr. 9-10, Maiu, Blaj, 1919, pp. 202-204.

3 Un exemplu în acest sens constituindu-l volumele ce cuprind documentele unirii. A se vedea, de exemplu: \*\*\*, *1918 la români. Documentele Unirii*, vol. VIII, Editura Științifică și Enciclopedică, București, 1989.

În acest context, demersul tânărului istoric Mihai-Octavian Groza, care, de curând a adus în fața cititorului un pachet consistent de documente ce prezintă activitatea Consiliului Național Român din Alba-Iulia, editând documentele care arată complexitatea ei și rolul jucat de aceasta în realizarea unirii, constituie o activitate de pionierat, mult așteptată și necesară, ce se va remarca cu certitudine în peisajul istoriografic contemporan.

Lucrarea sa este precedată de un consistent studiu introductiv în cadrul căruia autorul face o scurtă prezentare a contextului în care a luat ființă acest for decizional și arată că el a dirijat întreaga viață politică de pe teritoriul comitatului Alba Inferioară (4), având rolul de „consiliu ținutal” (p. 11). Tot aici, este prezentată în linii mari, activitatea sa începând cu anul premergător unirii și până la desființarea-i survenită în luna februarie a anului 1919 (pp. 8-26).

La finalul studiului introductiv, binevenit unui astfel de demers restitutig, autorul plasează și o notă asupra ediției, în care prezintă aspectele generale referitoare la găsirea, prelevarea, transliterarea și editarea documentelor, arătând că nu a intervenit în textul lor și că, acolo unde a avut neclarități cu privire la anumite date și informații, le-a marcat în text cu semnul întrebării.

După finalizarea chestiunilor cu rol isagogic, Mihai-Octavian Groza trece la prezentarea propriu-zisă a documentelor, în număr de o sută și zece și patru, după cum ne arată în lista de la finalul volumului (pp. 206-229). Ele sunt extrase din fondul al cărui nume îl poartă lucrarea și se găsesc în original în limbile română și maghiară, cele din urmă fiind traduse în subsidiarul paginii de către Bogdan Munteanu.

Sunt reunite aici cereri, rapoarte, adrese, necroloage, ordine, note și protocoale trimise Consiliului sau primite de acesta de pe întinsul întregii Transilvanii, ele fiind dovada clară a bogatei activități a Consiliului și a autorității pe care a avut-o acesta asupra românilor.

Deosebit de interesant în panoplia de documente antologizate în lucrare este cel cu numărul cinci, în cadrul căruia autorul prezintă adresa Consiliului Național Maghiar din Alba-Iulia către cel românesc, în care acesta îi înștiințează pe români de înființare și le mulțumește pentru

---

4 „Consiliul Național Român Central va dirija întreaga acțiune de organizare a vieții politice pe teritoriul Transilvaniei, care s-a concretizat prin crearea, la nivelul comitatelor, a consiliilor naționale comitatense. La rândul lor, aceste consilii au îndrumat, în mod direct, crearea consiliilor naționale locale în toate orașele și satele Transilvaniei” (pp. 9-10).

asigurarea păcii și ordinii (pp. 43-44; p. 206). Acesta demontează mitul împământenit în mentalitatea românească, conform căruia între maghiari și unguri au existat multe neînțelegeri în momentele premergătoare unirii și arată pe bază documentară, situația concretă ce cu greu mai poate fi contestată.

Asemenea acestuia, multe alte documente deosebit de importante pentru istoria românilor, inedite până acum, sunt prezentate de Mihai-Octavian Groza, care, prin publicarea acestei lucrări realizează o acțiune de restituire a memoriei și un demers istoriografic inedit și deosebit de important, fapt ce ne face să recomandăm cititorilor ce doresc să se edifice cu privire la activitatea Consiliului Național Român din Alba-Iulia, prezenta lucrare ce le va stârni cu certitudine curiozitatea și le va dezvolta apetitul pentru lectura izvoarelor istorice.

(Iuliu-Marius Morariu)

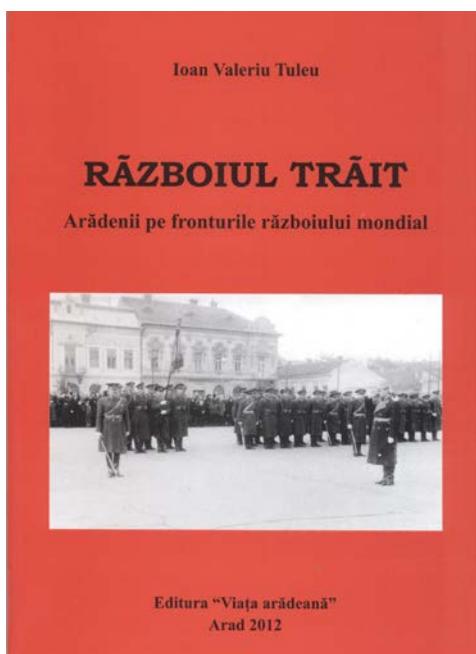



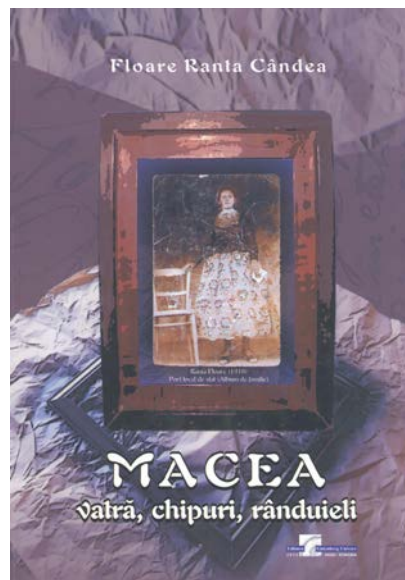

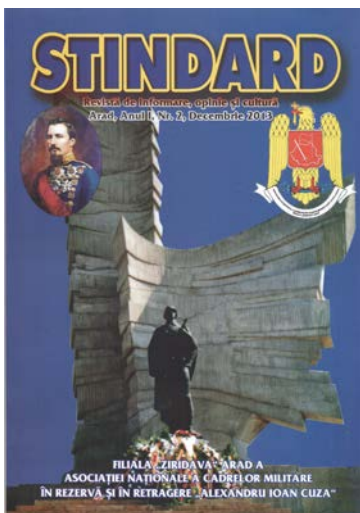
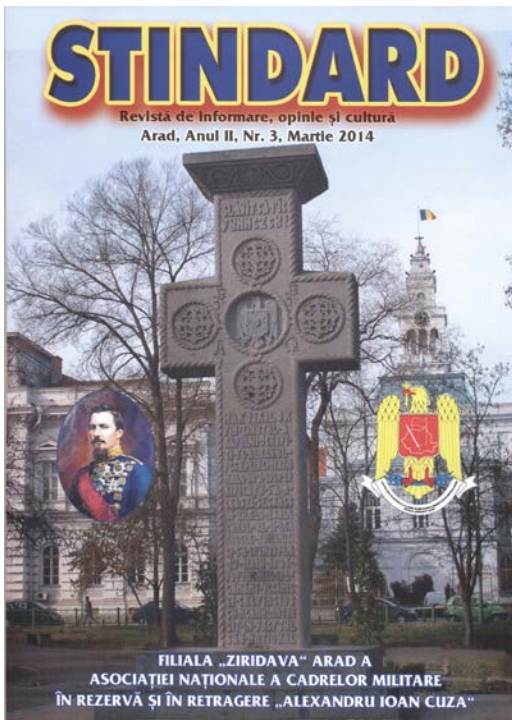

## SUMMA SUMMARUM

**Studiile și comunicările de istorie-societate-etnologie,  
publicate în volumele „90 de ani de administrație românească  
în Arad” și „Administrație românească arădeană”, vol. I-  
VIII, Doru Sinaci, Emil Arbonie (coord), „Vasile Goldiș”  
University Press, Arad, 2010-2014**

*Emil Arbonie,  
Doru Sinaci,*

1. Arbonie, Emil, *Reorganizarea administrației municipale arădene* – 30 aprilie 1920, în: „90 de ani...”, pp. 167-181;
2. Idem, *Funcționarii Primăriei Municipiului Arad (1919-1926)*, în: „Administrație...”, vol. I, pp. 121-229;
3. Idem, *Intabularea dreptului de proprietate cu titlu de drept de împroprietărire al unor arădeni în baza Reformei agrare din anul 1921 (17 octombrie 1930)*, partea I, în: vol. II, pp. 188-284;
4. Idem, *Colectivizarea autorității judecătorești arădene (1947)*, în: vol. III, pp. 281-222;
5. Idem (coautor), *Separarea puterii judecătorești de administrația comitatensă arădeană (1871)*, în: vol. IV, pp. 207-239;
6. Idem, *Activitatea Consiliului Dirigent de reorganizare a asociațiilor profesionale ale avocaților transilvăneni (1919)*, în: vol. V, pp. 233-255;
7. Idem, *Avocații evrei arădeni și consecințele aplicării dispozițiilor privitoare la starea juridică a locuitorilor evrei din România (august 1940-septembrie 1944)*, în: Vol. VI, pp. 361-412;
8. Idem, *Organizarea și funcționarea autorităților de supraveghere și controlul trecerilor peste frontiera româno-ungară, parte integrantă a procesului de consolidare a statului național unitar român în zona arădeană (1919-1920)*, în: vol. VII, pp. 433-459;  
- Idem, *Colectivizarea avocaturii arădene*, în: vol. VIII, pp.
9. Ardelean, Aurel, *Rolul lui Vasile Goldiș în realizarea învățământului românesc la Arad*, în: „90 de ani...”, pp. 7-15;  
- Axentii, Ioana Laura, *Educația – factor al progresului cultural în Basarabia (1918-1940)*, în: vol. VIII, pp.
10. Baiski, Dușan, *Lugojul în vârtejul istoriei. Funeraliile lui Traian Grozăvescu, filmate*, în: vol. VII, pp. 608-619;

- Barbă, Maria (coautor), *Restabilirea și dezvoltarea legăturilor de colaborare a intelectualilor din Basarabia și Bucovina în anii 1918-1940*, în: vol. VIII, pp.
- Bădițoiu, Bogdan, *Măsurile ale arhivelor statului privind extinderea serviciului arhivistic în Basarabia și Bucovina după Primul Război Mondial*, în: vol. VIII, pp.
- 11. Bătrâna, Alexandru (coautor), *Relația dintre istorie și artă. Monumentul „Crucea martirilor Unirii 1918-1919” din Arad*, în: vol. I, pp. 295-304;
- 12. Boia, Stelean-Ioan, *Învățământul românesc din Lipova între cele două războaie mondiale*, în: „90 de ani...”, pp. 237-248;
- 13. Idem, *Lipova – istorie și administrație (secolele XVIII-XIX)*, în vol. I, pp. 7-20;
- 14. Idem, *Lipova în perioada Principatului (sec. XVI-XVII)*, în: vol. II, pp. 7-21;
- 15. Idem, *Biserica arădeană și Marea Unire*, în: vol. III, pp. 165-178;
- 16. Idem, *Aradul în anii regimului monarhic autoritar (1938-1940). Economie, societate, viață politică*, vol. IV, pp. 379-393;
- 17. Idem, *Învățătorii arădeni pe Frontul de Răsărit în al Doilea Război Mondial (1941-1944)*, în: vol. V, pp. 324-336;
- 18. Idem, *Aradul între anii 1867-1900. Economie și societate*, în: vol. VI, pp. 135-150;
- 19. Idem, *Aradul interbelic. Administrație, societate, economie*, în: vol. VII, pp. 408-432;
- Idem, *Ioan Suci (1862-1939)*, în: vol. VIII, pp.
- 20. Bogdan, Doru, *Preparandia din Arad și Școala Ardeleană în conștiința intelectualității românești*, „90 de ani...”, pp. 26-77;
- 21. Idem, *Preparandia din Arad creatoare de intelectualitate românească*, în: vol. II, pp. 32-76;
- 22. Idem, *Istoriografia Preparandiei din Arad (1818-1912)*, , în: vol. IV, pp. 122-197;
- 23. Idem, *Profesorul Eduard I. Găvănescu despre dr. Ștefan Cicio Pop*, în: vol. VI, pp. 314-322;
- 24. Boldea, Ligia, *O problemă patrimonială în cadrul banatului Montan medieval: donațiile regale în secolul XIV-XVI*, în: vol. V, pp. 30-45;
- 25. Bolovan, Ioan, *ASTRA, societatea civilă românească din Transilvania și statul dualist*, , în: vol. IV, pp. 198-206;
- 26. Bradin, Virgiliu, *Iosif Moldovan – santinela învățământului românesc din ținuturile Aradului*, în: „90 de ani...”, pp. 229-236;
- 27. Idem, *Iosif Moldovan – reorganizator al învățământului din ținutul Aradului în perioada de după Unire*, în: vol. I, pp. 243-270;

28. Idem, *Contribuția întrunurilor social-politice și culturale desfășurate la „Casa Națională” din Pârneava la realizarea Marii Uniri*, în: vol. II, pp. 133-153;
29. Idem, *Sava Raicu și politica financiar-bancară a Băncii „Victoria” din Arad în perioada dualismului austro-ungar*, în: vol. III, pp. 135-154;
30. Idem, *Sava Raicu – președinte al Comitetului de inițiativă pentru colecta construirii aeroplanului „Vlaicu II”*, vol. IV, pp. 304-315;
31. Idem, *Inginerul Iuliu Moldovan – întemeietorul silviculturii moderne din România*, în: vol. V, pp. 158-168;
32. Idem, *Tânărul Slavici – militant național și publicist în presa arădeană*, în: vol. VI, pp. 159-181;
33. Bud, Alexandru-Bogdan, *Bibliotecile mitropoliților greco-catolici ardeleni în a doua jumătate a secolului al XIX-lea și începutul secolului al XX-lea*, în: vol. I, pp. 21-37;
34. Idem, *Cartea în bibliotecile asociațiilor culturale din Transilvania între 1850-1918*, în: vol. II, pp. 82-102;
35. Bugariu, Valentin, *Istorie și viață bisericească la Gătaia*, în: vol. V, pp. 56-82;
36. Bulboacă, Sorin, *Comitatul Zarand în timpul Arpadienilor*, în: vol. III, pp. 19-26;
37. Idem, *Comitatul Arad în timpul Arpadienilor*, în: vol. IV, pp. 7-22;
38. Idem, *Comitatul Arad în veacul al XIV-lea*, în: vol. V, pp. 46-55;
39. Idem, *Comitatul Zarand în secolul al XIV-lea*, în: vol. VI, pp. 9-16;
40. Idem, *Cnezi, nobili și districte românești în comitatul Zarand în secolul al XV-lea*, în: vol. VII, pp. 21-33;
- Idem, *Comitatul Arad în secolul al XV-lea*, în: vol. VIII, pp.
41. Burian, Dana-Emilia, *Violența domestică în Transilvania*, în: vol. III, pp. 336-349;
- Idem, *Emanciparea femeii înainte și în timpul regimului comunist în România*, în: vol. VIII, pp.
42. Cârja, Ioan, *Școlile profesionale din Transilvania secolului al XIX-lea, între istoriografie și politică*, în: „90 de ani...”, pp. 78-88;
43. Colta, Elena Rodica, *Preotul Ioan I. Ardelean (1883-1949), o personalitate prestigioasă a vieții arădene după Marea Unire*, în: vol. I, pp. 325-332;
44. Idem, *Implicarea istoricului de artă arădean Coriolan Petreanu în viața culturală din Transilvania, după instaurarea administrației românești*, în: vol. II, pp. 170-178;
45. Idem, *Rețeaua de rudenie a intelighențiilor românești – o formă de întărire a identității naționale din imperiu*, în: vol. IV, pp. 57-70;

46. Idem, *O practică funerară încă actuală în extremitatea vestică a României: cântarea „Horei Mortului”*, în: vol. V, pp. 482-493;
47. Idem, *Folclor românesc în presa arădeană de la sfârșitul secolului al XIX-lea*, în: vol. VII, pp. 571-603;
- Idem, *Manifestări iluministe în Arad la începutul veacului XIX*, în: vol. VIII, pp.
48. Coțolan, Anca Roxana, *Fenomenul migrației românești – o problemă de menagement sau de prioritate?*, în: vol. III, pp. 350-358;
49. Criste, Eugeniu (coautor), *Etnomuzicologul Ioan T. Florea (1920-2001). O schiță biografică*, în: vol. VI, pp. 354-369;
- Dăian, Diana-Maria, *Identitate și alteritate în relatările misionarilor catolici din Moldova secolului XVII*, în: vol. VIII, pp.
50. Deanac, Dušan, *Datina umblatului cu „koleda” la sârbii mureșeni*, în: vol. V, pp. 438- 443;
- Deheleanu, Adrian (coautor), *Situația Banatului în perioada noiembrie 1918-august 1919. Hotărârile Conferinței de Pace de la Paris*, în: vol. VIII, pp.
- Deheleanu, Adriana (coautor), *Situația Banatului în perioada noiembrie 1918-august 1919. Hotărârile Conferinței de Pace de la Paris*, în: vol. VIII, pp.
- Deheleanu, Mihai, *Ioachim Miloia – personalitate marcantă a Banatului în perioada interbelică*, în vol. VIII, pp.
51. Demșea, Dan, *Dascălul și directorul școlar Porfirie Popescu din comuna de podgorie Covăsânț (1842-1909)*, în: „90 de ani...”, pp. 89-96;
52. Idem, *Harta de carte funduară a orașului Arad (1855-1858)*, în: vol. I, pp. 38-41;
53. Idem, *Date genealogice și istorico-documentare referitoare la familia învățătorului și preotului Ioan Silviu Tomuța din Lupești – Arad (1889-1971)*, în: vol. II, pp. 112-132;
54. Idem, *Tradiții industriale în județul Arad: sec. XIX-XX. Mențiuni documentare și evoluții*, în: vol. III, pp. 61-81;
55. Idem, *Famiile Crăciun-Karátson-Caracionii din Luna de Sus (Cluj) și din părțile Aradului (secolele XIV-XIX). O cercetare preliminară*, în: vol. IV, pp. 40- 56;
56. Idem, *Strădaniile protopopului Vasile Caracioni pentru adevărarea titlului nobiliar în cuprinsul comitatelor vecine Arad și Timiș*, în: vol. V, pp. 83-109;
57. Idem, *Un studiu istorico-urbanistic al cvartalului mărginit de străzile Crișan, Tudor Vladimirescu, Mircea V. Stănescu și Bulevardul Revoluției*, în: vol. VI, pp. 106-117;

58. Idem, *Activitatea de pregătire a turneului trupei Victor Antonescu de către fruntații români din Arad în vara și toamna anului 1913 în mărturia unui ziarist de la „Lupta”*, în: vol. VII, pp. 277-281;
59. Idem, *Pilda unei alianțe de familie între părțile arădene și cele sibieni: dr. med. Lazăr Popovici (1867-1931)*, în: *ibidem*, pp. 264-276;
- Idem, *Activitatea echipei deputaților sinodali avocatul dr. Ioan Suciu și profesorul Vasile Goldiș în cadrul sinoadelor eparhiale din Arad – sub semnul revirimentului moral și al consolidării economico-financiare a averii Episcopiei arădene*, în: vol. VIII, pp.
60. Diaconu, Maria Aurelia, *Aventura călătoriei în Oltenia în epoca premodernă*, în: vol. VII, pp. 73-82;
- Idem, *Romul Boilă și viața politică și juridică românească în prima jumătate a secolului XX*, în: Vol. VIII, pp.
61. Dragoș, Aurel, *Oameni, destine, eroi*, în: vol. V, pp. 294-306;
62. Idem, *Gheorghe Popa de Teiuș precursor al Marii Uniri*, în: vol. VII, pp. 307-331;
- Idem, *Conviețuire socială, culturală, într-un spațiu delimitat*, în: vol. VIII, pp.
63. Dragoteanu, Mircea (coautor), *Începuturile turismului montan în Transilvania. Activitatea de pionierat a Asociației Carpatine Transilvănene „S.K.V.”*, în: vol. III, pp. 43-60;
64. Idem (coautor), *Propaganda națională românească prin utilizarea poștală a timbrelor dedicate retrocedării Ardealului de Nord*, în: vol. III, pp. 220-232;
65. Emandi, Lucian (coautor), *Colaborarea lui Ioan Slavici la „Tribuna poporului” și „Tribuna”*, în: vol. IV, pp. 240-254;
- Falcă, Gheorghe, *Administrația locală în viața comunității: o problemă de calibru*, în: vol. VII, pp.623-631;
- Faur, Florica, *Obiceiuri legate de viața omului – comuna Petriș, Județul Arad*, în: vol. VIII, pp.
- Furdea, Narcisa, *Aspecte privind situația evreilor arădeni în timpul dictaturii antonesciene (1940-1942)*, în: vol. VIII, pp.
66. Gelu, Iavorca Marcov Iorgovan, *Pâinea noastră cea de toate zilele(grâul și pâinea ritual la sârbii mureșeni)*, în: vol. V, pp. 444-452;
67. Ghiță, Eugen, *Aspecte privind organizarea administrativ-teritorială și instituțională a comitatului Arad în secolul al XVIII-lea*, în: vol. II, pp. 22-31;
68. Grec, Marius, *Pagini din istoria arheologiei românești*, în: vol. III, pp. 7-18;
69. Idem, *Interesul pentru cultura europeană între Reformă și Contrareformă*, în: vol. IV, pp. 23-28;

70. Idem, *Cercetarea arheologică și principalele orizonturi ale cercetării*, în: vol. V, pp. 11-17;
71. Idem, *Emigranții români și fenomenul de infraționalitate în Italia*, în: vol. VI, pp. 471-487;
72. Idem, *Despre începuturile administrației romane în provincia Dacia*, în: vol. VII, pp. 11-14;
73. Greffner, Otto (coautor), *286 de ani de învățământ în limba germană în Aradul Nou*, în: vol. IV, pp. 92-121;
74. Idem (coautor), *Personalități ale învățământului german*, în vol. VI, pp. 494-522;
75. Idem (coautor), *Aradul Nou – repere istorice*, în: vol. VII, pp. 548-556;
- Groza, Elena-Sorina, *Școala din Voiteg – trecut și prezent*, în: vol. VIII, pp.
- Idem, *Trecut și prezent în comuna Voiteg*, în: ibidem, pp.
- Groza, Mihai-Octavian, *Despre activitatea preoților militari români transilvăneni în perioada Primului Război Mondial (1914-1919)*, în: vol. VIII, pp.
76. Gruneanțu, Lazăr, *Organizarea profesiei de avocat în Banat și Transilvania în a doua jumătate a secolului al XIX-lea*, în: vol. VI, pp. 151-158;
77. Hadiji Vasinca, Maria, *Comunitatea ucraineană între tradiție și modernitate. Cazul comunei Târnova (jud. Arad)*, în: vol. V, pp. 464-481;
78. Hațegan, Ioan (coautor), *Sistemul de fortificații mureșene în Evul Mediu*, în: vol. V, pp. 18-29;
79. Ienășescu, Lucian, *Aspecte privind activitatea despărțământului arădean al Institutului Social Banat-Crișana*, în: „90 de ani....”, pp. 249-264;
80. Idem, *Așezăminte culturale rurale din interbelicul arădean*, în: vol. I, pp. 271-286;
81. Idem, *De la condiția de aliat la armată de ocupație*, în: vol. II, pp. 285-298;
82. Idem, *Considerații despre activitatea publicistică desfășurată de Tiberiu Vuia în anii interbelici*, în: vol. III, pp. 190-198;
83. Idem, *Probleme sociale abordate de Asociația națională arădeană pentru cultura poporului român în perioada 1900-1910*, vol. IV, pp. 293-303;
84. Idem, *Cercuri culturale învățătoarești din lumea rurală arădeană interbelică și contribuția lor la educația populației adulte*, în: vol. V, pp. 280-288;



85. Idem, *Ațiuni de culturalizare desfășurate de cercurile „Sfântul Gheorghe” din județul Arad în perioada interbelică*, în: vol. VI, pp. 396-313;
- Jugovan, Aurel, *Tradiții, datini și obiceiuri adunate de învățătorul Ștefan Bozian (1904-1989)*, în: vol. VIII, pp.
86. Kósa, Alexandru (coautor), *Sistemul de fortificații mureșene în Evul Mediu*, în: vol. V, pp. 18-29;
87. Idem, *Campanii militare conduse de comiții bănățeni în prima jumătate a secolului al XV-lea*, în: vol. VI, pp. 24-35;
88. Idem, *Campanii militare conduse de comiții bănățeni în a doua jumătate a secolului al XV-lea*, în: vol. VII, pp. 34-41;
89. Idem, *Câteva observații privind organizarea administrației în Banatul Medieval*, în: *ibidem*, pp. 15-20;
- Idem, *Banatul în a doua jumătate a secolului al XVI-lea*, în: vol. VIII, pp.
90. Krizner, Paul, *Figuri de preoți arădeni în temnițele comuniste*, în: vol. V, pp. 337-347;
91. Idem, *Câțiva copiști de manuscrise din părțile Aradului*, în: vol. VI, pp.
92. Idem, *Rânduiala cununiei în diferitele ediții ale euhologhionului sau molitfenicului ortodox*, în: vol. VII, pp. 563-570;
- Idem, *Liturghierul în serviciul divin. Istorie și tematică*, în: vol. VIII, pp.
93. Leucuția, Alexandru, *Istoria și chivernisirea Tipografiei Diecezane din Arad*, în: vol. V, pp. 146-157;
94. Lucaciuc, Ioan Ștefan, (coautor), *Separarea puterii judecătorești de administrația comitatensă arădeană (1871)*, în: vol. IV, pp. 207-239;
95. Idem, *O seamă de reflecții asupra evoluției aplicării legilor edictate în materia fondului funciar, desprinse din jurisprudența tribunalului Arad și a instanțelor arondate*, în: vol. V, pp. 353-361;
96. Macavei, Elena, *Vasile Goldiș – președinte al Asociațiunii ASTRA*, în: vol. VI, pp. 329-353;
97. Marco, Gabriela Adina, *Școala confesională ortodoxă română de la Nădlac (1918-1932)*, în: vol. I, pp. 230-242;
98. Idem, *Despărțirea dintre comunitățile românească și sârbească de la Nădlac*, în: vol. III, pp. 82-101;
99. Idem, *Uroș Pățean – un nădlăcan în Parlamentul țării*, vol. IV, pp. 316-325;
100. Idem, *Familia Șerban – generații peste timp*, în: vol. V, pp. 110-122;
101. Idem, *Intelectuali arădeni – familia Lugojan*, în: vol. VI, pp. 88-99;
102. Idem, *Monumentele eroilor din Nădlac*, , în: vol. VII, pp. 282-288;
- Idem, *Reuniunea învățătorilor arădeni. Ședința de la Nădlac din 1910*, în: vol. VIII, pp.

103. Martin, Emilia, *Moartea, înmormântarea și cultul morților la românii din Ungaria*, în: vol. V, pp. 110-122;
104. Măduța, Cristian, *Vasile Goldiș și ideea de evoluție istorică*, în: vol. III, pp. 155-164;
105. Idem, *Concepția lui Vasile Goldiș privind dreptul și întemeierea statului modern*, în: vol. VI, pp. 240-246;
106. Idem, *Ideea de dreptate și starea românilor la început de secol XX*, , în: vol. VII, pp. 258-263;
107. Măran, Mircea, *Românii din Panciova între păstrarea identității și asimilare*, în: vol. V, pp. 421-429;
- Idem, *Aspecte privind despărțirea bisericească în localitățile din Banatul sârbesc*, în: vol. VIII, pp.
108. Meszar, Marius-Răzvan, *Colonizarea țăranilor în plasa Ineu – consecință a aplicării Reformei agrare din 1921*, vol. IV, pp. 340-352;
109. Idem, *Impactul politic al Reformei agrare din 1921 în județul Arad*, în: *ibidem*, pp. 353-361;
110. Idem, *Doctrine și viziuni agrare românești în perioada legiferării Reformei agrare din 1921*, în: vol. V, pp. 256-260;
111. Idem, *Aspecte privind istoriografia reformei agrare din 1921 din perioada comunistă (1947-1989)*, în: vol. VI, pp. 323-328;
112. Idem, *Aspecte privind agricultura comitatului Arad la începutul secolului al XX-lea*, în: vol. VII, pp. 292-297;
- Moraru, Anton (coautor), *Restabilirea și dezvoltarea legăturilor de colaborare a intelectualilor din Basarabia și Bucovina în anii 1918-1940*, în: vol. VIII, pp.
113. Moraru, Radu, *Rolul presei românești în dezvoltarea și promovarea învățământului în limba română*, în: „90 de ani...”, pp. 97-103;
114. Idem, *Contribuții la istoricul ziarului „Românul” (1911-1918)*, în: vol. I, pp. 99-120;
115. Murariu, Ion, *Revista „Lumina satului” – mesager al culturii în Giroc*, în: vol. VI, pp. 488-493;
116. Idem, *Dor și elan în cântece de cătănie*, în: vol. VII, pp.
117. Mureșan, Augustin, *Cu privire la sigiliile prefecturilor române din timpul Revoluției de la 1848-1849 din Transilvania*, în: vol. II, pp. 77-81;
118. Idem, *Rectificări la sigiliile din secolul al XVIII-lea ale satului Rogoz, comitatul Bihor*, în: vol. IV, pp. 86-91;
119. Idem, *Un tipar de sigiliu al unei biserici sătești din comitatul Arad (secolul al XIX-lea)*, în: vol. V, pp. 212-214;
120. Idem, *Biserica „Pogorârea Duhului Sfânt” din satul Secaș, județul Arad – păstrătoare de simbol heraldic*, în: vol. V, pp. 215-219;

121. Idem (coautor), *O rectificare la tiparul sigilar din 20 noiembrie 1849 al comunei Agriș, comitatul Arad*, în: vol. VI, pp. 100-105;
122. Idem, (coautor), *Etnomuzicologul Ioan T. Florea (1920-2001). O schiță biografică*, în: vol. VI, pp. 354-360;
123. Idem, *Noua stemă a județului Arad și semnificația ei*, în: vol. VI, pp. 523-526;
124. Idem, *O stemă a petranilor, ramura din zona Aradului*, în: vol. VII, pp. 60-65;
125. Idem, *Steagul Formației de Pompieri Voluntari din Șiria, județul Arad (1886)*, în: *ibidem*, pp. 209-215;
126. Idem, *Despre sigiliile comitatului Zarand (secolele XVIII-XIX)*, în: *ibidem*, pp. 66-72;
127. Idem (coautor), *Drapelul Gărzii Naționale din Cuvin*, în: *ibidem*, pp. 332-336;
- Idem (coautor), *Sigiliul comunității Nădlac din 1752 – izvor pentru elaborarea stemei orașului*, în: vol. VIII, pp.
128. Nistor, Ioana, *Episcopul-vicar al Aradului Gherasim Hunedoreanul (1975-1985) – „Ierarhul cu chip luminos” în slujba credinței ortodoxe*; în: vol. VI, pp. 466-470;
- Idem, *Elie Miron Cristea – cuget și simțire românească*, în: vol. VIII, pp.
- Nițu, Ionela, Ovidiu (coautor), *Istoricul societății petroliere Foraky Românească (1922-1942)*, în: vol. VIII, pp.
- idem, *Societatea petrolieră „Internaționala Română” (Interum-Amsterdam)*, în: *ibidem*, pp.
129. Oarcea, Felicia Aneta, *Etnie și confesionalitate în școlile arădene (sf. sec. XIX – înc. sec. XX)*, în: „90 de ani...”, pp. 110-122;
130. Idem, *Implicarea dascălilor din orașul și comitatul Arad în combaterea unor vicii ale societății (1867-1918)*, în: vol. I, pp. 42-54;
131. Idem, *Aspecte din implicarea dascălilor în activitățile economico-financiare ale comitatului Arad (1867-1918)*, în: vol. II, pp. 103-111;
- Oltean, Dan, *Analiza semnificațiilor arhitecturale, matematice, astronomice și religioase ale Sanctuarului Panteon de la Sarmizegetusa Regia*, în: vol. VIII, pp.
132. Opruț, Petru, *Obiceiuri legate de principalele evenimente din viața omului în satul Voislava, județul Caraș-Severin*, în: vol. V, pp. 494-520;
133. Idem, *Biserica Ortodoxă Română între anii 1918-1948. Înființarea Patriarhiei*, , în: vol. VII, pp. 346-349;
134. Ozarcevici, Mihaela, *Internetul și comunicarea politică în timpul campaniilor electorale. Studiu de caz: Alegerile prezidențiale 2009*, în: „90 de ani...”, pp. 288-305;

135. Idem, *Comunicarea în administrația publică. Purtătorul de cuvânt*, în: vol. I, pp. 340-357;
136. Idem, *Partidele politice și comunicarea cu cetățenii prin intermediul siteurilor*, în: vol. II, pp. 353-383;
137. Idem, *Istoricul legislativului arădean în perioada 1900 – prezent 2011*, în: vol. III, pp. 359-394;
138. Idem, *Comunicarea politică și electorală în era Internetului*, vol. IV, pp. 459-489;
139. Idem, *Consiliul Județean Arad – trecut, prezent și perspective, în contextul european al regionalizării*, în: vol. V, pp. 362-388;
140. Pantea, Maria Alexandra, *Contribuția lui Samuil Vulcan la apariția învățământului pedagogic românesc*, în: vol. III, pp. 27-42;
141. Idem, *Rolul preotului și dascălului în satele românești din Câmpia Aradului în sec. Al XIX-lea*, în: vol. IV, pp. 281-292;
142. Idem, *Centenarul Preparandiei arădene – expresia solidarității naționale*, în: vol. V, pp. 220-232;
143. Idem, *Contribuția intelectualilor arădeni la dezvoltarea învățământului din Transilvania în secolul al XIX-lea și începutul secolului al XX-lea*, în: vol. VI, pp. 228-239;
144. Idem, *Aradul între Marea Unire și extinderea suveranității statului român asupra lui*, în: vol. VII, pp. 337-345;
- Idem, Teodor Popoviciu – om al Bisericii și Școlii, în: vol. VIII, pp.
145. Pătrăuță, Teodor, *Școala primară arădeană în contextul statului român întregit*, în: „90 de ani...”, pp. 203-215;
146. Idem, *Rolul constructiv al învățătorilor arădeni în consolidarea vieții economice a asociației acestora*, în: vol. II, pp. 179-187;
147. Păiușan, Teodor Gheorghe, *Forme organizate și spontane ale rezistenței anticomuniste și la colectivizare din Valea Crișului Alb*, în: vol. III, pp. 233-280;
148. Petraș, Irina-Maria, *Activitatea deputaților și senatorilor arădeni în Parlamentul de la București (1919-1928)*, în: vol. VII, pp. 460-504;
- Pinitilie, Ovidiu (coautor), *Istoricul societății petroliere „Foraky Românească” (1922-1942)*, în: vol. VIII, pp.
- idem, *Societatea petrolieră „Internaționala Română” (Interum-Amsterdam)*, în: ibidem, pp.
149. Popeangă, Vasile, *Aspecte ale politicii școlare în spațiul de acțiune al Inspectoratului Școlar Regional Timișoara*, în: „90 de ani...”, pp. 148-166;
150. Idem, *Activizarea relațiilor Aradului cu Basarabia în anii premergători Unirii și consolidării ei*, în: vol. III, pp. 117-134;

151. Idem, *Permanențe pedagogice în procesul formării educatorilor arădeni*, în: *ibidem*, pp. 199-219;
152. Popovici, Ioan, (coautor), *O rectificare la tiparul sigilar din 20 noiembrie 1849 al comunei Agriș, comitatul Arad*, în: vol. VI, pp. 100-105;
153. Idem (coautor), *Drapelul Gărzii Naționale din Cuvin*, în: vol. VII, pp. 332-336;
- Idem (coautor), *Sigiliul comunității Nădlac din 1752 – izvor pentru elaborarea stemei orașului*, în: vol. VIII, pp.
- Puie, Iulia-Maria, *Atitudini și comportamente cu privire la eutanasiu. Perspectiva psihologică și perspectiva socială*, în: vol. VIII, pp.
- Rancov, Ioan, *Comunitatea bulgară din Vinga – Județul Arad*, în: vol. VIII, pp.
- Rățoi, Tudor, *Intelectualii din zona Aradului în arhiva revistei „Izvorașul” din Bistrița-Mehedinți*, în: vol. VIII, pp.
154. Roman, Dan, *Ioan Slavici în anii tinereții (1872-1873). Între avocatură, dragoste și literatură*, în: vol. I, pp. 55-68;
155. Idem, *Trei portrete de mari binefăcătoare de pe meleagurile arădene: Margareta Bibics, Elena Ghiba Birta și Antónia Szögyény-Bohus*, în: vol. IV, pp. 71-85;
- Rus, Raul Ionuț, *Aspecte privind procesul de colectivizare a agriculturii în Județul Timș*, în: vol. VIII, pp.
156. Rușet, Răducu, *Activitatea politico-culturală a lui Septimiu Albani și considerații pe marginea legii electorale din anul 1874*, în: vol. VII, pp. 83-93;
- Idem, *Perspectivă istorică asupra memorialisticii lui Septimiu Albini*, în: vol. VIII, pp.
157. Sava, Doru, *Din istoria Aradului Nou*, în: vol. V, pp. 289-293;
158. Sinaci, Doru, *Dispute confesionale între ortodocși și greco-catolici în perioada neoactivismului (1895-1914)*, în: „90 de ani...”, pp. 104-109;
159. Idem, *Eșecul tratatelor româno-maghiare din 1913-1914 și rolul discursului politic în radicalizarea mișcării antidualiste a românilor transilvăneni (1910-1914)*, în: *ibidem*, pp. 123-147;
160. Idem, *Impunerea Aradului în fruntea luptei politice a românilor transilvăneni și radicalizarea discursului politic inter-românesc*, în: vol. I, pp. 69-98;
161. Idem, *Victime colaterale în lupta pentru unitate națională*, în: vol. II, pp. 163-169;
162. Idem, *Tribunistul Ilarie Chendi*, în: vol. III, pp. 102-116;
163. Idem, *Șimandul în perioada medievală (secolele XII-XIV)*, în: vol. IV, pp. 29-39;

164. Idem, *Intelectualii români din Transilvania în slujba presei naționale*, în: vol. V, pp. 183-205;
165. Idem, *Cea de-a doua „Tribună”*: „Tribuna Poporului” de la Arad. *Începuturile (1897)*, în: vol. VI, pp. 247-272;
166. Idem, *De la elite, la popor. Preocupările tribuniștilor arădeni prnzti modernizarea și democratizarea Partidului Național Român*, în: vol. VII, pp. 115-181;
- Idem, *Campania pentru alegerea lui Vasile Mangra în demnitatea de episcop al Eparhiei Aradului, Orășii-Mari, Ienopolei, Hălmagiului și părților anexe din Banatul Timișan*, în: vol. VIII, pp.
167. Sorescu-Marincović, Annemarie, *Iugonostalgia într-un context atipic: românii din Banat*, în: vol. V, pp. 430-437;
168. Spânu, Alin, *Activitatea informativă a legiunii de Jandarmi Arad în perioada 1940-1944*, vol. IV, pp.410-420;
169. Idem, *Situația din Banat în analiza Serviciului Special de Siguranță Arad (1919)*, în: vol. VI, pp. 281-286;
170. Idem, *Memoriul bănăștenilor către generalul henri Mathias Berthelot (1918)*, în: vol. VII, pp. 209-306;
- Idem, *Un memoriu emoționant: Marilina Bocu către Petru Groza (1954)*, în: vol. VIII, pp.
171. Sranko, Iuliana, *Scris și oralitate la nivelul lumii țărănești arădene (sec. XVIII – începutul sec. XIX)*, în „90 de ani...”, pp. 16-25;
172. Stan, I. Constantin, *Pactul de neagresiune electorală Iuliu Maniu - Corneliu Zelea Codreanu – Gheorghe Brătianu (25 noiembrie 1937) și consecințele lui*, în: „90 de ani...”, pp. 265-287;
173. Idem, *Trecerea Tisei de către Armata Română (30 iulie 1919) în conștiința contemporanilor*, în: vol. III, pp. 179-189;
174. Stoica, Mario (coautor), *286 de ani de învățământ în limba germană în Aradul Nou*, în: vol. IV, pp. 92-121;
175. Idem (coautor), *Personalități ale învățământului german*, în vol. VI, pp. 494-522;
176. Idem (coautor), *Aradul Nou – repere istorice*, în: vol. VII, pp. 548-556;
- Idem, *Iuliu Maniu - „Sfinxul de la Bădăcia”*, în: vol. VIII, pp.
177. Sturza, Iuliu-Cezar (coautor), *Relația dintre istorie și artă. Monumentul „Crucea martirilor Unirii 1918-1919” din Arad*, în: vol. I, pp. 295-304;
178. Szemkovics, Laurențiu-Ștefan, *Matrice sigilare aparținând Prefecturii Județului Gorj(1862-1926)*, în: vol. VI, pp. 118-134;
179. Idem, *Blazoane individualizând familii nobile române din comitatul Arad (1634-1825)*, , în: vol. VII, pp. 42-59;

- Idem, *Matrice sigilare aparținând unor instituții de învățământ din Cluj (1919-1959)*, în: vol. VIII, pp.
180. Șimăndan, Emil, *Revoluția din Decembrie 1989 de la Arad*, în: vol. II, pp. 299-352;
181. Idem (coautor), *Colaborarea lui Ioan Slavici la „Tribuna poporului” și „Tribuna”*, în: vol. IV, pp. 240-254;
182. Idem, *Generalii Nuță și Mihalea – criminali ai poporului român*, în: vol. V, pp. 348-352;
183. Idem, *Mitul lui Ioan Alexandru – ultimul mare poet al Transilvaniei*, în: vol. VII, pp. 557-560;
184. Șinca, Florin, *Din activitatea informativă a Poliției Române înainte de Primul Război Mondial*, în: vol. VI, pp. 273-280;
- Șuleap, Ioana Patricia, *Vagabondajul în Clujul interbelic. Studii de caz: Costin Maria, Turea Florin, Suciu Teodor*, în: vol. VIII, pp.
185. Tămaș, Oana Mihaela (coautor), *Începuturile turismului montan în Transilvania. Activitatea de pionierat a Asociației Carpatine Transilvănene „S.K.V.”*, în: vol. III, pp. 43-60;
186. Idem (coautor), *Propaganda națională românească prin utilizarea poștală a timbrelor dedicate retrocedării Ardealului de Nord*, în: vol. III, pp. 220-232;
187. Idem, *Consumul și producția de băuturile distilate în România la sfârșitul secolului al XIX-lea*, în: vol. VI, pp. 196-227;
188. Idem, *Băuturile alcoolice între interesele politice și cele economice*, în: vol. VII, pp. 94-114;
- Idem, *Alcoolism și mișcarea de temperanță în Europa în secolul al XIX-lea*, în: vol. VIII, pp.
189. Tomoni, Dumitru, *Traian Vuia, speranțe și deziluzii în România Mare*, în: vol. VI, pp. 182-188;
190. Traia, Ioan, *Ioachim Miloia, cercetător și protector al monumentelor istorice din Banat*, vol. IV, pp. 394- 409;
191. Idem, *Satul Petroman – etnografie locală*, în: vol. V, pp. 391-420;
192. Idem, *Viața și activitatea eruditului cărturar bănățean Ioachim Miloia*, în: vol. VI, pp. 287-305;
193. Idem, *Chestionarul istorico-arheologic al Muzeului Bănățean*, , în: vol. VII, pp. 505-512;
- Idem, *Însemnări din Primul Război Mondial*, în: vol. VIII, pp.
194. Trif-Boia, Elena Andreia, *Africanii în cultura românească ardeleană (sec. Al XIX-lea până la Primul Război Mondial)*, în: vol. V, pp. 169-182;
195. Truță, Horia, *Învățământul primar arădean în primii ani de administrație românească (1919-1925)*, în: „90 de ani...”, pp. 181-202;

196. Idem, *Aspecte privind socializarea agriculturii în Arad-Gai, după cel de al Doilea Război Mondial*, în: „Administrație...”, vol. I, pp. 305-324;
197. Idem, *Pavilioanele aviației din Gai*, în: vol. II, pp. 154-162;
198. Idem, *Aspecte privind cultura și propaganda în cartierul Gai*, în: vol. III, pp. 323-335;
199. Idem, *Perioada din Gai a Școlii Normale (1923-1932)*, vol. IV, pp. 362-378;
200. Idem, *Meserii tradiționale în nordul masivului Highiș*, în: vol. V, pp. 261-279;
201. Idem, *Aradul în cel de Al Doilea Război Mondial*, în: vol. VI, pp. 440-465;
202. Idem, *Apeductul civil arădean și Turnul de Apă*, în: vol. VII, pp. 182-208;
203. Tuduțe, Camelia Teodora, *Acțiuni specifice domeniului ordinii publice, în procesul de gestionare a crizelor interne*, în: vol. I, pp. 358-369;
204. Tudur, Tatiana, *Învățământul românesc la Păuliș în perioada interbelică*, în: vol. I, pp. 287-294;
205. Tuleu, Ioan, *Arădenii în bătălia pentru Moldova*, vol. IV, pp. 421-458;
206. Idem, *Amintirile din război ale veteranului Gheorghe Cociuba din Târnova (la 70 de ani de la bătălia Stalingradului)*, în: vol. V, pp. 307-323;
207. Idem, *Aradul – teatru de război*, în: vol. VI, pp. 413-439;
208. Idem, *Război pe Mureș și Crișul Alb*, în: vol. VII, pp. 513-547;
- Idem, *Septembrie 1940 – Bejenia românilor*, în: vol. VIII, pp.
209. Ungureanu, Mihai-Răzvan (coautor), *Documente privitoare la începuturile coloniei protestante din Moldova*, în: vol. VI, pp. 36-53;
210. Valea, Puiu Emilian, *Masoneria – Vasile Goldiș, fondator al Lojei Masonice „Concordia” Arad*, în: vol. VII, pp. 289-291;
- Idem, *Actul de acuzare a Tribunalului Regal din Cluj în procesul intentat de oficialitățile vremii lui Teodor V. Păcățian pentru tipărirea primului volum al „Cărții de Aur”*, în: vol. VIII, pp.
211. Valea, Virgil, *Particularități și tendințe în organizarea învățământului secundar românesc arădean în perioada interbelică (1919-1938)*, în: „90 de ani...”, pp. 216-224;
212. Idem, *Colectivizarea în Podgoria Aradului. Gospodăria Agricolă Colectivă „Libertatea” Miniș*, în: „Administrație...”, vol. I, pp. 333-339;
213. Idem, *Instituții culturale arădene în perioada interbelică (1919-1939)*, vol. IV, pp. 326-339;
214. Idem, *Calea ferată Arad-Podgoria – prima linie electrificată din estul Europei*, în: vol. VI, pp. 189-195;
215. Idem, *Presa românească din Arad (1919-1940)*, în: vol. VII, pp. 350-407;



216. Vesa, Pavel, *Arhimandritul profesor dr. Iustin Iuliu Suciu de la Institutul Pedagogic-Teologic din Arad*, în: „90 de ani...”, pp. 225-228;
217. Idem, *Un episcop la cumpănă de veacuri: Iosif Ioan Goldiș al Aradului (1899-1902)*, în: vol. IV, pp. 255-280;
218. Idem, *Legăturile Aradului cu Andrei Șaguna în lumină epistolară (1839-1873)*, în: vol. V, pp. 123-145.
219. Idem, *Dispute confesionale în Episcopia Aradului în cea de a doua jumătate a secolului al XVIII-lea și prima jumătate a celui următor*, în: vol. VI, pp. 57-87.
220. Idem, *Monografiile locale între istorie și istoriografie – cazul Arhiepiscopiei Aradului*, în: vol. VII, pp. 216-557;
221. Zahariuc, Petronel (coautor), *Documente privitoare la începuturile coloniei protestante din Moldova*, în: vol. VI, pp. 36-53.